



praia 750W



MANUAL DE USUARIO



IMPORTANTE

Antes de encender y conducir su Producto, verifique si el nivel de carga de la batería es adecuado.

Todos los derechos reservados. No se permite la reproducción total o parcial de este manual, en ninguna forma o por ningún medio, ya sea electrónico o mecánico, incluido fotocopiado, sin permiso escrito de Auteco Mobility S.A.S.

TABLA DE CONTENIDO



Introducción	4
Muy importante tener en cuenta	5
Recomendaciones y datos importantes	6
Sugerencias para conducir con seguridad	10
Recomendaciones antes del uso del Producto	13
Recomendaciones en caso de incendio	14
Auteco Mobility cuida nuestro planeta	15
Identificación de las partes	17
Ensambla tu Praia 750W	25
Proceso de carga de la batería	34
Uso de su Praia 750W	36
Especificaciones técnicas de su Producto	45
Mantenimiento periódico	49
Almacenamiento del Producto	50
Repuestos y accesorios	52
Garantía Auteco Mobility	53
Revisiones diarias	60
Historial de mantenimiento	62
Centros de servicio autorizado	63

INTRODUCCIÓN

Es nuestro deseo agradecerle por escoger esta bicicleta **PRAIA 750W** (en adelante el “Producto”) con el respaldo de **AUTECO MOBILITY S.A.S.** (en adelante “**AUTECO MOBILITY**”). Su nuevo Producto es el resultado de la más avanzada ingeniería, de pruebas exhaustivas y de continuos esfuerzos por lograr confiabilidad, seguridad y rendimiento. Estamos seguros de que el Producto probará ser digno de su elección y que usted estará orgulloso de su funcionamiento. Lea este Manual de Garantía y Mantenimiento (en adelante el “Manual”) antes de conducir, de modo que usted esté completamente familiarizado con la operación apropiada de los controles del Producto, sus características, capacidades y restricciones. Para asegurar una larga vida, sin problemas para su Producto, dele el cuidado apropiado y el mantenimiento descritos en este Manual y exija siempre repuestos originales a su Centro de Servicio Autorizado **AUTECO ELECTRIC** (en adelante “**CSA**” o “**CSA AUTECO ELECTRIC**”). Confíe el mantenimiento y reparaciones únicamente a los **CSA AUTECO ELECTRIC**. Nosotros le ofrecemos todo el acompañamiento requerido para mantener su Producto en perfectas condiciones. Debido a las continuas mejoras en el diseño y en el rendimiento que ocurren durante el periodo de producción, en algunos casos pueden existir algunas diferencias menores entre el Producto real, las ilustraciones y el texto de este Manual.

En caso de que usted desee tener información detallada sobre el Producto, consulte a **AUTECO MOBILITY** a través de uno de los siguientes canales:

AUTECO MOBILITY S.A.S.

Envigado, Colombia

Línea gratuita nacional 018000 520 090

Email: servicioalcliente@auteco.com.co

Página Web: www.autecomobility.com



El fabricante se reserva el derecho de realizar modificaciones en el Producto, sus partes o accesorios, según pueda ser conveniente y necesario, en cualquier momento, sin obligación de actualizar este Manual.

Todas las imágenes de este Manual son de referencia ilustrativa con fines técnicos y no comerciales, por lo cual no constituyen una oferta mercantil. Las características de comercialización definitivas del Producto serán las que conozca y acepte el comprador en la correspondiente orden de pedido en un punto de venta autorizado.

MUY IMPORTANTE TENER EN CUENTA

DESDE EL PRIMER DÍA

LO FELICITAMOS:

Usted ha adquirido un Producto eléctrico, con los últimos avances tecnológicos. Pero su máxima calidad y su inigualable presentación no bastan, si usted no se convierte en un perfecto conductor y presta a su Producto los sencillos cuidados y atenciones que requiere.

Con su bicicleta PRAIA 750W con el respaldo de **AUTECO MOBILITY**, usted ha pasado al campo de las personas que disfrutan de un Producto propio; es decir, que gozan de plena libertad para ir donde quieran y cuando quieran, con máxima facilidad y economía. Esto nos complace profundamente y por eso estamos muy interesados en que usted disfrute al máximo su nueva y mejor situación.

Para contribuir a ello, hemos resumido algunas recomendaciones para el buen uso y mantenimiento de su Producto, de obligatorio cumplimiento: Millones de máquinas, como la suya, ruedan por todo el mundo en excelentes condiciones, y la razón es que tienen un buen propietario. Usted debe y puede serlo.

LEA Y ESTUDIE CUIDADOSAMENTE SU “MANUAL DE GARANTÍA Y MANTENIMIENTO” Y SIGA SUS INSTRUCCIONES EXACTA Y OPORTUNAMENTE.

Con ello se habrá creado una nueva y agradable afición que le evitará pérdidas de tiempo y dinero, proporcionándole mayor bienestar.

EJERCÍTESE EN ESTAS OPERACIONES, HASTA DOMINARLAS:

- Verificar siempre el nivel de carga de la batería.
- Calibrar la presión del aire de las llantas.
- Chequear el adecuado funcionamiento de los frenos.

SU PRODUCTO PRAIA 750W NO ES UN JUGUETE.

RECOMENDACIONES Y DATOS IMPORTANTES

SIEMPRE TENGA EN CUENTA

Mantenga sus llantas a 22 PSI adelante y 22 PSI atrás

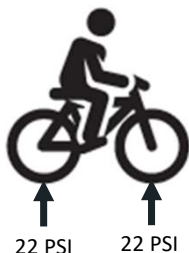

Use siempre los dos frenos (delantero y trasero) simultáneamente. Practique desde el principio hasta que lo haga sin pensar. No use uno solo.

Dedique un rato cada semana al cuidadoso aseo de su Producto y a revisar y ajustar los tornillos y tuercas.

MANTENGA CONSIGO OBLIGATORIAMENTE:

- Casco
- Chaleco reflectivo
- Luces intermitentes de precaución (blanca y roja)
- Tarjeta de propiedad del Producto
- Manifiesto de importación del Producto

ES MUY RECOMENDABLE:

- Impermeable
- Guantes
- Chaqueta
- Gafas

CUANDO SALGA DE VIAJE:

- Inflador de mano
- Parches para neumáticos o llantas sellomatic
- Medidor de presión de aire de llantas
- Cargador
- Otras herramientas



IMPORTANTE

No utilice su Producto antes de leer este Manual. Asegúrese de seguir las recomendaciones de este Manual con el fin de hacer que su Producto se encuentre en el mejor estado y haga que usted viaje de forma más segura y cómoda.

No ensaye en su Producto, llévela a un CSA AUTECO ELECTRIC. Este Manual es solo para la explicación de la operación del Producto, no para realizar mantenimiento del producto. Las imágenes y representaciones que se encuentran en este Manual pueden ser diferentes al producto real, refiérase al producto real de las tiendas. Nuestra compañía se reserva el derecho de realizar cambios en el producto en aras de mejorar el rendimiento de los mismos.



La batería del nuevo Producto que acaba de comprar, puede no estar completamente cargada al momento de la entrega, el transporte y el almacenamiento. Cargue la batería hasta que esté completamente cargada (el tiempo recomendado de la primera carga es de 12 horas), se recomienda que sólo después de que esto suceda usted haga uso de su Producto.



Sobrepasar el peso máximo que soporte el Producto, 120kg, puede significar un riesgo de seguridad, evite hacerlo.



Se recomienda llevar a cabo la carga todos los días, utilizando un tomacorriente a 110V / 60Hz. No conecte el cargador a fuentes de energía diferentes a esta especificación. Si el Producto permanece más de un mes almacenado, este debe de ser cargado antes de volver a conducirse.



No desmonte o desensamble ni reconstruya las piezas del Producto por si mismo, adquiera piezas de repuesto originales en la red de almacenes y CSA AUTEKO ELECTRIC.



El Producto puede conducirse normalmente bajo la lluvia, sin embargo, no debe sumergirse en agua y evite sobrepasar depósitos de agua que superen el extremo más bajo de la batería; donde se encuentran conexiones de la misma o el centro del motor; ya que el agua puede ingresar al motor o a las baterías y causar un corto circuito en el Producto.



Reemplace las pastillas de freno cuando lleguen a su límite de servicio.



Utilice la dimensión de llanta recomendado de acuerdo al rin del Producto.
Reemplace las llantas cuando hayan llegado a su límite de servicio.



Cuando lleve consigo el cargador de su Producto, evite que este entre en contacto con el agua y los golpes fuertes ya que pueden dañar las piezas internas del mismo.



El cambio de su batería por una batería nueva debe ser realizado por profesionales de los CSA AUTEKO ELECTRIC.



Los distribuidores y clientes no están autorizados para cablear o cambiar la estructura y características del Producto, por ejemplo, el cambio de configuración de la batería, el aumento de la tensión mediante la adición de una batería, el cambio del circuito eléctrico, aumentando potencia de las bombillas o instalando equipos auxiliares.



Absténgase de tocar con las manos mojadas o con objetos que sean conductores metálicos las partes activas del Producto, como el conector de la caja de la batería, el conector del cable de conexión del cargador y la unión de los cables de las baterías. De no hacerlo existe el riesgo de que se generen lesiones personales por choque eléctrico.

Proteja las partes eléctricas especialmente del contacto con el agua: cuando esté realizando el lavado de su Producto, evite echar agua a la toma de carga, conectores eléctricos, fusibles y otros componentes eléctricos. No está permitido echar agua directamente a estos componentes. En caso de hacerlo existe el riesgo de generar daños en el Producto y de pérdida de la garantía del Producto.



Al reemplazar el fusible, utilice el fusible con la especificación y el estándar definido. Está prohibido cablear el circuito sin instalar los fusibles. El fusible y la ranura de instalación del mismo en las tarjetas electrónicas o el cableado deben estar en buen contacto, de lo contrario la incorrecta conexión puede calentar los fusibles y causar un accidente inesperado.



No almacene productos inflamables, explosivos o peligrosos, productos de baja resistencia al calor, líquidos o ropa de lluvia en la cajuela del Producto.



No use cargadores de otras marcas o modelos para cargar su Producto; y no utilice el cargador de su PRAIA 750W para cargar los Productos de otras marcas u otros modelos.



El tiempo de carga normal no debe ser superior a 4-6 horas luego de hacer la primera carga de 12 horas, evite usar estaciones de carga rápida para cargar el Producto; esto deteriora la vida útil de las baterías.



Baterías y cargadores en condición de carga se deben poner en lugares seguros, que no se encuentren al alcance de niños. No debería haber mercancías inflamables y explosivos alrededor. El lugar de carga debe estar ventilado, seco y bajo techo. Además, con el fin de evitar accidentes, evite que partículas de metal y cualquier tipo de líquido tengan contacto o ingresen al cargador. Está prohibido el uso del cargador en condiciones con demasiado humo, polvo, humedad y/o con brillo solar directo. No utilice el cargador cuando hay rayos y truenos. Durante la carga, coloque el cargador sobre una superficie plana, evitando obstruir las rendijas de ventilación, ni lo cubra poniendo objetos sobre el mismo, así mismo evite situar el cargador sobre el asiento del Producto.



Si durante la carga, identifica alguna de las siguientes situaciones: un olor peculiar que sale del Producto, hay sobrecalentamiento, el tiempo de carga supera las 4-6 horas y la luz indicadora todavía no se ha convertido en verde, o hay deformidades en el cargador, detenga el proceso de carga inmediatamente y envíe el cargador al CSA AUTECO ELECTRIC más cercano para mantenimiento.



El Producto debe ser estacionado o cargado lejos de fuentes de calor e ignición, no debe ser estacionado en tiendas, almacenes o bodegas de mercancías peligrosas que sean inflamables, explosivos y corrosivos. Al cargar o estacionar el Producto, el suiche de encendido debe estar apagado y la llave debe ser retirada del Producto.



La autonomía de su Producto disminuye a medida que la vida útil de la batería se reduce, por lo que podría notar con el paso del tiempo que el proceso de carga debe ser más frecuente.

SUGERENCIAS PARA CONDUCIR CON SEGURIDAD

“Consulte las normas nacionales y locales antes de utilizar el Producto en cualquier área”.

Un usuario inteligente es aquel que quiere seguir disfrutando de su pasión por muchos años y, por eso, no se arriesga inútilmente. AUTEKO MOBILITY presenta el top 10 del usuario seguro.

- 1.** Use un buen casco y manténgalo siempre abrochado. El casco no es sólo para evitar una infracción de tránsito, use uno que realmente ofrezca protección en caso de un accidente.
- 2.** Maneje a la defensiva, asuma que nadie lo ha visto en la vía para que pueda anticiparse a las emergencias.
- 3.** Nunca adelante entre dos vehículos en movimiento. Cualquier movimiento inesperado de uno de ellos puede hacer que pierda el control del Producto y sufrir un accidente.
- 4.** Evite transitar sobre las líneas y señales blancas y amarillas, cuando la vía se encuentre mojada y manténgase atento a los manchones de aceite dejados por otros Productos.
- 5.** Use siempre las direccionales, stop y luz frontal para indicar a otros conductores cuál será su próxima maniobra.
- 6.** Mantenga la presión de aire de las llantas según la recomendación de este Manual. (ver pág. 7) Las llantas con exceso o falta de presión comprometen la adherencia del Producto al piso y hacen que la conducción se vuelva inestable y peligrosa. Además, aumenta el consumo de energía si la presión es baja.
- 7.** Utilice siempre ambos frenos a la hora de detenerse. Recuerde que el freno delantero lleva el 70% de la potencia de frenado y el trasero el 30%. Trate de practicar la maniobra de frenado en una zona segura y despejada para que, a la hora de una emergencia, pueda hacerlo sin problemas.
- 8.** Antes de girar o atravesar un cruce, mire a la izquierda, luego a la derecha y nuevamente a la izquierda. Esta maniobra sirve para asegurarse que un Producto no aparecerá en el último momento.
- 9.** Al adelantar otro Producto hágalo solamente por la izquierda. Adelantar por la derecha es extremadamente peligroso.
- 10.** Maneje más despacio de lo que su capacidad y del Producto se lo permita. En caso de una imprudencia de un tercero (otro Producto, peatones, huecos, etc.) tendrá los reflejos y la potencia extra que se necesitan para sortear la situación.

SEÑALES MANUALES PARA MANIOBRAR EN LA VÍA



CUIDADOS DE MANEJO

Al manejar su Producto obedezca a las mismas leyes de tránsito en la carretera como todos los demás Productos, incluyendo dar paso a los peatones, y parar en los semáforos y señales de alto.

Conduzca predeciblemente y en línea recta. Nunca conduzca en contra del tráfico.

Concéntrese en el camino por delante. Evite los baches, grava, marcas viales mojadas, aceite, bordes de andenes, resaltos de reducción de velocidad, rejillas de desagües y otros obstáculos.

Espere lo inesperado, como la apertura de las puertas de un carro o carros retrocediendo de calles ocultas.

Antes de conducir su Producto por primera vez familiarícese con todas las funciones del mismo.

No lleve paquetes que interfieran con su visibilidad o el control del Producto. No utilice elementos que pueden restringir su capacidad auditiva.

Mantenga una cómoda distancia de frenado de todos los otros conductores, Productos y objetos. Una distancia y capacidad de frenado segura depende de las condiciones meteorológicas del momento.

SIEMPRE CON CLIMA LLUVIOSO

Frene antes de lo usual, el Producto tardará más en frenar y utilizará una distancia más larga para detenerse.

Disminuya la velocidad de conducción, evite los frenados repentinos, y gire en las esquinas con mucho más cuidado.

Vista con ropa reflectiva y asegúrese de usar luces intermitentes de precaución (blanca hacia adelante y roja hacia atrás). Esto indicará a los demás usuarios de la vía de su presencia.

Los baches y superficies resbaladizas como líneas demarcadas y vías de tren se vuelven más peligrosas cuando está mojado.

Y SIEMPRE CUANDO CONDUZCA DE NOCHE

Asegúrese de usar luces intermitentes de precaución (blanca hacia adelante y roja hacia atrás). Esto indicará a los demás usuarios de la vía de su presencia.

Use siempre una prenda o chaleco reflectivo.

Procure conducir a una velocidad menor a la habitual, use vías familiares y calles bien iluminadas.



IMPORTANTE

El manejo improvisado de este Producto podrá conllevar lesiones graves o un accidente mortal.

No conduzca sin elementos de protección.

RECOMENDACIONES ANTES DEL USO DEL PRODUCTO

COMPROBAR ANTES DE CONDUCIR

Realice un chequeo antes de conducir con el fin de asegurar una conducción segura.

1. Asegúrese de usar correctamente el casco.
2. Use ropa protectora y guantes.
3. Use protección ocular que no interfiera con su visión periférica.
4. Consulte las leyes nacionales y locales antes de utilizar el Producto en cualquier área.
5. Asegúrese que la tuerca o el seguro rápido de la llanta delantera estén asegurados correctamente.
6. Asegúrese que la batería este bien instalada, y el suiche de encendido de la batería este en la posición ON.
7. Asegúrese que el manubrio y el sillín estén alineados correctamente y en la altura adecuada para la conducción del Producto.
8. Asegúrese de que los frenos estén ajustados y funcionen correctamente (ver instrucciones detalladas más adelante).
9. Asegúrese de entender cómo funcionan los frenos y que sus manos pueden alcanzar y apretar las levas cómodamente y con fuerza suficiente para detener el Producto con seguridad.
10. Asegúrese de que todas las partes del Producto estén ajustadas correctamente y de forma segura.
11. Asegúrese de que los neumáticos no están excesivamente desgastados, no tienen roturas o cortes, están correctamente colocados en el rin y que la presión del mismo sea adecuada en la pared lateral.
12. Asegúrese de que las ruedas giran de manera recta y que los rines no estén doblados o dañados (la rueda delantera debe estar en buen estado para que el freno delantero funcione correctamente).

RECOMENDACIONES EN CASO DE INCENDIO



En caso de incendio, los medios recomendados para controlar el fuego que se presenta desde la batería son:

- Usar un extintor de CO₂, pues no conduce la electricidad y es el recomendado para incendios cargados eléctricamente. Se recomienda apuntarlo hacia la base de llama.
- Usar grandes cantidades de agua a presión.
- En caso de no contar con los medios anteriores, utilizar un extintor ABC.
- No intentar sofocar las llamas con cobijas, toallas, almohadas, etc.
- Tener presente que los gases que se desprenden de la combustión son tóxicos. Evitar en todo momento su inhalación.
- Guardar una distancia prudente mientras se sofocan las llamas.
- Siempre y en todo caso llamar a las líneas de emergencia y control de incendios.



ENTREGA LA BATERÍA USADA Y CONTRIBUYE CON EL CUIDADO DEL AMBIENTE

PROCEDIMIENTO PARA LA DEVOLUCION DE LAS BATERIAS USADAS

Su Producto recibe alimentación eléctrica a través de un pack de baterías de Litio-ion (Li - ion) de 42 Voltios (V). Ellas permiten que su Producto funcione adecuadamente. Para ubicar las baterías de su Producto refiérase al interior de su Manual para identificar el lugar exacto en el modelo que hoy conduce.

Para contribuir con el medio ambiente **AUTECO MOBILITY** cuenta con un sistema para la recolección, transporte y correcta disposición de las baterías desechadas. Es su deber hacer parte de este proceso entregando las baterías usadas en los Centros de Servicio Autorizados de la red AUTECO MOBILITY o AUTECO ELECTRIC.

Para más información visita: <http://recoenergy.com.co/>

Servicio Autorizados de la red **AUTECO MOBILITY**.

Las baterías contienen elementos nocivos para la salud (Litio), por lo tanto usted no debe manipular su contenido. Evite perforarlas o incinerarlas, esto puede ser perjudicial para su salud y nocivo para el ambiente. No las deseche junto con los desperdicios domésticos. Entréguelas para que sean recicladas en todos los casos.

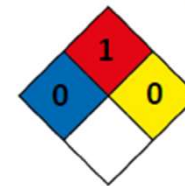

Litio



MEDIDAS DE PRECAUCIÓN A SEGUIR PARA PREVENIR RIESGOS A LA SALUD Y AL AMBIENTE.

Usted como usuario de un Producto eléctrico y al portar una batería en él, según la Res. 0372 del 2009 del Ministerio de Medio Ambiente, Vivienda y Desarrollo Territorial (MAVDT), deberá cooperar con estos mecanismos y deberá entregar la batería en los Centros de Servicio Autorizados **AUTECO MOBILITY**, ellos son centros de acopio autorizados para tal fin.

Contamos con su ayuda para evitar una mala disposición de este desecho peligroso y así evitar deteriorar nuestro ambiente y la salud de los habitantes del planeta.

Para más información ingrese a www.autecomobility.com/auteco-sostenible. Aquí encontrará toda la información relacionada con el cuidado, correcta utilización, disposición adecuada y el programa de recolección que la compañía actualmente realiza en el país sobre las baterías.

IDENTIFICACIÓN DE PARTES



1. Asiento
2. Liberación rápida del asiento
3. Suspensión trasera
4. Llanta
5. Motor
6. Desviador trasero
7. Cadena
8. Bielas
9. Pedal
10. Disco de freno
11. Mordaza freno de disco
12. Suspensión delantera
13. Batería oculta
14. Liberación rápida del manillar
15. Cerradura de Batería

IDENTIFICACIÓN DE PARTES



- 16. Tablero de instrumentos
- 17. Manillar
- 18. Puerto USB
- 19. Palanca de freno
- 20. Espiga manillar
- 21. Mecanismo de bloqueo espiga manillar
- 22. Luz delantera
- 23. Bisagra plegable
- 24. Soporte lateral
- 25. Luz trasera
- 26. Puerto de carga

DATOS DE IDENTIFICACIÓN

Los números de motor y VIN se usan para registrar el Producto. Ellos son el único medio para distinguir su Producto de otros del mismo modelo y tipo.



Número de VIN

El número VIN se encuentra ubicado la caja centro del chasis, en la parte inferior



Número de motor

El número de serie del motor se encuentra ubicado en la parte interior del motor HUB de la rueda trasera.

TABLERO DE INSTRUMENTOS

Su Producto cuenta con un comando de control que le permite manejar el sistema de asistencia eléctrica y al mismo tiempo le permite conocer el estado de su Producto, mediante los indicadores de estado de los diferentes componentes y funciones del mismo.



Asegúrese de que el suiche de la batería (1) está en la posición "ON" para poder encender el comando de control.

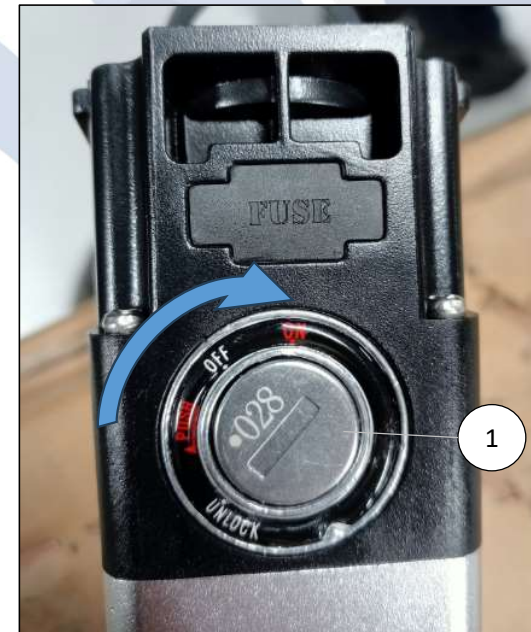

TABLERO DE INSTRUMENTOS

1. Nivel de carga de batería
2. Indicador de potencia de motor
3. Cuenta kilómetros parcial (TRIP)
4. Nivel de asistencia de pedaleo
5. Odómetro
6. Velocímetro
7. Indicador de conector USB

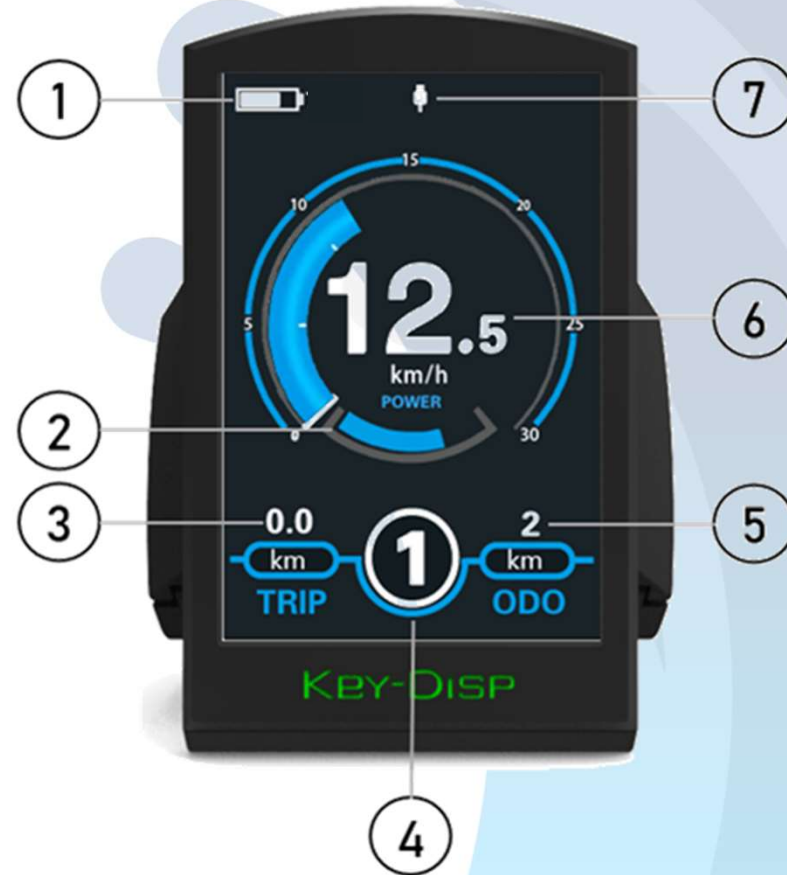

TABLERO DE INSTRUMENTOS



Modo Odómetro (ODO): Esta opción le permitirá saber cuanto a sido el recorrido del Producto desde nuevo. Este contador no se puede reiniciar.



Modo MAX: Esta opción le permitirá saber cual es la velocidad máxima que ha alcanzado el vehículo. *Para resetear estos parámetros presione Botón + y - durante 3 segundos y resetee TRIP en la siguiente pantalla.

Modo AVG: Le permite saber la velocidad promedio que ha tenido el vehículo.



Modo TIME: Esta opción le permitirá saber durante cuanto tiempo ha estado encendido el vehículo desde que se prendió por ultima vez. *Este contador se reinicia automáticamente cada vez que se encienda el Producto.



USO TABLERO DE INSTRUMENTOS



Encienda el dispositivo: Presione el botón de encendido/apagado  en la esquina derecha del mando de control remoto ubicado a la izquierda del manillar.

Niveles de asistencia: Presione los botones + y - en el lado izquierdo de la caja de control de mandos para aumentar/disminuir los niveles de asistencia.

Configuración: Presione los botones + y - de la caja de control de mandos por dos segundos para acceder a la configuración del vehículo.

Alternar entre configuraciones usando los botones + y -.

Haga clic en "i" para abrir la configuración seleccionada y ajustarla.
Haga clic en + y - para desplazarse por las opciones de ajuste.
Haga clic en "i" para salir.

Visualizar datos: Verifique el nivel de carga de su vehículo en el icono  en forma de batería ubicado en la esquina superior izquierda del tablero de instrumentos.

Presione "i" una vez para alternar entre los modos descritos en la página 22.

Encender Luz: Mantenga presionado el botón  para apagar o encender la luz del vehículo.

Indicación de Errores

El controlador de su producto siempre está escaneando todos los sistemas, motor, frenos, batería, acelerador (si es incluido) y verificando que todos estén funcionando correctamente.

Es por eso que el tablero de instrumentos comunica un código de error según se vayan encontrando.

La lista de códigos de error es la siguiente:

Código de Error	Definición
21	Anomalía en la corriente
22	Anomalía en el acelerador
23	Anomalía en el motor
24	Anomalía en la señal del motor
25	Error en sensor de frenos
30	Error de comunicación



Después de 5 minutos de parqueo y de no utilizar el comando de control o el Producto, el tablero de instrumentos se apagará automáticamente.

Preste atención en caso de que el tablero de instrumentos muestre alguno de los códigos anteriores, regístrelo en un lugar seguro e informe inmediatamente al CSA cuál fue el código para poder identificar y solucionar el inconveniente a la mayor brevedad posible. Los códigos de errores desaparecerán de la pantalla una vez la falla sea corregida.

Recuerde no manipular el cableado o instalaciones de los componentes en su producto, diríjase inmediatamente al CSA.

ENSAMBLA TU PRAIA 750W

1. Levante el mecanismo de bloqueo de la espiga del manillar para desplegarlo hacia su posición de conducción

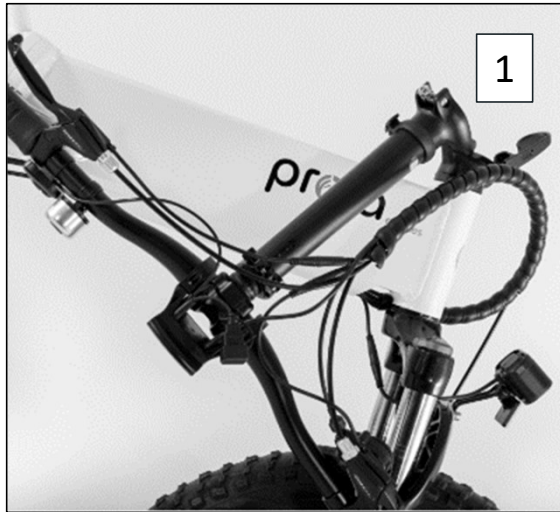

2. Presione el botón de seguridad del mango metálico de la bisagra plegable en el cuadro y tire del mango para desplegar el cuadro y que quede en su lugar.

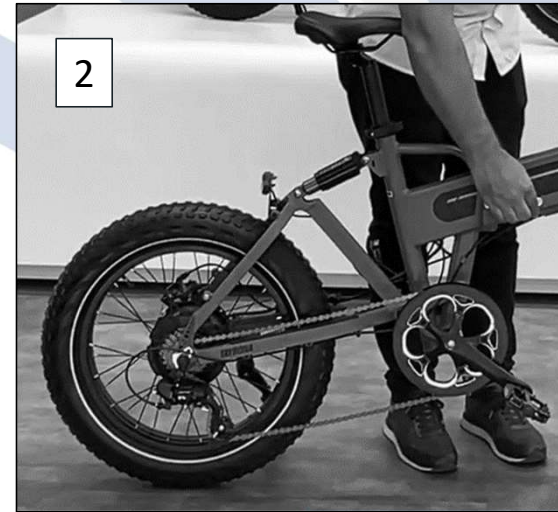

3. Abra la palanca de liberación rápida del tubo del asiento para elevar el sillín a su altura original. Una vez elevado, vuelva a apretar la liberación rápida para que el tubo del asiento se mantenga en su lugar. Si es necesario asegurarlo más firmemente, abra la palanca de liberación rápida, apriete la tuerca en el lado opuesto de la palanca y luego vuelva a cerrar la palanca. Pruebe para confirmar que esté seguro antes de subir al sillín.



AJUSTAR LA BISAGRA PLEGABLE DEL MARCO

Si la palanca de plegado de su marco no se engancha firmemente en su lugar cuando está bloqueada, o no está al ras contra el marco, deberá ajustar el mecanismo de bloqueo y/o la distancia entre la palanca y el marco.

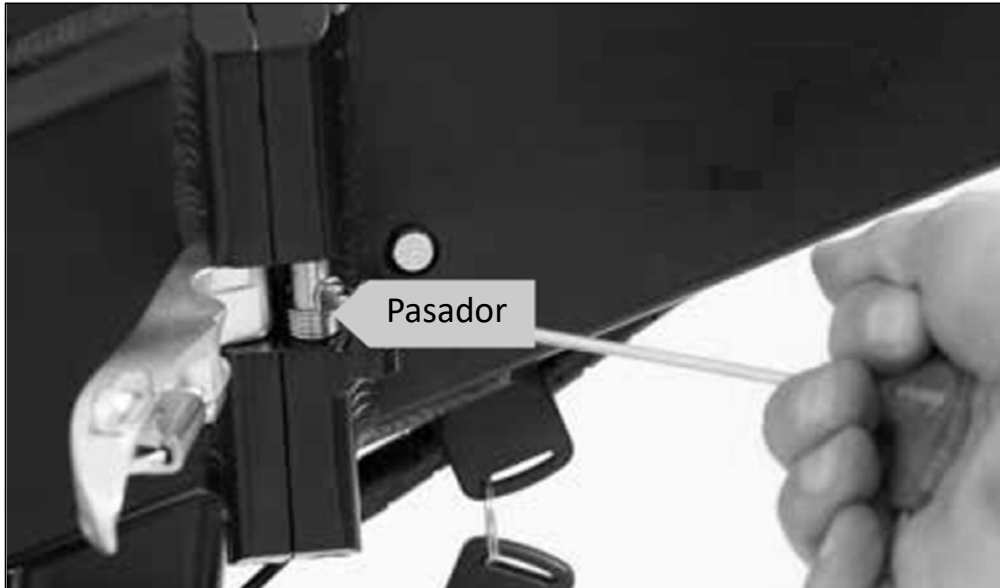

Para ajustar el mecanismo de bloqueo:

- Deslice la perilla pequeña en la parte superior de la palanca de plegado del marco plateada que libera el asa para abrirlo.
- Una vez abierto, localice el pequeño pasador que sobresale hacia arriba. Está cerca del botón redondo plateado de liberación de la batería.
- Ahora que ha localizado el pasador, cierre la palanca de plegado del marco empujándola contra el marco.
- Tome una llave Allen pequeña de 3 mm y colóquela en el agujero pequeño en la parte inferior del pasador. Gíre en el sentido de las agujas del reloj. Sabrá que es la dirección correcta si el pasador sobresale hacia arriba.
- Siga girando hasta que el pasador llegue a la palanca. Sabrá que ha llegado cuando ya no pueda girar más el pasador.



Realice esto ÚNICAMENTE si su palanca de plegado del marco no se engancha firmemente en su lugar cuando está bloqueada o parece soltarse y permitir que el marco se pliegue

Para ajustar la distancia de la palanca al marco:

- Deslice la perilla pequeña en la parte superior de la palanca de plegado del marco plateada que libera el asa para abrirlo.
- Una vez abierto, localice el tornillo Allen.
- Tome una llave Allen de 3 mm y colóquela en el tornillo. Gire en sentido contrario a las agujas del reloj $\frac{1}{4}$ de vuelta para acercar la palanca a la bicicleta y eliminar esa sensación de flojedad de la palanca.
- Si la palanca aún se siente floja o no está sólidamente al ras contra el marco, intente otra vuelta de $\frac{1}{4}$ en sentido contrario a las agujas del reloj y repita hasta lograrlo.
- Si encuentre que la palanca ya no se cierra fácilmente, apriete el tornillo con vueltas de $\frac{1}{4}$ en sentido de las agujas del reloj hasta que esté perfecto.

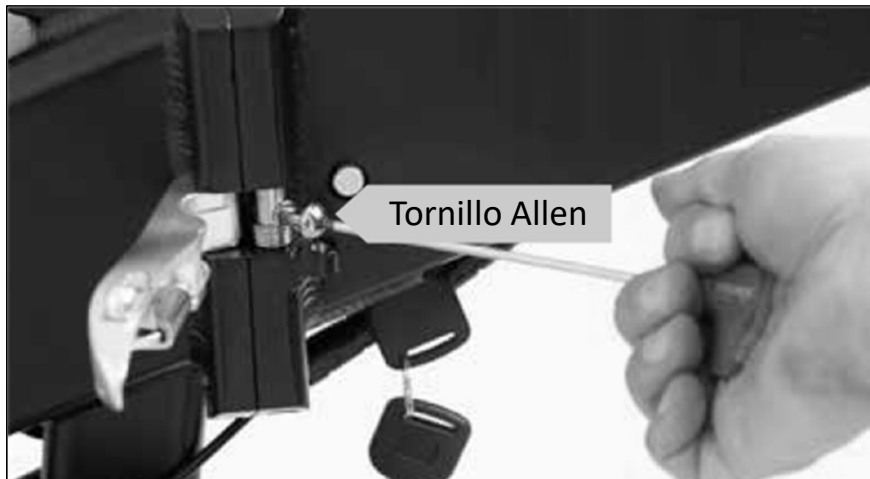

ADVERTENCIA

Realice esto ÚNICAMENTE si su palanca sobresale un poco hacia afuera o se siente floja



IMPORTANTE

Dado que el mecanismo de plegado es crucial para tu seguridad en la PRAIA 750W, por favor, haga que un mecánico cualificado lo verifique para asegurarse de que se bloquea correctamente, especialmente si lo ha ajustado o remítase a un CSA AUTECO ELECTRIC.



IMPORTANTE

Si desea tener una posición más deportiva y con mejor desempeño para conducir su Producto.

- Siéntese sobre el sillín, mientras alguien sostiene el Producto.
- Coloque las bielas de los pedales para que queden paralelas al tubo del sillín.
- Libere la manija de acople rápido (2) tirando de la misma hacia afuera del tubo del chasis.



- Coloque el talón en el pedal inferior, ajuste la altura del sillín hasta que éste suba hasta su entrepierna y la pierna quede completamente recta.
- Alinee el sillín con el chasis del Producto.
- Asegure la manija de acople rápido (2) empujándola contra el tubo del sillín.



ADVERTENCIA

La altura del sillín no debe de sobrepasar la marca de seguridad blanca ubicada en el tubo del sillín con el número 1. Identifíquela y asegure que la marca quede cubierta por el tubo del chasis cuando ajuste la altura del tubo. De lo contrario puede causar daños al Producto y pérdida de control del mismo.

El adecuado ajuste del manubrio y del sillín le proporcionará comodidad y un mejor desempeño de su Producto. No tener un buen ajuste de estos componentes puede presentar riesgo de lesiones de tipo nervioso y circulatorio.

BATERÍA



El Producto cuenta con una batería de Litio ion, sellada y libre de mantenimiento, la temperatura de operación debe estar entre 20°C a 60°C, la condición ideal es de 25°C. Si la temperatura es demasiado baja, esto puede reducir la capacidad efectiva de la batería para almacenar la energía.

Si la temperatura es demasiado alta, puede afectar a la vida útil de las baterías. Por lo tanto, cuando sea invierno o se encuentre en una zona fría, la autonomía del Producto de una carga será menor que una carga a la temperatura recomendada, cuando la temperatura vuelva por encima de 20°C, las funciones y el rendimiento se recuperarán.

No agote la batería hasta su carga mínima permitida, cuando el indicador de carga del tablero y de la batería esté en el nivel mínimo de batería, cargue inmediatamente.



Tenga el hábito de cargar al 100% el Producto todos los días siguiendo las recomendaciones consignadas en este manual, esto ayudará a conservar los ciclos de vida útil de la batería.

La batería con la que cuenta su Producto es removible, lo que quiere decir que puede retirarse del Producto para cargarla por fuera.

- Cuando se gira la llave a la posición "suelta", la batería está lista para ser expulsada.
- En la posición "bloqueada" (que se encuentra girando la llave un clic cuando está en la posición "suelta"), la batería no se puede expulsar y el motor no se puede encender.
- En la posición de "encendido", que se encuentra girando la llave dos clics cuando está en la posición "suelta", el motor está desbloqueado y la pantalla LCD se enciende al presionar el botón de "ENCENDIDO/APAGADO".



PARA RETIRAR EL PACK DE BATERÍAS DEL PRODUCTO

- Corte el suministro de energía girando la llave desde la posición de "encendido" hasta la posición "suelta". Para hacer esto, empuje la llave hacia adentro para girarla completamente hacia la posición desbloqueada de "suelta".
- Retire la llave del compartimento de la batería.
- Abra el marco.
- Deslice la batería fuera del marco, utilizando el pequeño gancho para los dedos.
- Cierre nuevamente el marco de su PRAIA 750.



PARA INSTALAR NUEVAMENTE EL PACK DE BATERÍAS

- Abra el marco.
- Inserte la batería con el lado de encendido hacia abajo.
- Cierre el marco de su PRAIA 750W.
- Inserte la llave de encendido para asegurar la posición de la batería en el marco.



Almacene la batería en la condición de carga completa, y realice el proceso de carga regularmente si no la usará durante mucho tiempo.

Cuando se deja de utilizar el Producto, cargue las baterías cada 2 meses. Es necesario cargar las baterías antes de volver a usar el Producto después de un largo tiempo.

Tenga extremo cuidado que el electrodo positivo y negativo de una misma batería, no sean tocados o manipulados con las manos mojadas o haya contacto de los mismos con elementos metálicos. De lo contrario se puede producir un corto circuito y existe el riesgo de generarse lesiones personales.

No ubique o almacene la batería cerca de fuentes de calor o de fuego.

CARGADOR DE BATERÍAS



Su nuevo Producto eléctrico cuenta con un cargador externo, diseñado especialmente para cargar la batería del mismo.

El cargador de su Producto es un cargador inteligente, esto quiere decir que detecta automáticamente la carga que posee la batería de su Producto y le informa cuando la carga se encuentra al 100% para que este sea desconectado. Si pasadas 4-6 horas la luz no ha cambiado a verde, desconéctelo y diríjase a un Centro de Servicio Autorizado Auteco Mobility, para su inspección y la de su Producto.

El cargador cuenta con un indicador LED el cual le indicará el estado del proceso de carga:

- Rojo: Batería cargándose.
- Verde: Batería completamente cargada.



Al cargar por primera vez, se recomienda cargar durante 12 horas seguidas para asegurar que la corriente fluya a través de todas las celdas, después de esto, un tiempo largo de carga no debe durar más de 4-6 horas, de lo contrario esto afectará la vida útil de la batería.

Utilice el cargador original (con el sticker de "Auteco Electric") al cargar.

No cargue la batería con un cargador de otras marcas y tampoco use el cargador para otras baterías.



Cuando lleve el cargador en su Producto, evite que éste entre en contacto con el agua y los golpes fuertes ya que pueden dañar las piezas internas del mismo.

No desensamble el cargador.

Cuando el cargador está siendo utilizado o almacenado, debe prevenirse que líquido o materiales metálicos ingresen al mismo. También se debe evitar que el cargador se caiga o sufra vibraciones.

El cargador es de uso en interiores. Manténgalo seco, bien ventilado cuando está en condiciones de uso.

INSTRUCCIONES DE CARGA DE LA BATERÍA

Asegúrese de que el motor esté apagado (posición de batería "suelta" o "bloqueada") al cargar directamente desde su PRAIA 750W.

Para realizar el proceso de carga:

1. Conecte el cargador primero directamente al marco/batería, luego al enchufe eléctrico.
2. Al recargar, recomendamos una descarga completa cada 30-40 cargas. De lo contrario, cargar cuando la carga esté entre el 20% y el 60% es ideal para la longevidad de la batería.
3. Después de realizar un ciclo de carga, la carga real de la batería puede no registrarse inmediatamente después de encender el Producto. Puede tomar hasta 30 segundos o 1 km de conducción para que la batería se calibre y muestre la cantidad de carga correcta.
4. Al cargar varias baterías con un solo cargador, deberá desconectar el cargador de la pared antes de conectarlo a la siguiente batería. Esto ayudará al cargador a registrar el sistema de gestión de la batería (BMS) para proporcionar una carga completa.



PARA REALIZAR EL PROCESO DE CARGA CON LA BATERÍA REMOVIDA DEL PRODUCTO:

1. Retire la batería del Producto como se explicó anteriormente en este manual.
2. Con la batería ya fuera del Producto, conecte el cable del cargador a la toma de carga de la batería del Producto, antes de conectar el cargador a una toma de corriente de pared.
3. A continuación, conecte el conector de entrada de energía del cargador a la toma de corriente (110 V / 60 Hz), una vez hecho esto la carga se iniciará.



IMPORTANTE

Cuando se encienda el indicador verde del cargador, indicará que la batería está completamente cargada. El proceso de carga normal dura de 4 a 6 horas.

Durante la carga, coloque el cargador en un lugar seguro, que no esté al alcance de los niños.

La batería no se debe utilizar cuando no esté completamente cargada, de lo contrario el tiempo de vida de la misma se verá afectado.

Ponga el cargador de la batería en una superficie plana y de manera horizontal. De no hacerlo, los componentes internos pueden sufrir deterioro y daños.

La temperatura ambiente para realizar el proceso de carga debe de estar entre 0°C y 45°C. Realizar el proceso de carga en ambientes cuya temperatura esté por fuera de este rango puede significar un riesgo de daños del cargador y de la batería.



ADVERTENCIA

Si durante la carga, identifica alguna de las siguientes situaciones: un olor peculiar que sale del Producto, hay sobrecalentamiento, el tiempo de carga supera 4-6 horas (después de la primera carga que debe ser de 12 horas) y la luz indicadora todavía no se ha convertido en verde, o hay deformidades en el cargador, detenga el proceso de carga inmediatamente y envíe el cargador al CSA AUTEKO ELECTRIC más cercano para mantenimiento.

Preste atención al indicador del cargador cuando esté realizando el proceso de carga. Si ocurre alguna de las siguientes situaciones detenga la carga inmediatamente y remítase a un CSA AUTEKO ELECTRIC:

- La energía está conectada mientras la luz azul del indicador LED está apagada: Indica un inconveniente con el cargador.
- La luz roja del indicador LED está apagada mientras la batería está en proceso de carga: Indica un inconveniente con la batería.
- La luz roja del indicador LED se pone verde en muy poco tiempo: Revise si la batería está cargada. Si no, indica un inconveniente con el cargador.

USO DE SU PRAIA 750W

Una vez que haya ensamblado Producto y cargado la batería durante 4-6 horas completas, después de que el indicador se haya puesto verde.

Simplemente siga estos sencillos pasos y estará listo:

Debajo del marco de su PRAIA 750W gire la llave completamente en sentido de las agujas del reloj. Para confirmar que está girando en la dirección correcta, verá cómo el pasador de metal sobresale del marco hacia el manillar.

A continuación, monte en su PRAIA 750W, asegurando ambos pies firmemente en el suelo.

Encienda su PRAIA 750W manteniendo presionado el botón de encendido/apagado ubicado en la parte derecha del mando de control que se encuentra en el lado izquierdo del manillar. Tan pronto como la pantalla se encienda, suelte el botón.

Al presionar los botones "+" o "-", puede ajustar su asistencia al pedaleo al nivel deseado, ya que estos botones aumentan y disminuyen tu asistencia al pedaleo. Cuanto mayor sea el número, mayor será la asistencia.

Tenga en cuenta que puede usar el acelerador y cambiar de marcha manualmente en cualquiera de los niveles de asistencia al pedaleo "1" o superior.

Si reduce el nivel de asistencia a "0", no tendrá acelerador ni asistencia al pedaleo, y su PRAIA 750W funcionará como una bicicleta normal sin motor. Al configurar tu PRAIA 750W en la posición "0" cuando no esté en uso, ayudará a prevenir la aceleración hacia adelante causada por presionar accidentalmente el acelerador.

Para comenzar su viaje, simplemente comience a pedalear. Se recomienda comenzar a pedalear con el nivel de asistencia establecido en "1" hasta que se acostumbre a la aceleración. Una vez que se haya acostumbrado, puede pedalear a un nivel de asistencia más alto o simplemente usar el acelerador para una aceleración más rápida.

Cuando termine su viaje, reduzca el nivel de asistencia nuevamente a "0" y luego mantenga presionado el botón de encendido/apagado ubicado en la parte derecha del mando de control que se encuentra en el lado izquierdo del manillar. Tan pronto como la pantalla se apague, suelte el botón.

Para bloquear su PRAIA 750W, gire la llave en sentido contrario a las agujas del reloj un clic y retire la llave. Si desea quitar la batería, gire la llave un clic más mientras empuja hacia adentro para liberar el asa, abrir el marco y quitar la batería. Si su batería está cargada menos del 60% o si necesita asegurarse de tener una carga completa antes de tu próximo viaje, asegúrese de cargar la batería en ese momento.

FRENO DELANTERO

El freno delantero de su Producto es un freno de disco operado por líquido hidráulico y éste es accionado por la leva de freno ubicada en el manillar izquierdo.

Ajuste del freno delantero (Freno de disco)

Si la llanta delantera está frenada, afloje los tornillos de ajuste (1) del caliper.

Active la leva de freno delantero (2) al máximo.

Con la leva de freno activada apriete los tornillos de ajuste (1) del caliper nuevamente.

Suelte la leva de freno delantero (2) y asegúrese que haya más de 1 milímetro (mm) de distancia entre el disco de freno y las pastillas de freno.

El freno funciona correctamente, si la llanta gira libremente y cuando usted acciona el freno, la llanta se detiene inmediatamente.



1



2

FRENO TRASERO

El freno delantero de su Producto es un freno de disco operado por líquido hidráulico y éste es accionado por la leva de freno ubicada en el manillar izquierdo.

Ajuste del freno delantero (Freno de disco)

Si la llanta delantera está frenada, afloje los tornillos de ajuste (1) del caliper.

Active la leva de freno delantero (2) al máximo.

Con la leva de freno activada apriete los tornillos de ajuste (1) del caliper nuevamente.

Suelte la leva de freno delantero (2) y asegúrese que haya más de 1 milímetro (mm) de distancia entre el disco de freno y las pastillas de freno.

El freno funciona correctamente, si la llanta gira libremente y cuando usted acciona el freno, la llanta se detiene inmediatamente.





Si el sistema de frenos presenta deficiencia o deja de funcionar por completo remítase a un CSA para solicitar la ayuda de un técnico capacitado que pueda tensionar adecuadamente el sistema de frenos y ajuste el sistema en el punto óptimo.

Con el objetivo de garantizar su seguridad durante la conducción, el sistema de seguridad eléctrico cortará la potencia automáticamente cuando se utilicen los frenos.

Revise periódicamente el estado de las pastillas de freno y procure que las mismas no estén por acabarse. Si las pastillas están demasiado desgastadas y fuera del límite de servicio, acérquese al CSA más cercano para reemplazarlas.

Las pastillas de freno son piezas fáciles de usar y el límite de servicio o desgaste de estas piezas debe comprobarse con regularidad, esto puede ser verificado visualmente. Si la profundidad de las pastillas está cerca o por debajo de los 0.5mm, es hora de reemplazarlas.

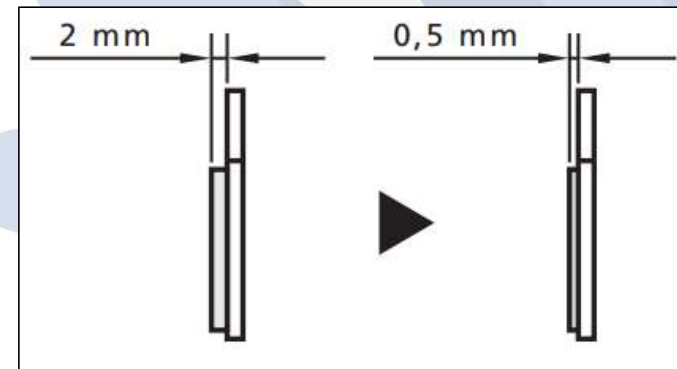

Reemplace siempre las pastillas de freno izquierda y derecha al mismo tiempo.

Utilice repuestos originales, de lo contrario perjudicará el funcionamiento del vehículo o provocará daños.

Para obtener la correcta adaptación de los frenos, utilice únicamente pastillas de freno adecuadas para la llanta, de lo contrario extenderá la distancia de frenado y aumentará el desgaste.

AJUSTE DE LAS RUEDAS

Chequee semanalmente la presión de las llantas, esto incrementará su vida útil y disminuirá el consumo de batería



Rueda Delantera

La rueda delantera está asegurada al Producto por medio de un acople rápido.

Para liberar la rueda delantera:

- Afloje el acople rápido de la aguja (1) con la mano y si es necesario afloje la tuerca de ajuste (2) del otro lado de la aguja girando está en sentido contrario a las manecillas del reloj.
- Desacople la rueda de las guías en la suspensión delantera y retire la rueda.



Para montar nuevamente la rueda, posicione la rueda en las guías de la suspensión delantera. Verifique que el sistema de freno este alineado correctamente, el disco de freno debe de estar dentro del caliper.

Gire la tuerca de ajuste (2) en sentido de las manecillas del reloj.

Apriete el acople rápido (1).

Rueda Trasera

La rueda trasera está asegurada al Producto mediante un eje con tuerca roscada.

Para liberar la rueda trasera:

- Retire los tapones plásticos (1) que cubren los extremos del eje.
- Utilice una llave abierta o cerrada de 19 mm para desatornillar la tuerca del eje trasero (2).
- Suelte completamente el eje y retire la rueda trasera.



Para montar nuevamente la rueda, posicione la rueda en las guías de la rueda en el chasis.

Instale el eje y la tuerca de ajuste. Apriete la tuerca (2). El torque de esta debe de ser 35 - 45 (Nm).

Instale los tapones plásticos (1).

Monte nuevamente el sistema de freno y la cadena, alineando el disco de freno dentro del caliper.



Después de ensamblar las ruedas verifique que ambas giren libremente y que estén completamente ajustadas.

Realice una prueba de ajuste y acoplamiento de las ruedas dándole un golpe seco en la parte superior y verifique que no se desprendan del Producto ni tengan algún movimiento lateral. Si las ruedas presentan un problema acérquese a un CSA.

Verifique que los radios de las ruedas estén en buen estado y que la tensión de los mismos sea adecuada. Estos no deben de tener más de 4 milímetros (mm) de juego. Si alguno de los radios está suelto o no tiene la tensión adecuada lleve su Producto a un CSA.

SISTEMA DE CAMBIOS Y CADENA

Sistema de cambios de marcha:

Su Producto cuenta con un sistema de tracción de pedales el cual está compuesto por una transmisión por cadena, un plato de salida único y un grupo de cambios de 7 velocidades.



El comando de cambio ubicado en el manillar derecho cuenta con dos comandos para realizar el cambio de velocidades.

Presione suavemente el comando de avance de cambios de marcha (1), y libérela nuevamente para cambiar las velocidades incrementalmente. (Ver Imagen de referencia).

Presione suavemente el comando de retroceso de cambios de marcha (2), y libérela nuevamente para cambiar las velocidades decrecientemente. (Ver Imagen de referencia).



IMPORTANTE

Entre mayor sea el cambio, más suave va a ser la potencia necesaria para pedalear y menor avance tendrá su Producto.



ADVERTENCIA

Siempre que vaya a hacer un cambio de velocidad el sistema de transmisión debe de estar en movimiento, de lo contrario la cadena puede descarrilarse o sufrir una tensión irregular afectando el desviador de cambios trasero.

Cadena

La cadena de transmisión debe de tener siempre una tensión adecuada y debe de estar bien lubricada con el fin de alargar su vida útil y que el sistema de transmisión tenga un desempeño adecuado.



Verifique la tensión de la cadena, presionando la cadena hacia abajo, sin que el desviador (1) se mueva. Esta no debe de moverse más de 10 a 15 milímetros (mm).



IMPORTANTE

Remítase a un CSA para solicitar la ayuda de un técnico capacitado que pueda tensionar adecuadamente el sistema de transmisión y ajuste el sistema en el punto óptimo.

Verifique tener lubricada la cadena y utilice productos anticorrosivos para proteger tanto la cadena como el sistema de piñones.

FICHA TÉCNICA	
Tipo de motor	Motor HUB Bafang DC sin escobillas
Potencia teórica motor	750 W
Velocidad máxima de asistencia	25 Km/h
Autonomía	60 km @ 25 km/h*
Peso con batería (kg)	29.0 Kg
Transmisión	Cadena y piñón asistido por motor eléctrico
Suspensión delantera	Regulable
Suspensión trasera	KZ902-2
Freno delantero	Disco Mecánico 160mm
Freno trasero	Disco 160mm
Llanta delantera	20"
Llanta trasera	20"
Rines	Radios.
Batería	48V14Ah.
Tiempo de carga	4-6 Horas
Tipo de Batería	Litio ion
Ciclos de vida de la Batería	500 ciclos de carga y descarga profunda
Batería Removible (SI/NO)	Si
Número de velocidades	7 Velocidades variación mecánica
Largo	1780mm
Ancho	690mm
Altura	1200mm



*La velocidad y la autonomía del Producto dependen del peso del conductor, la temperatura y las condiciones del terreno. Los datos entregados fueron registrados en pruebas realizadas con una sola persona de 70 Kg en terreno plano, con una temperatura entre los 25°C y los 35°C y con el 100% de carga de la batería.

SISTEMAS DEL PRODUCTO

Tal y como se expresó en las “RECOMENDACIONES Y DATOS IMPORTANTES” su Producto es un bien complejo, compuesto por distintas unidades de sistemas independientes entre sí, que al operar conjuntamente, permiten que su Producto funcione de forma adecuada, cumpliendo con todas las condiciones de seguridad, calidad e idoneidad exigidas por Ley.

De esta manera, en caso de tener alguna inquietud sobre la adecuada articulación y funcionamiento de las unidades de sistemas independientes, deberá dirigirse a cualquiera de los CSA AUTEKO ELECTRIC, donde nuestro personal capacitado emitirá su concepto técnico respecto de la(s) parte(s) o componente(s) que considere afecta el normal funcionamiento de alguno de los grupos o sistemas independientes que conforman su Producto.

Para una mayor claridad al respecto, se informa que su Producto está dividido en (7) sistemas independientes de funcionamiento, que son las siguientes:

SISTEMAS DEL PRODUCTO	
1. SISTEMA DE FRENOS	5. SISTEMA DE SUSPENSIÓN
1.1 Freno delantero	5.1 Suspensión delantera
1.2 Freno trasero	5.2 Suspensión trasera
2. SISTEMA DE TRANSMISIÓN	5.3 Llantas
2.1 Cadena	6. SISTEMA ELÉCTRICO
2.2 Piñón de salida	6.1 Controlador
2.3 Tensor de cadena	6.2 Ramal eléctrico
2.4 Pedales	6.3 Bombillos
3. SISTEMA DE TRACCIÓN	6.4 Tablero de instrumentos
3.1 Motor eléctrico	6.5 Sensor de asistencia
4. SISTEMA DE ALIMENTACIÓN	7. SISTEMA ESTRUCTURAL
4.1 Batería	7.1 Chasis
4.2 Cargador	7.3 Manubrio



Las eventuales dificultades que puedan presentarse en una o varias unidades de sistema del Producto se entienden presentadas en esa o esas unidades de sistemas en específico, sin que se entiendan o constituyan una dificultad en otras en las que no se han presentado, por ser independientes unas de las otras.

MANTENIMIENTO PERIÓDICO

Para la seguridad de la conducción, mantenga su Producto en óptimas condiciones y al mismo tiempo lleve a cabo el mantenimiento y el lavado periódico.

1. Aspectos para el mantenimiento periódico y el autodiagnóstico:

- Compruebe si las tuercas de la rueda delantera y la rueda trasera están apretadas. Comprobar si la suspensión delantera y el chasis del Producto funcionan bien y no hay desviación.
- Compruebe si el grabado de ranuras de las llantas está desgastado o hay grietas y si la presión de aire del neumático delantero y el neumático trasero es normal.
- Compruebe que las ruedas están alineadas y que los radios estén tensionados y en su lugar.
- Compruebe si el cable de frenado está trabajando con lubricación y no se está quedando atorado.
- Si el Producto no se ha utilizado durante mucho tiempo, tenga en cuenta que la carga se debe realizar periódicamente (normalmente, una vez cada dos meses para mantener la vida útil de la batería).

- Compruebe el desgaste de las pastillas o bocardillos de freno. Cámbielas si éstas han llegado a su límite de servicio.

2. Procedimiento de mantenimiento y lavado:

- No lavar el Producto con un chorro de agua de alta presión para evitar accidentes o daños causados por las piezas eléctricas internas mojadas.
- La suciedad en la superficie de la pintura o de la superficie de las piezas de plástico se debe limpiar con un paño, se debe de utilizar un agente neutro, y luego limpiar con un paño seco.
- Utilice aceite de lubricación para mantener las partes metálicas del Producto en buen estado.
- No se debe aplicar gasolina a la goma del freno delantero y trasero, levas de freno, rines, llantas, batería o controlador.

PROCEDIMIENTO DE ENGRASE Y LUBRICACIÓN:

- Se recomienda que al menos una vez al año usted lubrique las partes móviles de su Producto como son: El sistema de transmisión por cadena, incluyendo el desviador y el grupo de cambios de marcha, la caja centro del eje de los pedales y sus rodamientos, las ruedas, el tubo del sillín y del manubrio.
- Sustituir la grasa lubricante del eje delantero y el eje trasero una vez cada 2 años.
- El tubo donde va el cable de freno (chuspa) debe de lubricarse cada medio año.
- Necesidad de engrase de la cadena y sistema de piñones (aplicar lubricante cada 3 meses o antes si el uso de los pedales es continuo).













































IMPORTANTE

En aras de su seguridad, realice el mantenimiento de su Producto frecuentemente. Acuda a un CSA AUTEKO ELECTRIC donde se le brindará el apoyo de un técnico experto.

CUADRO DE MANTENIMIENTO PERIÓDICO

Usted debe seguir pendiente del cuidado de su Producto; debe llevarlo a revisiones de servicio o chequee usted mismo cada operación en la medida de sus conocimientos.

ITEMS PARA REVISAR	DIARIO	60 DÍAS	180 DÍAS	360 DÍAS
Partes móviles como la dirección, la horquilla y la conexión de la suspensión con el chasis.		  	 	 
Desgaste en las partes del sistema de transmisión: cadena, pedales, bielas, piñones y desviador.		 	  	
Desgaste en las líneas de frenos.			 	 
Cambio de forma del motor eléctrico.				
Cambio de forma del chasis y la suspensión delantera.				
Frenos en buen estado.		 	 	 
Ajuste de tuercas y tornillos.			 	 
Desgaste del cable del cargador.				
Inflado adecuado, ajuste y desgaste de las ruedas y sus radios.			 	 

 Revisar  Ajustar  Reemplazar  Lubricar



La indicación de reemplazar  solo debe de hacerse cuando realmente se requiera.

ALMACENAMIENTO DEL PRODUCTO

PREPARACIÓN PARA EL ALMACENAMIENTO:

- Limpie bien el Producto.
- Reduzca la presión de las llantas aproximadamente en 20%.
- Coloque su Producto sobre un cajón o soporte, de manera que ambas ruedas queden levantadas del piso (si esto no es posible, coloque tablas debajo de las ruedas para mantener la humedad alejada del caucho de las llantas).
- Rocíe aceite sobre todas las superficies metálicas no pintadas para evitar el óxido. Evite untar de aceite las piezas de caucho y los frenos.
- Asegúrese de almacenar su Producto con la batería completamente cargada.
- No almacene el Producto cerca de fuentes de calor.
- Asegúrese que el suiche de la batería esté en la posición "OFF" o "LOCK" y que la llave haya sido removida.
- Posicione el Producto en el gato lateral para prevenir que el Producto se caiga.
- Cubra el Producto para que no reciba polvo o suciedad.
- Revise todos los puntos que aparecen en la lista de revisiones diarias de seguridad.
- Lubrique los pivotes, pernos y tuercas.
- Si su Producto permanecerá más de 30 días almacenados, cargue las baterías al menos cada dos meses.



Para un buen funcionamiento de su Producto y para mantener la validez de la garantía correspondiente, utilice únicamente partes originales y llévela exclusivamente a los CSA AUTECO ELECTRIC.

PÁGINA WEB DE REPUESTOS

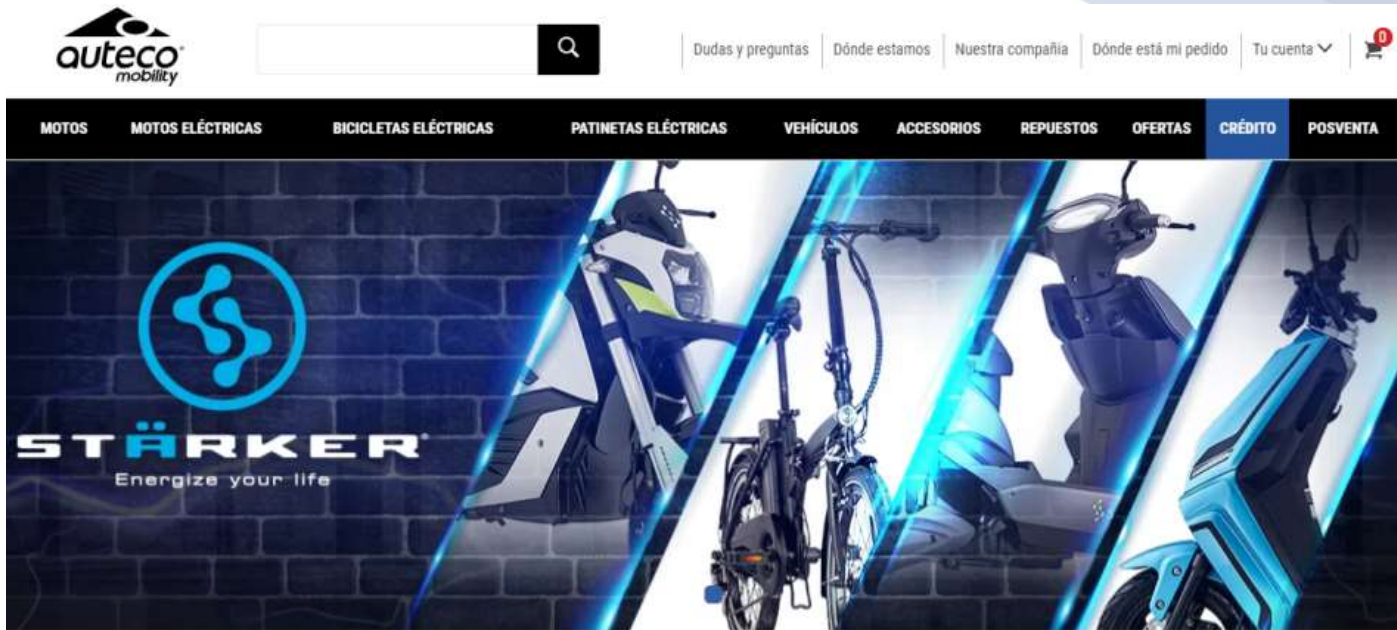

Encuentre en la página web de Auteco Mobility una amplia y útil sección con toda la información relacionada con los repuestos y accesorios para todos los productos de las marcas Auteco Mobility. Ingrese al sitio web de AUTEKO MOBILITY, donde podrá encontrar los repuestos y accesorios en el menú en la parte superior de la página www.autecomobility.com o ingrese directamente a <https://www.autecomobility.com/posventa/manuales-de-garantia-mantenimiento-y-partes> para descargar el Manual de partes de su Vehículo.

Allí podrá encontrar los siguientes servicios:

- Descargar los catálogos de partes con el despiece de los Productos y los códigos de las partes.
- Información del precio público sugerido para los repuestos.
- Actualizaciones técnicas y cambios en las partes.

GARANTÍA AUTEKO MOBILITY

Apreciado cliente, nos es grato comunicarle que los Productos PRAIA, disfrutan no sólo de la Garantía Legal, sino también de una Garantía Suplementaria ofrecida por Auteko Mobility, las cuales, a continuación, pasamos a explicarle.

GARANTÍA LEGAL

La Garantía Legal cubre los primeros seis (6) meses, contados a partir de la fecha de entrega del Producto al primer usuario que la hubiere comprado a un socio comercial AUTEKO MOBILITY; la garantía ampara su Producto contra cualquier defecto de fabricación de las piezas o de montaje de las mismas, y es brindada por AUTEKO MOBILITY mediante la red de CSA AUTEKO ELECTRIC.

GARANTÍA SUPLEMENTARIA

La Garantía Suplementaria, es un período adicional de garantía ofrecido por AUTEKO MOBILITY, con características, cobertura y duración especiales y distintas al periodo de garantía legal de seis (6) meses. Esta garantía suplementaria de seis (6) meses, comenzará a correr al día siguiente al de la expiración del término de la garantía legal.

Lo anterior significa que, al comprar su Producto nuevo en AUTEKO MOBILITY, éste contará con una Garantía Legal y una Garantía Suplementaria, por lo que usted disfrutará del servicio de AUTEKO MOBILITY durante un lapso total de doce (12), en las condiciones anotadas en este Manual.

La Garantía Suplementaria otorgada gratuitamente luego de la terminación de la Garantía Legal, comprende exclusivamente el cambio o reparación, sin costo, de las piezas afectadas, así como el trabajo requerido para efectuar la reparación, todo ello de acuerdo con el concepto técnico mecánico emitido por el personal de la ensambladora o su delegado, en el que se diagnostique un defecto de fabricación de la pieza o de montaje de la misma, que tenga que ver con la calidad e idoneidad del Producto. Por lo tanto, esta Garantía Suplementaria gratuita se circunscribe a lo aquí contemplado exclusivamente. Ninguna otra actuación o intervención diferente a lo contemplado en este párrafo está incluida en esta Garantía Suplementaria.

La Garantía es válida en el territorio nacional, es decir, que todo usuario tiene derecho a exigir la aplicación de la garantía en cualquiera de los CSA AUTEKO ELECTRIC en Colombia, sin importar el lugar en donde hubiere adquirido el Producto.

Si durante el período de la Garantía el propietario del Producto cambia de ciudad de residencia en Colombia, seguirá teniendo los mismos derechos que hubiere adquirido con el agente comercial de AUTECO MOBILITY que le hubiere vendido el Producto. Le bastará con presentar este Manual para tener derecho a la misma. Esta garantía, demuestra la confianza y respaldo que AUTECO MOBILITY genera para sus productos. Si el usuario no presenta el Manual o copia de la factura, el CSA deberá verificar en el sistema de AUTECO MOBILITY, con base en la tarjeta de propiedad del Producto y el recorrido que marque el velocímetro u otras características de las partes del Producto que pueden evidenciar los datos relativos al recorrido, si el Producto aún se encuentra dentro del periodo de garantía. En caso que el propietario perdiera la Manual, éste deberá solicitar un duplicado del mismo a través de la línea gratuita nacional 018000 520 090 o el correo institucional servicioalcliente@auteco.com.co Dicho evento no eximirá al usuario de realizar oportunamente el cuidado y reemplazo de las piezas que sufran desgaste natural por su uso además debe de cumplir con los requisitos descritos en este Manual para que sea efectiva la garantía.

REQUISITOS PARA QUE LAS GARANTÍAS LEGAL Y SUPLEMENTARIA, SEAN EFECTIVAS:

1. Dar aviso inmediato sobre la falla detectada a un CSA y poner el Producto a disposición de este en el menor tiempo posible para la revisión y/o reparación del mismo.

2. Presentar oportunamente el Producto para que le sean efectuadas correctamente todas las adecuaciones técnicas que sean necesarias para su correcto funcionamiento así como para el cambio oportuno de las piezas que tengan desgaste natural por efectos de uso del Producto.

3. Conocer y seguir al pie de la letra todas las recomendaciones contenidas en el presente Manual, para el buen uso del Producto.

EXCEPCIONES A LA GARANTÍA LEGAL Y SUPLEMENTARIA:

Tanto AUTECO MOBILITY, como los agentes comerciales y/o concesionarios y los CSA, quedarán libres de toda responsabilidad y exentos de la aplicación de las Garantías Legal y Suplementaria, cuando:

1. El Producto haya sido intervenido fuera de la red de CSA AUTECO ELECTRIC o cuando hayan sido cambiadas las piezas originales del Producto por otras no genuinas; esto es, no producidas por el fabricante original del Producto.

2. Cuando ocurra una falla en el motor (si aplica según el tipo de Producto) por sumergirlo en agua o no evitar el ingreso de agua, conforme las recomendaciones indicadas en el presente Manual.

3. Cuando el Producto haya sido usado sin seguir las recomendaciones para su uso dadas en este Manual.

4. Cuando la avería se haya producido por maniobras incorrectas o accidentes causados por su propietario, conductor o por terceros.
5. Cuando ocurra cualquier daño ocasionado por incendio, choque (no atribuibles a defectos del Producto), robo o por otra fuerza mayor.
6. Cuando se hayan efectuado alteraciones en los mecanismos o partes originales del Producto.
7. Cuando el Producto haya sido utilizado en competencias deportivas, en alquiler, o como Producto de prueba o aprendizaje de conductores.
8. Cuando haya cualquier daño causado por aplicación de lubricación no recomendado por AUTEKO MOBILITY.
9. Cuando por exceso de suciedad se genere alguna avería.
10. Cuando se produzca un inconveniente derivado de no proporcionar el cuidado debido al Producto, conforme las recomendaciones indicadas en el presente Manual.
11. Cuando el inconveniente se genere debido a que no se hayan cambiado oportunamente las partes o piezas de desgaste natural del Producto.
12. Daños ocasionados por no mantener un nivel adecuado de carga de las baterías durante el uso o almacenamiento del Producto. Lo anterior de acuerdo a lo indicado en el presente Manual.
13. Cuando la batería se encuentre afectada debido a cargas parciales y/o descargas profundas que afectan la vida útil de la misma, de acuerdo a lo indicado en el presente manual.

EXCLUSIONES:

Se encuentran excluidas tanto de la garantía Legal como de la Suplementaria las siguientes partes (la lista que se anota a continuación es taxativa y no enunciativa, por lo cual, las partes no incluidas expresamente, se encuentran cubiertas por la garantía):

- De acuerdo con lo establecido por la Superintendencia de Industria y Comercio, en el numeral 1.2.2.2.1 de la Circular Única, se considerarán partes de desgaste las siguientes: Llantas, neumáticos, pastillas o bandas para freno, kit de arrastre, cable de acelerador, bujes de suspensión trasera, cunas de dirección, retenedores suspensión, balineras de llantas, correa de transmisión y retenedores de tubos telescópicos. También se incluyen en esa lista sustancias o materiales que, no siendo exactamente partes, por tratarse de elementos de consumo, también están excluidas de la garantía, a saber: aceite de suspensión, líquido de frenos y líquido refrigerante.
- Pintura y cromo, por su deterioro natural, por su agentes externos como productos químicos o por actos de terceros y choques.
- Partes o sistemas que, sin autorización de AUTEKO MOBILITY, hubieren sido objeto de modificaciones o alteraciones, así como instalación de piezas que no pertenezcan al diseño original del Producto, interruptores, reguladores, rectificadores, cables eléctricos, bobinas, cajas de fusibles, unidades de encendido electrónico, baterías, cables en general, relay, etc., cuando éstos

hubieren sido manipulados en virtud de la instalación de dispositivos ajenos al diseño original del Producto (alarmas, accesorios sonoros o electrónicos, etc.), o cuando dichas partes resulten dañadas por razón de lavado a presión u otras causas no inherentes a su uso normal.

- Se excluyen de la garantía, los gastos ocasionados por la utilización de otros Productos para el transporte del conductor y su acompañante, o cualesquiera otras consecuencias derivadas de la inmovilización del Producto objeto de reparación en garantía.

NOTA: En el caso en que el usuario deba reemplazar las partes que por uso sufren un desgaste natural, este debe asumir el costo de dichas partes y los costos de mano de obra, necesarios para efectuar la reparación o cambio de dichas piezas.

ALCANCES DE LA GARANTÍA:

Con la presentación de este Manual y dentro del período de garantía, toda intervención técnica considerada normal, puede ser realizada por cualquier CSA, en cualquier parte del país, aunque el Producto no hubiese sido vendido por el Socio Comercial o CSA donde se solicite el servicio.

SONIDOS Y VIBRACIONES EN LOS PRODUCTOS:

El funcionamiento normal del Producto, bajo distintas formas de conducción (con carga, sin carga, diferentes velocidades, climas, etc.), puede generar distintos sonidos y vibraciones. Cada Producto genera diferentes sonidos y vibraciones, característicos de cada modelo, los cuales, por tanto, no constituyen indicio de ningún problema en el Producto. Estos sonidos y vibraciones, incluso, pueden variar entre Productos del mismo modelo y están dados por las diferencias en las tolerancias y ajustes de fabricación y por los movimientos y fricciones propios de los componentes.

Por el contrario, en ocasiones se dan ruidos y vibraciones que se generan cuando se presentan problemas en los componentes; estos ruidos y vibraciones que se presentan paralelamente con el deficiente desempeño de las partes en mal estado.

Por lo anterior, los sonidos y vibraciones característicos en los diferentes modelos y que a juicio de AUTEKO MOBILITY se consideren normales, no serán intervenidos, toda vez que los mismos no son consecuencia del mal funcionamiento del Producto. En caso de dudas sobre si su Producto presenta un sonido y/o vibraciones, o un ruido que no le parezca normal, debe dirigirse a cualquiera de los CSA, dónde nuestro personal capacitado emitirá su concepto técnico al respecto.

MODIFICACIONES:

Los términos en que se concede la garantía no pueden, en ningún momento, ser modificados por agentes comerciales y/o concesionarios o los CSA. Esta garantía únicamente puede ser aplicada por la red AUTEKO ELECTRIC que tenga la correspondiente y debida autorización.

REEMPLAZO DEL VELOCÍMETRO:

Cuando se efectúe cambio de tablero de instrumentos y comando de control, será responsabilidad del CSA, dejar constancia en el registro de garantía correspondiente en el sistema de AUTEKO MOBILITY y en el historial de mantenimiento del presente Manual, del kilometraje que indique el tablero de instrumentos reemplazado y de la fecha en la cual se efectúe el cambio.

NOTA: Las indicaciones sobre el peso, velocidad, consumo y otros datos que aparecen en la literatura técnica, comercial o publicitaria, han de entenderse como aproximados.

GARANTÍA DE LA BATERÍA:

La batería del Producto cuenta con una garantía única de **doce (12) meses**, lo que primero se cumpla, contados a partir de la entrega del Producto al primer usuario que la hubiere comprado a un socio comercial autorizado de AUTEKO MOBILITY.

NOTA: Además de las anteriores recomendaciones generales, se deben tener en cuenta las recomendaciones particulares para cada modelo de Producto, contenidas al inicio del presente Manual.

GARANTÍA SUPLEMENTARIA DE LOS MARCOS, TENEDORES DE LAS BICICLETAS DE RUTA Y DE PEDALEO ASISTIDO (ELÉCTRICAS) STARKER.

La garantía suplementaria de los marcos de bicicletas marca PRAIA (“Marco”) será otorgada por AUTEKO MOBILITY de por vida sobre los defectos de manufactura. Esta garantía iniciará a partir de la fecha de entrega de la bicicleta al comprador original (primer comprador de la bicicleta) y solo será aplicable a dicho comprador. Esta garantía no es transferible entre usuarios o compradores posteriores de la bicicleta. El comprador original será la persona natural o jurídica que figure como comprador en la factura de venta y en la respectiva acta de entrega de la bicicleta.

Para que esta garantía sea efectiva, el comprador original deberá aportar de manera física o digital, el acta de entrega de la bicicleta emitida por el distribuidor autorizado al momento de la compra.

NOTA: Apreciado cliente, por favor exija la factura al momento de la compra y el acta de entrega al recibir su bicicleta nueva.

EXCLUSIONES: Las garantía de por vida en el marco de la bicicleta no cubre:

1. Marcos de bicicletas sin acta de entrega emitida por un distribuidor autorizado de AUTEKO MOBILITY.
2. Marcos de bicicletas que no hayan sido comprados en un distribuidor autorizado de AUTEKO MOBILITY.
3. Daños presentados en el marco por el transporte y manipulación de la bicicleta.
4. Desgaste normal del marco por el uso de la bicicleta.
5. Daños causados al marco por:
 - a. Accidentes
 - b. Golpes
 - c. Uso de herramienta inadecuada al momento de intervenir el vehículo
 - d. Corrosión
 - e. Uso de productos de limpieza agresivos
 - f. Aplicación de pintura
 - g. Cualquier otro daño que no esté relacionado a un defecto de manufactura

6. Defectos estéticos del marco que pudieron ser detectados fácilmente al momento de la compra.
7. Daños en el marco por mal uso de la bicicleta.
8. Cambio de componentes a los originales a la bicicleta.
9. Si la bicicleta y/o su marco han sido reparados, remanufacturados o repotencializados por un tercero no autorizado por la marca PRAIA.
10. La garantía suplementaria de los marcos no comprende pintura/acabados, calcomanías, accesorios y piezas de desgaste, horquillas, ruedas, sistema de transmisión, suspensión, frenos, manillar y potencia o cualquier parte diferente al marco del Vehículo.

ALCANCE:

El alcance de la garantía suplementaria del marco PRAIA está dirigido a cubrir los daños sobre el marco del Producto que no estén descritos en las exclusiones anteriores.

En caso de solicitarse la aplicación de la garantía suplementaria por parte del comprador original y no haya existencias de la referencia solicitada, se pagará a este el 70% del valor comercial de un marco de similares características en el mercado, al momento de la compra.



Cada marco PRAIA tiene un ciclo de vida útil. La duración de la vida útil del marco varía dependiendo de la construcción, los materiales de la bicicleta o el marco, el mantenimiento y cuidado que el Vehículo o el marco recibe, y el tipo y cantidad de uso que se le dispensa a la bicicleta o al marco. Usos en carreras, concursos de salto, conducción agresiva, conducción sobre terrenos severos, conducción en condiciones extremas, montar con cargas pesadas, actividades comerciales y otro tipo de uso no estándar pueden acortar dramáticamente la vida útil de una bicicleta o un marco PRAIA. Una sola o cualquier combinación de estas condiciones puede resultar en un fallo inapreciable de la vehículo o cuadro PRAIA que no será cubierto por esta garantía.

PROCEDIMIENTO (Peticiónes, Quejas y Reclamos) PQR:

AUTECO MOBILITY cuenta con un mecanismo institucional para la atención de Peticiónes, Quejas y Reclamos, de acuerdo con lo establecido en la legislación colombiana. Por lo tanto, en caso de que el usuario considere que su garantía ha sido desatendida, o no ha sido debidamente atendida por el CSA, podrá comunicarlo a AUTECO MOBILITY mediante las siguientes líneas telefónicas, para la atención de su solicitud.

Línea gratuita nacional: 01 8000 520090

Bogotá: (601) 4897930

Medellín: (604) 2836020

Cali: (602) 3808920

Barranquilla: (605) 3197959

Correo electrónico: servicioalcliente@auteco.com.co

REVISIONES DIARIAS QUE DEBE REALIZAR EL USUARIO:

Frenos:	Comprobar su buen funcionamiento y verificar el estado de los elementos.
Nivel de carga:	Comprobar que las baterías estén totalmente cargadas.
Luces y pito:	Comprobar su correcto funcionamiento.
Neumáticos:	Comprobar la presión.
Cadena y sistema de cambios de marcha:	Comprobar su correcto funcionamiento.
Sillín y Manubrio:	Comprobar su posición y ajuste.

NOTA: Además de las anteriores recomendaciones generales, se deben tener en cuenta las recomendaciones particulares para cada Producto, contenidas al inicio del presente Manual.



AVISO IMPORTANTE:

No lave su Producto con agua a presión, ni con vapor, ni estando el motor caliente. Estos procedimientos pueden ocasionar daños en sus componentes y, por consiguiente, desde la fecha en que cualquiera de ellos se practique, AUTEKO MOBILITY queda totalmente eximido de toda obligación relativa al cumplimiento de las garantías del Producto sobre las partes afectadas.

PRODUCTO PRAIA AUTECO MOBILITY

Lista de chequeos del Alistamiento

OK.

- Verificar apariencia del Producto.
- Verificar el nivel de carga de la batería.
- Realizar el registro de la garantía de la batería.
- Verificar la presión de las llantas.
- Verificar funcionamiento del velocímetro.
- Verificar el encendido del velocímetro.
- Comprobar funcionamiento del sistema eléctrico.
- Verificar funcionamiento y rotación de las ruedas y sistema de transmisión.
- Realizar el registro en Impulsa del alistamiento.
- Verificar accesorios.

Nombre del técnico: _____

HISTORIAL DE MANTENIMIENTO

Fecha	Lectura odómetro	Mantenimiento realizado	Nombre del CSA	Dirección del CSA

CENTROS DE SERVICIO AUTORIZADO

Necesitas reparar tu moto, bici o patineta eléctrica
Encuentra un CSA cerca de ti

- 📍 Bogotá
- 📍 Medellín
- 📍 Montería
- 📍 Pereira
- 📍 Barranquilla
- 📍 Buga
- 📍 Cartagena
- 📍 Duitama

Manuales de Garantía

WOLF HIGH PERFORMANCE E-BIKES
Segway-Ninebot
SUPER SOCO
STÄRKER Energiza tu vida
benelli BIKE
Velocifero

Encuentre en el siguiente link la información relacionada con los Centros de Servicio Autorizados Auteco Electric a nivel nacional <https://blue.autecomobility.com/auteco-csas/> , o también puede comunicarse con nuestros canales de atención para mas información.

