

## 1290 SUPER DUKE R

N.º ART. 3214761ES



**SISTEMA ANTIBLOQUEO DE FRENOS ABS.** Para mayor información del sistema, consulte sección Equipo de frenos.



**SISTEMA DE ENCENDIDO AUTOMÁTICO DE LUCES AHO / SISTEMA DE LUCES DE CIRCULACIÓN DIURNA DRL.** Para mayor información del sistema, consulte sección Sistema eléctrico.



## Anexo Información de seguridad

Verifique la carátula de este manual para conocer cuál de los siguientes dispositivos de seguridad posee su vehículo.



Sistema diseñado para evitar que las ruedas se bloqueen al frenar de forma brusca mientras se circula en línea recta. El sistema regula automáticamente la fuerza de frenado.

Aunque el sistema ABS proporciona estabilidad al detenerse, recuerde las siguientes características:

\* Para frenar de forma eficaz, deje de acelerar y utilice la leva de freno delantero y el pedal de freno trasero simultáneamente, de la misma manera que en el sistema de frenos de una motocicleta convencional.

\* El ABS no puede compensar las condiciones adversas de la carretera, un error de juicio o un uso incorrecto de los frenos.



Sistema diseñado para que una vez se ponga el motor en marcha, la luz principal de la farola se encienda automáticamente.

Este sistema garantiza una mayor visibilidad del vehículo para los demás actores viales.



Sistema de iluminación LED, el cual se enciende automáticamente al girar el interruptor de encendido a "ON".

Mientras la farola principal esté apagada, la luz LED alumbrará intensamente. Si se enciende la farola principal, la luz LED se atenuará automáticamente.

No se recomienda dejar el interruptor de encendido en "ON" mientras el motor no esté en funcionamiento porque la batería se drenará prematuramente.

En primer lugar, permítanos felicitarle por su decisión de adquirir una motocicleta KTM. Con ello se ha convertido en propietario de una motocicleta deportiva moderna, que le dará muchas satisfacciones si la conduce correctamente y le dedica el mantenimiento y los cuidados necesarios.

Esperamos que disfrute con la conducción de su vehículo.

Introduzca los números de serie del vehículo abajo.

Número de identificación del vehículo (📖 pág. 15)	Sello del concesionario
Número del motor (📖 pág. 15)	
Número de la llave (📖 pág. 15)	

El manual de instrucciones refleja los últimos avances técnicos de esta serie en el momento de la publicación. No obstante, pueden existir pequeñas diferencias, debidas al perfeccionamiento continuo.

Todas las indicaciones de este manual se publican sin compromiso. En especial, KTM Sportmotorcycle GmbH se reserva el derecho a introducir, sin previo anuncio y sin dar a conocer los motivos, cambios en los datos técnicos, los precios, los colores, las formas, el diseño, el equipamiento y el material de los vehículos, así como en las prestaciones de servicio; también se reserva el derecho a adaptar sus vehículos a las condiciones locales en determinados mercados y a finalizar la producción de un modelo determinado sin anuncio previo. KTM no asume responsabilidad alguna en relación con dificultades en la disponibilidad de los vehículos, con diferencias entre las imágenes o descripciones y el vehículo concreto, ni con errores u omisiones en esta publicación. Los modelos reproducidos cuentan en parte con equipamientos especiales que no forman parte del volumen de suministro de serie.

© 2023 KTM Sportmotorcycle GmbH, Mattighofen Austria

Todos los derechos reservados

Queda prohibida la reimpresión total o parcial y la reproducción de cualquier tipo sin la autorización por escrito del propietario intelectual.



ISO 9001(12 100 6061)

De conformidad con la normativa internacional de gestión de calidad ISO 9001, KTM utiliza procesos de aseguramiento de la calidad para garantizar la máxima calidad de sus productos.

Certificado por: TÜV Management Service

REG.NO. 12 100 6061

KTM Sportmotorcycle GmbH  
Stallhofnerstraße 3  
5230 Mattighofen, Austria

Este documento es válido para los siguientes modelos:

1290 SUPER DUKE R EU (F9903W9, F9903W2)

1290 SUPER DUKE R JP (F9986W2)



1290 SUPER DUKE R CN (F9987W9)



3214761es

30.01.2023

1	REPRESENTACIÓN .....	6	6.9	Botones del regulador de velocidad....	19
1.1	Símbolos utilizados .....	6	6.10	Botón +RES/-SET .....	21
1.2	Formatos utilizados .....	6	6.11	Interruptor combinado derecho.....	21
2	INDICACIONES DE SEGURIDAD .....	7	6.12	Interruptor de las luces de emergencia .....	21
2.1	Definición del uso conforme a lo previsto.....	7	6.13	Botón de arranque/interruptor de parada de emergencia .....	22
2.2	Uso indebido.....	7	6.14	Botón RACE-ON.....	22
2.3	Indicaciones de seguridad .....	7	6.15	Interruptor C1 y C2 .....	22
2.4	Símbolos y grados de peligrosidad .....	7	6.16	Cerradura del manillar (antena) .....	23
2.5	Advertencia contra manipulaciones.....	8	6.17	Bloqueo de arranque .....	23
2.6	Seguridad de funcionamiento.....	8	6.18	Llave RACE-ON.....	23
2.7	Ropa de protección .....	9	6.19	Abrir el tapón del depósito de combustible .....	24
2.8	Normas de trabajo.....	9	6.20	Cerrar el tapón del depósito de combustible .....	25
2.9	Medio ambiente.....	9	6.21	Cierre del asiento.....	25
2.10	Manual de instrucciones.....	10	6.22	Herramienta de a bordo .....	25
3	INDICACIONES IMPORTANTES.....	11	6.23	Lazo agarradero .....	26
3.1	Garantía del fabricante, garantía legal .....	11	6.24	Reposapiés del acompañante .....	26
3.2	Agentes de servicio, medios auxiliares .....	11	6.25	Pedal de cambio .....	26
3.3	Recambios, accesorios técnicos.....	11	6.26	Pedal del freno .....	27
3.4	Servicio.....	11	6.27	Caballote lateral.....	27
3.5	Imágenes .....	11	7	CUADRO DE INSTRUMENTOS .....	28
3.6	Servicio de atención al cliente.....	12	7.1	Cuadro de instrumentos.....	28
4	VISTA DEL VEHÍCULO.....	13	7.2	Activación y prueba.....	28
4.1	Vista frontal izquierda del vehículo (ejemplo) .....	13	7.3	Modo de día/noche.....	29
4.2	Vista trasera derecha del vehículo (ejemplo) .....	14	7.4	Advertencias.....	30
5	NÚMEROS DE SERIE.....	15	7.5	Aviso de hielo en la calzada .....	30
5.1	Número de identificación del vehículo .....	15	7.6	Testigos de control .....	31
5.2	Placa de características.....	15	7.7	Display .....	32
5.3	Número de la llave .....	15	7.8	TRACK Display (opcional) .....	33
5.4	Número del motor .....	15	7.9	Diseño de Performance (opcional) .....	34
5.5	Referencia de la horquilla .....	16	7.10	Widget pequeño.....	35
5.6	Número de artículo del amortiguador .....	16	7.11	Widget grande .....	35
5.7	Número de artículo del amortiguador de la dirección.....	16	7.12	Cuentakilómetros .....	36
6	ELEMENTOS DE MANDO.....	17	7.13	Régimen de revoluciones .....	36
6.1	Maneta del embrague.....	17	7.14	Recomendación para cambiar de marcha .....	36
6.2	Maneta del freno de mano .....	17	7.15	Indicador del regulador de velocidad .....	37
6.3	Puño del acelerador .....	17	7.16	Velocidad .....	37
6.4	Mando combinado izquierdo .....	17	7.17	Indicador ABS Mode .....	37
6.5	Mando de las luces .....	18	7.18	Indicador Ride.....	38
6.6	Botones del menú .....	18	7.19	Indicador de la marcha.....	38
6.7	Interruptor de los intermitentes .....	18	7.20	Calefacción de las empuñaduras (opcional).....	38
6.8	Botón de la bocina .....	19	7.21	Calefacción del asiento (opcional) .....	38
			7.22	Indicador de la temperatura del líquido refrigerante.....	39
			7.23	Indicador del nivel de combustible ....	39
			7.24	Indicador de temperatura de aire ambiente.....	39
			7.25	Hora .....	40

7.26	Indicador Favorites.....	40	7.44	Widget MUSIC.....	64
7.27	Indicador Navigation (opcional).....	40	8	ERGONOMÍA .....	66
7.28	Menú.....	40	8.1	Posición del manillar.....	66
7.28.1	KTM MY RIDE (opcional).....	41	8.2	Ajustar la posición del manillar  .....	66
7.28.2	Audio (opcional) .....	41	8.3	Ajustar la posición básica de la maneta del embrague.....	67
7.28.3	Navigation (optional).....	42	8.4	Ajustar la posición básica de la maneta del freno de mano .....	67
7.28.4	Información de navegación (opcional) .....	43	8.5	Ajustar el estribo del pedal del freno.....	67
7.28.5	Volumen (opcional) .....	43	8.6	Controlar la posición básica del pedal de cambio .....	68
7.28.6	Pairing (opcional) .....	44	8.7	Ajustar la posición básica del pedal de cambio  .....	68
7.28.7	Telefonía (opcional) .....	45	8.8	Ajustar el estribo del pedal del cambio .....	69
7.28.8	Trip 1 .....	46	8.9	Ajustar el soporte del reposapiés  .....	69
7.28.9	Trip 2 .....	46	8.10	Ajustar la inclinación del cuadro de instrumentos .....	71
7.28.10	General Info .....	47	9	PUESTA EN SERVICIO .....	73
7.28.11	TPMS .....	47	9.1	Instrucciones para la primera puesta en servicio.....	73
7.28.12	Warnings.....	48	9.2	Rodaje del motor .....	74
7.28.13	Service .....	48	9.3	Vehículo con carga.....	74
7.28.14	Extra Functions .....	48	10	INSTRUCCIONES DE CONDUCCIÓN.....	76
7.28.15	Ride Mode .....	49	10.1	Trabajos de inspección y cuidado antes de cada puesta en servicio .....	76
7.28.16	Track (opcional).....	49	10.2	Arrancar el vehículo .....	76
7.28.17	Throttle Response (opcional).....	50	10.3	Launch-Control (opcional).....	78
7.28.18	Anti Wheelie Mode (opcional).....	50	10.4	Arranque.....	78
7.28.19	Launch Control (opcional).....	51	10.5	Ponerse en marcha con Launch-Control (opcional).....	78
7.28.20	Slip Adjuster .....	51	10.6	Quickshifter+ (opcional) .....	79
7.28.21	Motorcycle .....	52	10.7	Cambiar de marcha y conducir .....	79
7.28.22	Heated Grips (opcional).....	52	10.8	MSR (opcional).....	82
7.28.23	Heated Seat (opcional).....	53	10.9	Frenar.....	83
7.28.24	MTC+MSR (opcional) .....	53	10.10	Parar y estacionar el vehículo .....	84
7.28.25	ABS.....	53	10.11	Transporte.....	85
7.28.26	Quickshifter + (opcional) .....	54	10.12	Remolcaje en caso de avería .....	85
7.28.27	Settings.....	54	10.13	Repostar combustible.....	86
7.28.28	Botón C1 y C2.....	54	11	PROGRAMA DE SERVICIO .....	88
7.28.29	Bluetooth (opcional).....	55	11.1	Información adicional.....	88
7.28.30	Headset Type .....	55	11.2	Mantenimiento .....	88
7.28.31	Display Theme.....	56	12	ADAPTACIÓN DEL TREN DE RODAJE .....	90
7.28.32	Button Illumination.....	56	12.1	Horquilla/amortiguador .....	90
7.28.33	Shift Light .....	56	12.2	Ajustar el pretensado del muelle de la horquilla.....	90
7.28.34	Daytime Runn. Light .....	57	12.3	Ajustar la amortiguación de la compresión en la horquilla.....	90
7.28.35	Ajustar la fecha y la hora .....	57	12.4	Ajustar la amortiguación de la extensión en la horquilla.....	91
7.29	Units .....	58			
7.30	Distance .....	59			
7.31	Temperature.....	59			
7.32	Pressure.....	59			
7.33	Consumption .....	60			
7.34	Language .....	60			
7.35	Heated Grips (opcional) .....	60			
7.36	Heated Seat (opcional) .....	61			
7.37	Widget pequeño.....	61			
7.38	Widget grande .....	61			
7.39	Widget KTM MY RIDE .....	62			
7.40	Widget NAVIGATION .....	62			
7.41	Widget FAVORITES .....	63			
7.42	Widget INFO.....	63			
7.43	Widget HEATING .....	64			

12.5	Purgar el aire de las botellas de la horquilla .....	92	14.4	Rellenar el líquido de frenos de la rueda delantera  .....	111
12.6	Amortiguación de la compresión del amortiguador .....	92	14.5	Comprobar las pastillas de freno y el seguro de las pastillas de freno de la rueda delantera.....	112
12.7	Ajustar el pretensado del muelle del amortiguador .....	92	14.6	Controlar el nivel de líquido de frenos en el freno trasero .....	113
12.8	Ajustar la amortiguación de la compresión Lowspeed del amortiguador .....	93	14.7	Rellenar el líquido de frenos en la rueda trasera  .....	114
12.9	Ajustar la amortiguación de la compresión Highspeed del amortiguador .....	93	14.8	Comprobar las pastillas de freno y el seguro de las pastillas de freno de la rueda trasera .....	115
12.10	Ajustar la amortiguación de la extensión del amortiguador .....	94	15	<b>RUEDAS, NEUMÁTICOS</b> .....	117
13	<b>MANTENIMIENTO DEL TREN DE RODAJE</b> ....	95	15.1	Desmontar la rueda delantera  .....	117
13.1	Levantar la motocicleta con el soporte de elevación trasero .....	95	15.2	Montar la rueda delantera  .....	117
13.2	Bajar la motocicleta del soporte de elevación trasero .....	95	15.3	Desmontar la rueda trasera  .....	119
13.3	Levantar la motocicleta con el caballete de montaje delantero.....	95	15.4	Montar la rueda trasera  .....	120
13.4	Bajar la motocicleta del caballete de montaje delantero .....	96	15.5	Comprobar el estado de los neumáticos .....	121
13.5	Levantar la motocicleta con el caballete de montaje (conectado)  .....	96	15.6	Comprobar la presión de los neumáticos .....	122
13.6	Bajar la motocicleta del caballete de montaje (conectado)  .....	97	15.7	Utilización del spray reparador de pinchazos.....	123
13.7	Limpiar los manguitos guardapolvo de las botellas de la horquilla  .....	97	16	<b>SISTEMA ELÉCTRICO</b> .....	124
13.8	Quitar el asiento del acompañante.....	98	16.1	Luz diurna (DRL) .....	124
13.9	Montar el asiento del acompañante....	98	16.2	Desmontar la batería de 12 V  .....	124
13.10	Quitar el asiento del conductor.....	99	16.3	Montar la batería de 12 V  .....	125
13.11	Montar el asiento del conductor .....	99	16.4	Cargar la batería de 12 V  .....	126
13.12	Desmontar el spoiler del depósito de combustible izquierdo.....	100	16.5	Cambiar la pila de la llave RACE-ON .....	128
13.13	Montar el spoiler del depósito de combustible izquierdo .....	100	16.6	Sustituir el fusible principal.....	129
13.14	Desmontar el silenciador  .....	101	16.7	Cambiar fusibles en la caja de fusibles.....	130
13.15	Montar el silenciador  .....	102	16.8	Comprobar el ajuste del faro .....	131
13.16	Controlar el nivel de suciedad de la cadena.....	103	16.9	Ajustar la distancia de alumbrado del faro .....	131
13.17	Limpiar la cadena .....	103	16.10	Conectar el cable USB.....	132
13.18	Comprobar la tensión de la cadena.....	104	16.11	Desconectar el cable USB.....	132
13.19	Ajustar la tensión de la cadena.....	105	16.12	Conector de diagnóstico.....	133
13.20	Comprobar la cadena, la corona, el piñón y la guía de la cadena.....	106	16.13	ACC1 y ACC2 delante.....	133
13.21	Controlar y corregir el nivel de líquido del embrague hidráulico .....	108	16.14	ACC1 y ACC2 detrás.....	133
14	<b>EQUIPO DE FRENOS</b> .....	109	17	<b>SISTEMA DE REFRIGERACIÓN</b> .....	134
14.1	Sistema antibloqueo (ABS) .....	109	17.1	Controlar el nivel de líquido refrigerante del depósito de compensación .....	134
14.2	Comprobar los discos de freno.....	110	17.2	Corregir el nivel de líquido refrigerante del depósito de compensación .....	135
14.3	Comprobar el nivel de líquido de frenos de la rueda delantera.....	111	18	<b>AJUSTE DEL MOTOR</b> .....	136
			18.1	Ride Mode .....	136
			18.2	Control de tracción de la motocicleta ( <b>MTC</b> ) .....	136

18.3	Modo Anti Wheelie (opcional).....	137	30	ÍNDICE DE SÍMBOLOS .....	171
18.4	Control antiderrapaje (opcional).....	137	30.1	Símbolos rojos .....	171
18.5	Throttle Response (opcional).....	137	30.2	Símbolos amarillos y naranjas .....	171
19	MANTENIMIENTO DEL MOTOR.....	138	30.3	Símbolos verdes y azules .....	171
19.1	Controlar el nivel de aceite del motor.....	138	ÍNDICES.....		172
19.2	Sustituir el aceite del motor y el filtro de aceite, limpiar los tamices de aceite 🛢.....	138			
19.3	Rellenar aceite del motor .....	142			
20	LIMPIEZA, CUIDADO.....	143			
20.1	Limpiar la motocicleta.....	143			
20.2	Trabajos de revisión y cuidado para la operación en invierno.....	144			
21	ALMACENAMIENTO .....	146			
21.1	Almacenamiento .....	146			
21.2	Puesta en servicio después de un período de almacenamiento .....	147			
22	DIAGNÓSTICO DE FALLOS .....	148			
23	DATOS TÉCNICOS.....	150			
23.1	Motor.....	150			
23.2	Pares de apriete del motor .....	151			
23.3	Cantidades de llenado .....	154			
23.3.1	Aceite del motor .....	154			
23.3.2	Líquido refrigerante.....	154			
23.3.3	Combustible.....	154			
23.4	Tren de rodaje .....	154			
23.5	Sistema eléctrico .....	155			
23.6	Neumáticos .....	155			
23.7	Horquilla.....	156			
23.8	Amortiguador.....	156			
23.9	Pares de apriete del tren de rodaje .....	157			
24	DECLARACIONES DE CONFORMIDAD .....	163			
24.1	Declaraciones de conformidad.....	163			
24.2	Declaraciones de conformidad específicas del país (KTM RACE ON) .....	163			
24.3	Declaraciones de conformidad específicas del país (CCU-2) .....	164			
25	AGENTES DE SERVICIO .....	165			
26	AGENTES AUXILIARES .....	167			
27	NORMAS.....	168			
28	ÍNDICE DE TÉRMINOS TÉCNICOS .....	169			
29	ÍNDICE DE ABREVIATURAS.....	170			

## 1.1 Símbolos utilizados

A continuación se explica el significado de determinados símbolos.



Identifica una reacción esperada (p. ej. de un paso de trabajo o de una función).



Identifica una reacción inesperada (p. ej. de un paso de trabajo o de una función).



Indica tareas que requieren conocimientos especializados y técnicos. Por su seguridad, le aconsejamos que acuda a un taller especializado autorizado KTM para llevar a cabo estas tareas. Estos talleres cuentan con mecánicos que han recibido una instrucción específica y disponen de las herramientas especiales necesarias para realizar un mantenimiento óptimo de su motocicleta.



Identifica una referencia cruzada (más información en la página indicada).



Identifica una indicación con información o consejos adicionales.



Indica el resultado de un punto de comprobación.



Identifica el fin de una actividad incluidos los posibles trabajos posteriores.

## 1.2 Formatos utilizados

A continuación se explica el formato de las páginas.

**Nombre propio**

Identifica un nombre propio.

**Nombre®**

Identifica un nombre protegido.

**Marca™**

Identifica una marca comercial.

**Conceptos subrayados**

Remitirse a los datos técnicos del vehículo o a la terminología marcada que se explica en la relación de terminología.



## 2.1 Definición del uso conforme a lo previsto

Este vehículo está diseñado y construido para soportar los esfuerzos que se presentan habitualmente durante la circulación usual por carretera y en pistas de competición. Este vehículo no es adecuado para el uso por pistas no asfaltadas.



### Información

Este vehículo solo cuenta con permiso de circulación para las vías públicas en la versión homologada.

## 2.2 Uso indebido

Utilizar el vehículo únicamente de la forma adecuada.

Si se hace un uso no adecuado, se pueden provocar daños personales, materiales y al medioambiente.

Cualquier uso del vehículo que no responda al uso previsto ni a la definición de uso supone un uso indebido.

El uso indebido también incluye el empleo de agentes de servicio y medios auxiliares que no cumplan las especificaciones exigidas para el uso en cuestión.

## 2.3 Indicaciones de seguridad

Para que el producto descrito se utilice de manera segura deben respetarse algunas indicaciones de seguridad.

Por consiguiente, lea con atención estas instrucciones, así como todas las demás que se incluyen en el volumen de suministro. Las indicaciones de seguridad están resaltadas en el texto y tienen enlaces con los puntos relevantes.



### Información

En determinadas posiciones bien visibles del producto descrito se han colocado diversos adhesivos de aviso o advertencia. No quite los adhesivos de aviso o advertencia. Si faltan los adhesivos, es posible que usted o bien otras personas no detecten los peligros y puedan sufrir lesiones.

## 2.4 Símbolos y grados de peligrosidad



### Peligro

Aviso sobre un peligro que conduce inmediatamente y con seguridad a lesiones graves, permanentes, o incluso la muerte si no se toman las precauciones necesarias.



### Advertencia

Aviso sobre un peligro que conduce probablemente a lesiones graves o incluso la muerte si no se toman las precauciones necesarias.



### Precaución

Aviso sobre un peligro que conduce probablemente a lesiones leves si no se toman las precauciones necesarias.

### Indicación

Aviso sobre un peligro que conduce a daños considerables en la máquina o en el material si no se toman las precauciones necesarias.



### Indicación

Aviso sobre un peligro que conduce a daños en el medio ambiente si no se toman las precauciones necesarias.

### 2.5 Advertencia contra manipulaciones

Está prohibido realizar modificaciones en los componentes de insonorización. Asimismo, las siguientes medidas y la ejecución de los estados correspondientes también están prohibidas legalmente:

- 1 Desmontar o poner fuera de servicio cualquier tipo de dispositivo o componente insonorizante de un vehículo antes de su venta o entrega al cliente final, así como durante el periodo de propiedad del vehículo por parte del cliente final, con motivos distintos al servicio, la reparación o la sustitución, y
- 2 Utilizar el vehículo después de que se haya desmontado o puesto fuera de servicio un dispositivo o componente de esta clase.

Ejemplos de manipulación ilegal:

- 1 Desmontar o perforar los silenciadores, las chapas de rebotamiento, los colectores u otros componentes encargados de conducir los gases de escape.
- 2 Desmontar o perforar las piezas del sistema de admisión.
- 3 Utilizar el vehículo en un estado de mantenimiento indebido.
- 4 Sustituir las piezas móviles del vehículo o de alguna parte del sistema de escape o de admisión por piezas no homologadas por el fabricante.

### 2.6 Seguridad de funcionamiento



#### **Peligro**

**Peligro de accidente** Una persona que no esté en condiciones de conducir se pone en peligro a sí misma y a los demás.

- No ponga el vehículo en funcionamiento si está bajo los efectos del alcohol, drogas o medicamentos.
- No ponga el vehículo en funcionamiento si no dispone de la condición física o psíquica necesaria.



#### **Peligro**

**Peligro de envenenamiento** Los gases de escape son venenosos y pueden originar pérdida de conocimiento o incluso la muerte.

- Procure siempre una ventilación suficiente durante el funcionamiento del motor.
- Utilice un sistema de aspiración de gases de escape adecuado cuando arranque o deje en marcha el motor en un espacio cerrado.



#### **Advertencia**

**Peligro de quemaduras** Algunas piezas del vehículo se calientan mucho cuando el vehículo está en marcha.

- No toque ningún componente del vehículo, como sistema de escape, radiador, motor, amortiguador o equipo de frenos, antes de que se hayan enfriado.
- Antes de realizar cualquier trabajo, deje que se enfríen los componentes del vehículo.

El vehículo únicamente se debe utilizar en perfecto estado técnico, de acuerdo con el uso previsto, pensando en la seguridad y respetando el medio ambiente.

El vehículo solo puede ser utilizado por personas debidamente instruidas. Para circular por las vías públicas se necesita el permiso de conducción correspondiente.

Las anomalías que afecten a la seguridad deben repararse inmediatamente en un taller especializado autorizado KTM.

Respetar los adhesivos de aviso/advertencia del vehículo.

## 2.7 Ropa de protección



### Advertencia

**Peligro de lesiones** No utilizar ropa de protección o utilizar menos de la necesaria supone un grave riesgo para la seguridad.

- Utilice en todos los desplazamientos ropa de protección adecuada como casco, botas y guantes, así como pantalón y chaqueta con protectores.
- Utilice siempre ropa de protección en perfecto estado y conforme con las exigencias legales.

En aras de su seguridad, KTM recomienda utilizar el vehículo únicamente con ropa de protección adecuada.

## 2.8 Normas de trabajo

Siempre que no se indique lo contrario, el encendido debe estar desconectado (modelos con cerradura de encendido y modelos con llave a distancia) o el motor parado (modelos sin cerradura de encendido ni llave a distancia) para realizar cualquier trabajo.

Algunos trabajos requieren el uso de herramientas especiales. Pese a que no forman parte integrante del vehículo, dichas herramientas pueden obtenerse a través del número de pedido indicado entre paréntesis. Ejemplo: extractor de cojinetes (15112017000)

Siempre que no se indique lo contrario, se aplican las condiciones normales para todos los trabajos y descripciones.

Temperatura ambiente	20 °C (68 °F)
Presión del aire ambiental	1.013 mbar (14,69 psi)
Humedad atmosférica relativa	60 ± 5%

Durante el ensamblaje, las piezas no reutilizables (como tornillos y tuercas autofrenables, juntas, tornillos de dilatación, anillos de hermetizado, juntas tóricas, pasadores de aletas o chapas de retención) deben sustituirse por piezas nuevas.

Algunos tornillos requieren un fijador de tornillos (por ejemplo, **Loctite**®). Respetar las indicaciones de empleo específicas del fabricante.

Si una pieza nueva ya trae aplicado un fijador de tornillos (p. ej., **Precote**®), no aplicar ningún medio de fijación adicional.

Las piezas que se reutilizan después del desmontaje, deben limpiarse y revisarse para verificar que no estén deterioradas ni desgastadas. Sustituir las piezas deterioradas o desgastadas.

Una vez finalizados los trabajos de reparación o mantenimiento, restablecer la seguridad de circulación en el vehículo.

## 2.9 Medio ambiente

El uso responsable de la motocicleta ayuda a evitar los problemas y conflictos. Para proteger el futuro del motociclismo, asegúrese de que utiliza la motocicleta dentro de la legalidad, piense en el medio ambiente y respete los derechos de los demás.

La eliminación del aceite usado, los agentes de servicio y auxiliares y las piezas usadas debe realizarse en conformidad con la normativa y las directivas del respectivo país.

Debido a que las motocicletas no están sujetas a la directiva europea sobre la eliminación de vehículos usados, no hay ninguna reglamentación legal que regule la eliminación de la motocicleta usada. Su concesionario autorizado KTM estará encantado de ayudarle.

### 2.10 Manual de instrucciones

Lea completa y atentamente este manual de instrucciones antes de conducir por primera vez su motocicleta. El manual de instrucciones contiene mucha información y muchos consejos importantes que le facilitarán el manejo, la conducción y el mantenimiento de la motocicleta. Aquí aprenderá a adaptar el vehículo a su estatura y a sus preferencias, y conocerá el modo de protegerse contra caídas o lesiones.



#### **Consejo**

Guarde este manual de instrucciones en su dispositivo para poder consultarlo siempre que lo necesite.

---

Para obtener más información sobre el vehículo o aclarar cualquier duda que pueda surgir al leer el manual, póngase en contacto con un concesionario autorizado de KTM.

El manual de instrucciones es una parte integrante importante del vehículo. Si se vende, el nuevo propietario debe volver a descargar el manual de instrucciones.

El manual de instrucciones se puede descargar múltiples veces usando el código QR o el enlace en el comprobante de entrega.

El manual de instrucciones está también disponible para su descarga en su concesionario autorizado de KTM y en la página web de KTM. Puede pedir en su concesionario KTM autorizado un ejemplar impreso.

Página web internacional de KTM: [KTM.COM](http://KTM.COM)

### 3.1 Garantía del fabricante, garantía legal

Los trabajos prescritos en el programa de servicio deben realizarse únicamente en un taller especializado autorizado por KTM, que confirmará su ejecución en **KTM Dealer.net**; de lo contrario, se pierden los derechos de garantía. Los daños directos e indirectos derivados de manipulaciones o modificaciones del vehículo no están cubiertos por la garantía del fabricante.

### 3.2 Agentes de servicio, medios auxiliares



#### Indicación

**Peligro para el medio ambiente** La manipulación incorrecta del combustible supone un peligro para el medio ambiente.

- No permita que el combustible llegue al agua subterránea, al suelo ni a los canales de desagüe.

Los agentes de servicio y los medios auxiliares se han de utilizar conforme al manual de instrucciones y a la especificación técnica.

### 3.3 Recambios, accesorios técnicos

En aras de la seguridad, utilice únicamente recambios y accesorios homologados o recomendados por KTM y encargue su instalación a un taller especializado autorizado KTM. KTM no responde de los daños resultantes de la utilización de otros productos.

Algunos recambios y accesorios se incluyen entre paréntesis en las descripciones pertinentes. Su concesionario autorizado de KTM estará encantado de poderle ayudar.

En la página web de KTM encontrará el catálogo **KTM PowerParts** más actual para su vehículo.

Página web internacional de KTM: [KTM.COM](http://KTM.COM)

### 3.4 Servicio

Un requisito básico para la utilización correcta del vehículo y para evitar un desgaste prematuro es la realización de las tareas de mantenimiento, ajuste y conservación del motor y el tren de rodaje especificadas en el manual de instrucciones. Un reglaje incorrecto del tren de rodaje puede originar daños y roturas en los componentes del mismo.

El uso del vehículo bajo condiciones adversas, como, p. ej., en un entorno polvoriento, con lluvia o calor intensos o muy cargado, puede aumentar considerablemente el desgaste de componentes como el filtro de aire, la cadena de transmisión, los equipos de frenos o los componentes del tren de rodaje. Por ese motivo, es posible que sea necesario inspeccionar o sustituir las piezas antes de que venza el plazo de mantenimiento actual.

Deben respetarse los tiempos de rodaje y los intervalos de mantenimiento especificados. La observación de estos plazos contribuye esencialmente a prolongar la vida útil de su motocicleta.

En caso de intervalos de kilometraje y de tiempo, el intervalo decisivo es el primero que ocurra.

### 3.5 Imágenes

Algunas de las imágenes que se utilizan en el manual incluyen equipamientos especiales.

A fin de mejorar la representación visual y facilitar la comprensión de las imágenes, es posible que algunas piezas se desmonten o no se incluyan en las imágenes. Las descripciones no siempre requieren que se desmonten piezas. Deben observarse las indicaciones contenidas en el texto.

### 3.6 Servicio de atención al cliente

Si tiene alguna duda sobre el vehículo y sobre KTM, su concesionario autorizado de KTM estará encantado de ayudarle.

La lista de concesionarios autorizados de KTM está disponible en el sitio web de KTM.  
Página web internacional de KTM: [KTM.COM](http://KTM.COM)

4.1 Vista frontal izquierda del vehículo (ejemplo)



S03877-01

- ① Maneta del embrague (📖 pág. 17)
- ② Lazo agarradero (📖 pág. 26)
- ③ Herramienta de a bordo (📖 pág. 25)
- ④ Cierre del asiento (📖 pág. 25)
- ⑤ Reposapiés del acompañante (📖 pág. 26)
- ⑥ Reposapiés del conductor
- ⑦ Pedal de cambio (📖 pág. 26)
- ⑧ Caballete lateral (📖 pág. 27)
- ⑨ Mirilla del aceite del motor

## 4.2 Vista trasera derecha del vehículo (ejemplo)



- ❶ Tapón del depósito de combustible
- ❷ Mando combinado izquierdo (📖 pág. 17)
- ❸ Botón de arranque/interruptor de parada de emergencia (📖 pág. 22)
- ❸ Botón RACE-ON (📖 pág. 22)
- ❸ Interruptor de las luces de emergencia (📖 pág. 21)
- ❸ Interruptor C1 y C2 (📖 pág. 22)
- ❹ Puño del acelerador (📖 pág. 17)
- ❺ Maneta del freno de mano (📖 pág. 17)
- ❻ Depósito de compensación del sistema de refrigeración
- ❼ Pedal del freno (📖 pág. 27)
- ❽ Preload-Adjuster



## 5.1 Número de identificación del vehículo

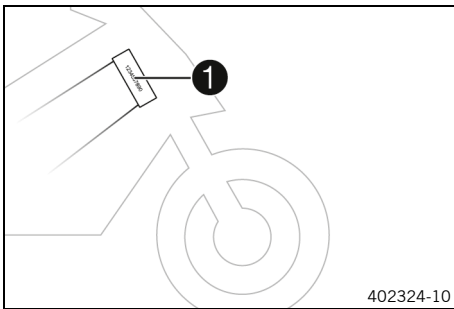

El número de identificación del vehículo **1** está grabado en el lado derecho de la pipa de la dirección.  
El número de identificación del vehículo también está indicado en la placa de características.

## 5.2 Placa de características

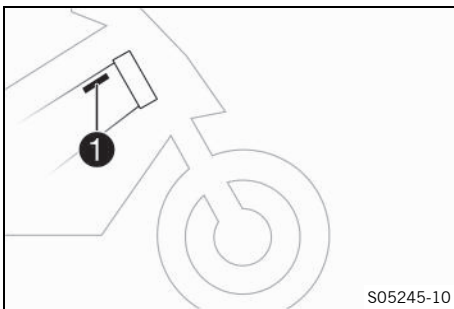

La placa de características **1** está montada en el lado derecho del chasis.

## 5.3 Número de la llave

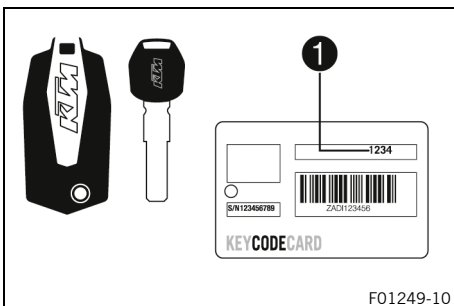

El número de la llave **Code number 1** se indica en la **KEYCODECARD**.



### Información

Necesita el número de la llave para encargar una llave de recambio. Conserve por tanto la **KEYCODECARD** en un lugar seguro.

## 5.4 Número del motor

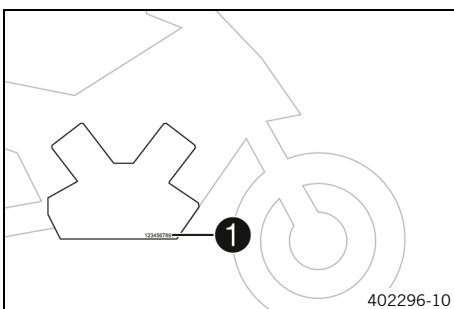

El número del motor **1** está grabado en el lado derecho del motor.

## 5.5 Referencia de la horquilla

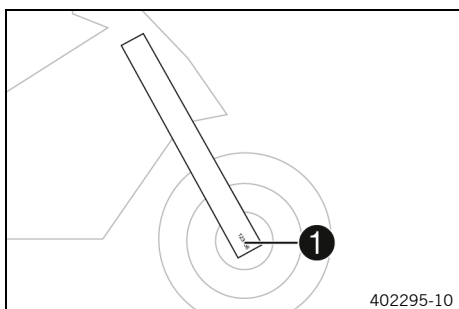

La referencia de la horquilla ❶ está grabada en el interior del puño de la horquilla.

## 5.6 Número de artículo del amortiguador

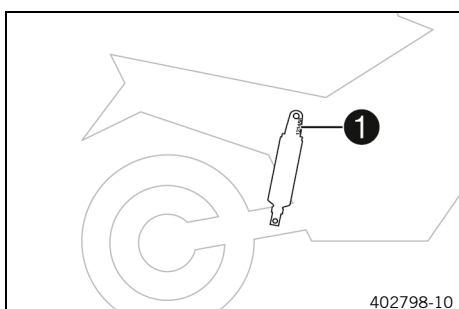

El número de artículo del amortiguador ❶ está grabado en la parte superior del amortiguador, por encima del anillo de ajuste, mirando hacia el motor.

## 5.7 Número de artículo del amortiguador de la dirección

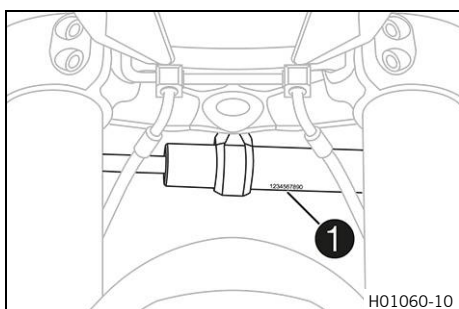

La referencia del amortiguador de la dirección ❶ está grabada en la parte inferior del amortiguador de la dirección.

### 6.1 Maneta del embrague

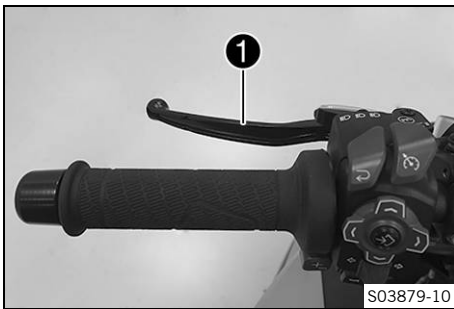

La maneta del embrague ❶ se encuentra en el lado izquierdo del manillar.

El embrague tiene accionamiento hidráulico y se reajusta automáticamente.

### 6.2 Maneta del freno de mano

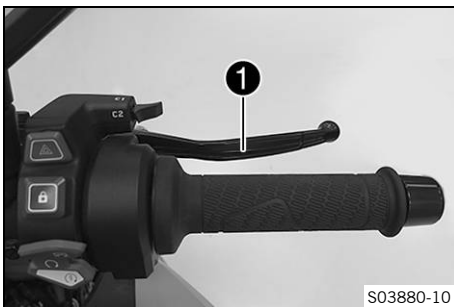

La maneta del freno de mano ❶ se encuentra en el lado derecho del manillar.

La maneta del freno de mano permite accionar el freno de la rueda delantera.

### 6.3 Puño del acelerador

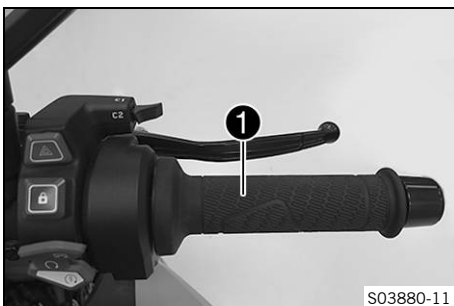

El puño del acelerador ❶ se encuentra en el lado derecho del manillar.

### 6.4 Mando combinado izquierdo

El interruptor combinado izquierdo se encuentra en el lado izquierdo del manillar.

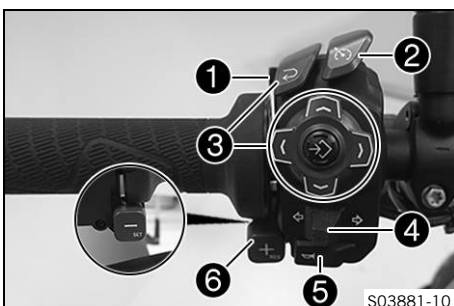

#### Visión general del interruptor combinado izquierdo

- ❶ Mando de las luces (📖 pág. 18)
- ❷ Botones del regulador de velocidad (📖 pág. 19)
- ❸ Botones del menú (📖 pág. 18)
- ❹ Interruptor de los intermitentes (📖 pág. 18)
- ❺ Botón de la bocina (📖 pág. 19)
- ❻ Botón +RES/-SET (📖 pág. 21)

## 6.5 Mando de las luces

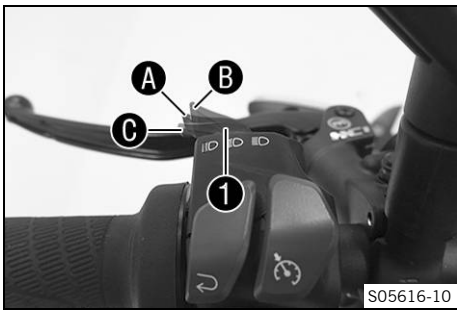

El mando de las luces ① se encuentra en el interruptor combinado izquierdo.

### Posibles estados

	Luz de cruce conectada – Mando de las luces en la posición <b>A</b> . En esta posición, la luz de cruce y el piloto trasero están encendidos.
	Luz de carretera conectada – Mando de las luces en la posición <b>B</b> . En esta posición, la luz de carretera y el piloto trasero están encendidos.
	Ráfagas – Mando de las luces en la posición <b>C</b> . En esta posición se accionan las ráfagas. Cada vez que se acciona, el mando de las luces regresa a la posición <b>A</b> .

## 6.6 Botones del menú

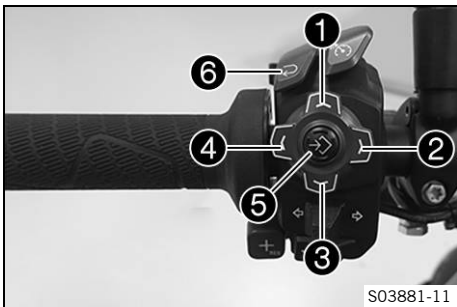

Los botones del menú están en el centro del mando multifunción izquierdo.

Los botones del menú permiten controlar el display del cuadro de instrumentos.

- El botón ① es el botón **UP**.
- El botón ② es el botón **RIGHT**.
- El botón ③ es el botón **DOWN**.
- El botón ④ es el botón **LEFT**.
- El botón ⑤ es el botón **SET**.
- El botón ⑥ es el botón **BACK**.

## 6.7 Interruptor de los intermitentes

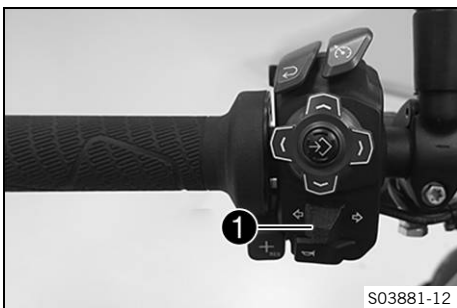

El interruptor de los intermitentes ① se encuentra en el interruptor combinado izquierdo.

### Posibles estados

	Intermitentes desconectados – Interruptor de los intermitentes pulsado hacia la carcasa.
	Intermitentes del lado izquierdo conectados – Interruptor de los intermitentes pulsado hacia la izquierda. Cada vez que se pulsa, el interruptor de los intermitentes regresa a la posición central.
	Intermitentes del lado derecho conectados – Interruptor de los intermitentes pulsado hacia la derecha. Cada vez que se pulsa, el interruptor de los intermitentes regresa a la posición central.

### **i** Información

La desconexión automática de los intermitentes está disponible como función del software (**ATIR**).

La función **ATIR** emplea un contador de tiempo y distancia. Cuando el intermitente ha estado conectado durante al menos 10 segundos y 150 metros de recorrido, se desactiva.

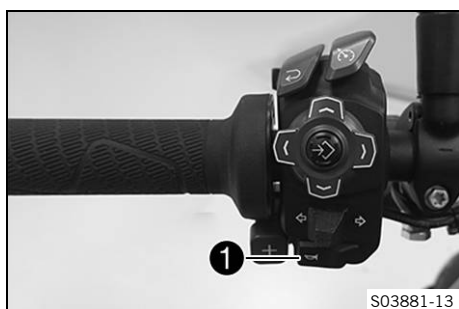

Ambos contadores se paran cuando el vehículo se detiene. Cuando el interruptor de los intermitentes se vuelve a accionar, ambos contadores se ponen a cero.

## 6.8 Botón de la bocina



El botón de la bocina **1** se encuentra en el interruptor combinado izquierdo.

### Posibles estados

- Botón de la bocina  en la posición básica.
- Botón de la bocina  pulsado – En esta posición se acciona la bocina.

## 6.9 Botones del regulador de velocidad

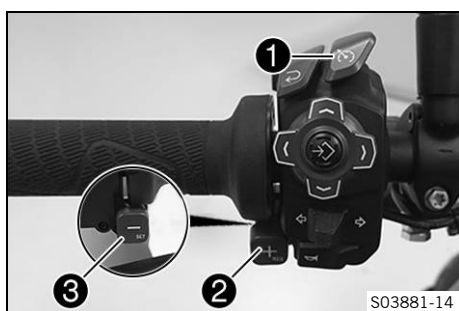

Los botones **1**, **2** y **3** del regulador de velocidad están situados en el lado izquierdo del interruptor combinado.

### Posibles estados

- Botón del regulador de velocidad  en posición básica.
- Botón **+RES** pulsado brevemente. – La última velocidad seleccionada almacenada se vuelve a activar. La velocidad objetivo aumenta 1 km/h o 1 mph cada vez que se pulsa brevemente el botón.
- Mantener pulsado el botón **+RES**. – La velocidad seleccionada aumenta en fracciones de 5 km/h o 5 mph.
- Botón **-SET** pulsado. – La función del regulador de velocidad se activa y se mantiene la velocidad actual. La velocidad objetivo disminuye 1 km/h o 1 mph cada vez que se pulsa brevemente el botón.
- Mantener pulsado el botón **-SET**. – La velocidad seleccionada disminuye en fracciones de 5 km/h o 5 mph.

### **i** Información

Tras activar la función del regulador de velocidad, el puño del acelerador puede volver a girarse a la posición básica. Se mantiene la velocidad elegida.

Si todavía no se ha memorizado ninguna velocidad objetivo, se puede memorizar una vez con el botón **+RES**.

Si la velocidad seleccionada se sobrepasa durante menos de 30 segundos girando el puño del acelerador, el regulador de velocidad permanece activado.

Para desconectar la función del regulador de velocidad, pulsar el botón del regulador de velocidad.

Además, la función del regulador de velocidad se desactiva en los siguientes casos:

- Accionamiento de la maneta del freno de mano
- Accionamiento del pedal de freno
- Accionamiento de la maneta del embrague
- Cambio de marchas sin Quickshifter+
- Giro del puño del acelerador a partir de la posición básica
- Regulación del control de tracción de la motocicleta (**MTC**)
- Derrapaje de la rueda trasera o levantamiento de la rueda delantera
- Se produce una anomalía de funcionamiento que afecta negativamente la función del regulador de velocidad
- La velocidad seleccionada se sobrepasa en un adelantamiento durante más de 30 segundos



### Advertencia

**Peligro de accidente** Use la función del regulador de velocidad no es adecuada para todas las situaciones de conducción.

No se alcanza la velocidad objetivo seleccionada cuando el aumento de la potencia del motor no es suficiente.

Se supera la velocidad objetivo seleccionada cuando la bajada del efecto de frenada no es suficiente.

- No use la función del regulador de velocidad en carreteras con muchas curvas.
- No use la función del regulador de velocidad en calzadas resbaladizas (por ejemplo, por lluvia, hielo o nieve) o sin asfaltar (por ejemplo, arena, piedras o grava).
- No use la función del regulador de velocidad cuando las circunstancias del tráfico no permitan una velocidad constante.

La función del regulador de velocidad solo está disponible con el control de tracción de la motocicleta activado (**MTC**).

Si el control de tracción de la motocicleta (**MTC**) se desconecta, la función del regulador de velocidad también se desconecta.

La función del regulador de velocidad no se puede activar durante una aceleración muy fuerte.

La función del regulador de velocidad solo se puede activar en la 3.<sup>a</sup>, 4.<sup>a</sup>, 5.<sup>a</sup> y 6.<sup>a</sup> marcha.

La gama de regulación abarca de 40 a 200 km/h o de 25 a 125 mph.

## 6.10 Botón +RES/-SET

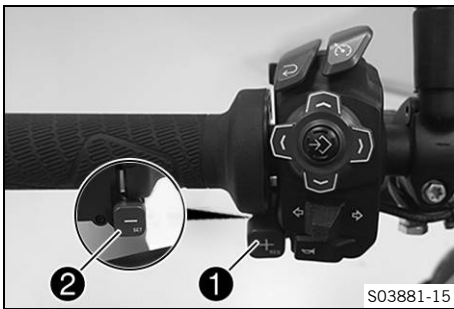

El botón **+RES** ❶ se encuentra en el manillar, delante a la izquierda.

El botón **-SET** ❷ se encuentra en el manillar, detrás a la izquierda.

### Información

Los botones **+RES** y **-SET** se utilizan para ajustar el regulador de velocidad cuando la función del regulador de velocidad está activada.

Si la función del regulador de velocidad está desactivada y está ajustado el modo de conducción **Performance** o **Track**, los botones **+RES** y **-SET** se utilizan para ajustar el **Slip Adjuster**.

## 6.11 Interruptor combinado derecho

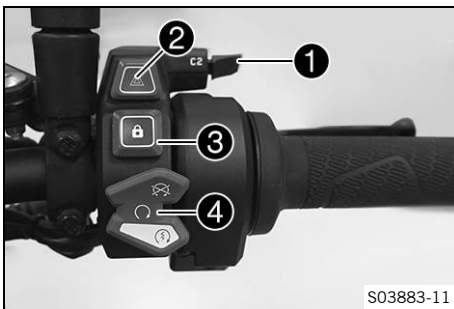

El interruptor combinado derecho se encuentra en el lado derecho del manillar.

### Visión general del interruptor combinado derecho

- ❶ Interruptor C1 y C2 (📖 pág. 22)
- ❷ Interruptor de las luces de emergencia (📖 pág. 21)
- ❸ Botón RACE-ON (📖 pág. 22)
- ❹ Botón de arranque/interruptor de parada de emergencia (📖 pág. 22)

## 6.12 Interruptor de las luces de emergencia



El interruptor de las luces de emergencia ❶ se encuentra en el interruptor combinado derecho.

Las luces de emergencia se utilizan para señalar situaciones de emergencia.

### Información

Las luces de emergencia pueden conectarse y desconectarse cuando el encendido está conectado o hasta 60 segundos después de desconectar el encendido.

Las luces de emergencia no deben utilizarse durante más tiempo del estrictamente necesario, puesto que la batería de 12 V se descarga.

### Posibles estados

← →	Luces de emergencia conectadas – Parpadean los cuatro intermitentes y los testigos de control verdes de los intermitentes en el cuadro de instrumentos.
-----	---

## 6.13 Botón de arranque/interruptor de parada de emergencia



El botón de arranque/interruptor de parada de emergencia **1** se encuentra en el lado derecho del interruptor combinado.

### Posibles estados

	Botón de arranque/interruptor de parada de emergencia desconectado (posición superior) – En esta posición, el circuito de encendido está interrumpido; se para el motor si está en marcha, y no es posible arrancarlo. Se muestra un mensaje en el display.
	Botón de arranque/interruptor de parada de emergencia conectado (posición central) – Esta es la posición necesaria para poder circular; el circuito de encendido está cerrado.
	Motor de arranque conectado (posición inferior) – En esta posición se acciona el motor de arranque.

## 6.14 Botón RACE-ON



El botón RACE-ON **1** está situado en el interruptor combinado derecho.





### Información

El botón RACE-ON desempeña en este vehículo la función de la cerradura de encendido.

La dirección únicamente puede bloquearse si se gira el manillar hacia la izquierda.

### Posibles estados

- Botón RACE-ON  en la posición básica.
- Botón RACE-ON  pulsado brevemente – Al pulsar brevemente, se conecta el encendido y se desbloquea el manillar o se desconecta el encendido. El testigo de control de RACE-ON se ilumina una vez brevemente para confirmar.
- Botón RACE-ON  pulsado de forma prolongada – Al pulsar de forma prolongada, se desconecta el encendido y se bloquea al mismo tiempo el manillar.

## 6.15 Interruptor C1 y C2

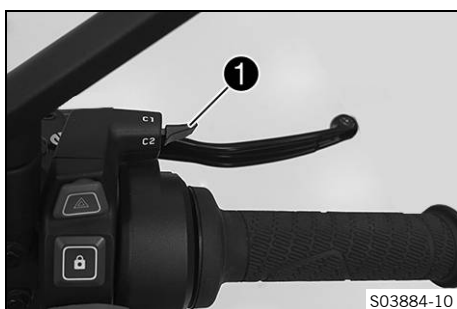

El interruptor C1 y C2 se encuentra en el interruptor combinado derecho.



### Información

El interruptor C1 y C2 sirve como acceso a varios menús.

El interruptor C1 y C2 puede configurarse libremente.



### 6.16 Cerradura del manillar (antena)



En este vehículo se sustituye la cerradura de encendido y del manillar por una llave a distancia con transpondedor (llave RACE-ON (📖 pág. 23)).

Para activar el bloqueo del manillar, el manillar debe estar girado completamente a la izquierda.

La dirección se bloquea y se desbloquea de forma electromecánica con el botón RACE-ON (📖 pág. 22).

Si la tensión de la pila de la llave RACE-ON es demasiado baja, colocar la llave RACE-ON o la llave de encendido negra en la zona A y repetir el arranque del motor.

#### Información

Una vez que se haya arrancado el motor, volver a guardar la llave de encendido en un lugar seguro.

#### Posibles estados

- Encendido desconectado, dirección bloqueada – En este estado de servicio, el circuito de encendido está abierto y la dirección está bloqueada.
- Encendido desconectado, dirección desbloqueada – En este estado de servicio, el circuito de encendido está abierto y la dirección está desbloqueada.
- Encendido conectado, dirección desbloqueada – En este estado de servicio, el circuito de encendido está cerrado y la dirección está desbloqueada.

### 6.17 Bloqueo de arranque



El bloqueo electrónico de arranque protege el vehículo contra el uso no autorizado.

En cuanto se desconecta el encendido con el botón RACE-ON (📖 pág. 22), se activa el bloqueo de arranque y se bloquea el sistema electrónico del motor.

El testigo de RACE ON (1) puede indicar anomalías en su funcionamiento mediante parpadeos.

Si está instalado el sistema de alarma opcional, el testigo de control de RACE ON (1) parpadea cuando el encendido está desconectado y el sistema de alarma está encendido.

### 6.18 Llave RACE-ON

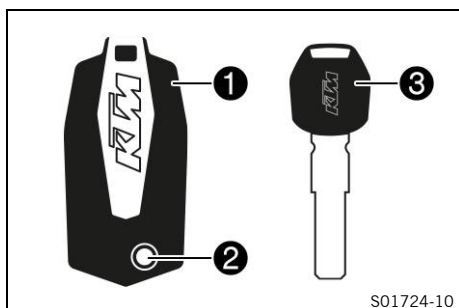

La llave RACE-ON (1) desempeña en este vehículo todas las funciones de una llave de encendido clásica.

Con el botón (2) se despliega el paletón. El paletón únicamente se utiliza para desbloquear el cierre del asiento y para abrir la maleta (opcional).

La llave de encendido negra (3) solo está prevista para las situaciones en las que la llave RACE-ON no esté disponible o no funcione.

La llave de encendido negra puede utilizarse para arrancar el vehículo en caso de que la tensión de la pila de la llave RACE-ON sea muy baja y de que el vehículo no reconozca el transpondedor. Asimismo, con la llave de encendido negra se puede desbloquear el cierre del asiento y se puede abrir la maleta (opcional).

### Información

Las llaves de encendido contienen componentes electrónicos. Mantenga siempre una distancia de varios centímetros con otros dispositivos que contengan componentes electrónicos.

En caso de perder una llave de encendido, un taller especializado autorizado por KTM debe desactivarla para impedir que el vehículo se pueda poner en marcha sin autorización.

Las llaves de encendido están activadas cuando se entregan.

Pueden activarse un máximo de cuatro llaves de encendido indicando el número de la llave en un taller especializado autorizado por KTM.

### 6.19 Abrir el tapón del depósito de combustible



#### **Peligro**

**Peligro de incendio** El combustible es fácilmente inflamable.

El combustible del depósito se dilata con el calor y podría salirse si este está demasiado lleno.

- No reposte el vehículo cerca de fuego abierto o de cigarrillos encendidos.
- Pare el motor para repostar.
- Asegúrese de no verter combustible, en especial sobre las partes del vehículo que estén muy calientes.
- Elimine inmediatamente el combustible que pueda haberse vertido.
- Respete las indicaciones para repostar.



#### **Advertencia**

**Peligro de envenenamiento** El combustible es nocivo para la salud.

- Evite que el combustible entre en contacto con los ojos, la piel o la ropa.
- Acuda inmediatamente a un médico en caso de ingerirse combustible.
- No aspire los vapores del combustible.
- Si el combustible entra en contacto con la piel, lave inmediatamente la zona afectada con agua abundante.
- Si el combustible entra en contacto con los ojos, lávelos bien con agua y acuda inmediatamente a un médico.
- Si se mancha la ropa de combustible, cámbiese de ropa.
- Guarde el combustible correctamente en un bidón adecuado y manténgalo fuera del alcance de los niños.



#### **Indicación**

**Peligro para el medio ambiente** La manipulación incorrecta del combustible supone un peligro para el medio ambiente.

- No permita que el combustible llegue al agua subterránea, al suelo ni a los canales de desagüe.

#### **Condición**

La motocicleta está parada.

El motor está apagado.

El encendido está conectado o se ha desconectado hace menos de 1 minuto.

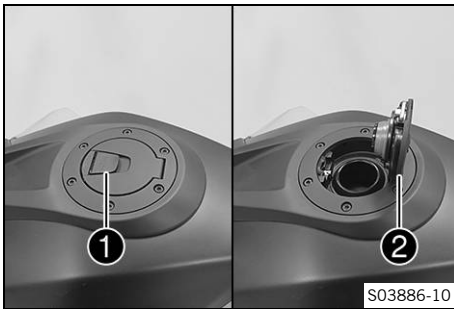

- Abrir lentamente hacia arriba la cubierta ❶.
- ✓ El tapón del depósito de combustible se desbloquea.
- Abrir hacia arriba el tapón del depósito de combustible ❷.

## 6.20 Cerrar el tapón del depósito de combustible

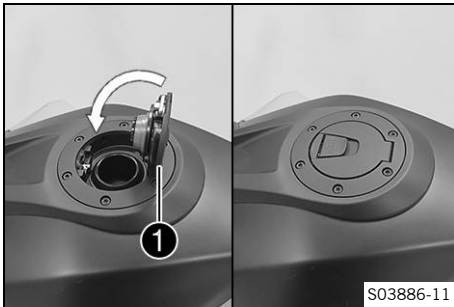

### Advertencia

**Peligro de incendio** El combustible es fácilmente inflamable y nocivo para la salud.

- Compruebe que el tapón del depósito de combustible se ha bloqueado correctamente tras el cierre.
  - Si se mancha la ropa de combustible, cámbiese de ropa.
  - Si el combustible entra en contacto con la piel, lave inmediatamente la zona afectada con agua abundante.
- Bajar el tapón del depósito de combustible ❶ y presionarlo hacia abajo.
  - ✓ El tapón del depósito de combustible se enclava de forma audible.

## 6.21 Cierre del asiento



El cierre del asiento ❶ se encuentra en el lado izquierdo del vehículo debajo del asiento. Puede desbloquearse con la llave RACE-ON o con la llave de encendido negra.

## 6.22 Herramienta de a bordo

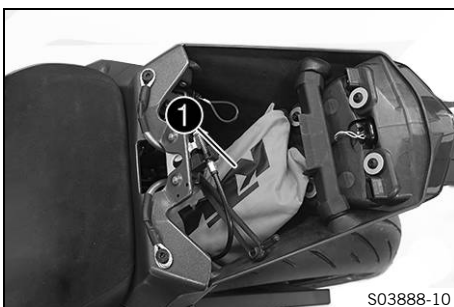

La herramienta de a bordo ❶ se encuentra debajo del asiento del acompañante.

## 6.23 Lazo agarradero

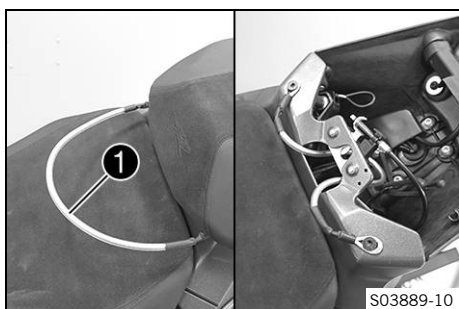

El lazo agarradero **1** está montado debajo del asiento del acompañante.



### Información

Si no se necesita el lazo agarradero, puede guardarse debajo del asiento del acompañante.

El acompañante puede utilizar el lazo agarradero **1** para sujetarse durante la conducción.

## 6.24 Reposapiés del acompañante

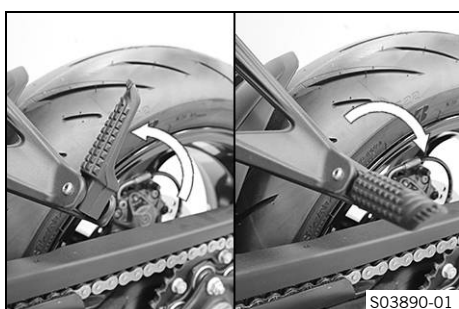

Las reposapiés del acompañante son plegables.

### Posibles estados

- Reposapiés del acompañante plegados – Para circular sin acompañante.
- Reposapiés del acompañante desplegados – Para circular con acompañante.

## 6.25 Pedal de cambio

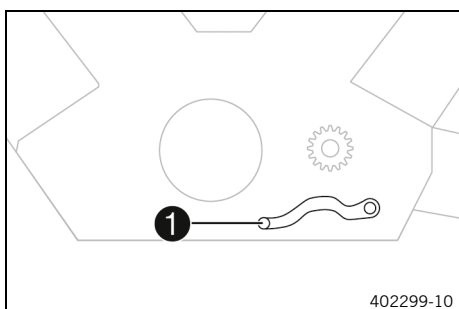

El pedal del cambio **1** está montado en el lado izquierdo del motor.

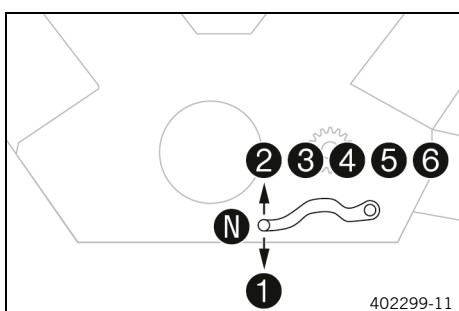

La posición de las marchas se indica en la figura.  
La posición de ralentí se encuentra entre la 1.ª y la 2.ª marcha.

### 6.26 Pedal del freno

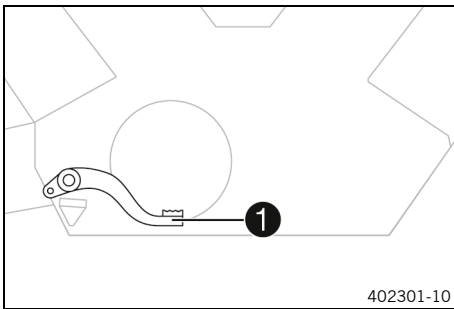

El pedal del freno **1** se encuentra delante del reposapiés derecho.  
El pedal del freno permite accionar el freno trasero.

### 6.27 Caballete lateral

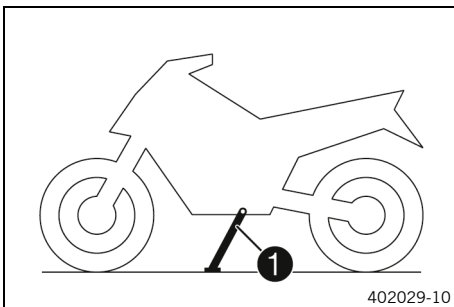

El caballete lateral **1** se encuentra en el lado izquierdo del vehículo.  
El caballete lateral permite apoyar la motocicleta para estacionarla.

#### **i** Información

Durante la circulación, el caballete lateral debe estar cerrado.

El caballete lateral está acoplado a un sistema de arranque de seguridad (véase la información del capítulo Detener y estacionar el vehículo).

#### Posibles estados

- Caballete lateral abierto – El vehículo puede apoyarse en el caballete lateral. El sistema de arranque de seguridad está activado.
- Caballete lateral cerrado – Esta posición es obligatoria para circular. El sistema de arranque de seguridad está desactivado.

## 7.1 Cuadro de instrumentos



S03758-10

El cuadro de instrumentos se encuentra delante del manillar.

El cuadro de instrumentos está dividido en dos zonas de funcionamiento.

- ① Testigos de control (📖 pág. 31)
- ② Display

## 7.2 Activación y prueba



### Activación

El cuadro de instrumentos se conecta junto con el encendido.

### Información

El nivel de brillo de los indicadores se controla mediante un sensor de luz ambiental instalado en el cuadro de instrumentos.

### Prueba

En el display aparece el texto de bienvenida y los testigos de control se activan brevemente para un control de funcionamiento.

**i Información**

El testigo de control de fallo de funcionamiento se ilumina siempre que el motor está parado. Si el motor está en marcha y el testigo de control de fallo de funcionamiento se ilumina, detener el vehículo respetando las normas del tráfico y ponerse en contacto con un taller especializado autorizado de KTM.

El testigo de aviso de la presión de aceite se ilumina siempre que el motor está parado. Si el motor está en marcha y el testigo de aviso de la presión de aceite se ilumina, detener el vehículo inmediatamente respetando las normas del tráfico y parar el motor.

El testigo de aviso del ABS y el testigo de control TC se iluminan hasta que haya alcanzado una velocidad de unos 6 km/h (aprox. 4 mph) o superior.

## 7.3 Modo de día/noche

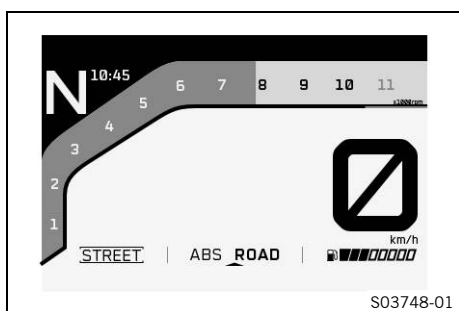

El modo de día se representa con una coloración clara.

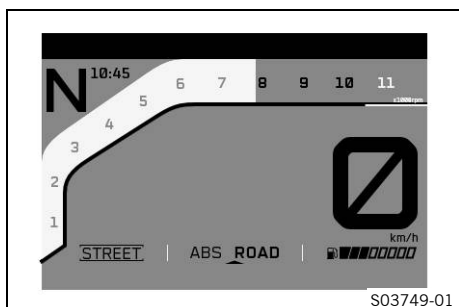

El modo de noche se representa con una coloración oscura.

**i Información**

El sensor de luz ambiental del cuadro de instrumentos registra la claridad del ambiente y activa automáticamente el modo de día o de noche en el display. En función de la claridad que registre el sensor de luz ambiental, aumenta o se reduce la luz del display o se cambia al otro modo.

En el menú **Display Theme**, el modo de visualizado se puede cambiar entre **AUTOMATIC** y **NIGHT** manualmente.

## 7.4 Advertencias

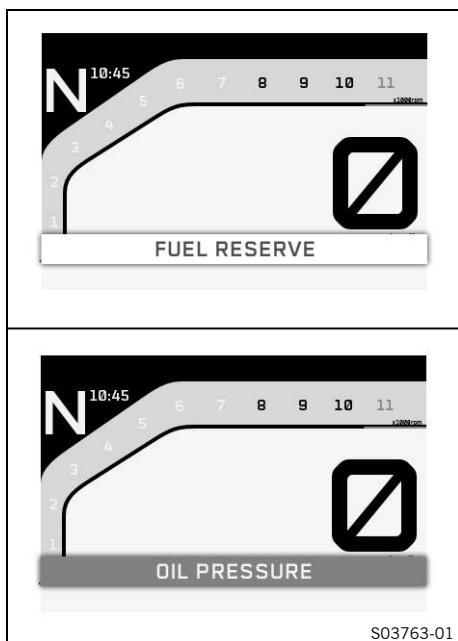

Las advertencias se muestran en el borde inferior del display; en función de su relevancia se resaltan en amarillo o rojo.

Las advertencias amarillas indican anomalías de funcionamiento o información que requieren tomar medidas rápidamente o adaptar el estilo de conducción.

Las advertencias rojas indican anomalías de funcionamiento o información que requieren tomar medidas inmediatas.

### **i** Información

Las advertencias se ocultan al pulsar cualquier botón.

Todas las advertencias disponibles se muestran en el menú **Warnings** hasta que dejan de estar activas.

## 7.5 Aviso de hielo en la calzada

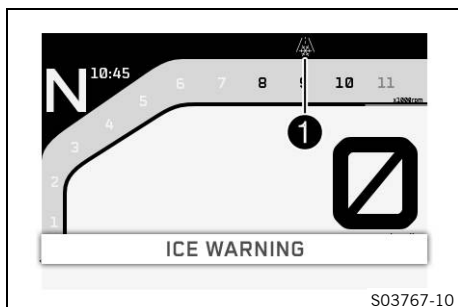

Cuando aparece la advertencia de hielo  indica un alto riesgo de calzada resbaladiza.

La advertencia de hielo  se muestra en la zona **1** del display.

La advertencia de hielo  se muestra en el display cuando la temperatura ambiente desciende por debajo del valor prescrito.

Temperatura	4 °C (39 °F)
-------------	--------------

La advertencia de hielo  desaparece del display cuando la temperatura ambiente vuelve a sobrepasar el valor prescrito.

Temperatura	6 °C (43 °F)
-------------	--------------

### **i** Información

Si se ilumina la advertencia de hielo , aparece adicionalmente la advertencia **ICE WARNING**.



7.6 Testigos de control

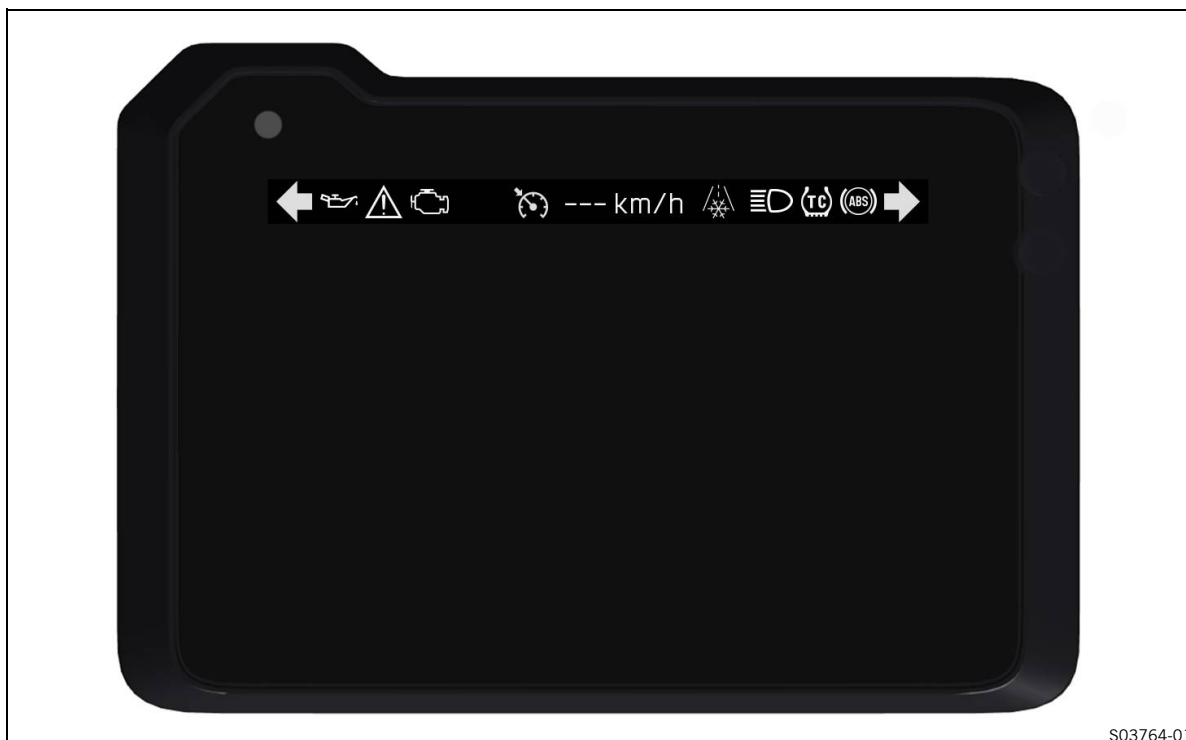

S03764-01

Los testigos de control proporcionan información adicional sobre el estado de servicio de la motocicleta. Al conectar el encendido, se iluminan brevemente todos los testigos de control.

**i Información**

El testigo de control de fallo de funcionamiento se ilumina siempre que el motor está parado. Si el motor está en marcha y el testigo de control de fallo de funcionamiento se ilumina, detener el vehículo respetando las normas del tráfico y ponerse en contacto con un taller especializado autorizado de KTM.







El testigo de aviso de la presión de aceite se ilumina siempre que el motor está parado. Si el motor está en marcha y el testigo de aviso de la presión de aceite se ilumina, detener el vehículo inmediatamente respetando las normas del tráfico y parar el motor.

El testigo de aviso del ABS y el testigo de control TC se iluminan hasta que haya alcanzado una velocidad de unos 6 km/h (aprox. 4 mph) o superior.

**Posibles estados**

	El testigo de control RACE-ON se ilumina/parpadea en amarillo/rojo – Mensaje de estado o de error del sistema RACE-ON/del sistema de alarma.
	El testigo de control del intermitente izquierdo parpadea en verde al ritmo del intermitente – El intermitente izquierdo está activado.
	El testigo de control de la luz de carretera se ilumina en azul – La luz de carretera está activada.
	El testigo de aviso general se ilumina en amarillo – Se ha detectado una advertencia/un aviso relativo a la seguridad de funcionamiento. También se visualiza en el display.
	El testigo de aviso del ABS se ilumina en amarillo – Mensaje de estado o de error del <u>ABS</u> . Cuando se activa el modo de ABS <b>Supermoto</b> , se muestra SM en el display.

## 7 CUADRO DE INSTRUMENTOS

	El testigo del control de tracción se ilumina/parpadea en amarillo – El <b>MTC</b> (📖 pág. 136) no está activo, está actuando o se está iniciando el Launch Control. El testigo del control de tracción también se ilumina cuando se detecta una anomalía de funcionamiento. Contactar con un taller especializado autorizado por KTM. El testigo de control de tracción parpadea cuando el control de tracción de la motocicleta interviene activamente.
	El testigo de aviso de la presión de aceite se ilumina en rojo – La presión de aceite es demasiado baja. Detener el vehículo inmediatamente respetando las normas de tráfico y apagar el motor.
	El testigo de control del regulador de velocidad se ilumina en amarillo – La función del regulador de velocidad está activada, pero la regulación de velocidad no está activa.
	El testigo de control del regulador de velocidad se ilumina en verde – La función del regulador de velocidad está activada y la regulación de velocidad está activa.
	El testigo de control de anomalía de funcionamiento se ilumina en amarillo – El <b>OBD</b> ha detectado una anomalía de funcionamiento en el sistema electrónico del vehículo.
	El testigo de control del intermitente derecho parpadea en verde al ritmo del intermitente – El intermitente derecho está activado.

### 7.7 Display

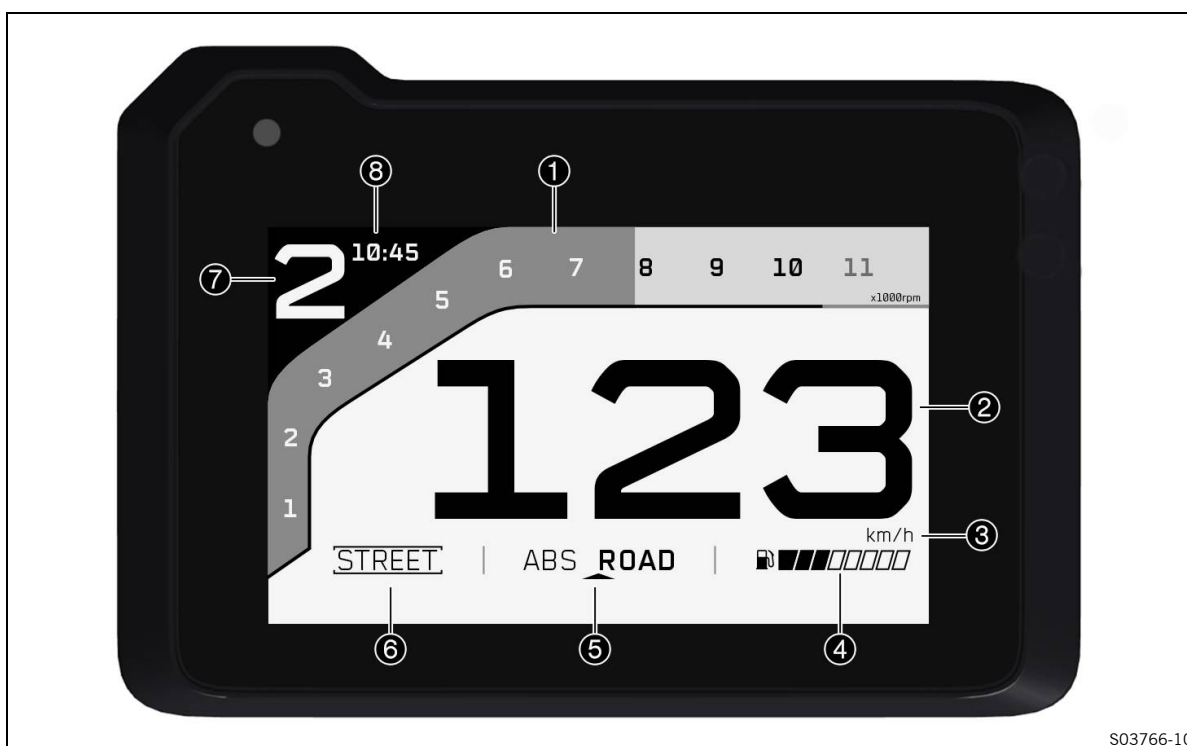

S03766-10

#### **i** Información

En la figura se muestra la pantalla de inicio del cuadro de instrumentos. Si está abierto el menú, se muestra además la velocidad.

- ① Cuentarrevoluciones
- ① Recomendación para cambiar de marcha (📖 pág. 36)
- ① La recomendación para cambiar de marcha está integrada en el indicador del cuentarrevoluciones.
- ② Velocidad
- ③ Unidad del velocímetro

- ④ Indicador del nivel de combustible (📖 pág. 39)
- ⑤ Indicador **ABS Mode** (📖 pág. 37)
- ⑥ **Ride Mode** (📖 pág. 136)
- ⑦ Indicador de la marcha
- ⑧ Hora (📖 pág. 40)

## 7.8 TRACK Display (opcional)

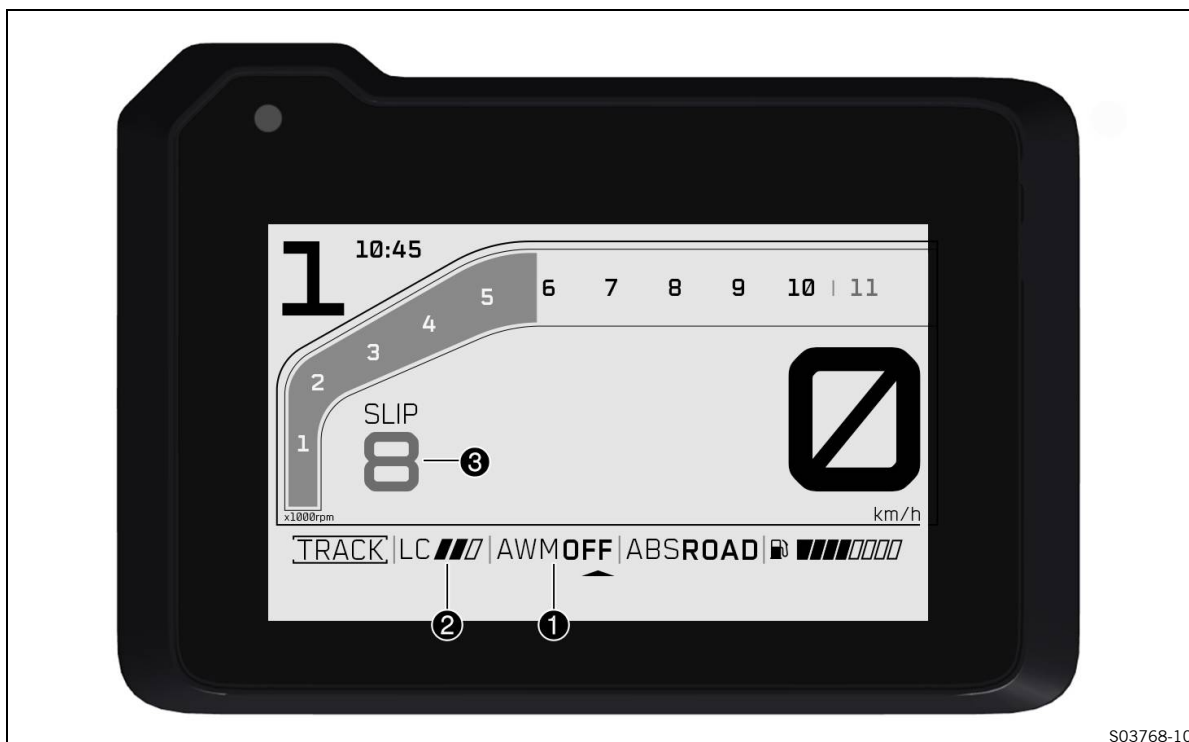

### Información

La figura muestra la pantalla de inicio del cuadro de instrumentos en un modo de conducción **TRACK** activado. Si está abierto el menú, se muestra además la velocidad.

- ① Modo Anti Wheelie (opcional) (📖 pág. 137)
- ② Launch-Control (opcional) (📖 pág. 78)  
Control antiderrapaje (opcional) (📖 pág. 137)
- ③ Si se modifica la adaptación del deslizamiento, en el widget se sustituye esta indicación durante algunos segundos por la indicación de la adaptación del deslizamiento.

## 7.9 Diseño de Performance (opcional)

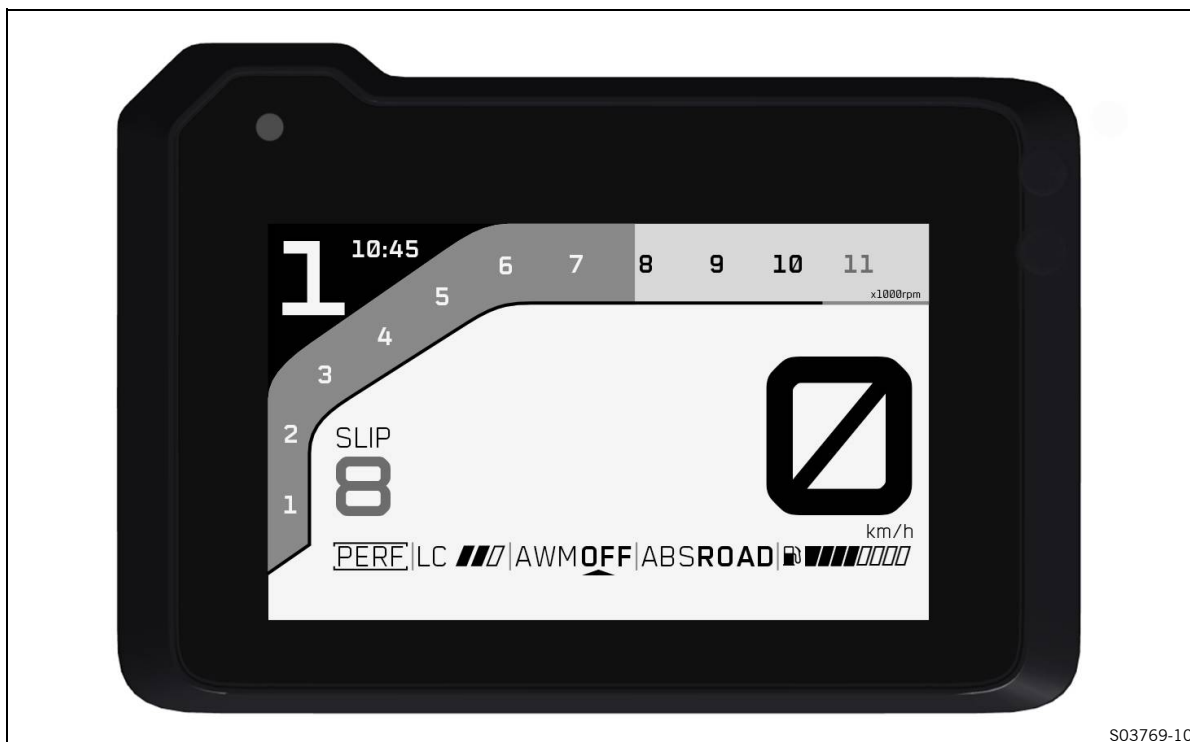

S03769-10

La figura muestra la pantalla de inicio del cuadro de instrumentos con el modo de conducción **TRACK** (opcional) activado en diseño Performance.

En el diseño de Performance, puede utilizar **KTM MY RIDE** en el modo **TRACK** (opcional).

Si está abierto el menú, se muestra además la velocidad.

7.10 Widget pequeño



La figura muestra la pantalla de inicio del cuadro de instrumentos con el widget pequeño abierto. En el widget pequeño puede consultarse la información.

7.11 Widget grande



La figura muestra la pantalla de inicio del cuadro de instrumentos con el widget grande abierto. En el widget grande puede consultarse y configurarse la información.

## 7.12 Cuentakilómetros

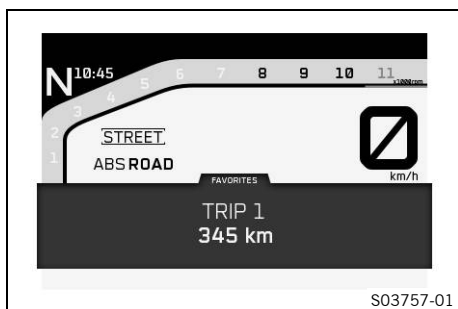

El cuentakilómetros se puede mostrar en el widget **FAVORITES** como **Trip 1**. Para ello, esta información debe estar configurada en el widget.

La información sobre la distancia total recorrida se puede consultar en el menú **General Info** bajo el punto de menú **ODO** o configurarse como información de widgets.

En el menú **Trip 1** se muestra información general.

En el menú **Trip 2** puede consultarse la información sobre otro recorrido.

## 7.13 Régimen de revoluciones

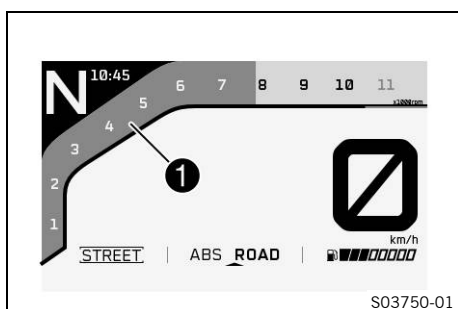

El régimen de revoluciones se muestra en la zona **1** del display. El número de revoluciones se indica en revoluciones por minuto.

## 7.14 Recomendación para cambiar de marcha

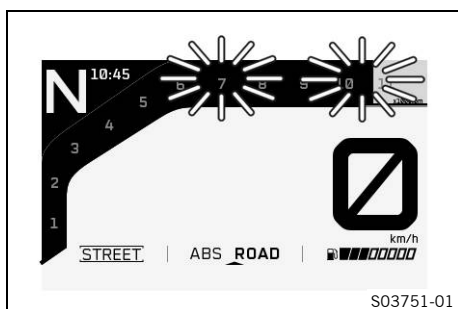

La recomendación para cambiar de marcha está integrada en el indicador del cuentarrevoluciones.

El menú **Settings** en **Shift Light** permite ajustar el régimen de revoluciones de la recomendación para cambiar de marcha. Durante la fase de rodaje (hasta 1000 km/621 millas), la recomendación para cambiar de marcha siempre está activa. Una vez transcurrida esta fase puede desactivarse la recomendación para cambiar de marcha y es posible ajustar los valores para **RPM 1** y **RPM 2**. La recomendación para cambiar de marcha parpadea lentamente con **RPM 1** y rápidamente con **RPM 2**.

### **i** Información

En la 6.ª marcha, la recomendación para cambiar de marcha se desactiva cuando el motor está caliente y después del primer servicio de mantenimiento.

Temperatura del líquido refrigerante	≤ 35 °C (≤ 95 °F)
<b>ODO</b>	< 1.000 km (< 620 mi)
La recomendación para cambiar de marcha se ilumina siempre con	6.500 rpm
Temperatura del líquido refrigerante	> 35 °C (> 95 °F)
<b>ODO</b>	> 1.000 km (> 620 mi)

Recomendación para cambiar de marcha con <b>RPM 1</b>	parpadea lentamente
Recomendación para cambiar de marcha con <b>RPM 2</b>	parpadea rápidamente

## 7.15 Indicador del regulador de velocidad

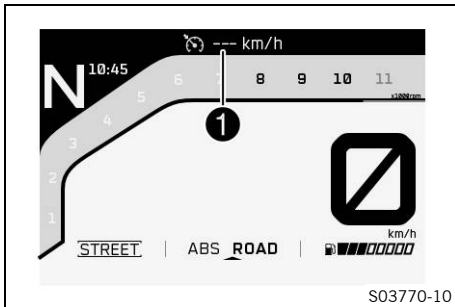

El estado de servicio del regulador de velocidad activado se muestra en la zona **1** del display.

El regulador de velocidad se controla mediante los botones del regulador de velocidad (📖 pág. 19).

## 7.16 Velocidad

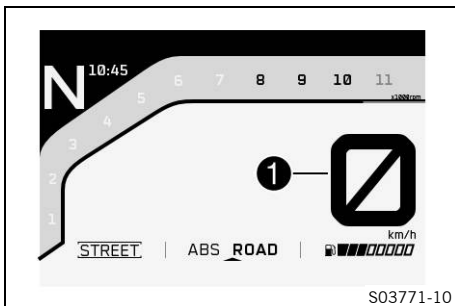

La velocidad se muestra en la zona **1** del display.

La unidad de velocidad se puede configurar en el menú **Settings** en **UNITS**.

La velocidad se indica en kilómetros por hora **km/h** o en millas por hora **mph**.

## 7.17 Indicador ABS Mode

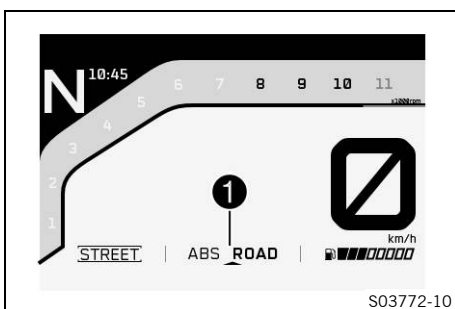

El modo de ABS ajustado se muestra en la zona **1** de la pantalla digital.

En el menú **Motorcycle** se puede configurar el ABS en **ABS Mode**.

## 7.18 Indicador Ride

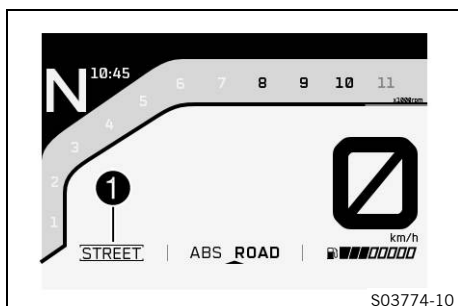

El modo de conducción (📖 pág. 136) ajustado se muestra en el área **1** del display.  
En el menú **Ride Mode** puede configurarse el modo de conducción.

## 7.19 Indicador de la marcha

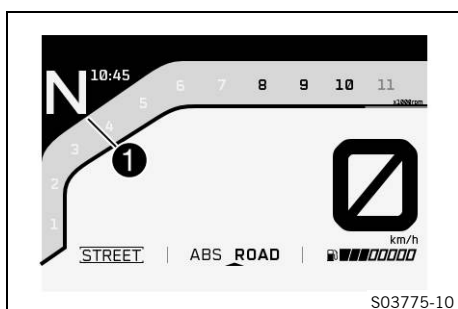

La marcha actual se muestra en la zona **1** del display.

## 7.20 Calefacción de las empuñaduras (opcional)

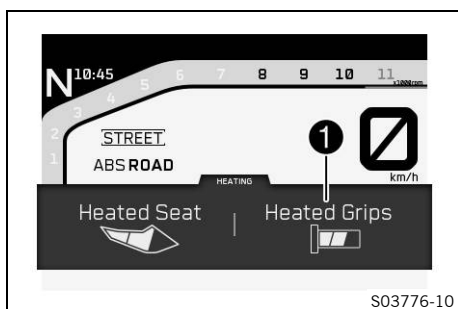

Cuando está activada la calefacción de las empuñaduras, se muestra en el widget **HEATING** del display el símbolo **Heated Grips** en el área **1**.

La calefacción de las empuñaduras se puede configurar en el menú **Motorcycle** en **Heated Grips** o en el widget **HEATING** en **Heated Grips**.

## 7.21 Calefacción del asiento (opcional)

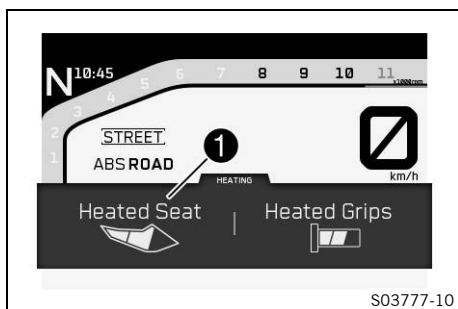

Cuando está activada la calefacción del asiento, se muestra en el widget **HEATING** del display el símbolo **Heated Seat** en el área **1**.

La calefacción del asiento se puede configurar en el menú **Motorcycle** en **Heated Seat** o en el widget **HEATING** en **Heated Seat**.



## 7.22 Indicador de la temperatura del líquido refrigerante

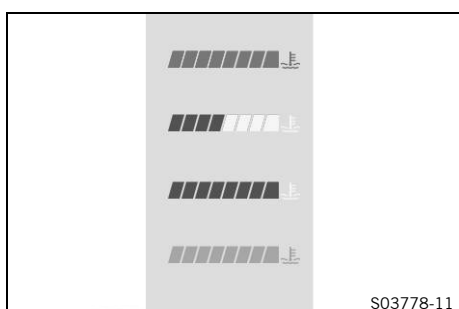

El indicador de la temperatura del líquido refrigerante está compuesto de barras. Cuantas más barras se iluminan, más caliente está el líquido refrigerante.

### Información

Cuando parpadean todas las barras, se muestra adicionalmente la advertencia **ENGINE TEMP HIGH**.

### Posibles estados

- Motor frío – Ninguna de las ocho barras está iluminada.
- Motor en temperatura de servicio – Se iluminan cuatro barras.
- Motor caliente – Se iluminan de cinco a ocho barras.
- Motor muy caliente – Las ocho barras parpadean en rojo.

## 7.23 Indicador del nivel de combustible

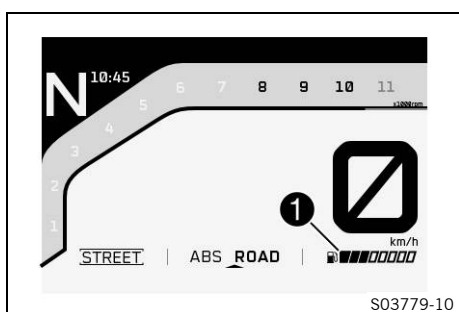

La capacidad del depósito de combustible se muestra en la zona **1** del display.

El indicador del nivel de combustible está compuesto de barras. Cuantas más barras estén iluminadas, mayor será el nivel de combustible en el depósito de combustible.

### Información

Cuando la reserva de combustible está a punto de agotarse, parpadea una barra en rojo y aparece la advertencia **LOW FUEL** de forma adicional.

Para evitar que el indicador oscile continuamente durante la marcha, el nivel de combustible se muestra con una ligera demora.

El indicador del nivel de combustible no se actualiza mientras el caballete lateral está extendido o el interruptor de parada de emergencia está desactivado.

Cuando se cierra el caballete lateral y se acciona el interruptor de parada de emergencia, la siguiente actualización se produce tras 2 minutos.

Si el cuadro de instrumentos no recibe ninguna señal del sensor de nivel de combustible, el indicador del nivel de combustible parpadea.

## 7.24 Indicador de temperatura de aire ambiente

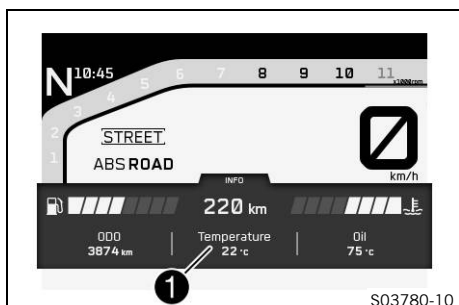

El widget grande **INFO** muestra la temperatura del aire ambiente en el área **1**.

La unidad de temperatura ambiente se puede configurar en el menú **Settings** en **Units**.

La temperatura ambiente se muestra en **°C** o **°F**.

## 7.25 Hora

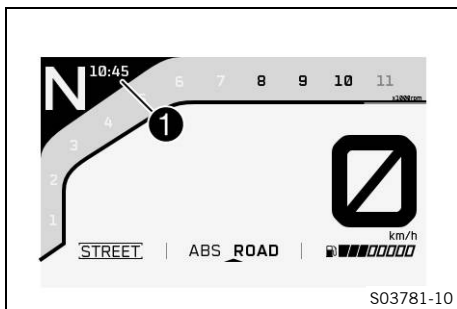

La hora se muestra en la zona **1** del display.  
En todos los idiomas, la hora se puede mostrar en formato de 24 horas o en formato de 12 horas.  
En el menú **Settings** en **Clock/Date** se puede configurar la hora.



### Información

La hora debe ajustarse si se ha interrumpido la alimentación eléctrica.

## 7.26 Indicador Favorites

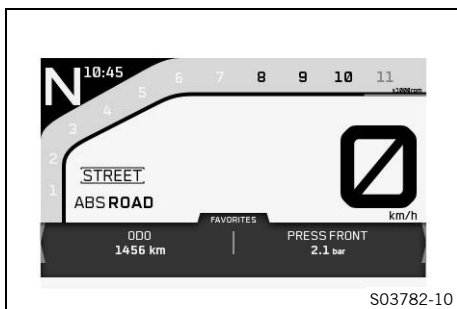

En el widget **FAVORITES** se puede configurar una gran variedad de información.  
Se pueden configurar y mostrar hasta cuatro secuencias de información en el widget grande **FAVORITES**.



### Información

Las cuatro secuencias de información del widget grande se muestran en el widget pequeño.  
Cada información aparece en dos líneas.  
Cada información se puede archivar en un área seleccionada libremente.

## 7.27 Indicador Navigation (opcional)

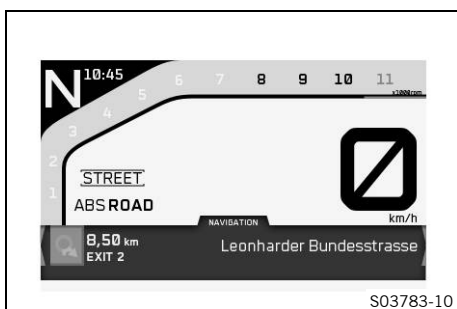

La flecha de dirección, la distancia al siguiente punto del trayecto y el nombre de la calle se muestran en el widget pequeño **NAVIGATION** cuando está activada la función de navegación.  
El widget grande **NAVIGATION** muestra además la hora de llegada y la distancia al destino. El volumen de la navegación también se puede ajustar en el widget grande.  
En el menú **KTM MY RIDE** en **Navigation** se puede acceder a información sobre la navegación y ajustar el volumen.



### Información

La función **Audio** se puede usar a la vez que la función de navegación.  
Cuando la función de navegación está activada, una llamada entrante se representa con una ventana pequeña en el borde superior del display del cuadro de instrumentos.

## 7.28 Menú

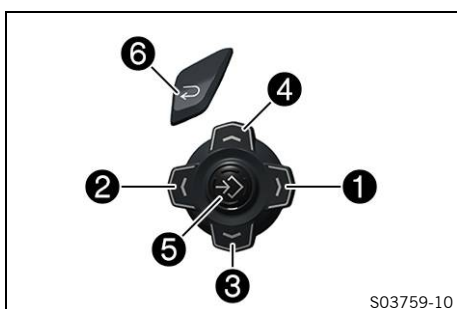

### Información

Para abrir el menú, pulsar el botón **RIGHT** **1** en la pantalla de inicio.  
Navegar por el menú con el botón **RIGHT** **1**, el botón **LEFT** **2**, el botón **DOWN** **3**, el botón **UP** **4** y el botón **ENTER** **5**.  
Al pulsar el botón **BACK** **6** se cierra el menú actual o la visión general del menú.

## 7.28.1 KTM MY RIDE (opcional)

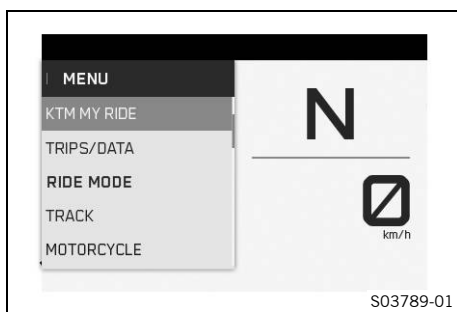

### Condición

- La función **KTM MY RIDE** (opcional) está activada.
- **Bluetooth®** está activado.
- Con el menú cerrado, pulsar el botón **RIGHT**.
- Pulsar el botón **UP** o **DOWN** hasta que se marque la opción **KTM MY RIDE**.
- ✓ Pulsar el botón **RIGHT** para abrir el menú.

Con **KTM MY RIDE** pueden emparejarse teléfonos móviles o auriculares compatibles con el cuadro de instrumentos mediante **Bluetooth®** y configurarse la función de navegación.

### i Información

No todos los teléfonos móviles o auriculares son compatibles para su emparejamiento con el cuadro de instrumentos. El estándar **Bluetooth®** 2.1 debe ser compatible.

## 7.28.2 Audio (opcional)

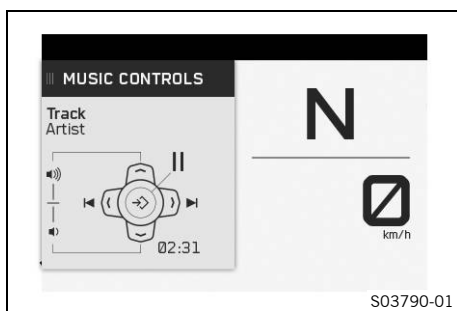

### Condición

- La función **KTM MY RIDE** (opcional) está activada.
- La función **Bluetooth®** (opcional) está activada.
- El cuadro de instrumentos está emparejado con un teléfono móvil compatible.
- El cuadro de instrumentos está emparejado con unos auriculares **Bluetooth®** compatibles.
- El reproductor de música del teléfono móvil está abierto.
- Con el menú cerrado, pulsar el botón **RIGHT**.
- Pulsar el botón **UP** o **DOWN** hasta que **KTM MY RIDE** esté marcado.
- ✓ Pulsar el botón **RIGHT** para abrir el menú.



### Advertencia

**Peligro de accidente** El volumen demasiado alto de los auriculares puede distraer del estado del tráfico.

- Seleccione un volumen de los auriculares bajo que le permita percibir con claridad las señales acústicas.

- Pulsar el botón **UP** o **DOWN** hasta que se marque la opción **Audio**.
- ✓ Pulsar el botón **RIGHT** para abrir el menú.
- ✓ Pulsando el botón **UP** se aumenta el volumen de audio.
- ✓ Pulsando el botón **DOWN** se reduce el volumen de audio.
- ✓ Pulsando el botón **RIGHT** se pasa a la siguiente pista de audio.
- ✓ Pulsando brevemente una o dos veces el botón **LEFT** se cambia, según el modelo de teléfono móvil, a la pista de audio anterior o bien se reproduce la actual desde el principio.
- ✓ Al pulsar el botón **SET** se reproduce o se pone en pausa la pista de audio.



## Consejo

Con unos auriculares con cable, el volumen **no** se puede controlar a través del cuadro de instrumentos. Con algunos teléfonos móviles es necesario iniciar antes el reproductor de audio del teléfono para que sea posible la reproducción.

Para facilitar la operación, la función **Audio** puede asignarse al botón **C1** o **C2**.

### 7.28.3 Navigation (optional)

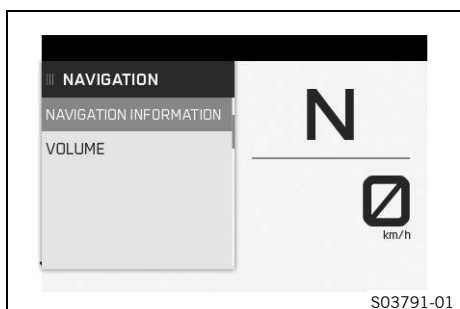

#### Condición

- La función **KTM MY RIDE** (opcional) está activada.
- La app **KTM MY RIDE** (opcional) está instalada y abierta en un teléfono móvil compatible (dispositivos Android a partir de la versión 6.0, dispositivos iOS a partir de la versión 10).
- La función **Bluetooth®** (opcional) está activada.
- El cuadro de instrumentos está emparejado con un teléfono móvil compatible.
- La función de GPS está activada en el teléfono móvil emparejado.
- Para la navegación con voz: el cuadro de instrumentos está emparejado con unos auriculares compatibles y se ha descargado un paquete de voz adecuado en la app **KTM MY RIDE**.
  - Con el menú cerrado, pulsar el botón **RIGHT**.
  - Pulsar el botón **UP** o **DOWN** hasta que se marque la opción **KTM MY RIDE**.
    - ✓ Pulsar el botón **RIGHT** para abrir el menú.
  - Pulsar el botón **UP** o **DOWN** hasta que se marque la opción **Navigation**.
    - ✓ La selección se confirma pulsando el botón **RIGHT**.

En el menú **Navigation** se puede acceder a información sobre la navegación y ajustar el volumen.



#### Información

La guía de ruta se muestra en el widget pequeño y grande **NAVIGATION**.

La función **Audio** se puede usar a la vez que la función de navegación.

Cuando la función de navegación está activa, una llamada entrante se representa con una ventana pequeña en el borde superior del display del cuadro de instrumentos.

Con la función de navegación conectada y el aparato emparejado se muestra el símbolo **GPS** en el display del cuadro de instrumentos.

## 7.28.4 Información de navegación (opcional)

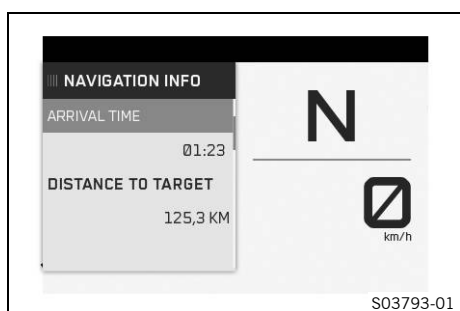

### Condición

- La función **KTM MY RIDE** (opcional) está activada.
  - La app **KTM MY RIDE** (opcional) está instalada y abierta en un teléfono móvil compatible (dispositivos Android a partir de la versión 6.0, dispositivos iOS a partir de la versión 10).
  - La función **Bluetooth®** (opcional) está activada.
  - El cuadro de instrumentos está emparejado con un teléfono móvil compatible.
  - La función de GPS está activada en el teléfono móvil emparejado.
- Con el menú cerrado, pulsar el botón **RIGHT**.
  - Pulsar el botón **UP** o **DOWN** hasta que se marque la opción **KTM MY RIDE**.
    - ✓ Pulsar el botón **RIGHT** para abrir el menú.
  - Pulsar el botón **UP** o **DOWN** hasta que se marque la opción **Navigation**.
    - ✓ La selección se confirma pulsando el botón **RIGHT**.
  - Pulsar el botón **UP** o **DOWN** hasta que se marque la opción **Navigation Information**.
    - ✓ Pulsar el botón **RIGHT** para abrir el menú.

### **i** Información

**Arrival Time** indica la hora de llegada estimada del teléfono móvil.

**Distance to Target** indica la distancia hasta el destino.

En el widget **NAVIGATION** se puede ver información sobre la navegación actual.

## 7.28.5 Volumen (opcional)

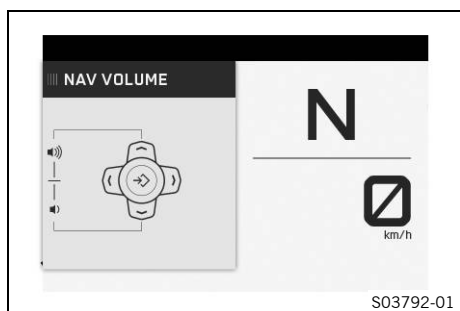

### Condición

- La función **KTM MY RIDE** (opcional) está activada.
  - La app **KTM MY RIDE** (opcional) está instalada y abierta en un teléfono móvil compatible (dispositivos Android a partir de la versión 6.0, dispositivos iOS a partir de la versión 10).
  - La función **Bluetooth®** (opcional) está activada.
  - El cuadro de instrumentos está emparejado con un teléfono móvil compatible.
  - La función de GPS está activada en el teléfono móvil emparejado.
  - Para la navegación con voz: el cuadro de instrumentos está emparejado con unos auriculares **Bluetooth** compatibles y se ha descargado un paquete de voz adecuado en la app **KTM MY RIDE**.
- Con el menú cerrado, pulsar el botón **RIGHT**.
  - Pulsar el botón **UP** o **DOWN** hasta que se marque la opción **KTM MY RIDE**.
    - ✓ Pulsar el botón **RIGHT** para abrir el menú.
  - Pulsar el botón **UP** o **DOWN** hasta que se marque la opción **Navigation**.
    - ✓ La selección se confirma pulsando el botón **RIGHT**.



## Advertencia

**Peligro de accidente** El volumen demasiado alto de los auriculares puede distraer del estado del tráfico.

- Seleccione un volumen de los auriculares bajo que le permita percibir con claridad las señales acústicas.

- Pulsar el botón **UP** o **DOWN** hasta que se marque la opción **Volume**.
- ✓ Pulsar el botón **RIGHT** para abrir el menú.
- Mantener pulsado el botón **UP** para aumentar el volumen de audio.
- Mantener pulsado el botón **DOWN** para reducir el volumen de audio.

En el widget grande **NAVIGATION** se puede configurar el volumen de sonido de la navegación.

### 7.28.6 Pairing (opcional)

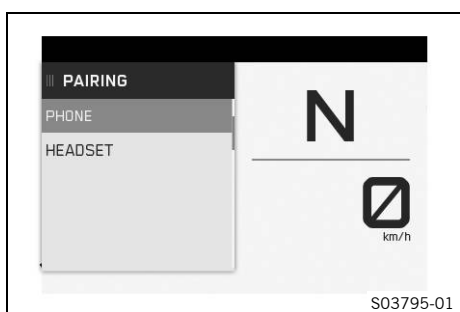

#### Condición

- La motocicleta está parada.
  - La función **KTM MY RIDE** (opcional) está activada.
  - La función **Bluetooth®** (opcional) está activada.
  - La función **Bluetooth®** del dispositivo que deba emparejarse también está activada.
  - Con el menú cerrado, pulsar el botón **RIGHT**.
  - Pulsar el botón **UP** o **DOWN** hasta que **KTM MY RIDE** esté marcado.
  - ✓ Pulsar el botón **RIGHT** para abrir el menú.
  - Pulsar el botón **UP** o **DOWN** hasta que se marque la opción **Pairing**.
  - ✓ Pulsar el botón **RIGHT** para abrir el menú.
  - Pulsar el botón **UP** o **DOWN** hasta que el punto del menú deseado **Phone** o **Headset** aparezca marcado.
- En el submenú **Phone** puede emparejarse un teléfono móvil compatible con el cuadro de instrumentos.
- En el submenú **Headset** pueden emparejarse unos auriculares compatibles con el cuadro de instrumentos.
- ✓ La selección se confirma pulsando el botón **RIGHT**.



#### Información

No es posible emparejar dos teléfonos móviles con el cuadro de instrumentos al mismo tiempo. Solo es posible emparejar al mismo tiempo un único teléfono móvil y unos auriculares por submenú con el cuadro de instrumentos.

Si el tipo de auriculares está configurado para unos auriculares con cable, no se pueden utilizar auriculares **Bluetooth®**.

- Pulsar el botón **UP** o **DOWN** hasta que se marque la opción **Pairing**.
- Pulsar el botón **RIGHT** para confirmar el punto del submenú **Pairing**.

## **i** Información

Al emparejar el cuadro de instrumentos con un teléfono móvil: en el cuadro de instrumentos aparece un mensaje que indica que está listo para el emparejamiento. Confirmando la **Passkey** en el teléfono móvil y en el cuadro de instrumentos con el botón **SET**, el emparejamiento concluye correctamente.

Al emparejar el cuadro de instrumentos con unos auriculares: en el cuadro de instrumentos aparece el nombre de los auriculares. Pulsar el botón **SET** para seleccionar el dispositivo y volver a pulsar el botón **SET** para confirmar con **Confirm**. El emparejamiento de los auriculares con el cuadro de instrumentos se concluye con éxito en este punto.

## **i** Información

Al completarse con éxito el emparejamiento con un dispositivo compatible se muestra el nombre del teléfono móvil o de los auriculares emparejados en el menú correspondiente **Phone** o **Headset**.

No todos los teléfonos móviles o auriculares son compatibles para su emparejamiento con el cuadro de instrumentos.

- Si el dispositivo que se ha emparejado por última vez está en la zona de cobertura del cuadro de instrumentos con la función **Bluetooth®** activada y no se ha borrado anteriormente:
  - ✓ El dispositivo se empareja automáticamente con el cuadro de instrumentos.
  - ✗ Si el dispositivo no se empareja automáticamente con el cuadro de instrumentos transcurridos unos 30 segundos:
    - Volver a iniciar el cuadro de instrumentos o repetir la operación de **Pairing**.
- Para eliminar un dispositivo emparejado, pulsar el botón **UP** o **DOWN** hasta que se marque el dispositivo emparejado.
- Abrir el menú **delete Pairing** pulsando el botón **RIGHT** y confirmar con el botón **SET**.

## 7.28.7 Telefonía (opcional)

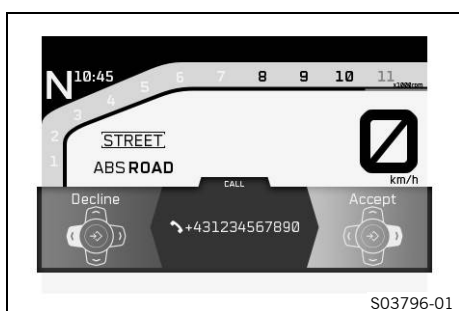

S03796-01

### Condición

- La función **KTM MY RIDE** (opcional) está activada.
- La función **Bluetooth®** (opcional) está activada.
- El cuadro de instrumentos está emparejado con un teléfono móvil compatible.
- El cuadro de instrumentos está emparejado con unos auriculares compatibles.



### Advertencia

**Peligro de accidente** El volumen demasiado alto de los auriculares puede distraer del estado del tráfico.

- Seleccione un volumen de los auriculares bajo que le permita percibir con claridad las señales acústicas.

- Pulsar el botón **RIGHT** para aceptar una llamada entrante.
- Pulsar el botón **LEFT** para rechazar una llamada entrante.

- Mantener pulsado el botón **UP** para aumentar el volumen de audio.
- Mantener pulsado el botón **DOWN** para reducir el volumen de audio.
- Pulsar brevemente el botón **BACK** para reducir la indicación de telefonía.

## **i** Información

Se muestran la duración de la llamada y el contacto. En función de la configuración del teléfono móvil, se muestra el contacto con el nombre.

Cuando se activa y se reduce el tamaño de la pantalla de telefonía, aparece una pequeña ventana en el borde superior del display del cuadro de instrumentos.

Cuando la función de navegación está activa, una llamada entrante se representa con una ventana pequeña en el borde superior del display del cuadro de instrumentos.

### 7.28.8 Trip 1

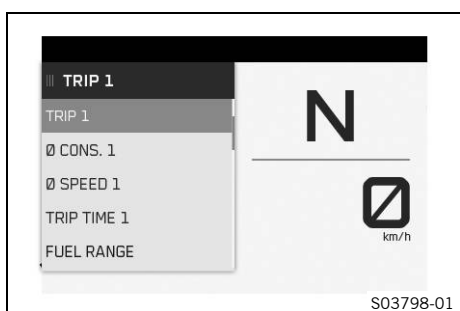

- Con el menú cerrado, pulsar el botón **RIGHT**.
- Pulsar el botón **UP** o **DOWN** hasta que se marque la opción **Trips/Data**.
  - ✓ Pulsar el botón **RIGHT** para abrir el menú.
- Pulsar el botón **UP** o **DOWN** hasta que se marque la opción **Trip 1**.
  - ✓ Pulsar el botón **RIGHT** para abrir el menú.

**Trip 1** indica el kilometraje desde la última puesta a cero (p. ej., entre dos repostajes). **Trip 1** cuenta correlativamente hasta **9999**. **ØFuelCons1** indica el consumo medio a partir de **Trip 1**. **ØSpeed1** indica la velocidad media a partir de **Trip 1** y **Trip Time1**. **Trip Time1** indica el tiempo de marcha a partir de **Trip 1** y está activo siempre que se recibe una señal de velocidad. **Fuel Range** indica la autonomía máxima posible con la reserva de combustible.

Mantener pulsado el botón **SET** durante 3 - 5 segundos.

Se restablecen todos los registros del menú **Trip 1**.

### 7.28.9 Trip 2

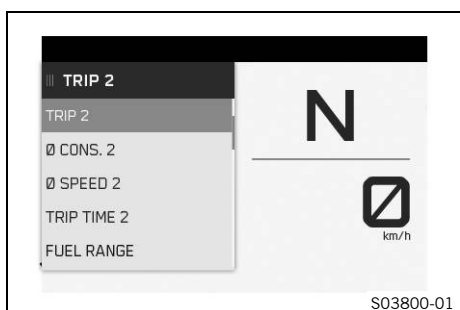

- Con el menú cerrado, pulsar el botón **RIGHT**.
- Pulsar el botón **UP** o **DOWN** hasta que se marque la opción **Trips/Data**.
  - ✓ Pulsar el botón **RIGHT** para abrir el menú.
- Pulsar el botón **UP** o **DOWN** hasta que se marque la opción **Trip 2**.
  - ✓ Pulsar el botón **RIGHT** para abrir el menú.

**Trip 2** indica el kilometraje desde la última puesta a cero (p. ej., entre dos repostajes). **Trip 2** cuenta correlativamente hasta **9999**. **ØFuelCons2** indica el consumo medio a partir de **Trip 2**. **ØSpeed2** indica la velocidad media a partir de **Trip 2** y **Trip Time2**.



**Trip Time2** indica el tiempo de marcha a partir de **Trip 2** y está activo siempre que se recibe una señal de velocidad.

**Fuel Range** indica la autonomía máxima posible con la reserva de combustible.

Mantener pulsado el botón **SET** durante 3 - 5 segundos.

Se restablecen todos los registros del menú **Trip 2**.

## 7.28.10 General Info

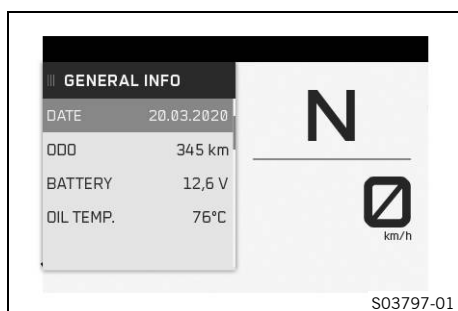

- Con el menú cerrado, pulsar el botón **RIGHT**.
- Pulsar el botón **UP** o **DOWN** hasta que se marque la opción **Trips/Data**.
  - ✓ Pulsar el botón **RIGHT** para abrir el menú.
- Pulsar el botón **UP** o **DOWN** hasta que se marque la opción **General Info**.
  - ✓ Pulsar el botón **RIGHT** para abrir el menú.

**Date** indica la fecha.

**ODO** indica el total de kilómetros recorridos.

**Battery** indica la tensión de la batería.

**Oil Temp** indica la temperatura del aceite del motor.

## 7.28.11 TPMS



### Condición

- Modelo con **TPMS**.
- Con el menú cerrado, pulsar el botón **RIGHT**.
- Pulsar el botón **UP** o **DOWN** hasta que se marque la opción **Trips/Data**.
  - ✓ Pulsar el botón **RIGHT** para abrir el menú.



### Advertencia

**Peligro de accidente** El sistema de control de la presión de los neumáticos no sustituye al control que debe realizarse antes de ponerse en marcha.

Para evitar que se produzcan falsas alarmas, los valores de presión de los neumáticos se evalúan a lo largo de varios minutos.

- La presión de los neumáticos debe controlarse siempre antes de ponerse en marcha.
- Si la presión de los neumáticos no se corresponde con las especificaciones, debe corregirse.
- Si el comportamiento del vehículo indica que existe una pérdida de presión en los neumáticos, parar el vehículo inmediatamente aunque los valores de presión sean correctos.

- Pulsar el botón **UP** o **DOWN** hasta que se marque la opción **TIRE AIR PRESSURE**.

## Prescripción

Presión de los neumáticos con conductor solo	
Delante: con los neumáticos fríos	2,5 bar (36 psi)
Detrás: con los neumáticos fríos	2,5 bar (36 psi)

- ✓ Pulsar el botón **RIGHT** para abrir el menú.

En el menú **TIRE AIR PRESSURE** se muestra la presión de los neumáticos delantero y trasero.

**PRESS FRONT** indica la presión del neumático delantero.

**PRESS REAR** indica la presión del neumático trasero.

### 7.28.12 Warnings



#### Condición

- Mensajes o advertencias existentes.
- Con el menú cerrado, pulsar el botón **RIGHT**.
- Pulsar el botón **UP** o **DOWN** hasta que se marque la opción **Trips/Data**.
- ✓ Pulsar el botón **RIGHT** para abrir el menú.
- Pulsar el botón **UP** o **DOWN** hasta que se marque la opción **Warnings**.
- ✓ Pulsar el botón **RIGHT** para abrir el menú.
- Los botones **UP** o **DOWN** permiten navegar por las advertencias.

En el menú **Warnings** se visualizan las advertencias que se han producido.

### 7.28.13 Service



- Con el menú cerrado, pulsar el botón **RIGHT**.
- Pulsar el botón **UP** o **DOWN** hasta que se marque la opción **Trips/Data**.
- ✓ Pulsar el botón **RIGHT** para abrir el menú.
- Pulsar el botón **UP** o **DOWN** hasta que se marque la opción **Service**.
- ✓ Pulsar el botón **RIGHT** para abrir el menú.

En el menú **Service** se muestra cuándo debe realizarse el próximo servicio.

### 7.28.14 Extra Functions

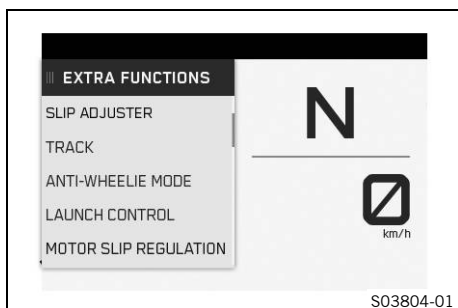

- Con el menú cerrado, pulsar el botón **RIGHT**.
- Pulsar el botón **UP** o **DOWN** hasta que se marque la opción **Trips/Data**.
- ✓ Pulsar el botón **RIGHT** para abrir el menú.
- Pulsar el botón **UP** o **DOWN** hasta que se marque la opción **Extra Functions**.
- ✓ Pulsar el botón **RIGHT** para abrir el menú.
- Los botones **UP** y **DOWN** permiten navegar por las funciones adicionales.

En **Extra Functions** se listan las funciones adicionales opcionales.

**i** Información

Encontrará las **KTM PowerParts** actuales y el software disponible en la página web de KTM.

**7.28.15 Ride Mode**

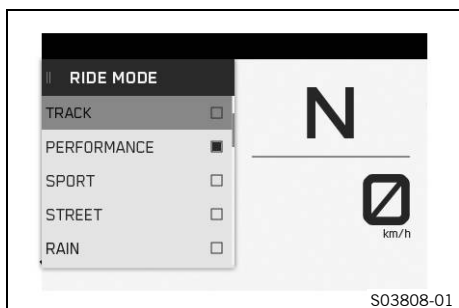

- Con el menú cerrado, pulsar el botón **RIGHT**.
- Pulsar el botón **UP** o **DOWN** hasta que el menú **Ride Mode** esté marcado en el display.
- ✓ Pulsar el botón **RIGHT** para abrir el menú.
- Los botones **UP** o **DOWN** permiten navegar por el menú.
- El botón **SET** permite seleccionar reglajes del motor y el control de tracción de la motocicleta adaptados entre sí.

Prescripción

No acelerar durante la selección.

- ✓ **TRACK:** ajuste adicional disponible con potencia homologada y una respuesta muy directa. El control de tracción de la motocicleta y la característica de la admisión de gasolina pueden ajustarse de forma individual.
- ✓ **PERFORMANCE:** ajuste adicional disponible con potencia homologada y una respuesta muy directa. El control de tracción de la motocicleta y la característica de la admisión de gasolina pueden ajustarse de forma individual. Combina las funciones del modo TRACK con los modos estándar.
- ✓ **SPORT:** potencia homologada con una respuesta muy directa. El control de tracción de la motocicleta permite un aumento del deslizamiento en la rueda trasera.
- ✓ **STREET:** potencia homologada con una respuesta equilibrada. El control de tracción de la motocicleta permite un deslizamiento normal en la rueda trasera.
- ✓ **RAIN:** potencia reducida homologada con una respuesta suave para mejorar la maniobrabilidad, el control de tracción de la motocicleta permite un deslizamiento normal en la rueda trasera.

**7.28.16 Track (opcional)**

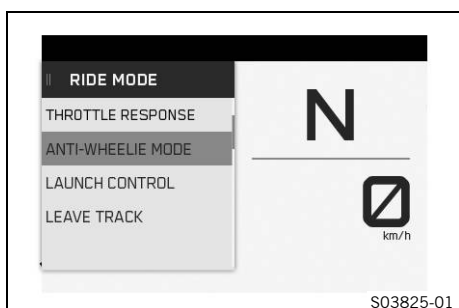

**Condición**

- El modo de conducción **TRACK** (opcional) está activado.
- Con el menú cerrado, pulsar el botón **RIGHT**.
- Pulsar el botón **UP** o **DOWN** hasta que se marque la opción **TRACK**.
- ✓ Pulsar el botón **RIGHT** para abrir el menú.

**i** Información

En **TRACK** se pueden realizar ajustes de los modos **TRACK** y **PERFORMANCE**.  
Mediante **LEAVE TRACK** o **LEAVE PERFORMANCE** finaliza el modo de conducción correspondiente al cerrar el puño del acelerador y pasa automáticamente al modo de conducción **STREET**.

## 7.28.17 Throttle Response (opcional)



### Condición

- El modo de conducción **TRACK** (opcional) o **PERFORMANCE** (opcional) está activado.
- Función del regulador de velocidad desactivada.
- Con el menú cerrado, pulsar el botón **RIGHT**.
- Pulsar el botón **UP** o **DOWN** hasta que se marque la opción **TRACK**.
  - ✓ Pulsar el botón **RIGHT** para abrir el menú.
- Pulsar el botón **UP** o **DOWN** hasta que se marque la opción **Throttle Response**.
  - ✓ Pulsar el botón **RIGHT** para abrir el menú.
- Pulsar el botón **UP** o **DOWN** hasta que el modo deseado esté marcado.
- El modo se confirma pulsando el botón **SET**.
  - ✓ **TRACK**: potencia homologada con una reacción muy directa.
  - ✓ **SPORT**: potencia homologada con una reacción directa.
  - ✓ **STREET**: potencia homologada con una reacción equilibrada.
- Pulsar el botón **BACK** para cerrar el menú **Throttle Response**.

## 7.28.18 Anti Wheelie Mode (opcional)

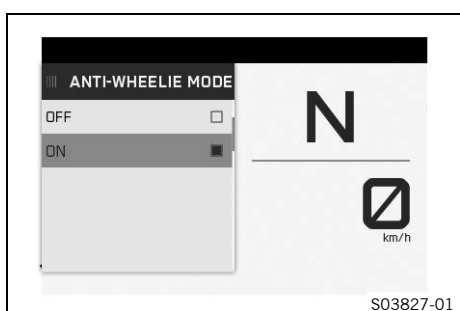

### Condición

- El modo de conducción **TRACK** (opcional) o **PERFORMANCE** (opcional) está activado.
- Con el menú cerrado, pulsar el botón **RIGHT**.
- Pulsar el botón **UP** o **DOWN** hasta que se marque la opción **TRACK**.
  - ✓ Pulsar el botón **RIGHT** para abrir el menú.
- Pulsar el botón **UP** o **DOWN** hasta que se marque la opción **Anti Wheelie Mode**.
  - ✓ Pulsar el botón **RIGHT** para abrir el menú.



### Advertencia

**Peligro de accidente** Con el modo Anti-Wheelie desconectado, el control de tracción de la motocicleta deja de corregir la elevación de la rueda delantera.

- Desconecte el modo Anti-Wheelie únicamente si cuenta con la experiencia correspondiente.

- Pulsar el botón **UP** o **DOWN** hasta que se marque la opción **Anti Wheelie Mode OFF** o **ON**.
- Confirmar la selección con el botón **SET**.

## 7.28.19 Launch Control (opcional)

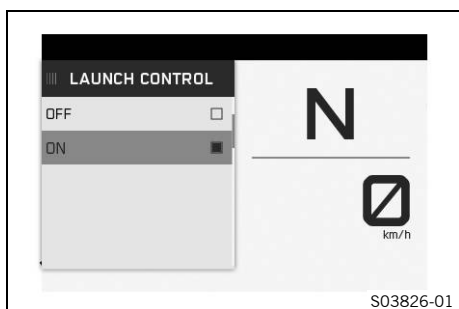

### Condición

- El modo de conducción **TRACK** (opcional) o **PERFORMANCE** (opcional) está activado.
- Con el menú cerrado, pulsar el botón **RIGHT**.
- Pulsar el botón **UP** o **DOWN** hasta que se marque la opción **TRACK**.
  - ✓ Pulsar el botón **RIGHT** para abrir el menú.
- Pulsar el botón **UP** o **DOWN** hasta que se marque la opción **Launch Control**.
  - ✓ Pulsar el botón **RIGHT** para abrir el menú.



### Advertencia

**Peligro de accidente** Launch-Control permite una aceleración muy intensa que puede sobrepasar las capacidades de conductores principiantes.

- Utilice Launch-Control únicamente si cuenta con la experiencia correspondiente.
- No utilice Launch-Control cuando circule por la vía pública.

- Pulsar el botón **UP** o **DOWN** hasta que se marque la opción **Launch Control** **OFF** o **ON**.
- Pulsar el botón **SET** para confirmar la selección.

## 7.28.20 Slip Adjuster

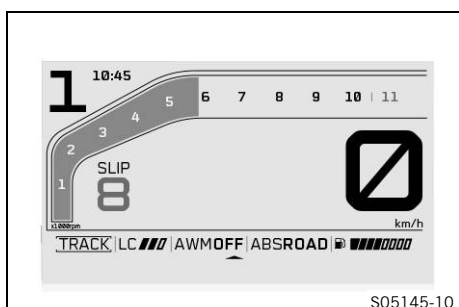

### Condición

- El modo de conducción **TRACK** o **PERFORMANCE** está activado.
- **MTC** está activado.
- Función del regulador de velocidad desactivada.



### Advertencia

**Peligro de accidente** Un modo de conducción seleccionado erróneamente dificulta considerablemente el control del vehículo.

Los diferentes modos de conducción son adecuados para las respectivas condiciones concretas.

- Seleccione siempre un modo de conducción adecuado a la superficie, el clima y la situación de conducción.

- Con el menú cerrado, ajustar el derrapaje deseado con los botones **+RES** y **-SET**.
- Pulsando el botón **+RES** o **-SET** se puede ajustar el derrapaje máximo admitido por el control de tracción de la motocicleta.



### Información

No acelerar durante la selección.

El control antiderrapaje es una función del control de tracción de la motocicleta.

El control antiderrapaje permite ajustar el control de tracción de la motocicleta en nueve niveles para la característica deseada.

El nivel 1 permite el máximo derrapaje en la rueda trasera; el nivel 9, el menor derrapaje.

Si la función del regulador de velocidad está desactivada, se pueden usar los botones **+RES** y **-SET** en el indicador principal o en el menú **Slip Adjuster** para ajustar **Slip Adjuster**.

## **i** Información

El control antiderrapaje solo está disponible en el modo de conducción **TRACK** y **PERFORMANCE**.

El control antiderrapaje solo está disponible con el control de tracción de la motocicleta activado.

### 7.28.21 Motorcycle

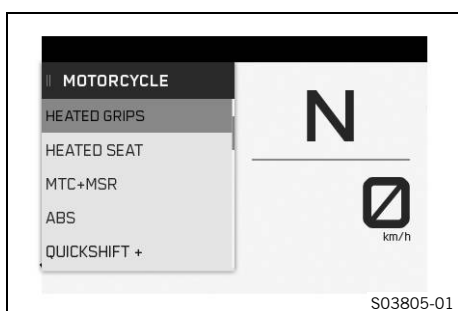

- Con el menú cerrado, pulsar el botón **RIGHT**.
- Pulsar el botón **UP** o **DOWN** hasta que se marque la opción **Motorcycle**.
- ✓ Pulsar el botón **RIGHT** para abrir el menú.

En **Motorcycle** se pueden realizar ajustes para el ABS, el control de tracción y funciones extra.

### 7.28.22 Heated Grips (opcional)

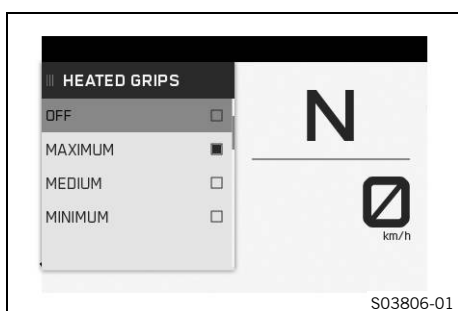

#### Condición

- El menú **Heated Grips** está activado.
- Con el menú cerrado, pulsar el botón **RIGHT**.
- Pulsar el botón **UP** o **DOWN** hasta que se marque la opción **Motorcycle**.
- ✓ Pulsar el botón **RIGHT** para abrir el menú.
- Pulsar el botón **UP** o **DOWN** hasta que se marque la opción **Heated Grips**.
- ✓ Pulsar el botón **RIGHT** para abrir el menú.
- Seleccionar el nivel de calefacción o la opción **OFF** con el botón **UP** o **DOWN**.
- La selección se confirma pulsando el botón **SET**.

## **i** Información

La calefacción de las empuñaduras también se puede ajustar en el widget **HEATING**.

### 7.28.23 Heated Seat (opcional)

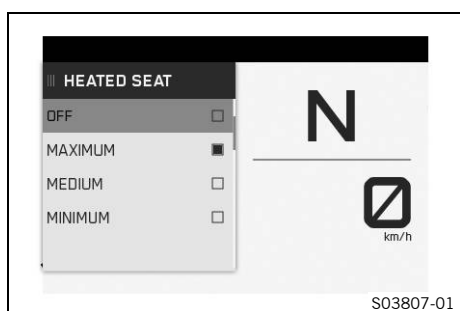

#### Condición

- El menú **Heated Seat** está activado.
- Con el menú cerrado, pulsar el botón **RIGHT**.
- Pulsar el botón **UP** o **DOWN** hasta que se marque la opción **Motorcycle**.
  - ✓ Pulsar el botón **RIGHT** para abrir el menú.
- Pulsar el botón **UP** o **DOWN** hasta que se marque la opción **Heated Seat**.
  - ✓ Pulsar el botón **RIGHT** para abrir el menú.
- Seleccionar el nivel de calefacción o la opción **OFF** con el botón **UP** o **DOWN**.
- La selección se confirma pulsando el botón **SET**.



#### Información

La calefacción del asiento también se puede ajustar en el widget **HEATING**.

### 7.28.24 MTC+MSR (opcional)

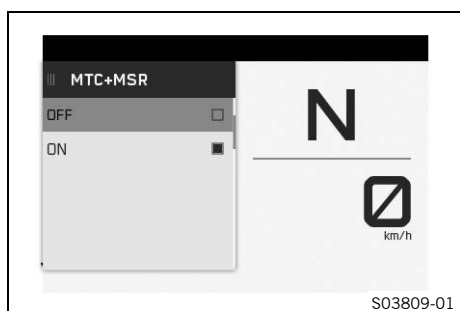

#### Condición

- Función del regulador de velocidad desactivada.
- Con el menú cerrado, pulsar el botón **RIGHT**.
- Pulsar el botón **UP** o **DOWN** hasta que se marque la opción **Motorcycle**.
  - ✓ Pulsar el botón **RIGHT** para abrir el menú.
- Pulsar el botón **UP** o **DOWN** hasta que se marque la opción **MTC+MSR**.
  - ✓ Pulsar el botón **RIGHT** para abrir el menú.
- Pulsar el botón **UP** o **DOWN** hasta que se marque la opción **MTC+MSROFF** o **ON**.
- La selección se confirma pulsando el botón **SET**.



#### Información

Con el modo de conducción **Track** o el modo de ABS **Supermoto** activo, el **MSR** no está activo. Al conectar el encendido, se vuelven a activar el control de tracción de la motocicleta y la regulación del par de arrastre del motor.

### 7.28.25 ABS

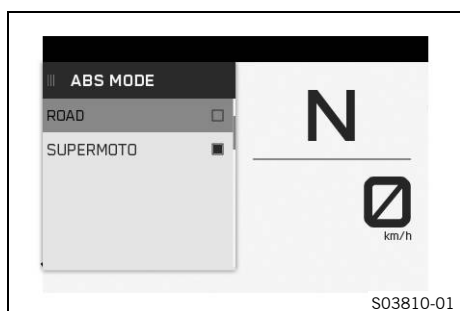

#### Condición

- La motocicleta está parada.
- Con el menú cerrado, pulsar el botón **RIGHT**.
- Pulsar el botón **UP** o **DOWN** hasta que se marque la opción **Motorcycle**.
  - ✓ Pulsar el botón **RIGHT** para abrir el menú.
- Pulsar el botón **UP** o **DOWN** hasta que se marque la opción **ABS**.
  - ✓ Pulsar el botón **RIGHT** para abrir el menú.
- Seleccionar el modo **ABS** deseado con el botón **UP** o **DOWN**.
- La selección se confirma pulsando el botón **SET**.

## **i** Información

Cuando está activado el modo de ABS **Road**, el ABS actúa sobre ambas ruedas.

Si el modo de ABS **Supermoto** está activado, el ABS solo controla la rueda delantera y el **MSR** no está activado. Puesto que el ABS no regula la rueda trasera, al frenar existe peligro de que se bloquee.

### 7.28.26 Quickshifter + (opcional)



- Con el menú cerrado, pulsar el botón **RIGHT**.
- Pulsar el botón **UP** o **DOWN** hasta que se marque la opción **Motorcycle**.
  - ✓ Pulsar el botón **RIGHT** para abrir el menú.
- Pulsar el botón **UP** o **DOWN** hasta que se marque la opción **Quickshifter +**.
  - ✓ Pulsar el botón **RIGHT** para abrir el menú.
- Pulsar el botón **UP** o **DOWN** hasta que se marque la opción **Quickshifter +OFF** o **ON**.
- La selección se confirma pulsando el botón **SET**.

### 7.28.27 Settings

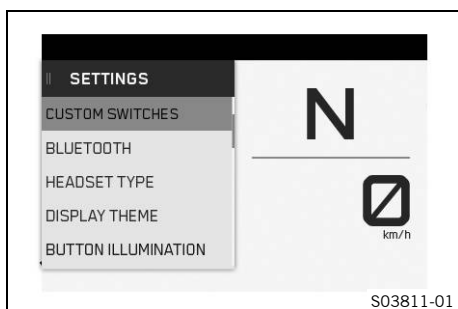

#### Condición

- La motocicleta está parada.
- Con el menú cerrado, pulsar el botón **RIGHT**.
- Pulsar el botón **UP** o **DOWN** hasta que se marque la opción **Settings**.
  - ✓ Pulsar el botón **RIGHT** para abrir el menú.

En **Settings** se puede configurar el indicador del cuadro de instrumentos. Se pueden configurar las unidades y otros valores. También se pueden activar y desactivar algunas funciones.

### 7.28.28 Botón C1 y C2

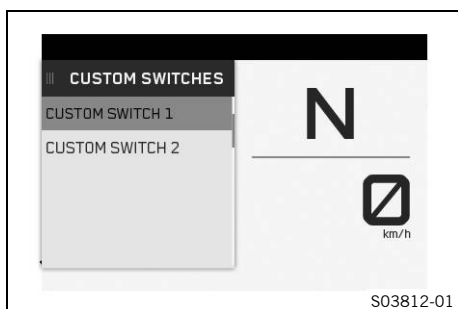

#### Condición

- La motocicleta está parada.
- Con el menú cerrado, pulsar el botón **RIGHT**.
- Pulsar el botón **UP** o **DOWN** hasta que se marque la opción **Settings**. Pulsar el botón **RIGHT** para abrir el menú.
- Pulsar el botón **UP** o **DOWN** hasta que se marque la opción **Custom Switch 1** o **Custom Switch 2**.
  - ✓ Pulsar el botón **RIGHT** para abrir el menú.
- Seleccionar el botón deseado con el botón **UP** o **DOWN** y confirmarlo con el botón **SET**.

## **i** Información

En el menú **Custom Switches** se pueden asignar a los botones C1 y C2 diferentes accesos rápidos como, p. ej., **ABS** y **MTC+MSR**.

Con el interruptor **C1** se abre el menú definido en **Custom Switch 1**.

Con el interruptor **C2** se abre el menú definido en **Custom Switch 2**.



## 7.28.29 Bluetooth (opcional)



### Condición

- La motocicleta está parada.
- Con el menú cerrado, pulsar el botón **RIGHT**.
- Pulsar el botón **UP** o **DOWN** hasta que se marque la opción **Settings**.
  - ✓ Pulsar el botón **RIGHT** para abrir el menú.
- Pulsar el botón **UP** o **DOWN** hasta que se marque la opción **Bluetooth®**.
  - ✓ Pulsar el botón **RIGHT** para abrir el menú.
- Pulsar el botón **UP** o **DOWN** hasta que se marque la opción **Bluetooth®OFF** o **ON**.
- La selección se confirma pulsando el botón **SET**.

### Información

La función **Bluetooth®** solo puede usarse junto con **KTM MY RIDE** (opcional). Cuando la función **Bluetooth®** está activada, los símbolos del teléfono móvil y del casco aparecen en el widget **KTM MY RIDE**. Tan pronto como se ha establecido una conexión con un teléfono móvil o unos auriculares, los símbolos se muestran rellenos. Además, se muestran la intensidad de la señal y el estado de la batería del teléfono móvil. No todos los teléfonos móviles o auriculares son compatibles para su emparejamiento con el cuadro de instrumentos.

## 7.28.30 Headset Type

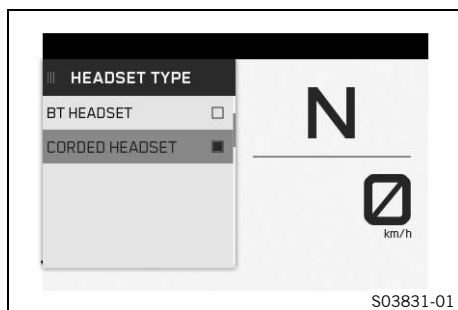

- Con el menú cerrado, pulsar el botón **RIGHT**.
- Pulsar el botón **UP** o **DOWN** hasta que se marque la opción **Settings**.
  - ✓ Pulsar el botón **RIGHT** para abrir el menú.
- Pulsar el botón **UP** o **DOWN** hasta que se marque la opción **Headset Type**.
  - ✓ Pulsar el botón **RIGHT** para abrir el menú.
- Pulsar el botón **UP** o **DOWN** hasta que se marque la opción **BT HEADSET** o **CORDED HEADSET**.
- La selección se confirma pulsando el botón **SET**.

### Información

En el menú **Headset Type** se puede configurar si se utilizan unos auriculares **Bluetooth®** o unos auriculares con cable. Con unos auriculares con cable, el volumen no se puede controlar a través del cuadro de instrumentos.

## 7.28.31 Display Theme

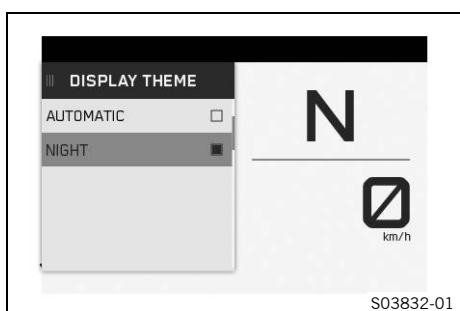

- Con el menú cerrado, pulsar el botón **RIGHT**.
- Pulsar el botón **UP** o **DOWN** hasta que se marque la opción **Settings**.
  - ✓ Pulsar el botón **RIGHT** para abrir el menú.
- Pulsar el botón **UP** o **DOWN** hasta que se marque la opción **Display Theme**.
  - ✓ Pulsar el botón **RIGHT** para abrir el menú.
- Pulsar el botón **UP** o **DOWN** hasta que se marque la opción **AUTOMATIC** o **NIGHT**.
- La selección se confirma pulsando el botón **SET**.

### Información

En el modo **AUTOMATIC**, el cuadro de instrumentos cambia automáticamente al modo día o noche dependiendo de la luminosidad.

En el modo **NIGHT**, el cuadro de instrumentos queda permanentemente en modo nocturno.

## 7.28.32 Button Illumination

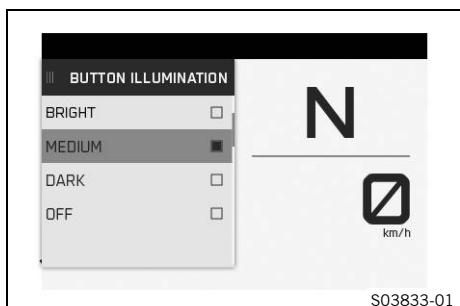

- Con el menú cerrado, pulsar el botón **RIGHT**.
- Pulsar el botón **UP** o **DOWN** hasta que se marque la opción **Settings**.
  - ✓ Pulsar el botón **RIGHT** para abrir el menú.
- Pulsar el botón **UP** o **DOWN** hasta que se marque la opción **Button Illumination**.
  - ✓ Pulsar el botón **RIGHT** para abrir el menú.
- Pulsar el botón **UP** o **DOWN** hasta que el punto del menú deseado **BRIGHT**, **MEDIUM**, **DARK** o **OFF** aparezca marcado.
- La selección se confirma pulsando el botón **SET**.

### Información

En el menú **Button Illumination** se puede configurar el brillo de la iluminación de los botones.

## 7.28.33 Shift Light



### Condición

- La motocicleta está parada.
- **ODO** > 1000 km (621 mi).
- Con el menú cerrado, pulsar el botón **RIGHT**.
- Pulsar el botón **UP** o **DOWN** hasta que se marque la opción **Settings**. Pulsar el botón **RIGHT** para abrir el menú.
- Pulsar el botón **UP** o **DOWN** hasta que se marque la opción **Shift Light**.
  - ✓ Pulsar el botón **RIGHT** para abrir el menú.
- Seleccionar el subpunto de menú deseado con el botón **UP** o **DOWN**.
  - ✓ Pulsar el botón **RIGHT** para abrir el menú.
- Ajustar con los botones **UP** o **DOWN** los valores de **RPM1** y **RPM2** y confirmar con el botón **SET**.



**Información**

Si el número de revoluciones alcanza el primer valor ajustado **RPM1**, el indicador de número de revoluciones parpadea lentamente.

Si el número de revoluciones alcanza el segundo valor ajustado **RPM2**, el indicador de número de revoluciones parpadea rápidamente.

- Desconectar o conectar la recomendación para cambiar de marcha con los subpuntos de menú **OFF** o **ON**.

**7.28.34 Daytime Runn. Light**



**Condición**

- La motocicleta está parada.
- Con el menú cerrado, pulsar el botón **RIGHT**.
- Pulsar el botón **UP** o **DOWN** hasta que se marque la opción **Settings**.
- ✓ Pulsar el botón **RIGHT** para abrir el menú.



**Advertencia**

**Peligro de accidente** Con mala visibilidad la luz diurna no se debe utilizar como sustituta de la luz de cruce.

En caso de una reducción de visibilidad considerable por niebla, nevada o lluvia, puede que la conmutación automática entre luz diurna y luz de cruce solo esté disponible de forma limitada.

- Asegurarse de seleccionar siempre el tipo de alumbrado adecuado.
- En caso necesario, antes de comenzar a circular o con el vehículo parado, apagar la luz diurna mediante el menú, de manera que la luz de cruce esté encendida de forma permanente.
- Asegurarse de que la luz diurna se desactive con la herramienta de diagnóstico cuando no está disponible el punto de menú pero es necesaria la luz de cruce. (Su taller especializado autorizado por KTM estará encantado de ayudarle.)
- Deben observarse las prescripciones legales relativas a la luz diurna.

- Pulsar el botón **UP** o **DOWN** hasta que se marque la opción **Daytime Runn. Light**.
- ✓ Pulsar el botón **RIGHT** para abrir el menú.
- Pulsar el botón **UP** o **DOWN** hasta que se marque la opción **Daytime Runn. LightOFF** o **ON**.
- Con el botón **SET** conectar o desconectar la luz diurna.

**7.28.35 Ajustar la fecha y la hora**

**Condición**

La motocicleta está parada.

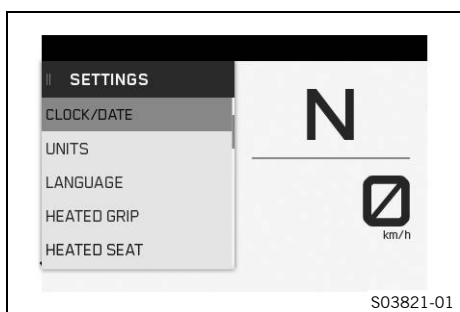

- Con el menú cerrado, pulsar el botón **RIGHT**.
- Pulsar el botón **UP** o **DOWN** hasta que se marque la opción **Settings**.
  - ✓ Pulsar el botón **RIGHT** para abrir el menú.
- Pulsar el botón **UP** o **DOWN** hasta que se marque la opción **Clock/Date**.
  - ✓ Pulsar el botón **RIGHT** para abrir el menú.

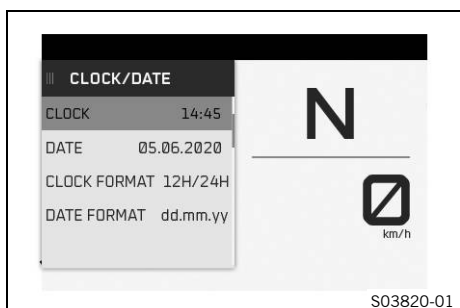

### Ajustar la hora

- Pulsar el botón **UP** o **DOWN** hasta que se marque la hora.
- Pulsar el botón **SET**.
  - ✓ La indicación de hora junto a **Clock** parpadea.
- Pulsar el botón **UP** o **DOWN** hasta que se ajuste la hora actual.
- Pulsar el botón **RIGHT**.
  - ✓ La indicación de minuto junto a **Clock** parpadea.
- Pulsar el botón **UP** o **DOWN** hasta que se ajuste el minuto actual.
- Pulsar el botón **SET**.
  - ✓ La hora se guarda.

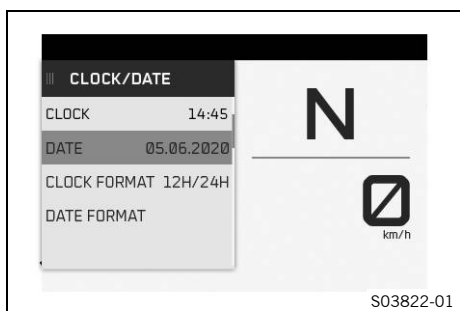

### Ajustar la fecha

- Pulsar el botón **UP** o **DOWN** hasta que se marque la fecha.
- Pulsar el botón **SET**.
  - ✓ La indicación de día junto a **Date** parpadea.
- Pulsar el botón **UP** o **DOWN** hasta que se ajuste el día actual.
- Pulsar el botón **RIGHT**.
  - ✓ La indicación de mes junto a **Date** parpadea.
- Pulsar el botón **UP** o **DOWN** hasta que se ajuste el mes actual.
- Pulsar el botón **RIGHT**.
  - ✓ La indicación de año junto a **Date** parpadea.
- Pulsar el botón **UP** o **DOWN** hasta que se ajuste el año actual.
- Pulsar el botón **SET**.
  - ✓ La fecha se guarda.

## 7.29 Units

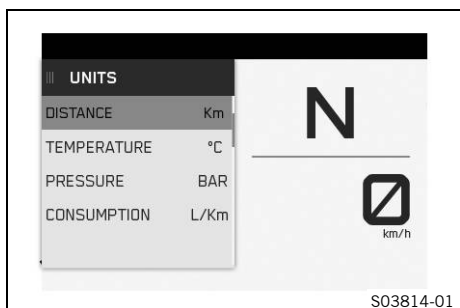

### Condición

- El vehículo está parado.
- Con el menú cerrado, pulsar el botón **RIGHT**.
- Pulsar el botón **UP** o **DOWN** hasta que se marque la opción **Settings**.
  - ✓ Pulsar el botón **RIGHT** para abrir el menú.
- Pulsar el botón **UP** o **DOWN** hasta que se marque la opción **Units**.
  - ✓ Pulsar el botón **RIGHT** para abrir el menú.

En **Units** se pueden configurar las unidades y otros valores.

## 7.30 Distance

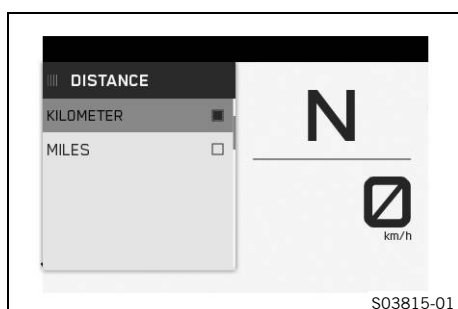

### Condición

- La motocicleta está parada.
- Con el menú cerrado, pulsar el botón **RIGHT**.
- Pulsar el botón **UP** o **DOWN** hasta que se marque la opción **Settings**.
  - ✓ Pulsar el botón **RIGHT** para abrir el menú.
- Pulsar el botón **UP** o **DOWN** hasta que se marque la opción **Units**.
  - ✓ Pulsar el botón **RIGHT** para abrir el menú.
- Pulsar el botón **UP** o **DOWN** hasta que se marque la opción **Distance**.
  - ✓ Pulsar el botón **RIGHT** para abrir el menú.
- Activar el punto de menú con el botón **UP** o **DOWN**.
- La unidad deseada se confirma pulsando el botón **SET**.

## 7.31 Temperature

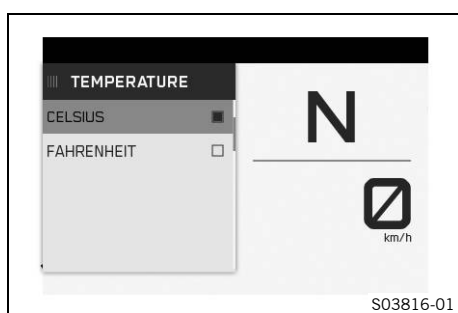

### Condición

- La motocicleta está parada.
- Con el menú cerrado, pulsar el botón **RIGHT**.
- Pulsar el botón **UP** o **DOWN** hasta que se marque la opción **Settings**.
  - ✓ Pulsar el botón **RIGHT** para abrir el menú.
- Pulsar el botón **UP** o **DOWN** hasta que se marque la opción **Units**.
  - ✓ Pulsar el botón **RIGHT** para abrir el menú.
- Pulsar el botón **UP** o **DOWN** hasta que se marque la opción **Temperature**.
  - ✓ Pulsar el botón **RIGHT** para abrir el menú.
- Activar el punto de menú con el botón **UP** o **DOWN**.
- La unidad deseada se confirma pulsando el botón **SET**.

## 7.32 Pressure

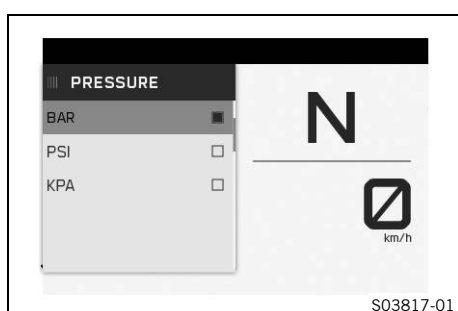

### Condición

- La motocicleta está parada.
- Con el menú cerrado, pulsar el botón **RIGHT**.
- Pulsar el botón **UP** o **DOWN** hasta que se marque la opción **Settings**.
  - ✓ Pulsar el botón **RIGHT** para abrir el menú.
- Pulsar el botón **UP** o **DOWN** hasta que se marque la opción **Units**.
  - ✓ Pulsar el botón **RIGHT** para abrir el menú.
- Pulsar el botón **UP** o **DOWN** hasta que se marque la opción **Pressure**.
  - ✓ Pulsar el botón **RIGHT** para abrir el menú.
- Activar el punto de menú con el botón **UP** o **DOWN**.
- La unidad deseada se confirma pulsando el botón **SET**.

## 7.33 Consumption

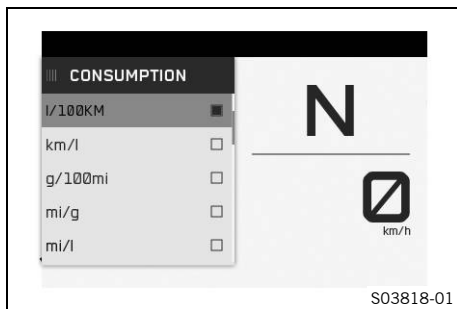

### Condición

- La motocicleta está parada.
- Con el menú cerrado, pulsar el botón **RIGHT**.
- Pulsar el botón **UP** o **DOWN** hasta que se marque la opción **Settings**.
  - ✓ Pulsar el botón **RIGHT** para abrir el menú.
- Pulsar el botón **UP** o **DOWN** hasta que se marque la opción **Units**.
  - ✓ Pulsar el botón **RIGHT** para abrir el menú.
- Pulsar el botón **UP** o **DOWN** hasta que se marque la opción **Consumption**.
  - ✓ Pulsar el botón **RIGHT** para abrir el menú.
- Activar el punto de menú con el botón **UP** o **DOWN**.
- La unidad deseada se confirma pulsando el botón **SET**.

## 7.34 Language

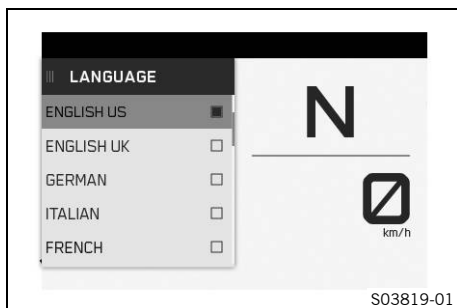

### Condición

- La motocicleta está parada.
- Con el menú cerrado, pulsar el botón **RIGHT**.
- Pulsar el botón **UP** o **DOWN** hasta que se marque la opción **Settings**.
  - ✓ Pulsar el botón **RIGHT** para abrir el menú.
- Pulsar el botón **UP** o **DOWN** hasta que se marque la opción **Units**.
  - ✓ Pulsar el botón **RIGHT** para abrir el menú.
- Pulsar el botón **UP** o **DOWN** hasta que se marque la opción **Language**.
  - ✓ Pulsar el botón **RIGHT** para abrir el menú.
- Activar el punto de menú con el botón **UP** o **DOWN**.
- El idioma deseado se confirma pulsando el botón **SET**.

Los menús están disponibles en inglés de EE. UU., inglés del Reino Unido, alemán, italiano, francés y español.

## 7.35 Heated Grips (opcional)

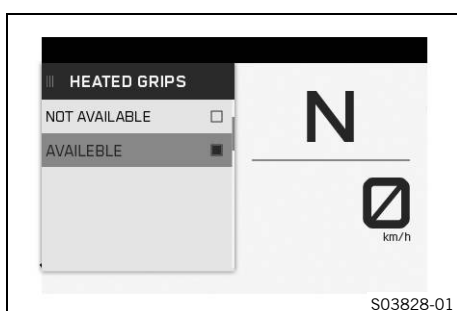

### Condición

- La motocicleta está parada.
- Con el menú cerrado, pulsar el botón **RIGHT**.
- Pulsar el botón **UP** o **DOWN** hasta que se marque la opción **Settings**.
  - ✓ Pulsar el botón **RIGHT** para abrir el menú.
- Pulsar el botón **UP** o **DOWN** hasta que se marque la opción **Heated Grips**.
  - ✓ Pulsar el botón **RIGHT** para abrir el menú.
- Pulsar el botón **UP** o **DOWN** hasta que se marque la opción **NOT AVAILABLE** o **AVAILABLE**.
- La selección se confirma pulsando el botón **SET**.



### Información

En el menú **Settings** se activa y desactiva la calefacción de las empuñaduras. El control de la calefacción de las empuñaduras se realiza en el menú **Motorcycle**, en el submenú **Heated Grips** o en el widget **HEATING**.

## 7.36 Heated Seat (opcional)

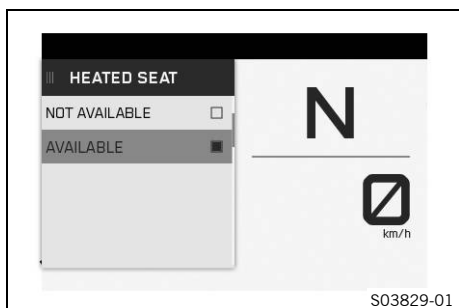

### Condición

- La motocicleta está parada.
- Con el menú cerrado, pulsar el botón **RIGHT**.
- Pulsar el botón **UP** o **DOWN** hasta que se marque la opción **Settings**.
  - ✓ Pulsar el botón **RIGHT** para abrir el menú.
- Pulsar el botón **UP** o **DOWN** hasta que se marque la opción **Heated Seat**.
  - ✓ Pulsar el botón **RIGHT** para abrir el menú.
- Pulsar el botón **UP** o **DOWN** hasta que se marque la opción **Heated Seat NOT AVAILABLE** o **AVAILABLE**.
- La selección se confirma pulsando el botón **SET**.



### Información

En el menú **Settings** se activa y desactiva la calefacción del asiento. El control de la calefacción del asiento se realiza en el menú **Motorcycle**, en el submenú **Heated Seat** o en el widget **HEATING**.

## 7.37 Widget pequeño

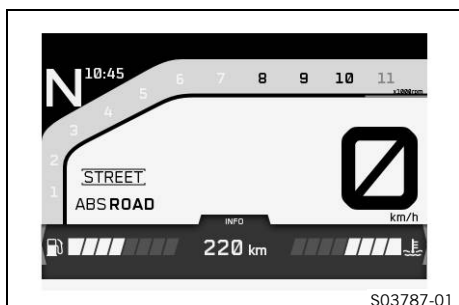

- Con el menú cerrado, pulsar una vez el botón **UP**.
- Utilizar los botones **LEFT** o **RIGHT** para cambiar entre las pantallas de información.



### Información

En el widget pequeño puede cambiarse entre los diferentes widgets. Todos los widgets que dependen de los menús y funciones opcionales solo están disponibles si la opción correspondiente está instalada en el vehículo.

## 7.38 Widget grande

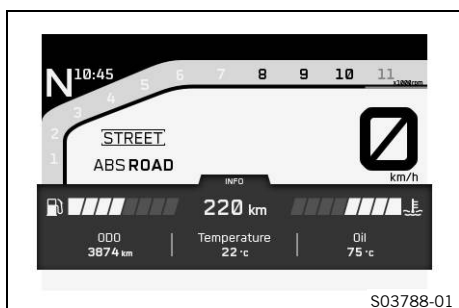

- Con el menú cerrado, pulsar dos veces el botón **UP**.
  - ✓ El widget es grande y muestra toda la información de la pantalla de información respectiva.



### Información

Todos los widgets que dependen de los menús y funciones opcionales solo están disponibles si la opción correspondiente está instalada en el vehículo.

## 7.39 Widget KTM MY RIDE

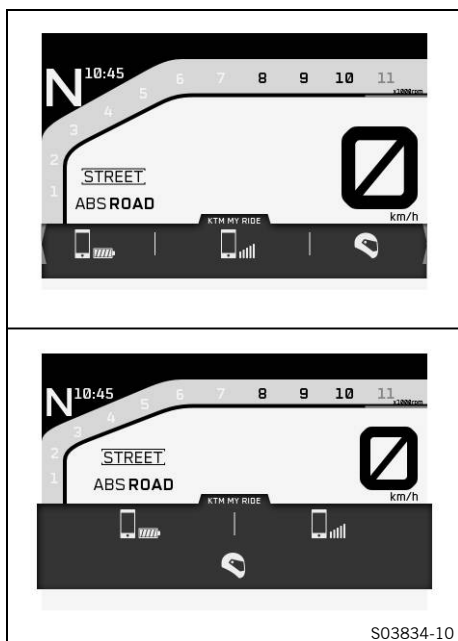

S03834-10

- Con el menú cerrado, pulsar una vez el botón **UP**.
- Utilizar los botones **LEFT** o **RIGHT** para cambiar entre las pantallas de información hasta que se muestre el widget **KTM MY RIDE**.
- Pulsar el botón **SET** para abrir el widget grande.

El widget **KTM MY RIDE** muestra información sobre el estado de la batería del teléfono móvil, la cobertura del teléfono móvil y la conexión **Bluetooth®** con los auriculares.

### **i** Información

Cuando los símbolos están rellenos, hay una conexión entre el cuadro de instrumentos y el terminal. Cuando los símbolos no están rellenos, no hay conexión entre el cuadro de instrumentos y el terminal.

## 7.40 Widget NAVIGATION

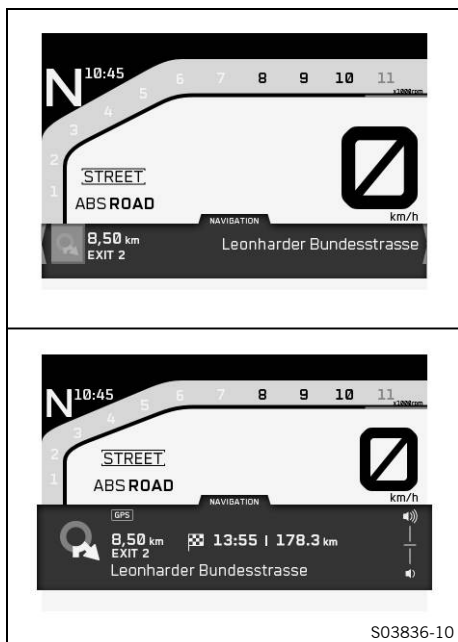

S03836-10

- Con el menú cerrado, pulsar una vez el botón **UP**.
- Utilizar los botones **LEFT** o **RIGHT** para cambiar entre las pantallas de información hasta que se muestre el widget **NAVIGATION**.
- Pulsar el botón **SET** para abrir el widget grande.

### **i** Información

El widget **NAVIGATION** solo está disponible si la app de navegación está activa y el modo **TRACK** está desactivado.

En el widget grande **NAVIGATION** se muestran la flecha de dirección, la distancia hasta el siguiente punto del trayecto, el nombre de la calle, la hora de llegada y la distancia hasta el destino.

Con el botón **UP** o **DOWN** se puede ajustar el volumen de la navegación.



7.41 Widget FAVORITES

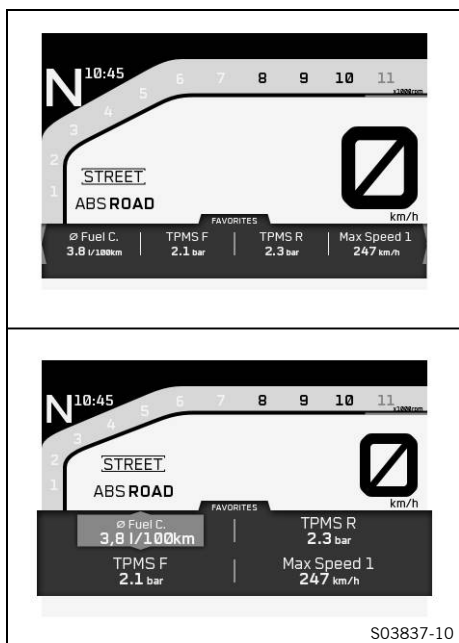

- Con el menú cerrado, pulsar una vez el botón **UP**.
- Utilizar los botones **LEFT** o **RIGHT** para cambiar entre las pantallas de información hasta que se muestre el widget **FAVORITES**.
- Pulsar el botón **SET** para abrir el widget grande.

**i Información**  
En el widget grande **FAVORITES** se pueden configurar hasta cuatro áreas con diferentes tipos de información.

- Utilizar los botones **LEFT** o **RIGHT** para cambiar entre las áreas individuales hasta que quede marcada el área deseada.
- Seleccionar el tipo de información deseado con el botón **UP** o **DOWN**.

**i Información**  
La selección se adopta después de unos segundos. Con el punto de selección **Item Add** se puede añadir un área. Con el punto de selección **Item Remove** se puede eliminar un área. Se pueden seleccionar y configurar hasta cuatro áreas. Las áreas uno a cuatro son simultáneamente las pantallas de información del widget pequeño **FAVORITES**.

7.42 Widget INFO

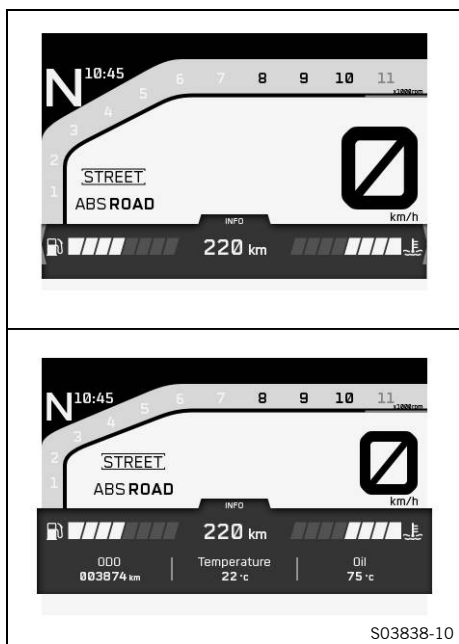

- Con el menú cerrado, pulsar una vez el botón **UP**.
- Utilizar los botones **LEFT** o **RIGHT** para cambiar entre las pantallas de información hasta que se muestre el widget **INFO**.
- Pulsar el botón **SET** para abrir el widget grande.

**i Información**  
El widget pequeño **INFO** muestra el indicador de nivel de combustible, el indicador de temperatura del líquido refrigerante y el alcance restante. El widget grande **INFO** muestra además el kilometraje total, la temperatura del aire ambiente y la temperatura del aceite.

## 7.43 Widget HEATING

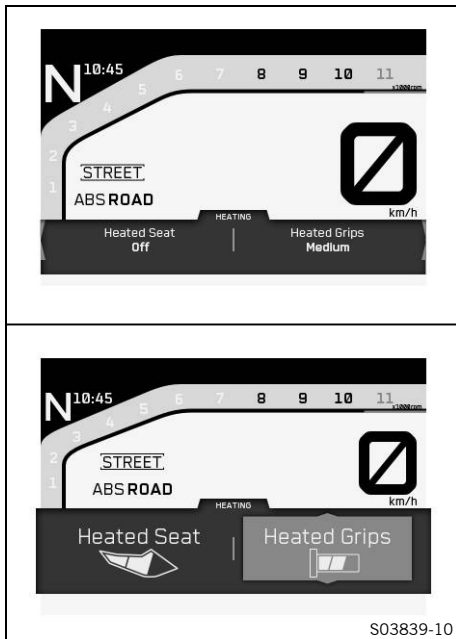

- Con el menú cerrado, pulsar una vez el botón **UP**.
- Utilizar los botones **LEFT** o **RIGHT** para cambiar entre las pantallas de información hasta que se muestre el widget **HEATING**.
- Pulsar el botón **ENTER** para abrir el widget grande.
- Seleccionar la calefacción del asiento o de las empuñaduras con el botón **LEFT** o **RIGHT**.
- Seleccionar la intensidad de calentamiento deseada con el botón **UP** o **DOWN**.



### Información

El widget **HEATING** solo está disponible si ha sido activado en el menú **SETTINGS**.  
Se puede seleccionar entre las intensidades de calentamiento **OFF**, **MAX**, **MED** o **MIN**.  
La intensidad de calentamiento se representa con barras en el widget grande. Cuantas más barras se muestren, mayor será la intensidad de calentamiento.

## 7.44 Widget MUSIC

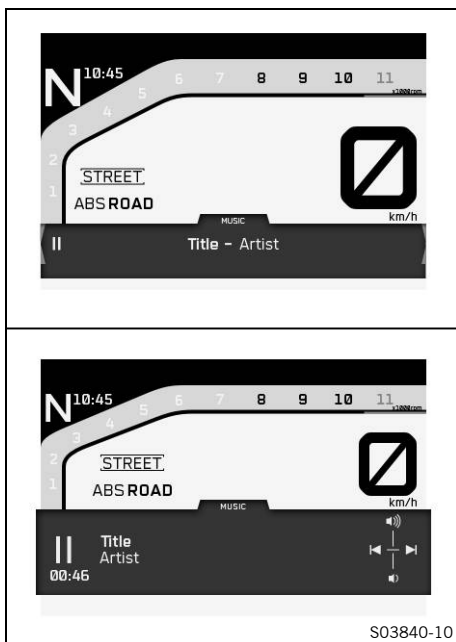

- Con el menú cerrado, pulsar una vez el botón **UP**.
- Utilizar los botones **LEFT** o **RIGHT** para cambiar entre las pantallas de información hasta que se muestre el widget **MUSIC**.



### Advertencia

**Peligro de accidente** El volumen demasiado alto de los auriculares puede distraer del estado del tráfico.

- Seleccione un volumen de los auriculares bajo que le permita percibir con claridad las señales acústicas.
- Pulsar el botón **SET** para abrir el widget grande.
- Pulsar el botón **UP** para subir el volumen.
- Pulsar el botón **DOWN** para bajar el volumen.
- Pulsar brevemente el botón **RIGHT** para cambiar a la pista de audio siguiente.
- Pulsar el botón **LEFT** brevemente o dos veces en función del modelo del teléfono móvil para cambiar a la pista de audio anterior o para reproducir la pista de audio actual desde el principio.
- Pulsar el botón **SET** para cambiar entre reproducción y pausa.



## Consejo

El widget **MUSIC** solo está disponible cuando un teléfono móvil y unos auriculares están conectados a través de **Bluetooth®** con la motocicleta.

Con algunos teléfonos móviles es necesario iniciar el reproductor de audio del teléfono antes de que sea posible la reproducción. Para hacer el manejo más sencillo, la función **MUSIC** puede añadirse al interruptor **C1** o **C2**.

---

## 8.1 Posición del manillar

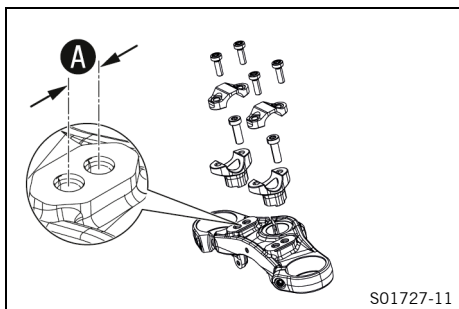

S01727-11

En la tija superior de la horquilla hay dos orificios separados entre sí a una distancia **A**.

Distancia de los orificios <b>A</b>	15 mm (0,59 in)
-------------------------------------	-----------------

El manillar se puede montar en dos posiciones diferentes. Gracias a esto, el conductor puede colocar el manillar en la posición que le resulte más cómoda.



### Información

En el modo de carreras, KTM recomienda colocar el manillar en la posición delantera.

## 8.2 Ajustar la posición del manillar ↩



### Advertencia

**Peligro de accidente** Un manillar reparado supone un riesgo para la seguridad.

Si el manillar se curva o se endereza, se produce fatiga de material. Como consecuencia de ello se puede producir rotura en el manillar.

- Cambie el manillar cuando esté dañado o curvado.

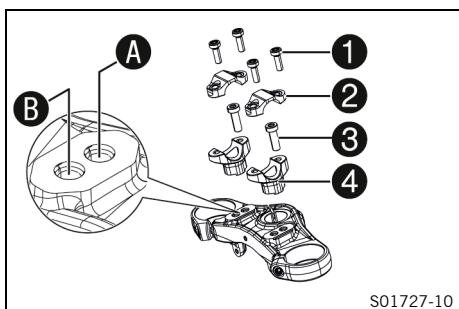

S01727-10

- Retirar los tornillos **1**. Quitar las bridas del manillar **2**. Colocar el manillar de manera que se pueda acceder a los tornillos **3**.



### Información

Tapar los componentes para que no resulten dañados. No doblar los cables ni las conducciones.

- Retirar los tornillos **3**. Quitar los alojamientos del manillar **4**.
- Colocar los alojamientos del manillar en la posición deseada **A** o **B**. Montar y apretar los tornillos **3**.

### Prescripción

Montar los alojamientos del manillar en la misma posición a la izquierda y a la derecha.

Tornillo del alojamiento del manillar	M10	40 Nm (29,5 lbf ft) <b>Loctite®243™</b>
---------------------------------------	-----	--

- Colocar el manillar en su posición.



### Información

Comprobar que los cables y tubos estén tendidos correctamente.

- Colocar la brida del manillar. Montar y apretar uniformemente los tornillos **1**.

### Prescripción

Tornillo de la brida del manillar	M8	20 Nm (14,8 lbf ft)
-----------------------------------	----	---------------------

**8.3 Ajustar la posición básica de la maneta del embrague**

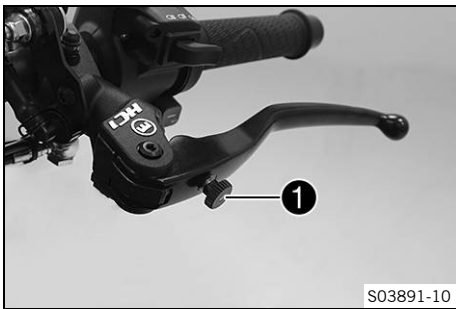

- Empujar la maneta del embrague hacia delante.
- Adaptar la posición básica de la maneta del embrague al tamaño de la mano con el tornillo de ajuste ①.

**i Información**

Girando el tornillo de ajuste en sentido horario, la maneta del embrague se separa del manillar. Girando el tornillo de ajuste en sentido antihorario, la maneta del embrague se acerca al manillar. El margen de ajuste es limitado. El tornillo de ajuste solo debe girarse con la mano y no se debe forzar. No realizar los ajustes durante la conducción.



**8.4 Ajustar la posición básica de la maneta del freno de mano**

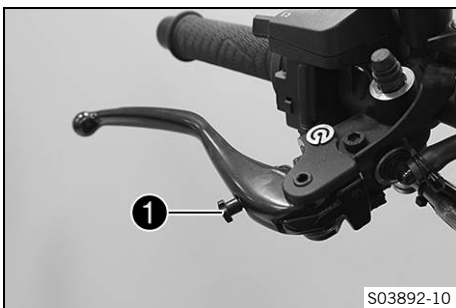

- Empujar la maneta del freno de mano hacia delante.
- Adaptar la posición básica de la maneta del freno de mano al tamaño de la mano con el tornillo de ajuste ①.

**i Información**

Girando el tornillo de ajuste en sentido horario, la maneta del freno de mano se separa del manillar. Girando el tornillo de ajuste en sentido antihorario, la maneta del freno de mano se acerca al manillar. El margen de ajuste es limitado. El tornillo de ajuste solo debe girarse con la mano y no se debe forzar. No realizar los ajustes durante la conducción.



**8.5 Ajustar el estribo del pedal del freno**

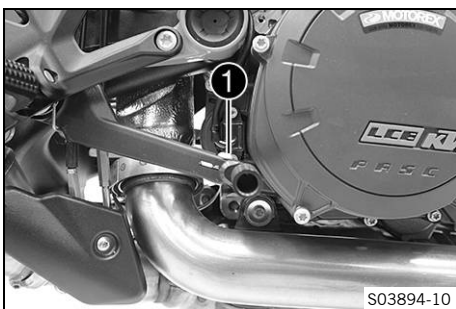

- Soltar el tornillo ①.
  - Girar el estribo del pedal del freno a la posición deseada.
- Prescripción

Estándar	Estribo orientado al frente
----------	-----------------------------

**i Información**

El estribo del pedal del freno puede girarse libremente 360°. La posición básica del pedal del freno está ajustada de fábrica y no es necesario cambiarla.

- Apretar el tornillo ①.

Prescripción

Tornillo del estribo del pedal del freno	M6	10 Nm (7,4 lbf ft)
--	----	--------------------



## 8.6 Controlar la posición básica del pedal de cambio

### **i** Información

No está permitido apoyar el pedal de cambio en la bota en posición básica durante la conducción. Si el pedal de cambio se apoya constantemente en la bota, la caja de cambios se somete a una carga excesiva y el quickshifter puede dejar de funcionar correctamente.

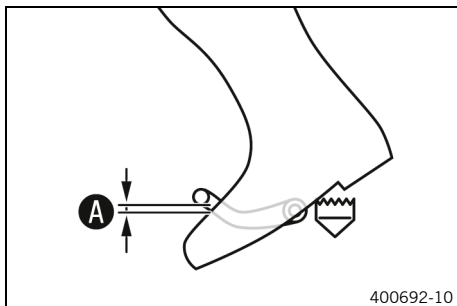

- Montarse en el vehículo en posición de pilotaje y determinar la distancia **A** entre el borde superior de la bota y el pedal de cambio.

Distancia del pedal de cambio al borde superior de la bota	10 ... 20 mm (0,39 ... 0,79 in)
--	---------------------------------

- » Si la distancia no coincide con el valor prescrito:
  - Ajustar la posición básica del pedal de cambio.
  - ( pág. 68)

## 8.7 Ajustar la posición básica del pedal de cambio

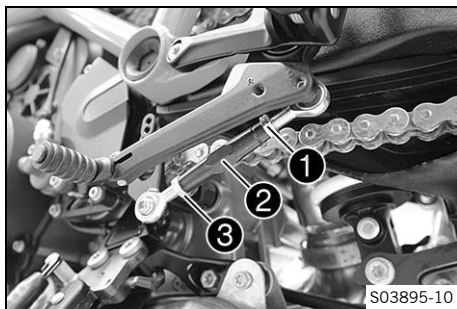

- Soltar la tuerca **1** sujetando la barra roscada **2**.

### **i** Información

La tuerca **1** tiene rosca a izquierdas.

- Soltar la tuerca **3** sujetando la barra roscada **2**.
- Ajustar el pedal de cambio girando la barra roscada **2**.

### **i** Información

El margen de ajuste es limitado.

Al cambiar de marcha, el pedal de cambio no debe entrar en contacto con ninguno de los componentes del vehículo.

El varillaje del cambio debe ajustarse correctamente en ambas posiciones del reposapiés para garantizar el correcto funcionamiento del cambio de marchas.

- Apretar la tuerca **3** sujetando la barra roscada **2**.

Prescripción

Tuerca de la varilla del cambio	M8	12 Nm (8,9 lbf ft)
---------------------------------	----	--------------------

- Apretar la tuerca **1** sujetando la barra roscada **2**.

Prescripción

Tuerca de la varilla del cambio	M8LH	12 Nm (8,9 lbf ft)
---------------------------------	------	--------------------

**8.8 Ajustar el estribo del pedal del cambio**

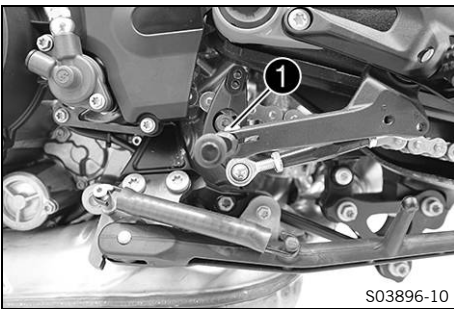

- Soltar el tornillo ①.
- Girar el estribo del pedal de cambio a la posición deseada.

Prescripción

Estándar	Estribo orientado al frente
----------	-----------------------------

**i Información**

El estribo del pedal de cambio puede girarse libremente 360°.

Die Gewindestange des Schalthebels ist werkseitig eingestellt und muss nicht geändert werden.

- Apretar el tornillo.

Prescripción

Tornillo del estribo del pedal de cambio	M6	10 Nm (7,4 lbf ft)
--	----	--------------------



**8.9 Ajustar el soporte del reposapiés**

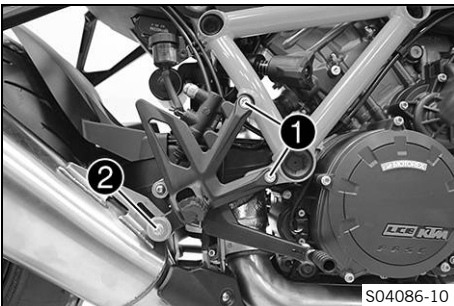

**Trabajo principal**

- Soltar los tornillos ① del soporte del reposapiés derecho.

**i Información**

Prestar atención a la tuerca al retirar el tornillo inferior del soporte del reposapiés.

- Soltar el tornillo ②.

**i Información**

El soporte variable del reposapiés permite elegir entre una posición inferior más cómoda y una posición superior deportiva.

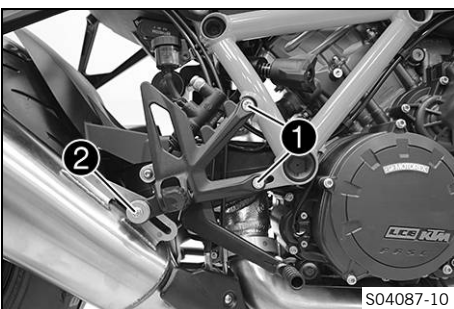

- Colocar el soporte del reposapiés.
- Montar y apretar los tornillos ①.

Prescripción

Tornillo del soporte del reposapiés del conductor	M8	25 Nm (18,4 lbf ft) <b>Loctite®243™</b>
---	----	--

- Apretar el tornillo ②.

Prescripción

Resto de tornillos del tren de rodaje	M8	25 Nm (18,4 lbf ft)
---------------------------------------	----	---------------------

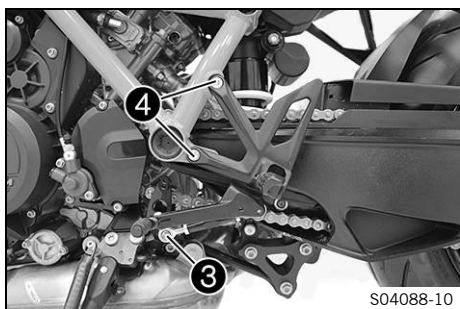

- Retirar el tornillo ③ del varillaje del cambio.
- Retirar los tornillos ④ del soporte del reposapiés izquierdo y quitarlo.

**i Información**

Prestar atención a la tuerca al retirar el tornillo inferior del soporte del reposapiés.

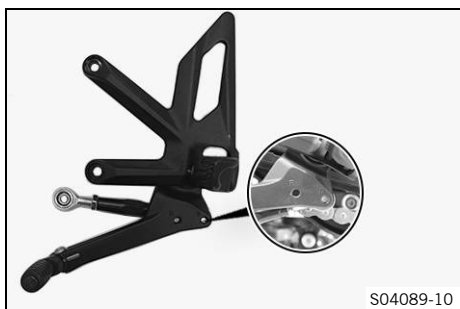

- Separar el varillaje del cambio del pedal de cambio y montarlo en la posición "R".

Prescripción

Tornillo de la varilla del cambio	M6	5 Nm (3,7 lbf ft) <b>Loctite®243™</b>
-----------------------------------	----	--

**i Información**

El soporte del reposapiés ajustable permite una posición inferior más cómoda del reposapiés (esquema de cambio normal) o una posición superior deportiva del reposapiés (esquema de cambio inverso).

La posición del soporte del reposapiés y el esquema de cambio solo se pueden modificar conjuntamente.

Cuando el soporte del reposapiés se ajusta en la posición estándar, el varillaje del cambio del pedal de cambio debe montarse en la posición "S".

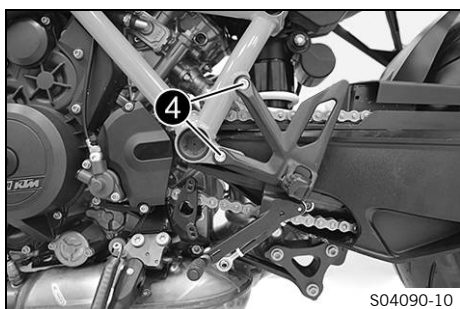

- Colocar el soporte del reposapiés.
- Montar y apretar los tornillos ④.

Prescripción

Tornillo del soporte del reposapiés del conductor	M8	25 Nm (18,4 lbf ft) <b>Loctite®243™</b>
---	----	--

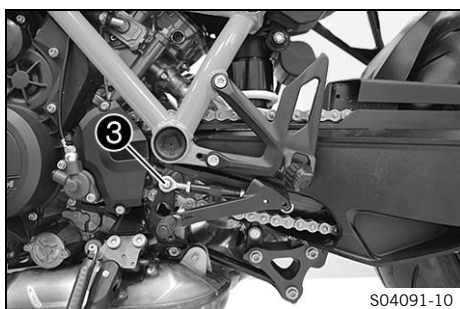

- Posicionar el varillaje del cambio en una de las posiciones superiores del árbol de mando del cambio.

Prescripción

Posición exterior	Fuerza de cambio baja, recorrido del pedal largo
Posición interior	Fuerza de cambio alta, recorrido del pedal corto

**i Información**

Cuando el soporte del reposapiés vuelve a la posición estándar, se debe utilizar una de las posiciones inferiores del árbol de mando del cambio.

- Montar y apretar el tornillo ③.



Prescripción

Tornillo de la varilla del cambio	M6	5 Nm (3,7 lbf ft) <b>Loctite®243™</b>
-----------------------------------	----	--

**i Información**  
El esquema de cambio se invierte ahora.

**Trabajo posterior**

- Controlar la posición básica del pedal de cambio. (📖 pág. 68)
- Ajustar la posición básica del pedal de cambio. 🛠️ (📖 pág. 68)



**8.10 Ajustar la inclinación del cuadro de instrumentos**

**i Información**  
La inclinación del cuadro de instrumentos puede ajustarse de forma progresiva mediante la fijación del manillar.

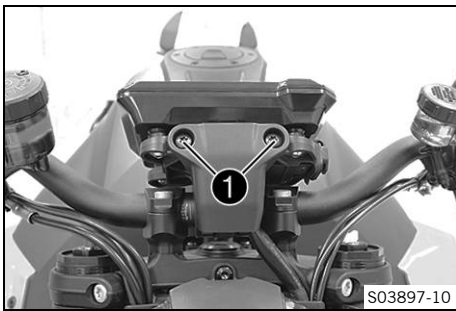

- Quitar los tornillos ❶ y retirar la cubierta.

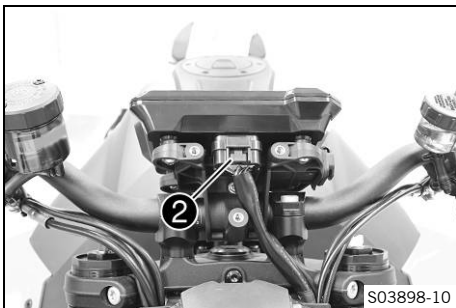

- Desenchufar el conector ❷.

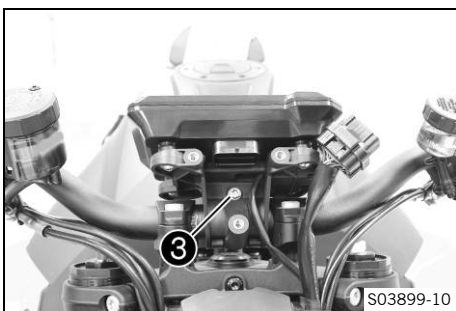

- Soltar el tornillo ❸.
- Ajustar la inclinación del cuadro de instrumentos.

Prescripción

El cuadro de instrumentos no puede entrar en contacto con otros componentes una vez finalizada la tarea.

- Apretar el tornillo ❸.

Prescripción

Tornillo de sujeción del cuadro de instrumentos	M6	2 Nm (1,5 lbf ft)
---	----	-------------------

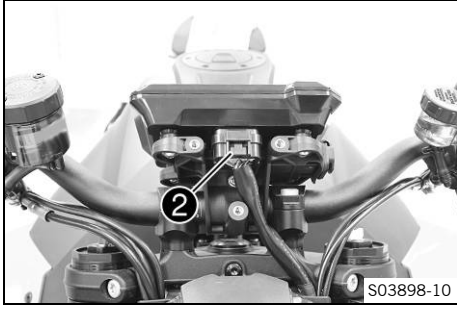

- Enchufar el conector ②.

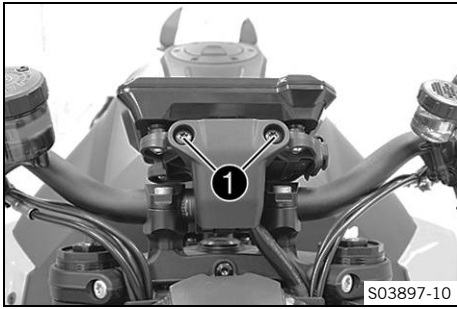

- Colocar la cubierta, montar los tornillos ① y apretarlos.

## 9.1 Instrucciones para la primera puesta en servicio



### Peligro

**Peligro de accidente** Una persona que no esté en condiciones de conducir se pone en peligro a sí misma y a los demás.

- No ponga el vehículo en funcionamiento si está bajo los efectos del alcohol, drogas o medicamentos.
- No ponga el vehículo en funcionamiento si no dispone de la condición física o psíquica necesaria.



### Advertencia

**Peligro de lesiones** No utilizar ropa de protección o utilizar menos de la necesaria supone un grave riesgo para la seguridad.

- Utilice en todos los desplazamientos ropa de protección adecuada como casco, botas y guantes, así como pantalón y chaqueta con protectores.
- Utilice siempre ropa de protección en perfecto estado y conforme con las exigencias legales.



### Advertencia

**Peligro de caídas** Los dibujos diferentes de las ruedas delantera y trasera afectan al comportamiento durante la conducción.

Los dibujos diferentes pueden dificultar de forma considerable el control del vehículo.

- Asegúrese de que solo se utilizan neumáticos con el mismo dibujo en las ruedas delantera y trasera.



### Advertencia

**Peligro de accidente** El uso de neumáticos/ruedas que no se hayan autorizado o recomendado afecta al comportamiento durante la conducción.

- Utilizar únicamente neumáticos/ruedas homologados y recomendados por KTM con el índice de velocidad correspondiente.



### Advertencia

**Peligro de accidente** Los neumáticos nuevos presentan una adherencia al suelo reducida.

Los neumáticos nuevos no disponen aún de una superficie de rodadura rugosa.

- Realice el rodaje de los neumáticos nuevos a una velocidad moderada y aumente suavemente el ángulo de inclinación.

Distancia de rodaje

200 km (124 mi)



### Advertencia

**Peligro de accidente** Cuando se sobrecalienta, el equipo de frenos no funciona correctamente.

Si no se suelta el pedal del freno, las pastillas de freno rozan constantemente.

- Cuando no quiera frenar, levante el pie del pedal del freno.



### Información

Cuando utilice el vehículo, tenga presente que un ruido excesivo puede resultar molesto para los demás.

- Asegúrese de que se han llevado a cabo las tareas de la inspección previa a la venta en un taller especializado autorizado KTM.
  - ✓ Cuando se realiza la entrega del vehículo, también recibe el comprobante de entrega.
- Antes de utilizar el vehículo por primera vez, debe leer detenidamente el manual de instrucciones.
- Familiarícese con los elementos de mando.
- Adapte la motocicleta a sus preferencias, tal como se explica en el capítulo Ergonomía.

- Antes de emprender un recorrido prolongado, familiarícese con el comportamiento de la motocicleta en un terreno adecuado. Intente también conducir su vehículo muy lentamente, a fin de adquirir una mejor sensibilidad sobre las reacciones de la motocicleta.
- Mantenga siempre el manillar bien sujeto con las dos manos durante la marcha y los pies bien asentados sobre los reposapiés.
- Proceder al rodaje del motor.

## 9.2 Rodaje del motor

- Durante la fase de rodaje no hay que superar los valores indicados para el número de revoluciones del motor. Prescripción

Número máximo de revoluciones	
Durante los primeros: 1.000 km (620 mi)	6.500 rpm
Después de los primeros: 1.000 km (620 mi)	10.250 rpm

- ¡Evite circular a pleno gas!

## 9.3 Vehículo con carga



### Advertencia

**Peligro de accidente** El peso total y la carga en los ejes influyen sobre el comportamiento durante la conducción.

El peso total se calcula como sigue: motocicleta lista para conducir y con el depósito lleno, conductor y, si procede, acompañante con ropa de protección y casco, equipaje montado si procede.

- No exceda el peso máximo total autorizado ni la carga por eje.



### Advertencia

**Peligro de accidente** El montaje indebido de maletas, mochilas del depósito u otros equipajes afecta al comportamiento durante la conducción.

El equipaje montado incorrectamente puede desplazarse durante la conducción.

- Monte y asegure todo el equipaje conforme a las especificaciones del fabricante.
- Compruebe de forma regular la sujeción del equipaje.



### Advertencia

**Peligro de accidente** A alta velocidad, el comportamiento cambia cuando está montado el equipaje.

- Adaptar la velocidad a la carga.
- Conducir más despacio si la motocicleta está cargada con maletas u otro tipo de equipaje.

Velocidad máxima con equipaje 130 km/h (80,8 mph)



### Advertencia

**Peligro de accidente** El sistema de bolsas se destruye en caso de sobrecarga.

- Observar las instrucciones del fabricante sobre la carga máxima si ha montado bolsas portaequipaje en su motocicleta.



### Advertencia

**Peligro de accidente** El desplazamiento de las piezas de equipaje afecta a la visibilidad.

Si el piloto trasero está tapado, los conductores por detrás de usted tendrán dificultad para verle especialmente en la oscuridad.

- Compruebe de forma regular la sujeción del equipaje.



**Advertencia**

**Peligro de accidente** Una carga elevada modifica el comportamiento durante la conducción y prolonga el recorrido de frenado.

- Adapte la velocidad a la carga.



**Advertencia**

**Peligro de incendio** El equipo de escape caliente puede originar quemaduras en el equipaje.

- Sujete el equipaje de modo que no pueda quemarse o chamuscarse por contacto con el equipo de escape caliente.

- Si se transporta equipaje, debe sujetarse lo más cerca posible del centro del vehículo y el peso debe distribuirse de forma homogénea entre la rueda delantera y la rueda trasera.
- No sobrepasar el peso máximo permitido del vehículo ni la carga por eje.

Prescripción

Peso total máximo admisible	425 kg (937 lb.)
Carga máxima admisible del eje delantero	165 kg (364 lb.)
Carga máxima admisible del eje trasero	260 kg (573 lb.)



## 10.1 Trabajos de inspección y cuidado antes de cada puesta en servicio

### **i** Información

Antes de ponerse en marcha, comprobar siempre que el vehículo esté en buen estado y sea seguro para circular.

El vehículo solo se puede utilizar en estado técnico impecable.

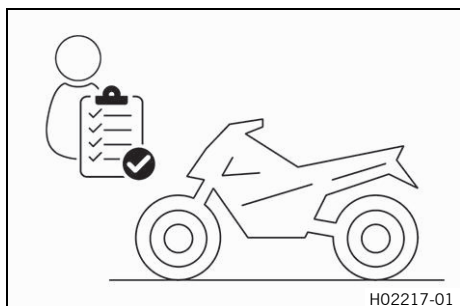

- Controlar el nivel de aceite del motor. (📖 pág. 138)
- Comprobar el nivel de líquido de frenos de la rueda delantera. (📖 pág. 111)
- Controlar el nivel de líquido de frenos en el freno trasero. (📖 pág. 113)
- Comprobar las pastillas de freno y el seguro de las pastillas de freno de la rueda delantera. (📖 pág. 112)
- Comprobar las pastillas de freno y el seguro de las pastillas de freno de la rueda trasera. (📖 pág. 115)
- Comprobar el funcionamiento del equipo de frenos.
- Controlar el nivel de líquido refrigerante del depósito de compensación. (📖 pág. 134)
- Controlar el nivel de suciedad de la cadena. (📖 pág. 103)
- Comprobar la tensión de la cadena. (📖 pág. 104)
- Comprobar el estado de los neumáticos. (📖 pág. 121)
- Comprobar la presión de los neumáticos. (📖 pág. 122)
- Controlar el reglaje y la facilidad de movimiento de todos los mandos.
- Comprobar el funcionamiento del sistema eléctrico.
- Comprobar que se ha sujetado correctamente el equipaje.
- Controlar el ajuste del retrovisor.
- Controlar la reserva de combustible.

## 10.2 Arrancar el vehículo



### **Peligro**

**Peligro de envenenamiento** Los gases de escape son venenosos y pueden originar pérdida de conocimiento o incluso la muerte.

- Procure siempre una ventilación suficiente durante el funcionamiento del motor.
- Utilice un sistema de aspiración de gases de escape adecuado cuando arranque o deje en marcha el motor en un espacio cerrado.



### **Precaución**

**Peligro de accidente** Si no se incluye una batería de 12 V o está descargada, pueden deteriorarse los componentes electrónicos y los dispositivos de seguridad.

Si la batería de 12 V está descargada o defectuosa, se pueden producir anomalías en el funcionamiento del sistema electrónico del vehículo, en especial al arrancar el motor.

- No utilice nunca el vehículo sin una batería de 12 V ni con una batería de 12 V descargada.

## Indicación

**Daños en el motor** Un número de revoluciones elevado con el motor frío afecta de forma negativa a la durabilidad del motor.

- Mantenga el motor siempre a un régimen de revoluciones bajo hasta que haya alcanzado la temperatura de servicio.

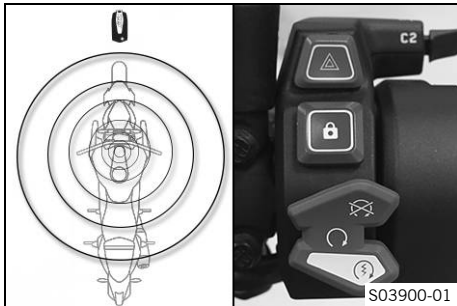

- Levantar la motocicleta del caballete lateral y tomar asiento sobre la motocicleta.
- Poner la llave de RACE ON dentro de la cobertura de la cerradura del manillar.
- Asegurarse de que la llave RACE-ON permanezca dentro de la cobertura durante la conducción.

### Prescripción

Cobertura máxima de la llave de RACE-ON alrededor de la cerradura del manillar	1,5 m (4,9 ft)
--	----------------

### **i** Información

La disminución de la tensión de la batería de la llave de RACE-ON o las interferencias de radio pueden reducir la cobertura.

Si la tensión de la batería de la llave RACE-ON es demasiado baja, poner una de las llaves de encendido en la zona de la cerradura del manillar (📖 pág. 23) y volver a guardarla en un lugar seguro tras arrancar.

- Asegurarse de que el botón de arranque/interruptor de parada de emergencia se encuentra en la posición central.
- Conectar el encendido pulsando brevemente el botón RACE-ON (1 segundo como máximo).

### Prescripción

Para evitar anomalías de funcionamiento en la comunicación de la centralita electrónica, no desconectar y volver a conectar rápidamente el encendido.
---

- ✓ La dirección se desbloquea.
- ✓ Se lleva a cabo el control de funcionamiento del cuadro de instrumentos.
- ✓ El testigo de aviso del ABS se apaga después de ponerse en marcha.

### **i** Información

Si la dirección no se desbloquea, mover un poco el manillar.

- Poner la caja de cambios en posición de ralentí.
- ✓ Se muestra la posición de ralentí **N**.



- Poner brevemente el botón de arranque/interruptor de parada de emergencia en la posición ③ inferior.

## **i** Información

No poner el botón de arranque/interruptor de parada de emergencia en la posición ③ inferior hasta que haya finalizado el control de funcionamiento del cuadro de instrumentos.

No acelerar al arrancar.

Tras un intento infructuoso de arrancar, esperar 15 segundos antes de intentar arrancar de nuevo.

Si no es posible arrancar después de 6 intentos, no se debe seguir intentándolo, sino comprobar si hay otras anomalías en su funcionamiento en el vehículo.

Esta motocicleta está dotada de un sistema de arranque de seguridad. El motor solo puede arrancar cuando la caja de cambios está en la posición de ralentí o, si hay puesta una marcha, cuando la maneta del embrague está apretada. Si se engrana una marcha con el caballete lateral extendido, el motor no arranca.

## 10.3 Launch-Control (opcional)

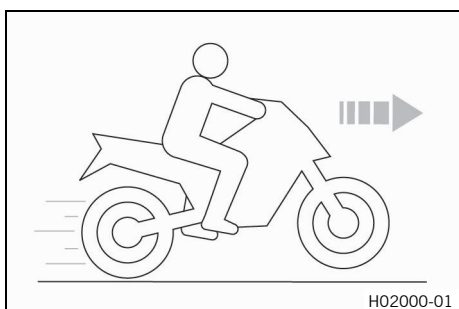

Launch-Control es una función opcional del sistema electrónico del vehículo.

Launch-Control adapta el número de revoluciones del motor para obtener la mejor aceleración posible.

Launch-Control puede utilizarse para ponerse en marcha un máximo de tres veces consecutivas. Para proteger el motor, la caja de cambios y el sistema de refrigeración de sobrecargas, Launch-Control se desactiva temporalmente.

Launch-Control también se desactiva cuando ya no se cumplen todos los requisitos para su activación.

Launch-Control vuelve a activarse en los siguientes casos: el motor funciona durante al menos tres minutos, el motor ha estado apagado 20 minutos o se ha realizado un recorrido de 1,5 km (0,93 mi).

## 10.4 Arranque

- Apretar la maneta del embrague, poner la 1.ª marcha y soltar lentamente la maneta del embrague y acelerar al mismo tiempo.

## 10.5 Ponerse en marcha con Launch-Control (opcional)



### Advertencia

**Peligro de accidente** Launch-Control permite una aceleración muy intensa que puede sobrepasar las capacidades de conductores principiantes.

- Utilice Launch-Control únicamente si cuenta con la experiencia correspondiente.
- No utilice Launch-Control cuando circule por la vía pública.



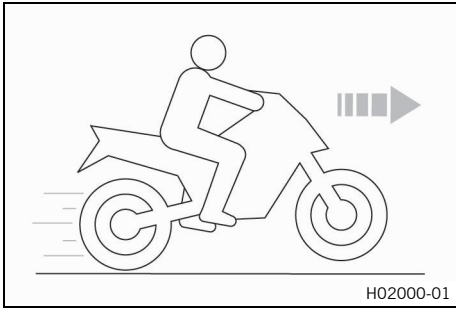

## Condición

El modo de conducción **TRACK** (opcional) está activado.

La primera marcha está engranada.

El testigo de control del TC no se ilumina.

Temperatura del líquido refrigerante: > 60 °C (> 140 °F)

Recorrido total realizado: > 1.000 km (> 620 mi)

- Activar Launch-Control en el cuadro de instrumentos.
    - ✓ El número de arranques disponibles se indica en la pantalla de inicio.
  - Acelerar al máximo con la maneta del embrague accionada.
    - ✓ El número de revoluciones del motor se regula.
- 6.500 rpm
- ✓ El testigo de control TC parpadea rápidamente.
  - Soltar la maneta del embrague rápidamente pero con suavidad.



## 10.6 Quickshifter+ (opcional)

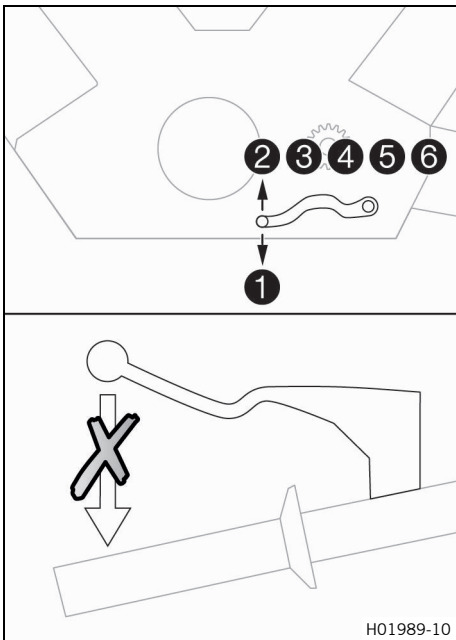

Cuando el Quickshifter+ (opcional) está activado, el embrague puede cambiar a marchas más cortas o más largas sin que haya que accionarlo.

Dado que el puño del acelerador no debe cerrarse, es posible realizar un cambio de marchas sin interrupciones.

Mediante la posición del árbol de mando del cambio, el Quickshifter+ reconoce si debe ejecutarse un cambio de marcha y envía una señal al control del motor.

Cuando el Quickshifter+ está desactivado en el cuadro de instrumentos, como de costumbre debe accionarse el embrague en cada cambio de marcha.

## 10.7 Cambiar de marcha y conducir



### Advertencia

**Peligro de accidente** Si se produce un cambio brusco en la carga, podría perder el control del vehículo.

- Evite los cambios bruscos de carga y las maniobras de frenado agresivas.
- Adapte la velocidad a las condiciones de la calzada.



### Advertencia

**Peligro de accidente** Cambiar a una marcha inferior con el motor a un elevado número de revoluciones bloquea la rueda trasera y se sobrerrevoluciona el motor.

- No cambie a una marcha inferior cuando el número de revoluciones del motor sea elevado.



## Advertencia

**Peligro de accidente** Los trabajos de ajuste en el vehículo distraen del estado del tráfico.

- Lleve a cabo todos los ajustes con el vehículo detenido.



## Advertencia

**Peligro de lesiones** El acompañante puede caerse si la motocicleta responde incorrectamente.

- Asegurarse de que el acompañante se sienta correctamente en su asiento, con los pies en su reposapiés y sujeto al conductor o a los asideros.
- Respetar la normativa nacional sobre la edad mínima del acompañante.



## Advertencia

**Peligro de accidente** Un modo de conducción arriesgado entraña un grave riesgo.

- Respete las normas de tráfico y conduzca de forma defensiva y previsor para poder detectar los peligros lo antes posible.



## Advertencia

**Peligro de accidente** Los neumáticos fríos presentan una adherencia al suelo reducida.

- Conduzca los primeros kilómetros de cada recorrido a una velocidad moderada hasta que los neumáticos alcancen la temperatura de funcionamiento.



## Advertencia

**Peligro de accidente** Los neumáticos nuevos presentan una adherencia al suelo reducida.

Los neumáticos nuevos no disponen aún de una superficie de rodadura rugosa.

- Realice el rodaje de los neumáticos nuevos a una velocidad moderada y aumente suavemente el ángulo de inclinación.

Distancia de rodaje

200 km (124 mi)



## Advertencia

**Peligro de accidente** El peso total y la carga en los ejes influyen sobre el comportamiento durante la conducción.

El peso total se calcula como sigue: motocicleta lista para conducir y con el depósito lleno, conductor y, si procede, acompañante con ropa de protección y casco, equipaje montado si procede.

- No exceda el peso máximo total autorizado ni la carga por eje.



## Advertencia

**Peligro de accidente** El montaje indebido de maletas, mochilas del depósito u otros equipajes afecta al comportamiento durante la conducción.

El equipaje montado incorrectamente puede desplazarse durante la conducción.

- Monte y asegure todo el equipaje conforme a las especificaciones del fabricante.
- Compruebe de forma regular la sujeción del equipaje.



## Advertencia

**Peligro de accidente** Una caída puede provocar daños graves en el vehículo, que se pueden apreciar a simple vista.

- Compruebe el vehículo tras una caída y antes de cada puesta en servicio.

## Indicación

**Daños en el motor** El aire de admisión sin filtrar afecta de forma negativa a la durabilidad del motor.

Sin filtro de aire entra polvo y suciedad en el motor.

- No ponga en marcha nunca el vehículo sin filtro de aire.

## Indicación

**Daños en el motor** El motor resulta dañado en caso de sobrecalentamiento.

- Detenga el vehículo inmediatamente respetando las normas de tráfico y apague el motor si se muestra el aviso de temperatura del líquido refrigerante.
- Deje enfriar el motor y el sistema de refrigeración.
- Con el sistema de refrigeración frío compruebe y corrija el nivel de líquido refrigerante.

## Indicación

**Daños en la caja de cambios** Al usar el quickshifter + de forma incorrecta se daña la caja de cambios.

El quickshifter + solo puede utilizarse cuando la función esté activada en el cuadro de instrumentos.

Si se acciona la maneta del embrague, el quickshifter + no está activo.

- Utilice el quickshifter + únicamente en el régimen de revoluciones indicado y autorizado.

## **i** Información

En caso de oírse ruidos anómalos durante la marcha, detenerse inmediatamente, parar el motor y ponerse en contacto con un taller especializado autorizado de KTM.

Todos los datos sobre la dirección de cambio se refieren al esquema de cambio estándar.

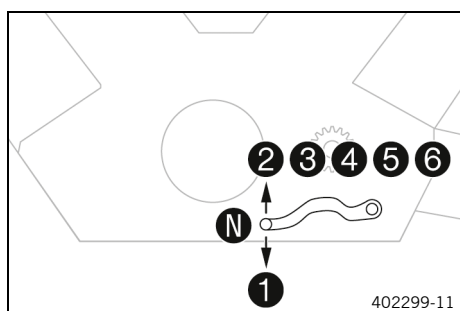



- Si las condiciones lo permiten (pendiente, tráfico, etc.), cambiar a una marcha superior.
- Disminuir la aceleración y apretar la maneta del embrague al mismo tiempo, poner la siguiente marcha, soltar la maneta del embrague y volver a acelerar.

## **i** Información

La posición de las marchas se indica en la figura. La posición de ralentí se encuentra entre la 1.<sup>a</sup> y la 2.<sup>a</sup> marcha. La 1.<sup>a</sup> marcha está prevista para ponerse en marcha y para subir pendientes.

- Después de alcanzar la velocidad máxima girando completamente el puño del acelerador, soltarlo hasta  $\frac{3}{4}$ . La velocidad se reduce ligeramente, pero el consumo de combustible lo hace de forma considerable.
- No ir nunca más rápido de lo permitido por la calzada y las condiciones climatológicas. En especial, no cambiar de marcha en las curvas y controlar la aceleración con mucho cuidado.
- Para cambiar a una marcha más corta, reducir la velocidad, frenando si es necesario, y dejar de acelerar.
- Apretar la maneta del embrague y poner la marcha inferior, volver a soltar lentamente la maneta del embrague y acelerar o volver a cambiar de marcha.
- Por ejemplo, si el motor se cala en un cruce, apretar solo la maneta del embrague y poner el botón de arranque/interruptor de parada de emergencia en la posición (⊘) inferior. No es necesario poner la caja de cambios en posición de ralentí.
- Detener el motor si la motocicleta va a estar detenida o en régimen de ralentí durante cierto tiempo.
- Si el testigo de aviso de la presión de aceite se ilumina durante la conducción, detenerse inmediatamente y parar el motor. Contactar con un taller especializado autorizado por KTM.

- Si el testigo de control de fallo de funcionamiento  se ilumina durante la conducción, ponerse en contacto lo más rápido posible con un taller especializado autorizado de KTM.
- Si el testigo de aviso general  se ilumina durante la conducción, en el display se visualiza un mensaje durante 10 segundos.

## Información

Los mensajes especialmente importantes se guardan en el menú **Warning**.

- Cuando aparece el aviso de hielo en la calzada en el cuadro de instrumentos, se indica el riesgo de hielo en la calzada. Adaptar la velocidad a las nuevas condiciones de la calzada.

## Condición

Quickshifter + (opcional) activado.

- Cuando el **Quickshifter +** está activado en el cuadro de instrumentos, se puede cambiar a una marcha más larga en el régimen de revoluciones indicado sin tener que accionar la maneta del embrague.

## Información

El régimen mínimo de revoluciones del motor antes de cambiar a una marcha más larga, indicado en revoluciones por minuto, se indica en la figura. Tirar rápidamente del pedal de cambio hasta el tope sin modificar la posición del puño del acelerador.

- Cuando el quickshifter + está activado en el cuadro de instrumentos, se puede cambiar a una marcha más corta en el régimen de revoluciones indicado sin tener que accionar la maneta del embrague.

## Información

El régimen máximo de revoluciones del motor antes de cambiar a una marcha más corta, indicado en revoluciones por minuto, se indica en la figura. Presionar rápidamente el pedal de cambio hasta el tope sin modificar la posición del puño del acelerador.

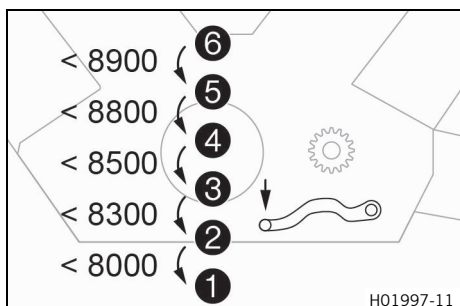
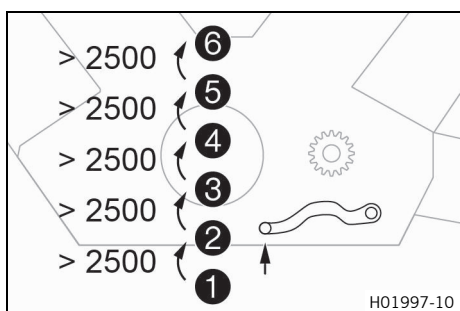

## 10.8 MSR (opcional)

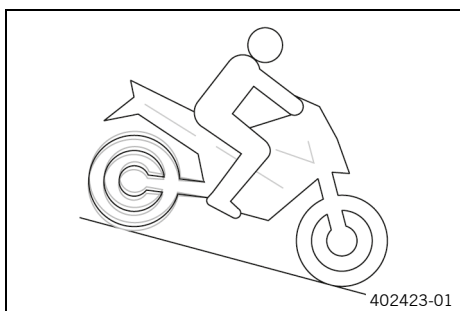

La **MSR** es una función opcional del control del motor. Cuando el freno motor es demasiado alto, la **MSR** impide que la rueda trasera se bloquee al avanzar en línea recta o que resbale al inclinarse. Para evitar el deslizamiento de la rueda trasera, la **MSR** abre las válvulas de mariposa solamente lo estrictamente necesario. La **MSR** se utiliza en superficies cuyo valor de fricción es demasiado bajo para abrir el embrague Antihopping. Para aumentar aún más la seguridad en la conducción, la **MSR** depende de las posiciones inclinadas.

 **Información**

Con el ABS desconectado, el MTC en curvas desconectado o el modo de ABS Supermoto activo, la **MSR** no está activa.

## 10.9 Frenar



### Advertencia

**Peligro de accidente** La humedad y la suciedad afectan al equipo de frenos.

- Frene varias veces con cuidado para retirar la humedad y la suciedad de las pastillas de freno y los discos de freno.



### Advertencia

**Peligro de accidente** Un punto de resistencia poco claro del freno delantero o del trasero disminuye la fuerza de frenado.

- Compruebe el equipo de frenos y deje de circular hasta que se haya solventado el problema. (Su taller especializado autorizado por KTM estará encantado de ayudarle.)



### Advertencia

**Peligro de accidente** Cuando se sobrecalienta, el equipo de frenos no funciona correctamente.

Si no se suelta el pedal del freno, las pastillas de freno rozan constantemente.

- Cuando no quiera frenar, levante el pie del pedal del freno.



### Advertencia

**Peligro de accidente** Un peso total elevado prolonga el recorrido de frenado.

- Tener en cuenta que el recorrido de frenado es más largo si conduce con un acompañante o equipaje.



### Advertencia

**Peligro de accidente** La sal de deshielo en la calzada afecta al equipo de frenos.

- Frene varias veces con cuidado para retirar la sal de deshielo de las pastillas de freno y los discos de freno.



### Advertencia

**Peligro de accidente** El ABS puede prolongar el recorrido de frenado en determinadas situaciones.

- Adapte el modo de frenado a la situación de conducción y a las condiciones de la calzada.



### Advertencia

**Peligro de accidente** Un frenado demasiado brusco bloquea las ruedas.

La eficacia del ABS solo está garantizada si está activado.

- Deje activado el ABS para estar protegido.



### Advertencia

**Peligro de accidente** Las ayudas de conducción pueden reducir la probabilidad de que se produzca una caída únicamente dentro de las posibilidades físicas.

No siempre se pueden compensar algunas situaciones de conducción, como equipaje con centro de gravedad alto, cambios en la superficie de la calzada, descensos por pendientes muy inclinadas o frenadas a fondo sin desembragar.

- Adapte su estilo de conducción a las condiciones de la calzada y a sus aptitudes como conductor.

- Para frenar, dejar de acelerar y frenar simultáneamente con los frenos delantero y trasero.



## Información

El **ABS** permite frenar al máximo sin peligro de que se bloqueen las ruedas, tanto al frenar a fondo como en el caso de poca adherencia al suelo, como por ejemplo en terrenos arenosos, mojados o resbaladizos.



## Advertencia

**Peligro de accidente** La rueda trasera puede bloquearse mediante el freno motor.

- Accionar el embrague cuando realice una frenada de emergencia, frene a fondo o en superficies con poca adherencia.



## Advertencia

**Peligro de accidente** La inclinación o las superficies con pendiente lateral reducen la deceleración máxima posible.

- Si es posible, dejar de frenar antes de entrar en la curva.

- Debe dejarse de frenar siempre antes de entrar en la curva. Cambiar a una marcha inferior de acuerdo con la velocidad.
- Durante los descensos prolongados, utilice el freno motor. Para ello, reducir una o dos marchas sin sobrerrevolucionar el motor. De esta manera será mucho más fácil frenar y los frenos no se sobrecalentarán.

## 10.10 Parar y estacionar el vehículo



### Advertencia

**Peligro de lesiones** Las personas no autorizadas suponen un peligro para sí mismas y para los demás.

El vehículo puede arrancarse si hay un transpondedor válido dentro del alcance.

- Nunca deje el vehículo sin vigilancia mientras esté el motor en marcha.
- No deje el vehículo sin vigilancia si la llave RACE-ON o la llave de encendido negra están cerca del vehículo.
- Asegure el vehículo contra el acceso no autorizado.
- Bloquee la dirección si deja el vehículo sin vigilancia.



### Advertencia

**Peligro de quemaduras** Algunas piezas del vehículo se calientan mucho cuando el vehículo está en marcha.

- No toque ningún componente del vehículo, como sistema de escape, radiador, motor, amortiguador o equipo de frenos, antes de que se hayan enfriado.
- Antes de realizar cualquier trabajo, deje que se enfríen los componentes del vehículo.

### Indicación

**Daños materiales** Aparcar el vehículo de forma incorrecta puede causarle daños.

Si el vehículo se mueve o se cae, pueden producirse graves daños.

Los componentes para apoyar el vehículo están diseñados para aguantar únicamente el peso del mismo.

- Apoye el vehículo sobre una superficie plana y firme.
- Asegúrese de que nadie toma asiento en el vehículo mientras este se encuentra estacionado sobre el caballete.

### Indicación

**Peligro de incendio** Las piezas calientes del vehículo entrañan peligro de incendio y explosión.

- No aparque el vehículo en las proximidades de materiales inflamables ni explosivos.
- Antes de cubrir el vehículo, deje que se enfríe.

- Frenar la motocicleta.
- Poner la caja de cambios en posición de ralentí.
- Desconectar el encendido pulsando brevemente el botón RACE-ON  con el encendido conectado (1 segundo como máximo).



### Información

Si se ha parado el motor accionando el interruptor de parada de emergencia y se deja conectado el encendido en el botón RACE-ON, no se interrumpe el suministro eléctrico de la mayoría de los grupos consumidores de electricidad. Esto provoca que la batería de 12 V se descargue. Por este motivo, parar siempre el motor con el botón RACE-ON; el interruptor de parada de emergencia está únicamente previsto para situaciones de emergencia.

- Estacionar la motocicleta en una superficie firme.
- Bascular el caballete lateral con el pie hacia delante hasta el tope y apoyar el peso del vehículo.
- Girar el manillar hacia la izquierda y pulsar el botón RACE-ON  prolongadamente (al menos 2 segundos).
- ✓ La dirección se bloquea.



### Información

Si el bloqueo del manillar no se enclava, mover un poco el manillar.



## 10.11 Transporte

### Indicación

**Peligro de deterioro** Cuando está detenido, el vehículo se puede mover o caer.

- Apoye el vehículo sobre una superficie plana y firme.

### Indicación

**Peligro de incendio** Las piezas calientes del vehículo entrañan peligro de incendio y explosión.

- No aparque el vehículo en las proximidades de materiales inflamables ni explosivos.
- Antes de cubrir el vehículo, deje que se enfríe.

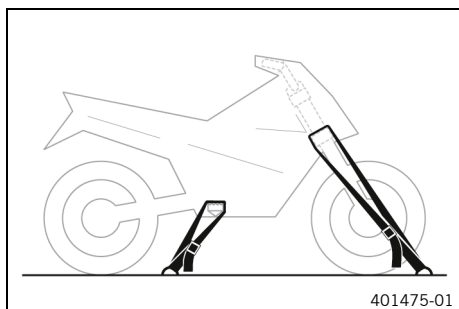

- Parar el motor.
- Asegurar la motocicleta con correas de sujeción o con otros dispositivos adecuados, para evitar que pueda caerse y que pueda rodar.

## 10.12 Remolcaje en caso de avería

### Indicación

**Peligro de deterioro** El remolcaje con un vehículo tractor no es una medida de rescate adecuada.

Al realizar el remolcaje se pueden producir daños en la cadena de transmisión o en la caja de cambios.

- No utilizar dispositivos de remolcaje en los que las ruedas del vehículo averiado permanezcan en la calzada y rueden.
- Un vehículo averiado se debe transportar siempre sobre un remolque o sobre la superficie de carga de un vehículo de transporte.

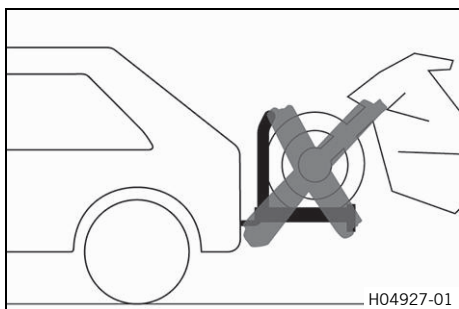

- Asegurarse de que el vehículo averiado esté correctamente asegurado en el remolque o el vehículo de transporte.
- Tener en cuenta la normativa local aplicable en materia de rescate de vehículos averiados.

## 10.13 Repostar combustible



### **Peligro**

**Peligro de incendio** El combustible es fácilmente inflamable.

El combustible del depósito se dilata con el calor y podría salirse si este está demasiado lleno.

- No reposte el vehículo cerca de fuego abierto o de cigarrillos encendidos.
- Pare el motor para repostar.
- Asegúrese de no verter combustible, en especial sobre las partes del vehículo que estén muy calientes.
- Elimine inmediatamente el combustible que pueda haberse vertido.
- Respete las indicaciones para repostar.



### **Advertencia**

**Peligro de envenenamiento** El combustible es nocivo para la salud.

- Evite que el combustible entre en contacto con los ojos, la piel o la ropa.
- Acuda inmediatamente a un médico en caso de ingerirse combustible.
- No aspire los vapores del combustible.
- Si el combustible entra en contacto con la piel, lave inmediatamente la zona afectada con agua abundante.
- Si el combustible entra en contacto con los ojos, lávelos bien con agua y acuda inmediatamente a un médico.
- Si se mancha la ropa de combustible, cámbiese de ropa.

### **Indicación**

**Daños materiales** Si se utiliza un combustible de calidad insuficiente, el filtro de combustible se obstruye antes de tiempo.

En algunos países y regiones puede que no se disponga de un combustible con la calidad y limpieza adecuadas. Como consecuencia podrían producirse problemas en el sistema de combustible.

- Reposte solo combustible limpio que responda a la norma indicada. (Su taller especializado autorizado por KTM estará encantado de ayudarle.)



### **Indicación**

**Peligro para el medio ambiente** La manipulación incorrecta del combustible supone un peligro para el medio ambiente.

- No permita que el combustible llegue al agua subterránea, al suelo ni a los canales de desagüe.



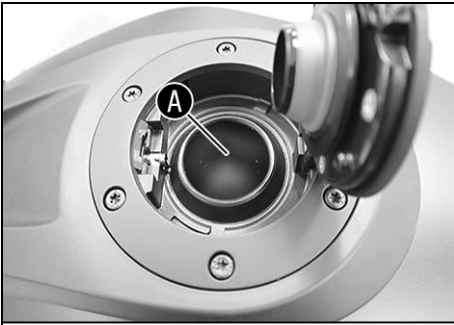

- Parar el motor.
- Abrir el tapón del depósito de combustible. (📖 pág. 24)
- Llenar combustible en el depósito de combustible hasta, como máximo, el borde inferior **A** de la boca de llenado.

Capacidad total aprox. del depósito de combustible	16 l (4,2 US gal)	Gasolina súper sin plomo (ROZ 95) (📖 pág. 165)
--	----------------------	---

- Cerrar el tapón del depósito de combustible. (📖 pág. 25)



S03902-10

## 11.1 Información adicional

Todos los trabajos derivados del mantenimiento se deben encargar y facturar por separado.

Dependiendo de las condiciones de uso locales, puede que en el lugar donde se utiliza la máquina rijan otros intervalos de mantenimiento diferentes.

Es posible que cambien algunos intervalos de mantenimiento o su alcance a consecuencia del permanente desarrollo técnico. El programa de servicio vigente más actual está siempre consignado en KTM Dealer.net. Su concesionario autorizado de KTM estará encantado de ayudarle.

## 11.2 Mantenimiento

		cada 12 meses		cada 24 meses		cada 48 meses
		cada 30.000 km (18.600 mi)		cada 15.000 km (9.300 mi)		a 1.000 km (620 mi)
Leer la memoria de errores con la herramienta de diagnóstico KTM.	○	●	●	●	●	●
Comprobar el control de las válvulas de escape con la herramienta de diagnóstico de KTM.		●	●	●	●	●
Programar el sensor del árbol de mando.	○	●	●	●	●	●
Comprobar el funcionamiento del sistema eléctrico.	○	●	●	●	●	●
Comprobar las pastillas de freno y el seguro de las pastillas de freno de la rueda delantera. (📖 pág. 112)	○	●	●	●	●	●
Comprobar las pastillas de freno y el seguro de las pastillas de freno de la rueda trasera. (📖 pág. 115)	○	●	●	●	●	●
Comprobar los discos de freno. (📖 pág. 110)	○	●	●	●	●	●
Controlar la hermeticidad y el deterioro de los tubos de freno.	○	●	●	●	●	●
Comprobar el nivel de líquido de frenos de la rueda delantera. (📖 pág. 111)	○	●	●	●		
Sustituir el líquido de frenos del freno delantero.					●	●
Controlar el nivel de líquido de frenos en el freno trasero. (📖 pág. 113)	○	●	●	●		
Sustituir el líquido de frenos del freno trasero.					●	●
Controlar y corregir el nivel de líquido del embrague hidráulico. (📖 pág. 108)		●	●	●		
Cambiar el líquido del embrague hidráulico.					●	●
Sustituir el aceite del motor y el filtro de aceite, limpiar los tamices de aceite. (📖 pág. 138)	○	●	●	●	●	●
Comprobar/limpiar el eyector de aceite de lubricación del embrague.	○	●	●			
Comprobar la presencia de fisuras, la estanqueidad y la correcta colocación de todas las mangueras (p. ej., de combustible, refrigerante, purga de aire, drenaje, etc.) y manguitos.		●	●	●	●	●
Vaciar las mangueras de drenaje.	○	●	●	●	●	●
Comprobar la integridad y el tendido sin dobleces de los cables (depósito de combustible desmontado).		●	●	●	●	●
Comprobar el chasis.			●			
Comprobar el basculante.			●			
Comprobar el cojinete del basculante.		●	●			
Comprobar la holgura de la articulación del amortiguador.		●	●			
Comprobar la holgura del cojinete de la pipa de la dirección.	○	●	●	●	●	●
Comprobar el rodamiento de la rueda.		●				

		cada 48 meses				
		cada 24 meses				
		cada 12 meses				
		cada 30.000 km (18.600 mi)				
		cada 15.000 km (9.300 mi)				
		a 1.000 km (620 mi)				
Comprobar la estanqueidad del amortiguador y de la horquilla. Realizar el mantenimiento de la horquilla y del amortiguador según sea necesario, en la medida de lo posible y según la finalidad de uso. 🛠️	○	●	●	●	●	●
Comprobar el estado de los neumáticos. (📖 pág. 121)	○	●	●	●	●	●
Comprobar la presión de los neumáticos. (📖 pág. 122)	○	●	●	●	●	●
Comprobar la cadena, la corona, el piñón y la guía de la cadena. (📖 pág. 106)		●	●	●	●	●
Comprobar la tensión de la cadena. (📖 pág. 104)	○	●	●	●	●	●
Medir la holgura del rodamiento de rueda y engrasar el rodamiento de rueda y el cubo trasero. 🛠️			●			
Comprobar que la tuerca de la rueda trasera (lado derecho) esté apretada según el par de apriete prescrito. 🛠️	○	●	●	●	●	●
Controlar el par de apriete prescrito de las abrazaderas del tubo de escape. 🛠️	○	●	●	●	●	●
Controlar la estanqueidad del sistema de escape. 🛠️	○	●	●	●	●	●
Lubricar todas las piezas móviles (p. ej., caballete lateral, manetas, cadena, etc.) y comprobar que se mueven con facilidad. 🛠️	○	●	●	●	●	●
Sustituir las bujías (filtro de aire desmontado). 🛠️			●			
Comprobar el juego de las válvulas (bujías y filtro de aire desmontados). 🛠️			●			
Sustituir las membranas del sistema de aire secundario. 🛠️			●			
Sustituir el filtro de aire, limpiar la caja del filtro de aire. 🛠️		●	●			
Comprobar la presión del combustible. 🛠️		●	●	●	●	●
Comprobar el ajuste del faro. (📖 pág. 131)	○	●	●			
Comprobar si los tornillos y las tuercas de fácil acceso y relevantes para la seguridad están bien apretados. 🛠️	○	●	●	●	●	●
Limpiar los manguitos guardapolvo de las botellas de la horquilla. 🛠️ (📖 pág. 97)		●	●			
Controlar el nivel de líquido refrigerante del depósito de compensación. (📖 pág. 134)	○	●	●	●	●	
Controlar la protección anticongelante. 🛠️	○	●	●	●	●	
Sustituir el líquido refrigerante. 🛠️						●
Comprobar el funcionamiento del ventilador del radiador. 🛠️	○	●	●	●	●	●
Control final: comprobar la seguridad de circulación del vehículo y realizar un recorrido de prueba. 🛠️	○	●	●	●	●	●
Después del recorrido de prueba, leer la memoria de errores con la herramienta de diagnóstico de KTM. 🛠️	○	●	●	●	●	●
Restablecer la visualización del mantenimiento con la herramienta de diagnóstico KTM. 🛠️	○	●	●	●	●	●
Realizar un registro de mantenimiento en <b>KTM Dealer.net</b> . 🛠️	○	●	●	●	●	●

- Intervalo único
- Intervalo periódico

## 12.1 Horquilla/amortiguador



La horquilla y el amortiguador ofrecen numerosas alternativas para adaptar el tren de rodaje al estilo de conducción y a la carga transportada.

### **i** Información

En la tabla **1** se resumen las recomendaciones para el reglaje del tren de rodaje. La tabla se encuentra en la parte inferior del asiento del acompañante.

Los valores de ajuste representados son orientativos y solo deben utilizarse como base para el reglaje de las suspensiones. Si se desvía de los valores de referencia, podrían empeorar las características de conducción, especialmente en el rango de alta velocidad.

## 12.2 Ajustar el pretensado del muelle de la horquilla

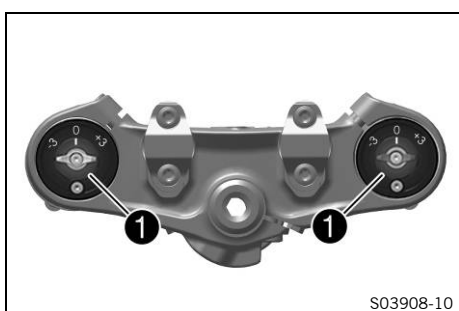

- Con los tornillos de ajuste **1**, ajustar el pretensado del muelle deseado.

### **i** Información

Efectuar el ajuste de forma homogénea en las dos botellas de la horquilla.

- Realizar el ajuste apropiado para el tipo de horquilla.

Prescripción

Pretensado del muelle - Preload-Adjuster	
Confort	- 3
Estándar	0
Sport	+3
Carga útil máxima	+3

### **i** Información

Girando en sentido horario, aumenta el pretensado del muelle; girando en sentido antihorario, disminuye el pretensado del muelle.

El reglaje del pretensado del muelle no influye en el reglaje de amortiguación del nivel de extensión.

No obstante, y a modo de referencia, cuanto mayor sea el pretensado del muelle mayor debería ser el reglaje de la amortiguación de la extensión.

## 12.3 Ajustar la amortiguación de la compresión en la horquilla

### **i** Información

La amortiguación hidráulica de la compresión de la horquilla determina el comportamiento de la horquilla durante su compresión.

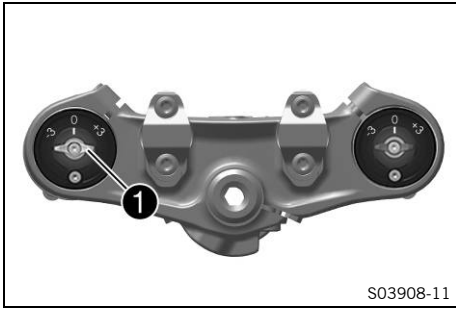

- Girar el tornillo de ajuste blanco **1** en sentido horario hasta el tope.

**i** **Información**

El tornillo de ajuste **1** se encuentra en el extremo superior de la botella de la horquilla izquierda. La amortiguación de la compresión se encuentra en la botella de la horquilla izquierda **COMP** (tornillo de ajuste blanco). La amortiguación de la extensión se encuentra en la botella de la horquilla derecha **REB** (tornillo de ajuste rojo).

- Girar en sentido antihorario el número de muescas que corresponda al tipo de horquilla.

Prescripción

Amortiguación de la compresión	
Confort	21 clics
Estándar	15 clics
Sport	7 clics
Carga útil máxima	7 clics

**i** **Información**

Girando en sentido horario se aumenta la amortiguación; girando en sentido antihorario se reduce la amortiguación durante la compresión.



## 12.4 Ajustar la amortiguación de la extensión en la horquilla

**i** **Información**

La amortiguación hidráulica de la extensión de la horquilla determina el comportamiento de la horquilla durante su extensión.

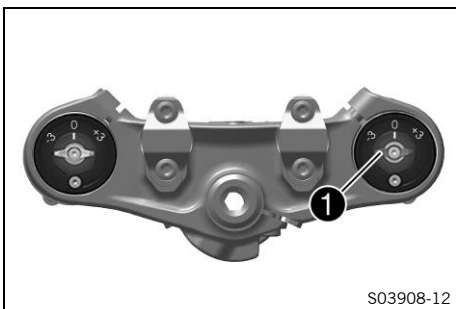

- Girar el tornillo de ajuste rojo **1** en sentido horario hasta el tope.

**i** **Información**

El tornillo de ajuste **1** se encuentra en el extremo superior de la botella de la horquilla derecha. La amortiguación de la extensión se encuentra en la botella de la horquilla derecha **REB** (tornillo de ajuste rojo). La amortiguación de la compresión se encuentra en la botella de la horquilla izquierda **COMP** (tornillo de ajuste blanco).

- Girar en sentido antihorario el número de muescas que corresponda al tipo de horquilla.

Prescripción

Amortiguación de la extensión	
Confort	21 clics
Estándar	15 clics
Sport	7 clics
Carga útil máxima	7 clics

## **i** Información

Girando en sentido horario, aumenta la amortiguación; girando en sentido antihorario, se reduce la amortiguación durante la extensión.

### 12.5 Purgar el aire de las botellas de la horquilla

#### Trabajo previo

- Levantar la motocicleta con el caballete de montaje (conectado). 🛠️ (📖 pág. 96)

#### Trabajo principal

- Aflojar los tornillos de purga de aire ❶.
- ✓ Con ello se suprime la sobrepresión que pueda existir en el interior de la horquilla.
- Apretar los tornillos de purga de aire.

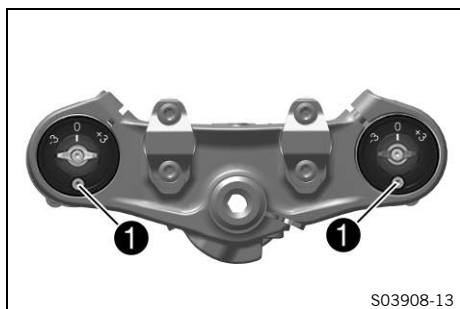

#### Trabajo posterior

- Bajar la motocicleta del caballete de montaje (conectado). 🛠️ (📖 pág. 97)

### 12.6 Amortiguación de la compresión del amortiguador

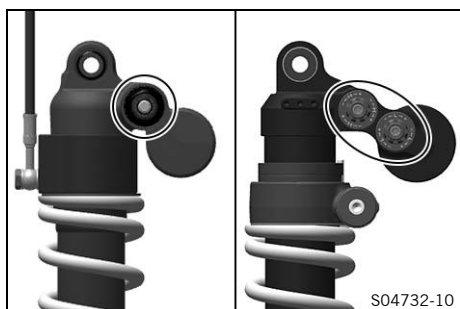

La amortiguación de la compresión del amortiguador está dividida en dos gamas: Highspeed y Lowspeed.

Highspeed y Lowspeed hacen referencia a la velocidad de compresión de la rueda trasera y no a la velocidad del vehículo.

El reglaje del nivel de compresión Highspeed actúa, por ejemplo, al pasar por un desnivel en el asfalto y hace que la rueda trasera se comprima rápidamente.

El reglaje del nivel de compresión Lowspeed hace que la rueda trasera se comprima lentamente, por ejemplo, al circular por terrenos muy ondulados.

Ambas gamas se pueden ajustar por separado, aunque la transición entre Highspeed y Lowspeed es fluida. Por consiguiente, los cambios realizados en la gama Highspeed del nivel de compresión afectan también a la gama Lowspeed y viceversa.

### 12.7 Ajustar el pretensado del muelle del amortiguador

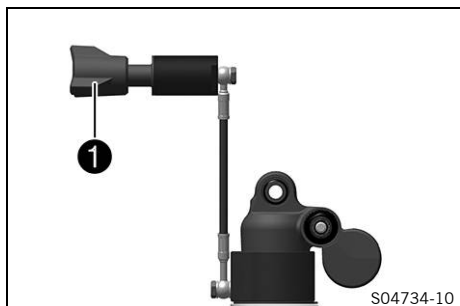

- Para aumentar el pretensado del muelle, girar la rueda de mano ❶ en el lado derecho del vehículo en sentido horario.
- Para reducir el pretensado del muelle, girar la rueda de mano ❶ en el lado derecho del vehículo en sentido antihorario.

Prescripción

Pretensado del muelle	
Estándar	0
Máximo	15
Mínimo	-5



## 12.8 Ajustar la amortiguación de la compresión Lowspeed del amortiguador



### Precaución

**Peligro de lesiones** Si el amortiguador se desmonta de forma incorrecta, saldrán despedidas partes de este.

El amortiguador contiene nitrógeno bajo compresión elevada.

- Preste atención a la descripción facilitada. (Su taller especializado autorizado por KTM estará encantado de ayudarle.)



### Información

El reglaje del nivel de compresión Lowspeed actúa durante la compresión lenta o normal del amortiguador.

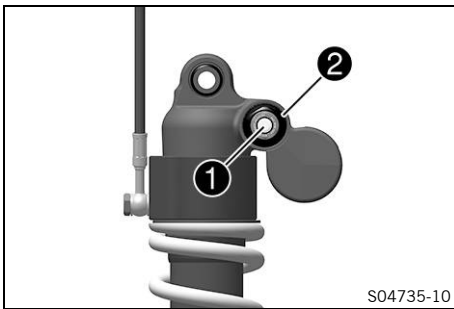

- Girar el tornillo de ajuste ① en sentido horario con un destornillador hasta que se note la última muesca.



### Información

¡No soltar la unión roscada ②!

- Girar en sentido antihorario el número de muescas correspondiente al tipo de amortiguador.

Prescripción

Amortiguación de la compresión Lowspeed	
Confort	21 clics
Estándar	12 clics
Sport	7 clics
Carga útil máxima	7 clics



### Información

Girando en sentido horario se aumenta la amortiguación; girando en sentido antihorario se reduce la amortiguación.



## 12.9 Ajustar la amortiguación de la compresión Highspeed del amortiguador



### Precaución

**Peligro de lesiones** Si el amortiguador se desmonta de forma incorrecta, saldrán despedidas partes de este.

El amortiguador contiene nitrógeno bajo compresión elevada.

- Preste atención a la descripción facilitada. (Su taller especializado autorizado por KTM estará encantado de ayudarle.)

## **i** Información

El reglaje del nivel de compresión Highspeed actúa durante la compresión rápida del amortiguador.

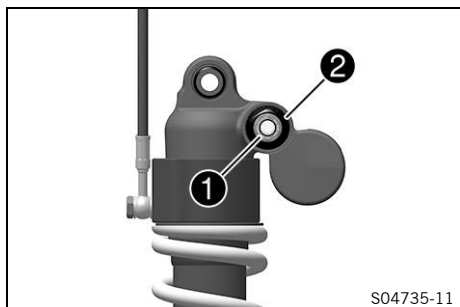

- Girar el tornillo de ajuste **1** en sentido horario hasta el tope utilizando una llave de vaso.

## **i** Información

¡No soltar la unión roscada **2**!

- A continuación, girar en sentido antihorario el número de vueltas correspondiente en función del tipo de amortiguador.

Prescripción

Amortiguación de la compresión Highspeed	
Confort	1,5 vueltas
Estándar	1,5 vueltas
Sport	1 vuelta
Carga útil máxima	1 vuelta

## **i** Información

Girando en sentido horario se aumenta la amortiguación; girando en sentido antihorario se reduce la amortiguación.

## 12.10 Ajustar la amortiguación de la extensión del amortiguador



### Precaución

**Peligro de lesiones** Si el amortiguador se desmonta de forma incorrecta, saldrán despedidas partes de este.

El amortiguador contiene nitrógeno bajo compresión elevada.

- Preste atención a la descripción facilitada. (Su taller especializado autorizado por KTM estará encantado de ayudarle.)

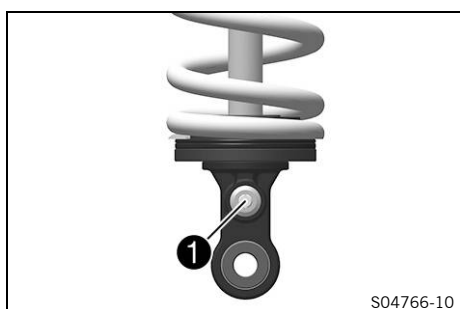

- Girar el tornillo de ajuste **1** en sentido horario hasta que se note la última muesca.
- Girar en sentido antihorario el número de muescas correspondiente al tipo de amortiguador.

Prescripción

Amortiguación de la extensión	
Confort	21 clics
Estándar	15 clics
Sport	10 clics
Carga útil máxima	10 clics

## **i** Información

Girando en sentido horario, aumenta la amortiguación; girando en sentido antihorario, se reduce la amortiguación durante la extensión.



## 13.1 Levantar la motocicleta con el soporte de elevación trasero

### Indicación

**Peligro de deterioro** Cuando está detenido, el vehículo se puede mover o caer.

- Apoye el vehículo sobre una superficie plana y firme.

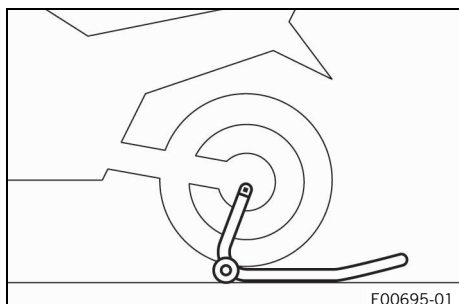

- Colocar el adaptador en el soporte de elevación trasero.

Caballote de montaje de la rueda trasera para el basculante de un brazo (61329955000)

- Poner la motocicleta en posición vertical, colocar el soporte de elevación en el eje de la rueda y levantar la motocicleta.

## 13.2 Bajar la motocicleta del soporte de elevación trasero

### Indicación

**Peligro de deterioro** Cuando está detenido, el vehículo se puede mover o caer.

- Apoye el vehículo sobre una superficie plana y firme.

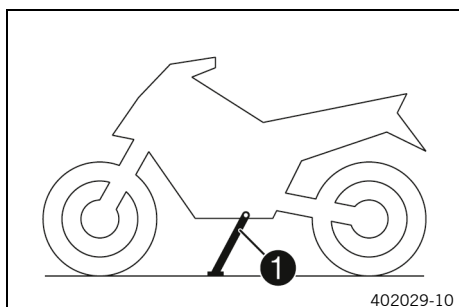

- Asegurar la motocicleta para evitar que pueda caerse.
- Retirar el soporte de elevación trasero y apoyar el vehículo en el caballete lateral ①.

## 13.3 Levantar la motocicleta con el caballote de montaje delantero

### Indicación

**Peligro de deterioro** Cuando está detenido, el vehículo se puede mover o caer.

- Apoye el vehículo sobre una superficie plana y firme.

#### Trabajo previo

- Levantar la motocicleta con el soporte de elevación trasero. (📖 pág. 95)

#### Trabajo principal

- Colocar el manillar en la posición de marcha recta. Alinear el caballote de montaje delantero respecto a las botellas de la horquilla.

Caballete de montaje de la rueda delantera pequeño (61129965100)

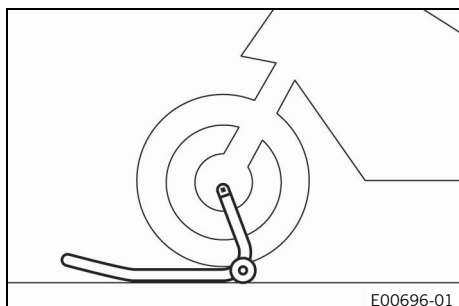

## **i** Información

Primero levantar siempre la parte trasera de la motocicleta.

- Levantar la parte delantera de la motocicleta.

## 13.4 Bajar la motocicleta del caballete de montaje delantero

### Indicación

**Peligro de deterioro** Cuando está detenido, el vehículo se puede mover o caer.

- Apoye el vehículo sobre una superficie plana y firme.

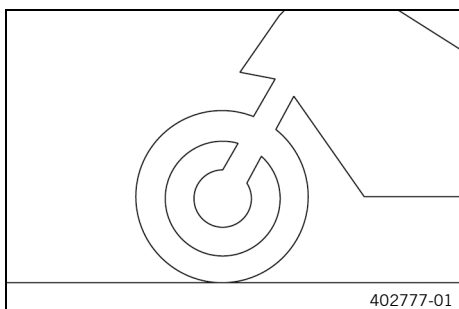

- Asegurar la motocicleta para evitar que pueda caerse.
- Retirar el caballete de montaje delantero.

## 13.5 Levantar la motocicleta con el caballete de montaje (conectado) ↗

### Indicación

**Peligro de deterioro** Cuando está detenido, el vehículo se puede mover o caer.

- Apoye el vehículo sobre una superficie plana y firme.

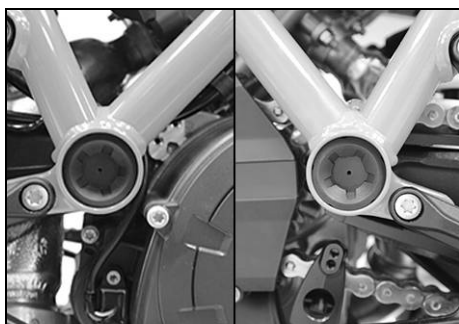

- Retirar las cubiertas de plástico de ambos lados.
- Encajar el casquillo de plástico del caballete de montaje en la abertura del perno del basculante. Seleccionar la altura y la anchura pertinentes para el caballete de montaje.

Caballete de montaje (62529055200)

- Levantar la motocicleta.

## **i** Información

Comprobar que el caballete de montaje esté colocado correctamente.



## 13.6 Bajar la motocicleta del caballete de montaje (conectado) ↗

### Indicación

**Peligro de deterioro** Cuando está detenido, el vehículo se puede mover o caer.

- Apoye el vehículo sobre una superficie plana y firme.

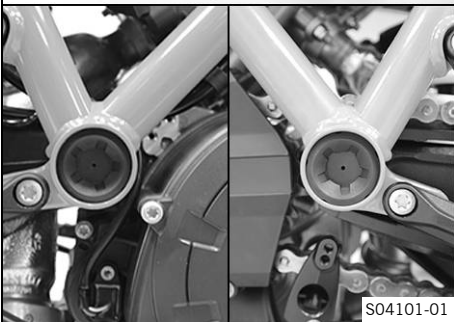

- Bajar la motocicleta del caballete de montaje y apoyarla en el caballete lateral.
  - Retirar el caballete de montaje.
- Caballete de montaje (62529055200)
- Colocar las cubiertas de plástico en ambos lados.

## 13.7 Limpiar los manguitos guardapolvo de las botellas de la horquilla ↗

### Trabajo previo

- Levantar la motocicleta con el soporte de elevación trasero. (📖 pág. 95)
- Levantar la motocicleta con el caballete de montaje delantero. (📖 pág. 95)

### Trabajo principal

- Desplazar los manguitos guardapolvo ❶ de las dos botellas de la horquilla hacia abajo.

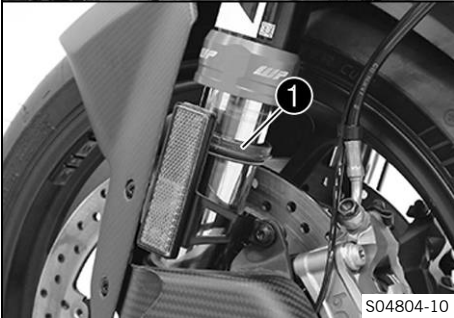

### **i** Información

Los manguitos guardapolvo desprenden el polvo y la suciedad de los tubos interiores de la horquilla. Con el tiempo, es posible que pueda penetrar suciedad detrás de los manguitos guardapolvo. Si no se suprime esta suciedad, pueden perder su hermeticidad los anillos de retén situados detrás.

### **⚠** Advertencia

**Peligro de accidente** El aceite o la grasa en los discos de freno reducen la fuerza de frenado.

- Mantenga siempre los discos de freno libres de aceites y grasas.
- Limpie los discos de freno en caso necesario con un depurador de frenos.

- Limpiar y lubricar los manguitos guardapolvo y los tubos interiores de las dos botellas de la horquilla.

Spray de aceite universal (📖 pág. 167)

- A continuación, desplazar de nuevo los manguitos guardapolvo a su posición de montaje.
- Retirar los restos de aceite.

### Trabajo posterior

- Bajar la motocicleta del caballete de montaje delantero. (📖 pág. 96)
- Bajar la motocicleta del soporte de elevación trasero. (📖 pág. 95)

## 13.8 Quitar el asiento del acompañante

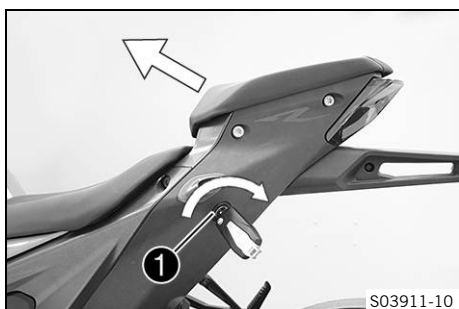

- Insertar la llave RACE-ON o la llave de encendido negra en el cierre del asiento ❶ y girarla en sentido horario.
- Levantar el asiento del acompañante por la parte delantera y extraerlo del soporte hacia delante.
- Quitar el asiento del acompañante.
- Retirar la llave de encendido.

## 13.9 Montar el asiento del acompañante

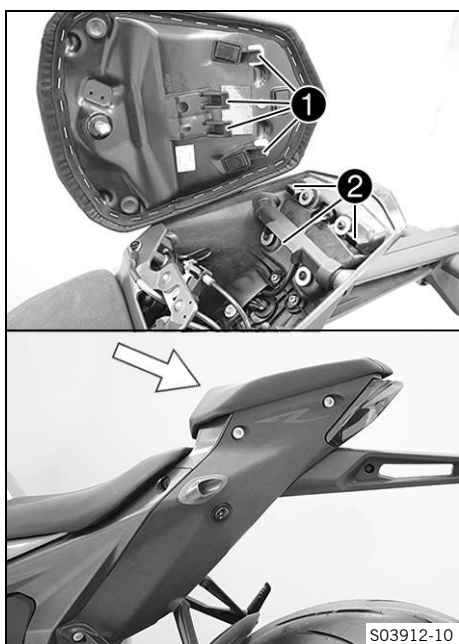

- Enganchar las escotaduras ❶ del asiento del acompañante en las guías ❷, bajar la parte delantera y empujarlo hacia atrás.
- Colocar el perno de enclavamiento en la carcasa de la cerradura y presionar hacia abajo la parte delantera del asiento del acompañante.
  - ✓ El perno de enclavamiento se enclava de manera audible.
- Comprobar si el asiento del acompañante está montado correctamente.

## 13.10 Quitar el asiento del conductor

### Trabajo previo

- Quitar el asiento del acompañante. (📖 pág. 98)

### Trabajo principal

- Desbloquear el asiento del conductor con el lazo ❶ debajo del asiento del acompañante.
- Levantar la parte trasera del asiento del conductor y desmontarlo.

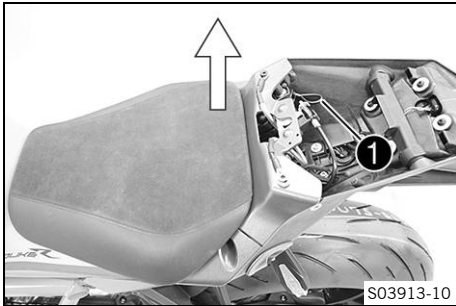

## 13.11 Montar el asiento del conductor

### Trabajo principal

- Enganchar la escotadura ❶ del asiento del conductor en la guía ❷, bajarlo por detrás y empujarlo hacia delante.
- Posicionar el perno de enclavamiento en la carcasa de la cerradura y presionar la parte trasera del asiento del conductor.
  - ✓ El perno de enclavamiento se enclava de manera audible.
- Comprobar si el asiento del conductor está montado correctamente.

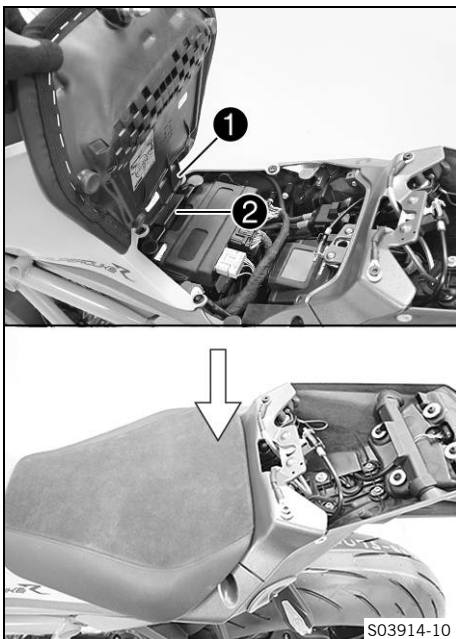

### Trabajo posterior

- Montar el asiento del acompañante. (📖 pág. 98)

## 13.12 Desmontar el spoiler del depósito de combustible izquierdo

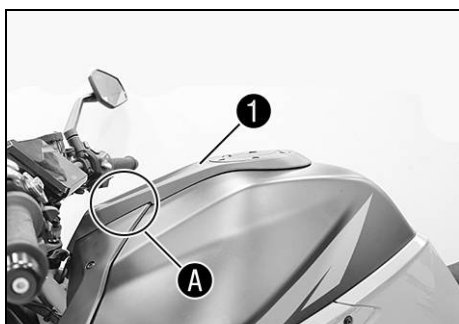

- Levantar el revestimiento del depósito de combustible **1** en la zona **A** y retirarlo hacia arriba.

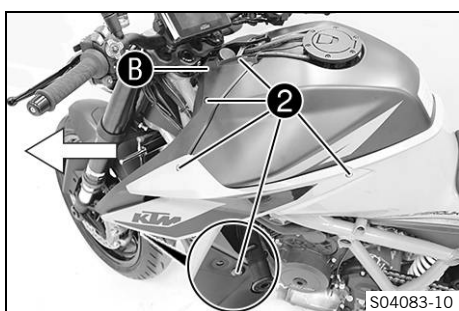

- Retirar los tornillos **2**.
- Levantar el spoiler del depósito de combustible en la zona **B** y retirarlo hacia delante.

## 13.13 Montar el spoiler del depósito de combustible izquierdo

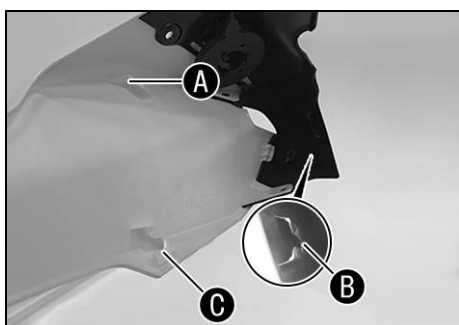

- Colocar el spoiler del depósito de combustible en los talones de sujeción **A**, **B** y **C** y deslizarlo de delante hacia atrás.

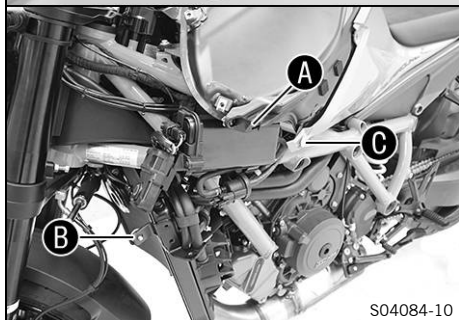

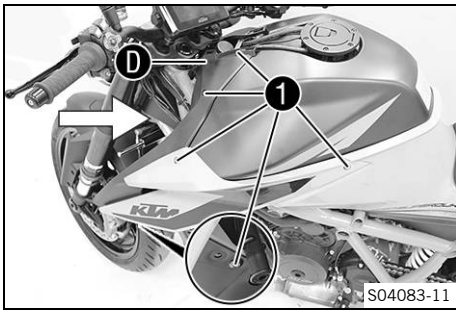

- Presionar el spoiler del depósito de combustible en la zona **D** en el casquillo de goma.
- Montar y apretar los tornillos **1**.

Prescripción

Tornillo del carenado	M5	3,5 Nm (2,58 lbf ft)
-----------------------	----	-------------------------

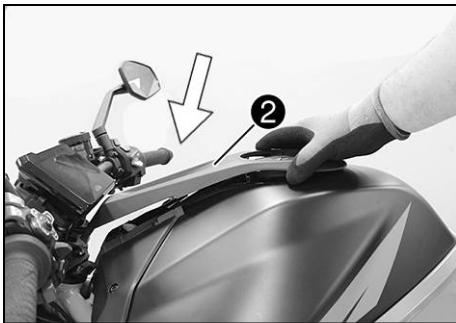

- Colocar el carenado del depósito de combustible **2** en el tapón del depósito de combustible y presionarlo desde detrás hacia delante.



## 13.14 Desmontar el silenciador



### Advertencia

**Peligro de quemaduras** El equipo de escape alcanza temperaturas muy elevadas durante el funcionamiento del vehículo.

- Antes de realizar cualquier trabajo, deje que se enfríe el equipo de escape.

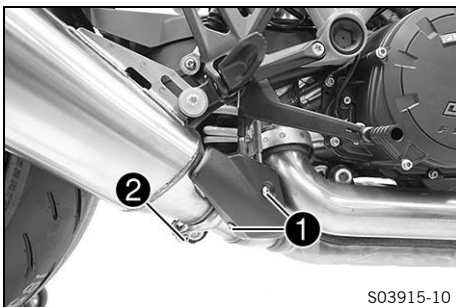

- Quitar los tornillos **1** y retirar la cubierta.
- Quitar el tornillo **2** y retirar la abrazadera del tubo de escape.

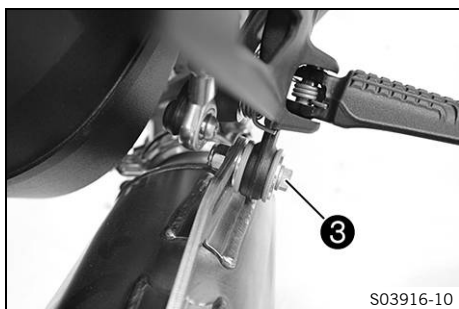

- Retirar el tornillo **3** con la arandela.



### Advertencia

**Peligro de lesiones** Las piezas móviles de la válvula de escape entrañan peligro de lesiones.

- No tocar la válvula de escape cuando el silenciador esté desmontado.
- Asegurarse de que nadie quede aprisionado cuando la válvula de escape se activa.

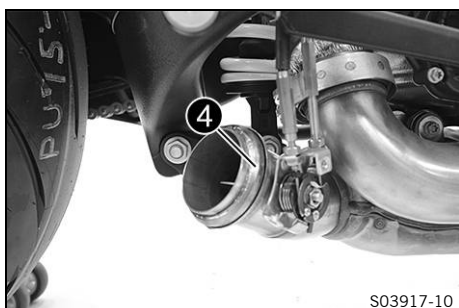

- Quitar el silenciador.
- Retirar el anillo de hermetizado **4**.

## 13.15 Montar el silenciador ↩

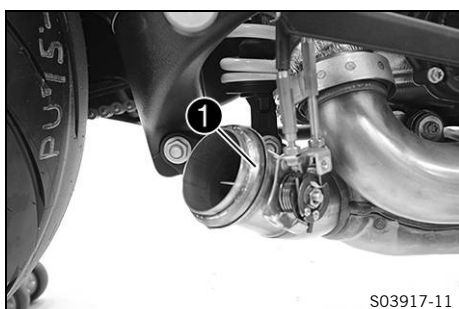

### Advertencia

**Peligro de lesiones** Las piezas móviles de la válvula de escape entrañan peligro de lesiones.

- No tocar la válvula de escape cuando el silenciador esté desmontado.
- Asegurarse de que nadie quede aprisionado cuando la válvula de escape se activa.

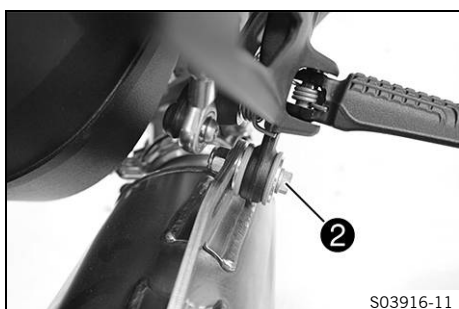

- Montar el anillo de hermetizado **1**.
- Colocar el silenciador.
- Montar el tornillo **2** con la arandela, pero no apretarlo todavía.



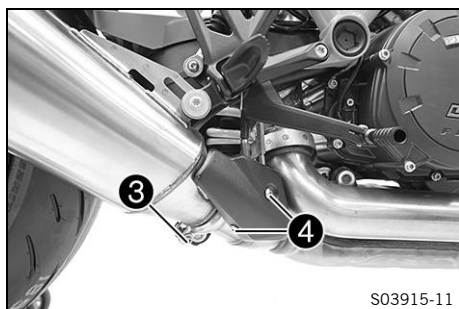

- Posicionar la abrazadera del tubo de escape.
- Montar y apretar el tornillo ③.

Prescripción

Tornillo de la abrazadera del tubo de escape en el silenciador	M8	12 Nm (8,9 lbf ft)
--	----	--------------------

- Apretar el tornillo ②.

Prescripción

Resto de tornillos del tren de rodaje	M8	25 Nm (18,4 lbf ft)
---------------------------------------	----	---------------------

- Colocar la protección térmica.
- Montar y apretar los tornillos ④.

Prescripción

Tornillo de la protección térmica del silenciador	M5	4 Nm (3 lbf ft)
---	----	-----------------



## 13.16 Controlar el nivel de suciedad de la cadena

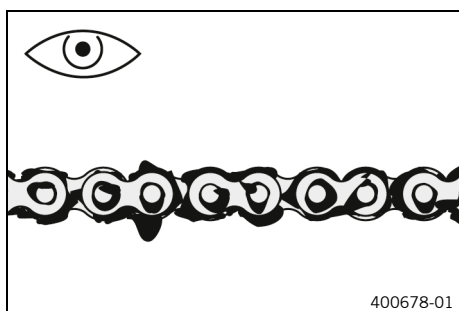

- Controlar si la cadena está sucia.
  - » Si la cadena está muy sucia:
    - Limpiar la cadena. (📖 pág. 103)



## 13.17 Limpiar la cadena



### Advertencia

**Peligro de accidente** El lubricante disminuye la adherencia al suelo de los neumáticos.

- Retire el lubricante de los neumáticos con un producto de limpieza adecuado.



### Advertencia

**Peligro de accidente** El aceite o la grasa en los discos de freno reducen la fuerza de frenado.

- Mantenga siempre los discos de freno libres de aceites y grasas.
- Limpie los discos de freno en caso necesario con un depurador de frenos.



### Indicación

**Peligro para el medio ambiente** Los materiales contaminantes provocan daños en el medio ambiente.

- Los aceites, grasas, filtros, combustibles, productos de limpieza, líquido de frenos, etc., deben eliminarse correctamente y en conformidad con la normativa en vigor.



### Información

La vida útil de la cadena depende en gran medida de su cuidado. Una limpieza regular aumenta la vida útil de la cadena.

## Trabajo previo

- Levantar la motocicleta con el soporte de elevación trasero. (📖 pág. 95)

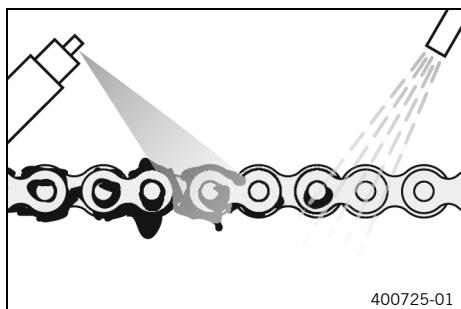

## Trabajo principal

- Quitar la suciedad basta con un chorro suave de agua.
- Eliminar los restos de lubricante con un limpiador para cadenas.

Agente de limpieza para cadenas (📖 pág. 167)

- Cuando se haya secado, aplicar spray para cadenas.

Espray para cadenas Street (📖 pág. 167)

## Trabajo posterior

- Bajar la motocicleta del soporte de elevación trasero. (📖 pág. 95)

## 13.18 Comprobar la tensión de la cadena



### Advertencia

**Peligro de accidente** Una tensión de la cadena incorrecta daña los componentes y provoca accidentes.

Si la cadena está demasiado tensa, se desgastan la cadena, el piñón de la cadena, la corona de la cadena, así como el cojinete del cambio y el cojinete de la rueda trasera. Algunos componentes se pueden rasgar o romper en caso de sobrecarga.

Si la cadena está demasiado suelta, esta se puede salir del piñón de la cadena o de la corona de la cadena. Como consecuencia, la rueda trasera se bloquea o el motor resulta dañado.

- Compruebe la tensión de la cadena periódicamente.
- Ajuste la tensión de la cadena de acuerdo con las especificaciones.

## Trabajo previo

- Levantar la motocicleta con el soporte de elevación trasero. (📖 pág. 95)

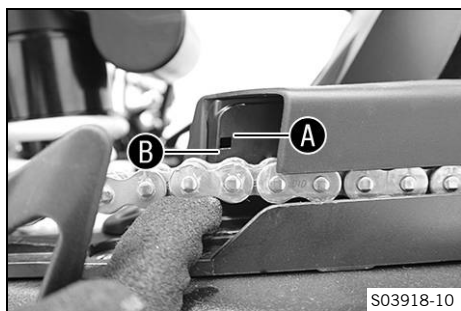

## Trabajo principal

- Poner la caja de cambios en posición de ralentí.
- En la protección contra el deslizamiento de la cadena, presionar la cadena hacia arriba por las marcas **A** y **B** y determinar la tensión de la cadena.



### Información

La parte inferior de la cadena debe estar tensada. Debido a que las cadenas no se desgastan siempre de forma homogénea, la medida debe repetirse en varios puntos de la cadena.

El borde superior de la cadena se encuentra entre las marcas **A** y **B**.

- » Si la tensión de la cadena no coincide con el valor prescrito:
  - Ajustar la tensión de la cadena. (📖 pág. 105)

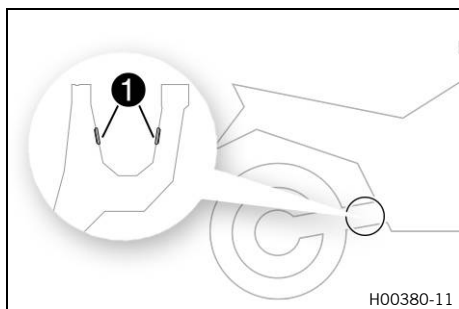

- Controlar si las cubiertas de protección ❶ están deterioradas y colocadas firmemente.
  - » Si las cubiertas de protección están deterioradas o sueltas:
    - Sustituir las cubiertas de protección.

Cubierta de protección del basculante (61304041100)

### Trabajo posterior

- Bajar la motocicleta del soporte de elevación trasero. (📖 pág. 95)



## 13.19 Ajustar la tensión de la cadena



### Advertencia

**Peligro de accidente** Una tensión de la cadena incorrecta daña los componentes y provoca accidentes.

Si la cadena está demasiado tensa, se desgastan la cadena, el piñón de la cadena, la corona de la cadena, así como el cojinete del cambio y el cojinete de la rueda trasera. Algunos componentes se pueden rasgar o romper en caso de sobrecarga.

Si la cadena está demasiado suelta, esta se puede salir del piñón de la cadena o de la corona de la cadena. Como consecuencia, la rueda trasera se bloquea o el motor resulta dañado.

- Compruebe la tensión de la cadena periódicamente.
- Ajuste la tensión de la cadena de acuerdo con las especificaciones.

### Trabajo previo

- Levantar la motocicleta con el soporte de elevación trasero. (📖 pág. 95)
- Comprobar la tensión de la cadena. (📖 pág. 104)

### Trabajo principal

- Soltar el tornillo ❶.
- Ajustar la tensión de la cadena girando la carcasa del buje.

Llave de retención (61329085000)

Mango para llave de retención (60012060000)

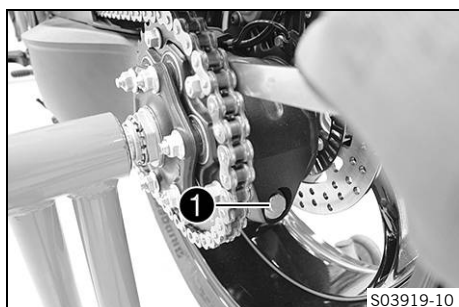

### Información

Girando en sentido horario se aumenta la tensión de la cadena; girando en sentido antihorario se reduce la tensión de la cadena.

La herramienta necesaria se encuentra en la herramienta de a bordo.

- Comprobar la tensión de la cadena. (📖 pág. 104)
- ✓ La tensión de la cadena coincide con el valor especificado.

### Información

Debido a que las cadenas no se desgastan siempre de forma homogénea, la medición debe repetirse en varios puntos de la cadena.

- Apretar el tornillo ❶.

Prescripción

Tornillo de la excéntrica	M16	70 Nm (51,6 lbf ft)
---------------------------	-----	---------------------

- Bajar la motocicleta del soporte de elevación trasero. (📖 pág. 95)

## 13.20 Comprobar la cadena, la corona, el piñón y la guía de la cadena

### Trabajo previo

- Levantar la motocicleta con el soporte de elevación trasero. (📖 pág. 95)

### Trabajo principal

- Comprobar si la cadena, la corona de la cadena y el piñón de la cadena están desgastados.
  - » Si la cadena, la corona de la cadena o el piñón de la cadena están desgastados:
    - Sustituir el juego de transmisión. 🛠️

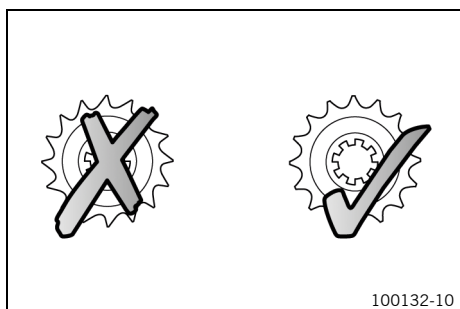

### Información

La cadena, la corona y el piñón deben cambiarse siempre juntos.

- Poner la caja de cambios en posición de ralentí.
- Tirar de la parte superior de la cadena con el peso indicado ❶.

Prescripción

Peso de la medición de desgaste de la cadena	15 kg (33 lb.)
--	----------------

- Medir la separación ❷ entre 18 eslabones de la cadena en la sección superior de esta.

### Información

Debido a que las cadenas no se desgastan siempre de forma homogénea, la medida debe repetirse en varios puntos de la cadena.

Separación máxima ❷ de los 18 eslabones en el punto más largo de la cadena	272 mm (10,71 in)
--	-------------------

- » Si la separación ❷ es superior al valor prescrito:
  - Sustituir el juego de transmisión. 🛠️

### Información

Cuando se monta una cadena nueva, también deben sustituirse la corona y el piñón de la cadena. Si se montan en una corona o un piñón usados, las cadenas nuevas se desgastan más rápido. Por razones de seguridad, la cadena no tiene eslabón de enganche.

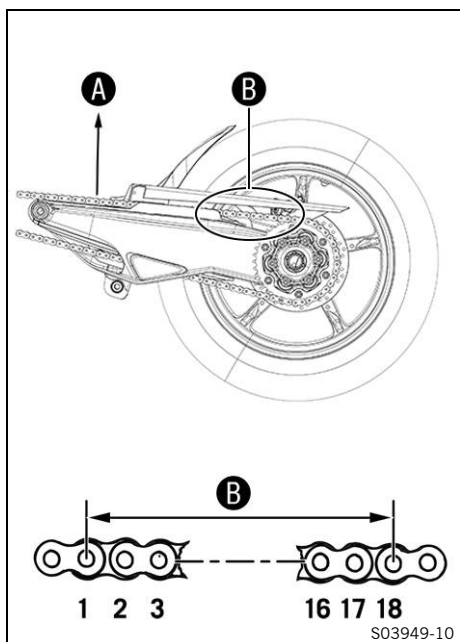



- Comprobar el desgaste de la protección contra el deslizamiento de la cadena.
  - » Si la protección contra el deslizamiento de la cadena muestra un alto desgaste:
    - Sustituir la protección contra el deslizamiento de la cadena. 🛠️
- Comprobar que la protección contra el deslizamiento de la cadena tenga un asiento firme.
  - » Si la protección contra el deslizamiento de la cadena está suelta:
    - Apretar los tornillos de la protección contra el deslizamiento de la cadena.

Prescripción

Tornillo de la protección contra el deslizamiento de la cadena	M5	5 Nm (3,7 lbf ft)
--	----	-------------------

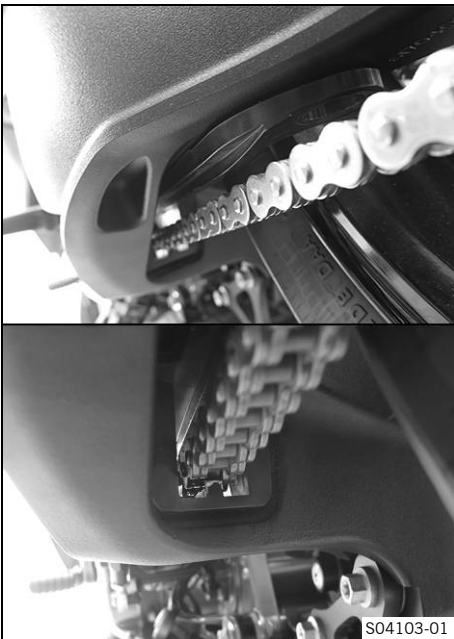

- Controlar el desgaste de la pieza de deslizamiento de la cadena.
  - » Si el borde inferior de la cadena se encuentra a la altura o por debajo de la pieza de deslizamiento de la cadena:
    - Sustituir la pieza de deslizamiento de la cadena. 🛠️
- Controlar que la pieza de deslizamiento de la cadena esté asentada con firmeza.
  - » Si la pieza de deslizamiento de la cadena está suelta:
    - Apretar el tornillo de la pieza de deslizamiento de la cadena.

Prescripción

Resto de tornillos del tren de rodaje	M8	25 Nm (18,4 lbf ft)
---------------------------------------	----	---------------------

**Trabajo posterior**

- Bajar la motocicleta del soporte de elevación trasero. (📖 pág. 95)



## 13.21 Controlar y corregir el nivel de líquido del embrague hidráulico



### Advertencia

**Irritación de la piel** El líquido de frenos provoca irritación de la piel.

- Mantenga el líquido de frenos fuera del alcance de los niños.
- Utilice ropa y gafas de protección adecuadas.
- Evite que el líquido de frenos entre en contacto con la piel, los ojos o la ropa.
- Acuda inmediatamente a un médico en caso de ingerirse líquido de frenos.
- Si el líquido de frenos entra en contacto con la piel, lave inmediatamente la zona afectada con agua abundante.
- Si el líquido de frenos entra en contacto con los ojos, lávelos bien con agua y acuda inmediatamente a un médico.
- Si se mancha la ropa de líquido de frenos, cámbiese de ropa.



### Indicación

**Peligro para el medio ambiente** Los materiales contaminantes provocan daños en el medio ambiente.

- Los aceites, grasas, filtros, combustibles, productos de limpieza, líquido de frenos, etc., deben eliminarse correctamente y en conformidad con la normativa en vigor.



### Información

El nivel de líquido aumenta a medida que se desgastan los discos de forro del embrague.

No utilizar en ningún caso líquido de frenos DOT 5. Este producto está basado en aceite de silicona y tiene un colorante de color púrpura. Las juntas y las conducciones del embrague no están concebidas para el empleo de líquido de frenos DOT 5.

No debe permitirse que el líquido de frenos entre en contacto con las piezas pintadas del vehículo, ya que daña la pintura.

Utilizar únicamente líquido de frenos limpio procedente de un recipiente cerrado herméticamente.

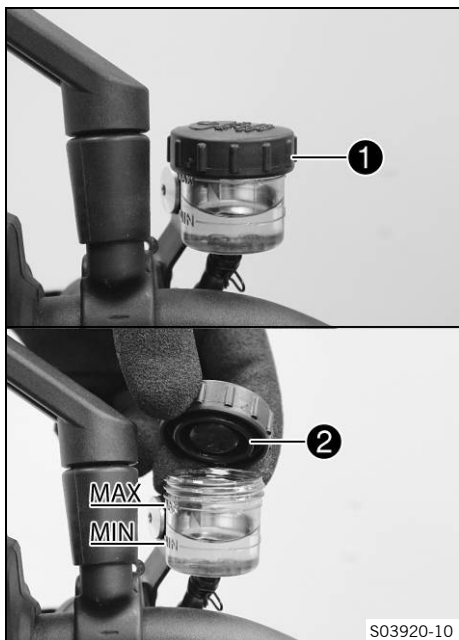

- Colocar el depósito de reserva del embrague hidráulico montado sobre el manillar en posición horizontal.
- Controlar el nivel de líquido.

El nivel de líquido debe quedar entre la marca **MIN** y la marca **MAX**.

- » Si el nivel de líquido no coincide con el valor prescrito:
  - Retirar el tapón roscado **1** con la membrana **2** y la arandela.
  - Corregir el nivel de líquido del embrague hidráulico.

Líquido de frenos DOT 4/DOT 5.1 (📖 pág. 166)

- Montar y apretar el tapón roscado **1** con la membrana **2** y la arandela.



### Información

Si se derrama o rebosa líquido de frenos, limpiar inmediatamente con agua.

## 14.1 Sistema antibloqueo (ABS)

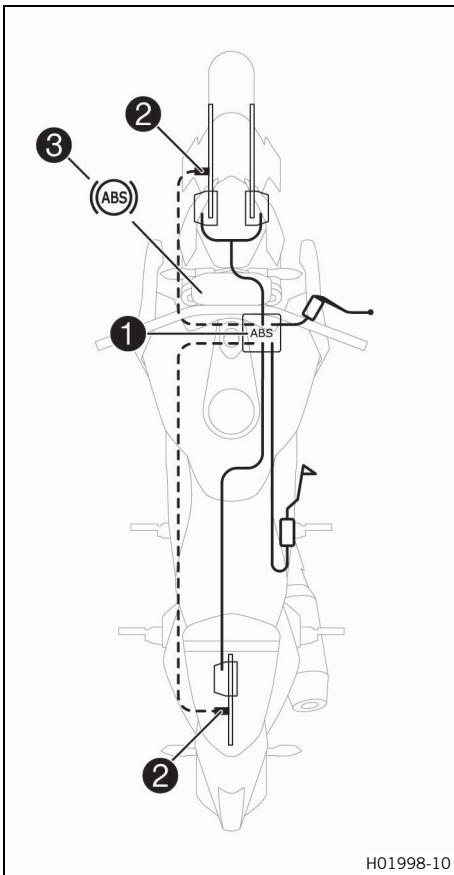

El módulo del ABS ①, compuesto por la unidad hidráulica, la centralita electrónica del ABS y la bomba de recirculación, se encuentra en el lado derecho del vehículo, debajo del depósito de combustible. Hay un sensor de número de revoluciones de la rueda ② tanto en la rueda delantera como en la trasera.

**Advertencia**

**Peligro de accidente** Las modificaciones en el vehículo afectan al funcionamiento del ABS.

- No modifique el recorrido de suspensión.
- Utilice únicamente recambios homologados y recomendados por KTM en el equipo de frenos.
- Utilice únicamente neumáticos/ruedas homologados y recomendados por KTM con el índice de velocidad correspondiente.
- Respete la presión de los neumáticos prescrita.
- Asegúrese de que el mantenimiento y las reparaciones se realicen correctamente. (Su taller especializado autorizado por KTM estará encantado de ayudarle.)

El ABS es un sistema de seguridad que evita que las ruedas se bloqueen y patinen al frenar dentro de los límites físicos admisibles.

**Advertencia**

**Peligro de accidente** Las ayudas de conducción pueden reducir la probabilidad de que se produzca una caída únicamente dentro de las posibilidades físicas.

No siempre se pueden compensar algunas situaciones de conducción, como equipaje con centro de gravedad alto, cambios en la superficie de la calzada, descensos por pendientes muy inclinadas o frenadas a fondo sin desembragar.

- Adapte su estilo de conducción a las condiciones de la calzada y a sus aptitudes como conductor.

El ABS tiene dos modos de funcionamiento: el modo de ABS **Road** y el modo de ABS **Supermoto**.

En el modo ABS **Road**, el ABS actúa sobre ambas ruedas.

En el modo ABS **Supermoto**, el ABS solo actúa sobre la rueda delantera. El ABS no actúa sobre la rueda trasera. El testigo de aviso del ABS ③ parpadea lentamente para recordar que está activado el modo de ABS **Supermoto**.

**Información**

En el modo de ABS **Supermoto**, la rueda trasera podría llegar a bloquearse y provocar una caída.

El ABS utiliza dos circuitos de frenado independientes (freno de la rueda delantera y freno de la rueda trasera). Cuando la centralita electrónica del ABS detecta que se va a bloquear una rueda, el ABS empieza a regular la presión de frenado. Esta regulación se

nota en forma de ligeras pulsaciones en la maneta del freno de mano y en el pedal del freno.

El testigo de aviso del ABS **3** debe iluminarse después de conectar el encendido y debe apagarse después de ponerse en marcha. Si no se apaga después de ponerse en marcha o si se ilumina durante la marcha, significa que se ha producido un fallo en el ABS. En ese caso, el ABS ya no está activo y las ruedas podrían bloquearse al frenar. El equipo de frenos continúa operativo, únicamente deja de funcionar la regulación del ABS.

Es posible que el testigo de aviso del ABS se ilumine si el régimen de revoluciones de las ruedas delantera y trasera difiere bajo condiciones extremas, p. ej., al hacer un caballito o si la rueda trasera gira en vacío. Esto provoca que se desconecte el ABS.

Para volver a activar el ABS es necesario parar el vehículo y desconectar el encendido. El ABS se volverá a activar cuando el vehículo se ponga en marcha otra vez. El testigo de aviso del ABS se apaga después de ponerse en marcha.

### MSC

La **MSC** es una función adicional al ABS que se encarga de evitar que las ruedas se bloqueen y patinen al frenar cuando el vehículo está inclinado (en una curva) dentro de los límites físicos admisibles.

Gracias a la unidad de medida inercial, la regulación ABS se realiza en función de los ángulos de inclinación y de cabeceo.



### Información

El **MSC** solo está activo en el modo de ABS **Road**.

## 14.2 Comprobar los discos de freno



### Advertencia

**Peligro de accidente** Los discos de freno desgastados reducen la fuerza de frenado.

- Asegúrese de cambiar de inmediato los discos de freno desgastados. (Su taller especializado autorizado por KTM estará encantado de ayudarle.)

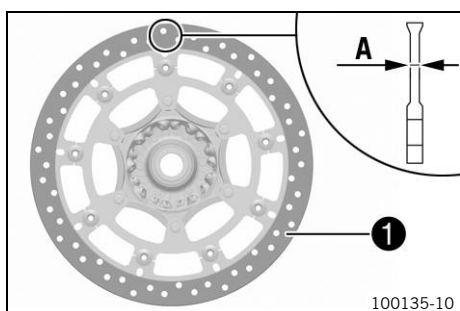

- Comprobar la cota de espesor **A** en la parte delantera y trasera de los discos de freno, en varios puntos del disco de freno.



### Información

El desgaste reduce el espesor de los discos de freno en el área de la superficie de apoyo **1** de las pastillas de freno.

Discos de freno - Límite de desgaste	
Delante	4,5 mm (0,177 in)
Detrás	4,5 mm (0,177 in)

- » Si el espesor del disco de freno es inferior al valor prescrito:
  - Sustituir los discos de freno de la rueda delantera. 🛠️
  - Sustituir el disco del freno trasero. 🛠️
- Comprobar si los discos de freno delantero y trasero están deteriorados, agrietados o deformados.



- » Si el disco de freno está deteriorado, agrietado o deformado:
  - Sustituir los discos de freno de la rueda delantera. ↘
  - Sustituir el disco del freno trasero. ↘

### 14.3 Comprobar el nivel de líquido de frenos de la rueda delantera



#### Advertencia

**Peligro de accidente** Si no hay nivel de líquido de frenos suficiente, se avería el equipo de frenos.

Si el nivel de líquido de frenos desciende por debajo de la marca **MIN**, hay fugas en el equipo de frenos o las pastillas de freno están desgastadas.

- Comprobar el equipo de frenos y dejar de circular hasta que se haya solventado el problema. (Su taller especializado autorizado por KTM estará encantado de ayudarle.)



#### Advertencia

**Peligro de accidente** El líquido de frenos envejecido reduce la fuerza de frenado.

- Asegúrese de cambiar el líquido de frenos de las ruedas delantera y trasera conforme al programa de servicio. (Su taller especializado autorizado por KTM estará encantado de ayudarle.)

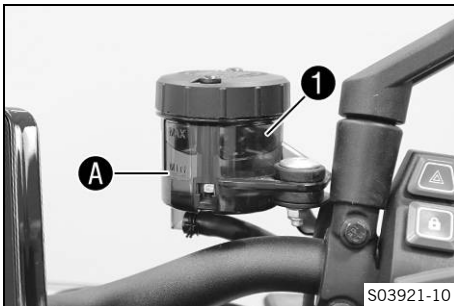

- Colocar en posición horizontal el depósito de compensación del líquido de frenos que está montado en el manillar.
- Comprobar el nivel de líquido de frenos en el depósito de compensación del líquido de frenos ①.
  - » Si el nivel de líquido de frenos ha descendido por debajo de la marca **MIN** A:
    - Rellenar el líquido de frenos de la rueda delantera. ↘ (pág. 111)

### 14.4 Rellenar el líquido de frenos de la rueda delantera ↘



#### Advertencia

**Peligro de accidente** Si no hay nivel de líquido de frenos suficiente, se avería el equipo de frenos.

Si el nivel de líquido de frenos desciende por debajo de la marca **MIN**, hay fugas en el equipo de frenos o las pastillas de freno están desgastadas.

- Comprobar el equipo de frenos y dejar de circular hasta que se haya solventado el problema. (Su taller especializado autorizado por KTM estará encantado de ayudarle.)



#### Advertencia

**Irritación de la piel** El líquido de frenos provoca irritación de la piel.

- Mantenga el líquido de frenos fuera del alcance de los niños.
- Utilice ropa y gafas de protección adecuadas.
- Evite que el líquido de frenos entre en contacto con la piel, los ojos o la ropa.
- Acuda inmediatamente a un médico en caso de ingerirse líquido de frenos.
- Si el líquido de frenos entra en contacto con la piel, lave inmediatamente la zona afectada con agua abundante.
- Si el líquido de frenos entra en contacto con los ojos, lávelos bien con agua y acuda inmediatamente a un médico.
- Si se mancha la ropa de líquido de frenos, cámbiese de ropa.



## Advertencia

**Peligro de accidente** El líquido de frenos envejecido reduce la fuerza de frenado.

- Asegúrese de cambiar el líquido de frenos de las ruedas delantera y trasera conforme al programa de servicio. (Su taller especializado autorizado por KTM estará encantado de ayudarle.)



## Indicación

**Peligro para el medio ambiente** Los materiales contaminantes provocan daños en el medio ambiente.

- Los aceites, grasas, filtros, combustibles, productos de limpieza, líquido de frenos, etc., deben eliminarse correctamente y en conformidad con la normativa en vigor.



## Información

No utilizar en ningún caso líquido de frenos DOT 5. Este producto está basado en aceite de silicona y tiene un colorante de color púrpura. Las juntas y las conducciones del líquido de frenos no están concebidas para el empleo de líquido de frenos DOT 5.

No debe permitirse que el líquido de frenos entre en contacto con las piezas pintadas del vehículo, ya que daña la pintura.

Utilizar únicamente líquido de frenos limpio procedente de un recipiente cerrado herméticamente.

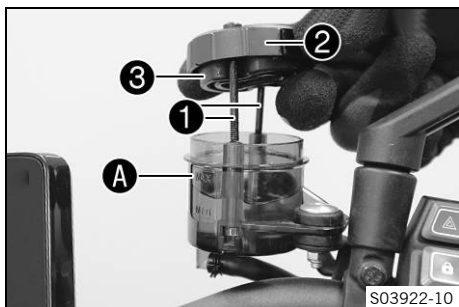

### Trabajo previo

- Comprobar las pastillas de freno y el seguro de las pastillas de freno de la rueda delantera. (📖 pág. 112)

### Trabajo principal

- Colocar en posición horizontal el depósito de compensación del líquido de frenos que está montado en el manillar.
- Retirar los tornillos ①.
- Desmontar la tapa ② con la membrana ③.
- Rellenar líquido de frenos hasta la marca **MAX** A.

Líquido de frenos DOT 4/DOT 5.1 (📖 pág. 166)

- Colocar la tapa ② con la membrana ③.
- Montar y apretar los tornillos ①.

### Prescripción

Tapa del depósito de compensación del líquido del freno delantero	-	1 Nm (0,7 lbf ft)
---	---	-------------------



### Información

Si se derrama o rebose líquido de frenos, lavar inmediatamente con agua.

## 14.5 Comprobar las pastillas de freno y el seguro de las pastillas de freno de la rueda delantera



## Advertencia

**Peligro de accidente** Las pastillas de freno desgastadas reducen la fuerza de frenado.

- Asegúrese de cambiar de inmediato las pastillas de freno desgastadas. (Su taller especializado autorizado por KTM estará encantado de ayudarle.)

**Advertencia****Peligro de accidente** Los discos de freno dañados reducen la fuerza de frenado.

Si se cambian demasiado tarde las pastillas de freno, los soportes de las pastillas pueden rozar con el disco de freno. En ese caso se reduce considerablemente la acción de frenado, y se estropean los discos de freno.

- Comprobar las pastillas de freno periódicamente.

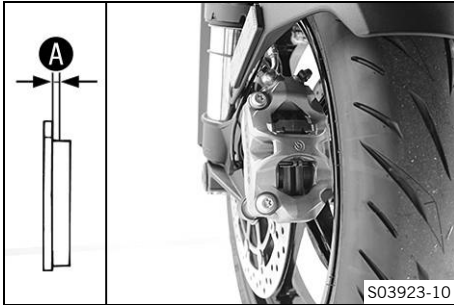

- Controlar el espesor **A** de todas las pastillas de freno en las dos pinzas del freno.

Espesor mínimo de las pastillas de freno <b>A</b>	$\geq 1 \text{ mm } (\geq 0,04 \text{ in})$
---	---

- » Si el espesor mínimo de las pastillas de freno está por debajo del mínimo:
  - Sustituir las pastillas de freno de la rueda delantera. 🛠️
- Comprobar si están deterioradas o agrietadas todas las pastillas de freno en las dos pinzas del freno.
  - » Si se detecta deterioro o fisuras:
    - Sustituir las pastillas de freno de la rueda delantera. 🛠️
- Comprobar el seguro de las pastillas de freno.
  - » Si las pastillas de freno no están aseguradas correctamente:
    - Asegurar las pastillas de freno; en caso necesario, utilizar piezas nuevas.

**14.6 Controlar el nivel de líquido de frenos en el freno trasero****Advertencia****Peligro de accidente** Si no hay nivel de líquido de frenos suficiente, se avería el equipo de frenos.

Si el nivel de líquido de frenos desciende por debajo de la marca **MIN**, hay fugas en el equipo de frenos o las pastillas de freno están desgastadas.

- Comprobar el equipo de frenos y dejar de circular hasta que se haya solventado el problema. (Su taller especializado autorizado por KTM estará encantado de ayudarle.)

**Advertencia****Peligro de accidente** El líquido de frenos envejecido reduce la fuerza de frenado.

- Asegúrese de cambiar el líquido de frenos de las ruedas delantera y trasera conforme al programa de servicio. (Su taller especializado autorizado por KTM estará encantado de ayudarle.)

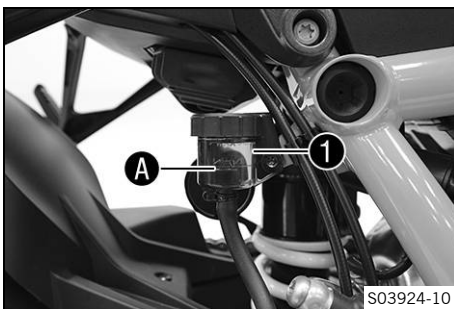

- Colocar el vehículo en posición vertical.
- Comprobar el nivel de líquido de frenos en el depósito de compensación del líquido de frenos **1**.
  - » Si el nivel de líquido ha alcanzado la marca **MIN** **A**:
    - Rellenar el líquido de frenos en la rueda trasera. 🛠️ (📖 pág. 114)



## 14.7 Rellenar el líquido de frenos en la rueda trasera ↩



### Advertencia

**Peligro de accidente** Si no hay nivel de líquido de frenos suficiente, se avería el equipo de frenos.

Si el nivel de líquido de frenos desciende por debajo de la marca **MIN**, hay fugas en el equipo de frenos o las pastillas de freno están desgastadas.

- Comprobar el equipo de frenos y dejar de circular hasta que se haya solventado el problema. (Su taller especializado autorizado por KTM estará encantado de ayudarle.)



### Advertencia

**Irritación de la piel** El líquido de frenos provoca irritación de la piel.

- Mantenga el líquido de frenos fuera del alcance de los niños.
- Utilice ropa y gafas de protección adecuadas.
- Evite que el líquido de frenos entre en contacto con la piel, los ojos o la ropa.
- Acuda inmediatamente a un médico en caso de ingerirse líquido de frenos.
- Si el líquido de frenos entra en contacto con la piel, lave inmediatamente la zona afectada con agua abundante.
- Si el líquido de frenos entra en contacto con los ojos, lávelos bien con agua y acuda inmediatamente a un médico.
- Si se mancha la ropa de líquido de frenos, cámbiese de ropa.



### Advertencia

**Peligro de accidente** El líquido de frenos envejecido reduce la fuerza de frenado.

- Asegúrese de cambiar el líquido de frenos de las ruedas delantera y trasera conforme al programa de servicio. (Su taller especializado autorizado por KTM estará encantado de ayudarle.)



### Indicación

**Peligro para el medio ambiente** Los materiales contaminantes provocan daños en el medio ambiente.

- Los aceites, grasas, filtros, combustibles, productos de limpieza, líquido de frenos, etc., deben eliminarse correctamente y en conformidad con la normativa en vigor.



### Información

No utilizar en ningún caso líquido de frenos DOT 5. Este producto está basado en aceite de silicona y tiene un colorante de color púrpura. Las juntas y las conducciones del líquido de frenos no están concebidas para el empleo de líquido de frenos DOT 5.

No debe permitirse que el líquido de frenos entre en contacto con las piezas pintadas del vehículo, ya que daña la pintura.

Utilizar únicamente líquido de frenos limpio procedente de un recipiente cerrado herméticamente.

### Trabajo previo

- Comprobar las pastillas de freno y el seguro de las pastillas de freno de la rueda trasera. (📖 pág. 115)

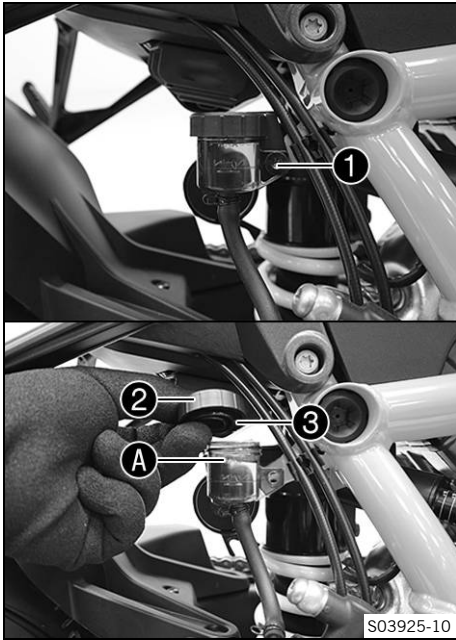
**Trabajo principal**

- Colocar el vehículo en posición vertical.
- Retirar el tornillo ① con la sujeción del tapón roscado.

**i Información**

Asegurarse de que el depósito permanezca vertical y que no se derrame líquido de frenos.

- Retirar el tapón roscado ② con la arandela y la membrana ③.
- Rellenar líquido de frenos hasta la marca **MAX A**.

Líquido de frenos DOT 4/DOT 5.1 (📖 pág. 166)

- Montar y apretar el tapón roscado ② con la arandela y la membrana ③.
- Posicionar la sujeción del tapón roscado, montar y apretar el tornillo ①.

**Prescripción**

Tornillo del depósito de compensación del líquido de frenos del freno trasero	M5	3,5 Nm (2,58 lbf ft) <b>Loctite®243™</b>
---	----	---

**i Información**

Si se derrama o rebosa líquido de frenos, limpiar inmediatamente con agua.

## 14.8 Comprobar las pastillas de freno y el seguro de las pastillas de freno de la rueda trasera

**Advertencia**

**Peligro de accidente** Las pastillas de freno desgastadas reducen la fuerza de frenado.

- Asegúrese de cambiar de inmediato las pastillas de freno desgastadas. (Su taller especializado autorizado por KTM estará encantado de ayudarle.)

**Advertencia**

**Peligro de accidente** Los discos de freno dañados reducen la fuerza de frenado.

Si se cambian demasiado tarde las pastillas de freno, los soportes de las pastillas pueden rozar con el disco de freno. En ese caso se reduce considerablemente la acción de frenado, y se estropean los discos de freno.

- Comprobar las pastillas de freno periódicamente.

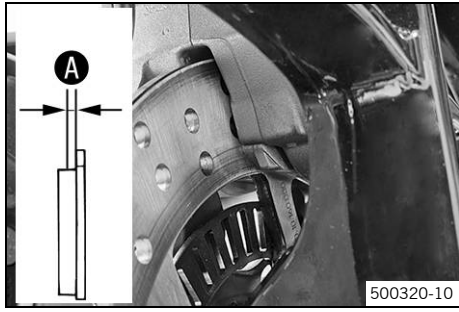

- Controlar el espesor **A** de las pastillas de freno.

Espesor mínimo de las pastillas de freno <b>A</b>	$\geq 1 \text{ mm } (\geq 0,04 \text{ in})$
---	---

- » Si el espesor mínimo de las pastillas de freno está por debajo del mínimo:
  - Sustituir las pastillas del freno trasero. 🛠️
- Controlar si las pastillas de freno están deterioradas o fisuradas.
  - » Si se detecta deterioro o fisuras:
    - Sustituir las pastillas del freno trasero. 🛠️
- Comprobar el seguro de las pastillas de freno.
  - » Si las pastillas de freno no están aseguradas correctamente:
    - Asegurar las pastillas de freno; en caso necesario, utilizar piezas nuevas.

## 15.1 Desmontar la rueda delantera

### Trabajo previo

- Levantar la motocicleta con el soporte de elevación trasero. (📖 pág. 95)
- Levantar la motocicleta con el caballete de montaje delantero. (📖 pág. 95)

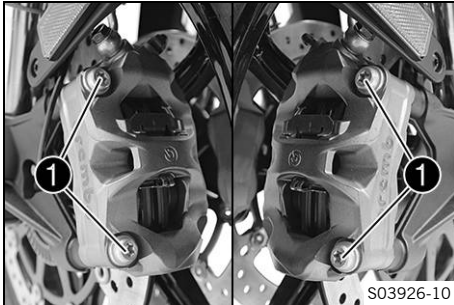

### Trabajo principal

- Retirar los tornillos 1 de las dos pinzas del freno.
- Oprimir las pastillas de freno ladeando ligeramente las pinzas del freno sobre el disco de freno. Separar con cuidado las pinzas del freno de los discos de freno hacia atrás y dejarlas colgando de un lado.

### Información

Con las pinzas del freno desmontadas, no accionar la maneta del freno de mano.

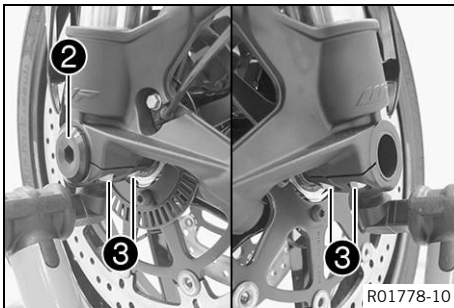

- Soltar el tornillo 2 y los tornillos 3.
- Ejercer presión sobre el tornillo 2 con la mano para hacer salir el eje de la rueda del puño de la horquilla. Retirar el tornillo 2.

### Advertencia

**Peligro de accidente** Los discos de freno dañados reducen la fuerza de frenado.

- Desmontar siempre la rueda de manera que los discos de freno no resulten dañados.

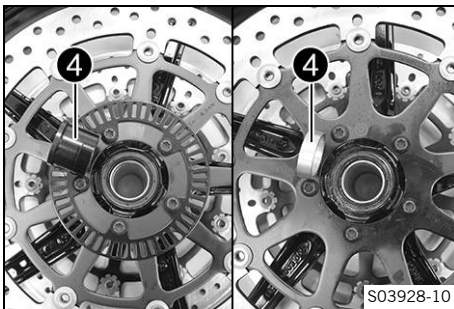

- Sujetar la rueda delantera y retirar el eje de la rueda. Extraer la rueda delantera de la horquilla.
- Extraer los casquillos distanciadores 4.

## 15.2 Montar la rueda delantera

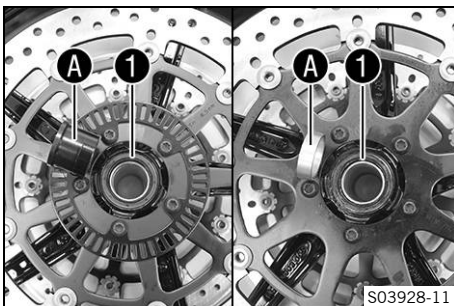

- Comprobar si el rodamiento de rueda está deteriorado o desgastado.
  - » Si el rodamiento de rueda está deteriorado o desgastado:
    - Sustituir el rodamiento de rueda delantero.
- Limpiar y engrasar los anillos de retén radiales 1 y las superficies de rodadura A de los casquillos distanciadores.

Grasa de larga duración (📖 pág. 167)

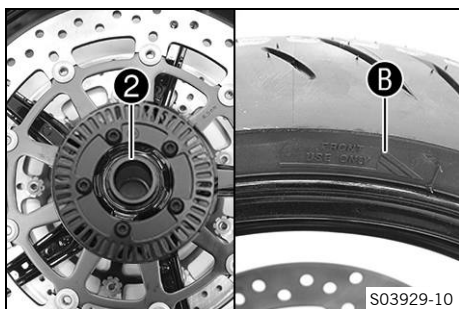

- Introducir el casquillo distanciador ancho **2** a la izquierda en el sentido de marcha.

### **i** Información

La flecha **B** indica el sentido de marcha de la rueda delantera.  
La rueda del sensor de número de revoluciones de la marcha se encuentra a la izquierda en el sentido de marcha.

- Introducir el casquillo distanciador estrecho a la derecha en el sentido de marcha.

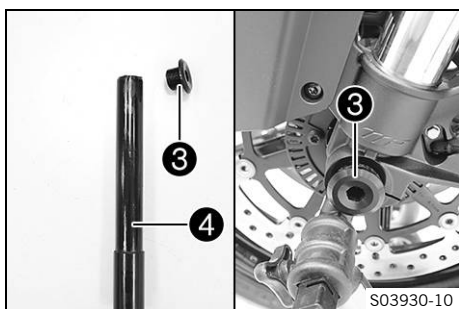

- Limpiar el tornillo **3** y el eje de la rueda **4**.
- Engrasar ligeramente el eje de la rueda **4**.



### **Advertencia**

**Peligro de accidente** El aceite o la grasa en los discos de freno reducen la fuerza de frenado.

- Mantenga siempre los discos de freno libres de aceites y grasas.
- Limpie los discos de freno en caso necesario con un depurador de frenos.

Grasa de larga duración (📖 pág. 167)

- Levantar la rueda delantera introduciéndola en la horquilla, colocarla en su posición e introducir el eje de la rueda.
- Montar y apretar el tornillo **3**.

Prescripción

Tornillo del eje de la rueda delantera	M25x1,5	45 Nm (33,2 lbf ft) Rosca engrasada
--	---------	--



### **Consejo**

Apretar provisionalmente uno de los tornillos del puño de la horquilla para que el eje no gire conjuntamente. Volver a soltar el tornillo del puño de la horquilla antes de comprimirla para que las botellas de la horquilla se puedan alinear.

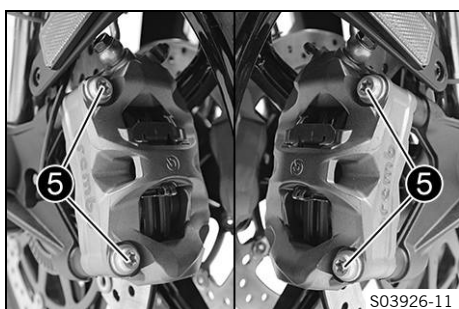

- Colocar las pinzas del freno y comprobar que las pastillas de freno estén asentadas correctamente.
- Montar los tornillos **5** en ambas pinzas del freno, pero no apretarlos todavía.
- Accionar varias veces la maneta del freno de mano hasta que las pastillas de freno toquen el disco de freno y se note un punto de resistencia. Fijar la maneta del freno de mano en posición accionada.
- ✓ Las pinzas del freno se alinean.
- Apretar los tornillos **5** de las dos pinzas del freno.



## Prescripción

Tornillo de la pinza del freno delantero	M10	45 Nm (33,2 lbf ft) <b>Loctite®243™</b>
--	-----	--

- Retirar la fijación de la maneta del freno de mano.
- Bajar la motocicleta del caballete de montaje delantero. (📖 pág. 96)
- Bajar la motocicleta del soporte de elevación trasero. (📖 pág. 95)
- Accionar el freno de la rueda delantera y comprimir la horquilla con fuerza varias veces.
- ✓ Las botellas de la horquilla se alinean.
- Apretar los tornillos ⑥.

## Prescripción

Tornillo del puño de la horquilla	M8	15 Nm (11,1 lbf ft)
-----------------------------------	----	---------------------

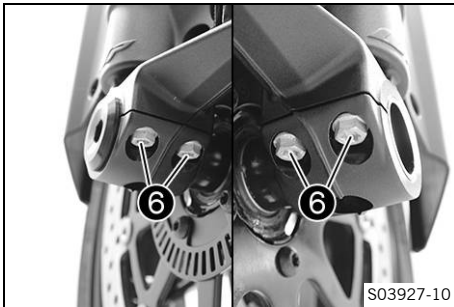

## 15.3 Desmontar la rueda trasera 🛠️

### Trabajo previo

- Levantar la motocicleta con el soporte de elevación trasero. (📖 pág. 95)
- Desmontar el silenciador. 🛠️ (📖 pág. 101)

### Trabajo principal

- Retirar el alambre de seguridad interior ①.
- Retirar el alambre de seguridad exterior ②.

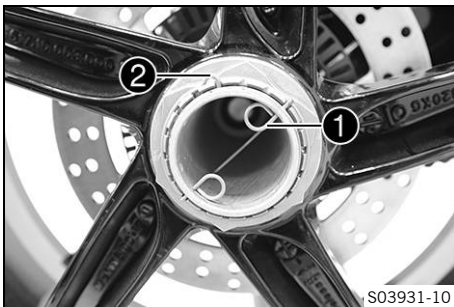

- Solicitar a otra persona que accione el freno trasero.
- Soltar la tuerca ③ y extraerla junto con la arandela ④.
- Quitar la rueda trasera.

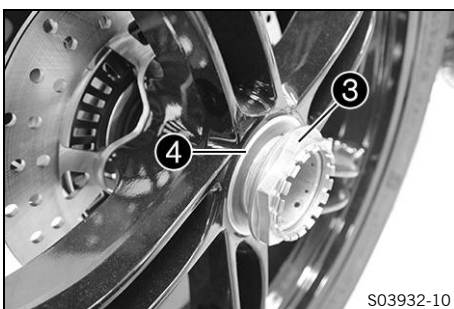

## 15.4 Montar la rueda trasera 🛠️



### Advertencia

**Peligro de accidente** El aceite o la grasa en los discos de freno reducen la fuerza de frenado.

- Mantenga siempre los discos de freno libres de aceites y grasas.
- Limpie los discos de freno en caso necesario con un depurador de frenos.

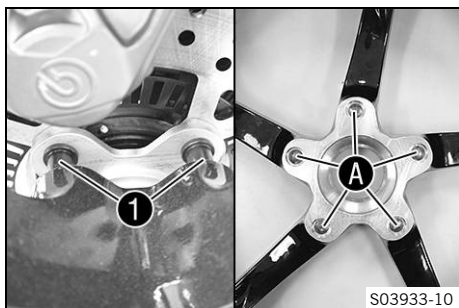

### Trabajo principal

- Comprobar que el cojinete de la rueda trasera no esté deteriorado ni desgastado.
  - » Si el cojinete de la rueda trasera está deteriorado o desgastado:
    - Sustituir el rodamiento de rueda trasero. 🛠️
- Limpiar y engrasar la rosca del eje de la rueda y de la tuerca del eje.

Grasa de larga duración (📖 pág. 167)

- Colocar la rueda trasera en el eje de la rueda.
  - ✓ Los pernos de arrastre **1** entran en los agujeros **A** de la llanta.
- Montar la arandela **2** y la tuerca **3**.
- Solicitar a otra persona que accione el freno trasero.
- Apretar la tuerca **3**.

### Prescripción

Tuerca del eje de la rueda trasera	M50x1,5	250 Nm (184,4 lbf ft) Rosca engrasada / Sellar el alambre de seguridad con fijador
------------------------------------	---------	---

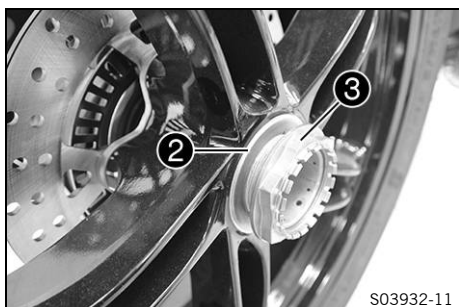

- Montar el alambre de seguridad exterior **4**.
- Montar el alambre de seguridad interior **5**.
  - ✓ Los pasadores de los alambres de seguridad entran en los agujeros del eje de la rueda.

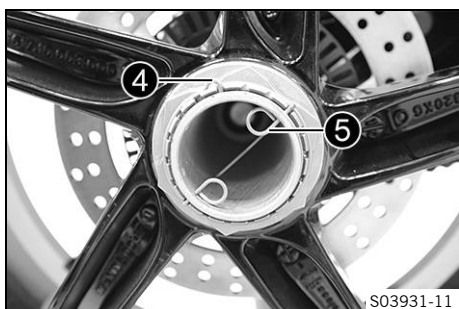

### Trabajo posterior

- Bajar la motocicleta del soporte de elevación trasero. (📖 pág. 95)
- Montar el silenciador. 🛠️ (📖 pág. 102)

## 15.5 Comprobar el estado de los neumáticos



### Advertencia

**Peligro de accidente** Si revienta un neumático mientras se está conduciendo, se pierde el control del vehículo.

- Asegurarse de cambiar inmediatamente los neumáticos dañados o desgastados. (Su taller especializado autorizado por KTM estará encantado de ayudarle.)



### Advertencia

**Peligro de caídas** Los dibujos diferentes de las ruedas delantera y trasera afectan al comportamiento durante la conducción.

Los dibujos diferentes pueden dificultar de forma considerable el control del vehículo.

- Asegúrese de que solo se utilizan neumáticos con el mismo dibujo en las ruedas delantera y trasera.



### Advertencia

**Peligro de accidente** El uso de neumáticos/ruedas que no se hayan autorizado o recomendado afecta al comportamiento durante la conducción.

- Utilizar únicamente neumáticos/ruedas homologados y recomendados por KTM con el índice de velocidad correspondiente.



### Advertencia

**Peligro de accidente** Los neumáticos nuevos presentan una adherencia al suelo reducida.

Los neumáticos nuevos no disponen aún de una superficie de rodadura rugosa.

- Realice el rodaje de los neumáticos nuevos a una velocidad moderada y aumente suavemente el ángulo de inclinación.

Distancia de rodaje

200 km (124 mi)



### Información

El tipo, el estado y la presión de los neumáticos influyen en el frenado y el comportamiento del vehículo. Los neumáticos desgastados se comportan especialmente mal sobre superficies mojadas.

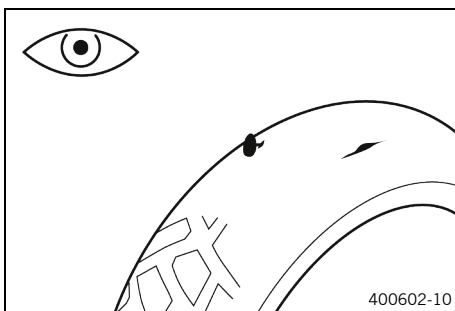

- Comprobar si los neumáticos delantero y trasero tienen cortes, objetos clavados u otros daños.
  - » Si los neumáticos tienen cortes, objetos clavados u otros daños:
    - Sustituir los neumáticos. 🛠️
- Comprobar la profundidad del perfil.



### Información

Respetar las profundidades mínimas del perfil establecidas en la legislación nacional.

Profundidad mínima del perfil	$\geq 2 \text{ mm } (\geq 0,08 \text{ in})$
-------------------------------	---

- » Si la profundidad del perfil está por debajo del mínimo:
  - Sustituir los neumáticos. 🛠️

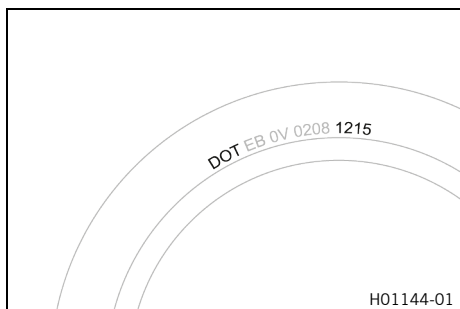

- Comprobar si los neumáticos están envejecidos.

### **i** Información

Por norma general, la fecha de fabricación de los neumáticos se incluye en la inscripción de los mismos y puede saberse por las cuatro últimas cifras de la denominación **DOT**. Las dos primeras cifras indican la semana de fabricación y las dos últimas el año de fabricación.

KTM recomienda sustituir los neumáticos como muy tarde cada 5 años, independiente del nivel de desgaste.

- » Si los neumáticos tienen más de 5 años:
  - Sustituir los neumáticos. 🛠️

## 15.6 Comprobar la presión de los neumáticos

### **i** Información

Si se circula con una presión de los neumáticos insuficiente, se produce un desgaste anormal y se recalientan los neumáticos.

Una presión de los neumáticos correcta garantiza un confort óptimo y la vida útil máxima de los neumáticos.

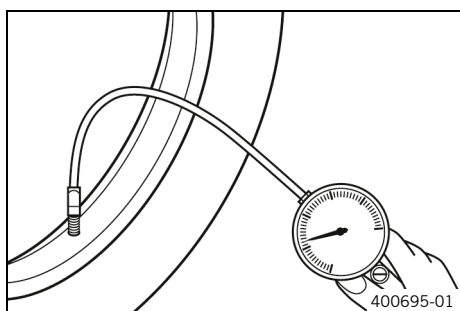

- Retirar la cubierta de protección.
- Comprobar la presión de los neumáticos siempre con los neumáticos fríos.

Presión de los neumáticos con conductor solo	
Delante: con los neumáticos fríos	2,5 bar (36 psi)
Detrás: con los neumáticos fríos	2,5 bar (36 psi)

Presión de los neumáticos con acompañante/carga útil completa	
Delante: con los neumáticos fríos	2,5 bar (36 psi)
Detrás: con los neumáticos fríos	2,9 bar (42 psi)

- » Si la presión de los neumáticos no coincide con el valor prescrito:
  - Corregir la presión de los neumáticos.
- Montar la cubierta de protección.

**15.7 Utilización del spray reparador de pinchazos**

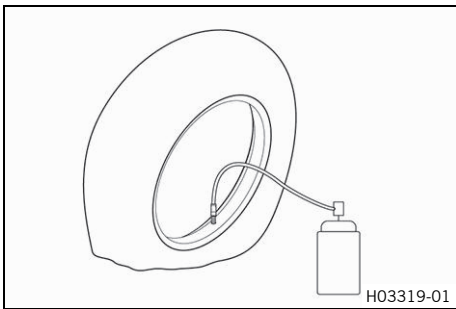

**Advertencia**

**Peligro de accidente** La utilización incorrecta del spray reparador de pinchazos provoca la pérdida de presión del neumático reparado.

No todos los daños pueden repararse con el spray reparador de pinchazos.

- Tenga en cuenta las indicaciones y las directrices del fabricante del spray reparador de pinchazos.
- Conduzca lentamente y con precaución cuando haya reparado un neumático con el spray reparador de pinchazos.
- Conduzca como máximo hasta el taller más próximo y encargue allí la sustitución del neumático.

El spray reparador de pinchazos solo debe utilizarse en caso de emergencia.

Se recomienda transportar el vehículo accidentado al taller más próximo en vez de repararlo de esta forma.

**(EU/CN)**

**Indicación**

**Daños materiales** El spray reparador de pinchazos daña el sensor de presión de los neumáticos.

- Tenga en cuenta que, tras utilizar el spray reparador de pinchazos, deberá sustituir en caso necesario el sensor de presión de los neumáticos.

## 16.1 Luz diurna (DRL)

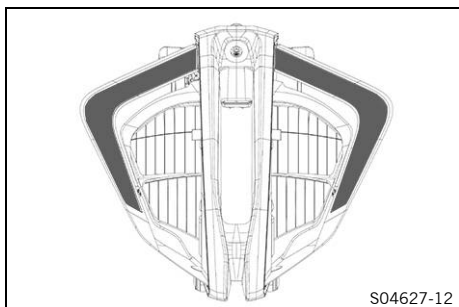

### Advertencia

**Peligro de accidente** Con mala visibilidad la luz diurna no se debe utilizar como sustituta de la luz de cruce.

En caso de una reducción de visibilidad considerable por niebla, nevada o lluvia, puede que la conmutación automática entre luz diurna y luz de cruce solo esté disponible de forma limitada.

- Asegurarse de seleccionar siempre el tipo de alumbrado adecuado.
- En caso necesario, antes de comenzar a circular o con el vehículo parado, apagar la luz diurna mediante el menú, de manera que la luz de cruce esté encendida de forma permanente.
- Asegurarse de que la luz diurna se desactive con la herramienta de diagnóstico cuando no está disponible el punto de menú pero es necesaria la luz de cruce. (Su taller especializado autorizado por KTM estará encantado de ayudarle.)
- Deben observarse las prescripciones legales relativas a la luz diurna.

La luz diurna (DRL)/de posición está integrada en el faro principal. La luz diurna es más clara que la de posición.

La luz diurna solo debe conectarse con buena visibilidad.

El sensor de luz ambiental del cuadro de instrumentos asume el control. Cuando hay buena visibilidad, se desconecta la luz de cruce con la luz de posición y se conecta la luz diurna.

Si la luz diurna está desconectada, se enciende la luz de cruce con la luz de posición.

Con la luz de carretera o las ráfagas, la luz diurna se sustituye automáticamente por la luz de posición.

## 16.2 Desmontar la batería de 12 V



### Advertencia

**Peligro de lesiones** El electrolito y los gases de la batería pueden causar lesiones graves.

- Mantenga las baterías de 12 V fuera del alcance de los niños.
- Utilice ropa y gafas de protección adecuadas.
- Evite el contacto con el electrolito y los gases de la batería.
- Mantenga la batería de 12 V alejada de chispas y llamas abiertas.
- Cargue las baterías de 12 V únicamente en lugares bien ventilados.
- Si el combustible entra en contacto con la piel, lave inmediatamente la zona afectada con agua abundante.
- Si el electrolito o los gases de la batería entran en contacto con los ojos, enjuáguelos con agua durante al menos 15 minutos y acuda inmediatamente a un médico.



## Precaución

**Peligro de accidente** Si no se incluye una batería de 12 V o está descargada, pueden deteriorarse los componentes electrónicos y los dispositivos de seguridad.

Si la batería de 12 V está descargada o defectuosa, se pueden producir anomalías en el funcionamiento del sistema electrónico del vehículo, en especial al arrancar el motor.

- No utilice nunca el vehículo sin una batería de 12 V ni con una batería de 12 V descargada.

### Trabajo previo

- Quitar el asiento del acompañante. (📖 pág. 98)
- Quitar el asiento del conductor. (📖 pág. 99)

### Trabajo principal

- Retirar la centralita electrónica ❶ y dejarla colgando de un lado.
- Desconectar el cable del polo negativo ❷ de la batería de 12 V.
- Retirar la cubierta del polo positivo ❸ y desconectar el cable del polo positivo de la batería de 12 V.
- Desenchufar el conector ❹.
- Retirar el tornillo ❺ y quitar la cubierta de la batería.
- Extraer la batería de 12 V ❻ del compartimento de la batería.

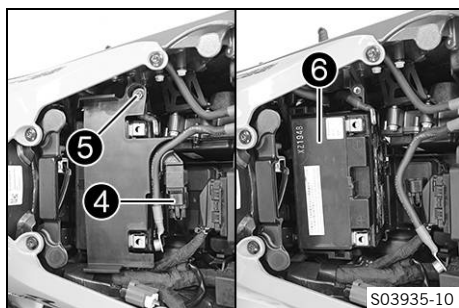
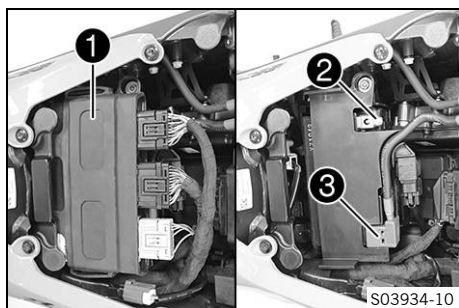

## 16.3 Montar la batería de 12 V



## Advertencia

**Peligro de lesiones** El electrolito y los gases de la batería pueden causar lesiones graves.

- Mantenga las baterías de 12 V fuera del alcance de los niños.
- Utilice ropa y gafas de protección adecuadas.
- Evite el contacto con el electrolito y los gases de la batería.
- Mantenga la batería de 12 V alejada de chispas y llamas abiertas.
- Cargue las baterías de 12 V únicamente en lugares bien ventilados.
- Si el combustible entra en contacto con la piel, lave inmediatamente la zona afectada con agua abundante.
- Si el electrolito o los gases de la batería entran en contacto con los ojos, enjuáguelos con agua durante al menos 15 minutos y acuda inmediatamente a un médico.



## Precaución

**Peligro de accidente** Si no se incluye una batería de 12 V o está descargada, pueden deteriorarse los componentes electrónicos y los dispositivos de seguridad.

Si la batería de 12 V está descargada o defectuosa, se pueden producir anomalías en el funcionamiento del sistema electrónico del vehículo, en especial al arrancar el motor.

- No utilice nunca el vehículo sin una batería de 12 V ni con una batería de 12 V descargada.

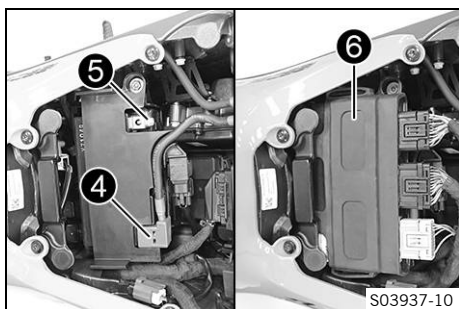
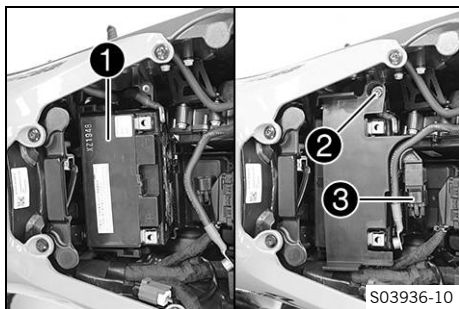

## Trabajo principal

- Introducir la batería de 12 V ❶ en el compartimento de la batería.

Batería de 12 V (YTZ14S) (📖 pág. 155)
---------------------------------------

- Posicionar la cubierta de la batería, montar el tornillo ❷ y apretarlo.

Prescripción

Resto de tornillos del tren de rodaje	M5	5 Nm (3,7 lbf ft)
---------------------------------------	----	-------------------

- Enchufar el conector ❸.
- Colocar el cable del polo positivo, montar el tornillo y apretarlo.

Prescripción

Tornillo del polo de la batería	M6	4,5 Nm (3,32 lbf ft)
---------------------------------	----	----------------------

- Montar la cubierta del polo positivo ❹.
- Posicionar el cable del polo negativo ❺, montar el tornillo y apretarlo.

Prescripción

Tornillo del polo de la batería	M6	4,5 Nm (3,32 lbf ft)
---------------------------------	----	----------------------

- Posicionar la centralita electrónica ❻.

## Trabajo posterior

- Montar el asiento del conductor. (📖 pág. 99)
- Montar el asiento del acompañante. (📖 pág. 98)
- Ajustar la fecha y la hora.

## 16.4 Cargar la batería de 12 V 🔌



### Advertencia

**Peligro de lesiones** El electrolito y los gases de la batería pueden causar lesiones graves.

- Mantenga las baterías de 12 V fuera del alcance de los niños.
- Utilice ropa y gafas de protección adecuadas.
- Evite el contacto con el electrolito y los gases de la batería.
- Mantenga la batería de 12 V alejada de chispas y llamas abiertas.
- Cargue las baterías de 12 V únicamente en lugares bien ventilados.
- Si el combustible entra en contacto con la piel, lave inmediatamente la zona afectada con agua abundante.
- Si el electrolito o los gases de la batería entran en contacto con los ojos, enjuáguelos con agua durante al menos 15 minutos y acuda inmediatamente a un médico.



### Indicación

**Peligro para el medio ambiente** Las baterías de 12 V contienen sustancias nocivas para el medio ambiente.

- No desechar las baterías de 12 V con la basura doméstica.
- Depositar las baterías de 12 V en un centro de recogida de baterías usadas.





## Indicación

**Peligro para el medio ambiente** Los materiales contaminantes provocan daños en el medio ambiente.

- Los aceites, grasas, filtros, combustibles, productos de limpieza, líquido de frenos, etc., deben eliminarse correctamente y en conformidad con la normativa en vigor.



## Información

La batería de 12 V se descarga continuamente, incluso si no está sometida a carga.

El nivel y el tipo de carga son muy importantes para la vida útil de la batería de 12 V.

Las cargas rápidas con una corriente de carga elevada afectan negativamente a la vida de las baterías.

Si se sobrepasa la corriente, la tensión y el tiempo de carga, el electrolito sale a través de las válvulas de seguridad. Esto provoca que la batería de 12 V pierda capacidad.

Si la batería de 12 V se arranca descargada, debe cargarse inmediatamente.

Si la batería permanece mucho tiempo descargada, se produce descarga profunda y sulfatación, dos circunstancias que destruirían la batería de 12 V.

La batería de 12 V está exenta de mantenimiento. No es preciso controlar el nivel de ácido.

Si no se utiliza el cargador KTM para cargar la batería de 12 V, desmontarla para realizar la carga. De lo contrario, los componentes electrónicos podrían resultar dañados por la sobretensión. Cargar la batería de 12 V siguiendo las instrucciones de la carcasa de esta.

### Trabajo previo

- Quitar el asiento del acompañante. (📖 pág. 98)
- Quitar el asiento del conductor. (📖 pág. 99)
- Desmontar la batería de 12 V. 🛠️ (📖 pág. 124)

### Trabajo principal

- Conectar el cargador a la batería de 12 V. Encender el cargador.

Cargador de batería (58429074000)
-----------------------------------

Adicionalmente, este cargador también permite comprobar la tensión en reposo, la capacidad de arranque de la batería de 12 V y el alternador. Además, este aparato impide que se sobrecargue la batería de 12 V.



### Información

Cargar la batería de 12 V como máximo al 10 % de la capacidad indicada en la carcasa de la batería.

- Cuando termine la carga, apagar el cargador y desenchufarlo de la batería de 12 V.

### Prescripción

No se debe sobrepasar la corriente, la tensión ni el tiempo de carga.	
---	--

Si no se utiliza la motocicleta, recargar la batería de 12 V periódicamente	3 meses
---	---------

### Trabajo posterior

- Montar la batería de 12 V. 🛠️ (📖 pág. 125)
- Montar el asiento del conductor. (📖 pág. 99)
- Montar el asiento del acompañante. (📖 pág. 98)
- Ajustar la fecha y la hora.



## 16.5 Cambiar la pila de la llave RACE-ON



### Advertencia

**Peligro de lesiones** Las pilas de botón pueden reventar en caso de manipulación inadecuada.

La ingesta de pilas de botón provoca quemaduras químicas severas que podrían ocasionar la muerte en un plazo de 2 horas.

- Mantenga las pilas de botón y la llave RACE-ON fuera del alcance de los niños.
- Asegúrese de que las pilas de botón no se ingieran ni se introduzcan en ninguna parte del cuerpo.
- Acuda de inmediato a un médico si pese a todas las precauciones se hubiera ingerido una pila de botón o se hubiera introducido en alguna parte del cuerpo.
- No exponga las pilas de botón a temperaturas extremas ni a cargas mecánicas.  
Temperatura admisible -20 ... 50 °C (-4 ... 122 °F)
- No dañe la llave RACE ON, por ejemplo, cortándola o aplastándola.
- No utilice la llave RACE ON si esta está dañada o no es posible cerrar el compartimento de la pila.
- La pila de la llave RACE ON únicamente debe sustituirse por otra del mismo tipo.

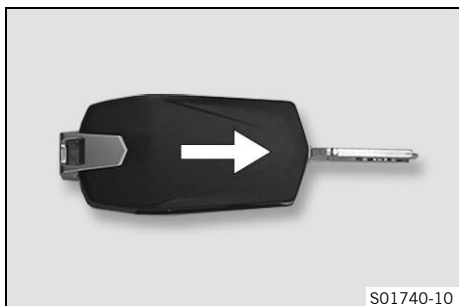

- Desplegar el paletón de la llave RACE-ON.
- Deslizar la mitad inferior de la llave RACE-ON en el sentido de la flecha y retirarla.

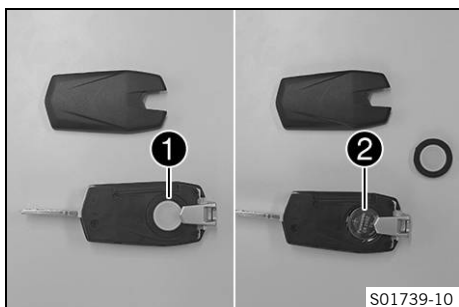

- Retirar la cubierta de la pila ❶.
- Retirar la pila de la llave RACE-ON ❷.
- Introducir una pila nueva en la llave RACE-ON con la inscripción hacia arriba.

Pila de la llave RACE-ON (CR 2032) (📖 pág. 155)

- Montar la cubierta de la pila ❶.

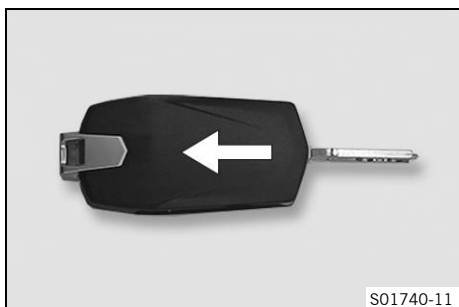

- Colocar la mitad inferior de la llave RACE-ON y encajarla en el sentido de la flecha.

## 16.6 Sustituir el fusible principal



### Advertencia

**Peligro de incendio** Los fusibles incorrectos sobrecargan el sistema eléctrico.

- Utilice únicamente fusibles con los amperios prescritos.
- No puentee ni repare los fusibles.

### Trabajo previo

- Quitar el asiento del acompañante. (📖 pág. 98)
- Quitar el asiento del conductor. (📖 pág. 99)

### Trabajo principal

- Quitar la cubierta de protección ❶.

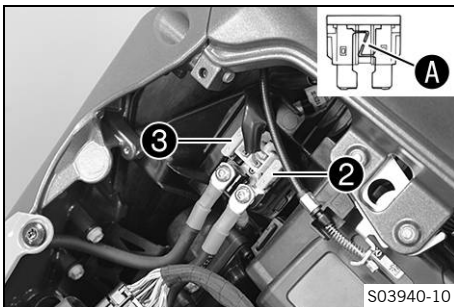
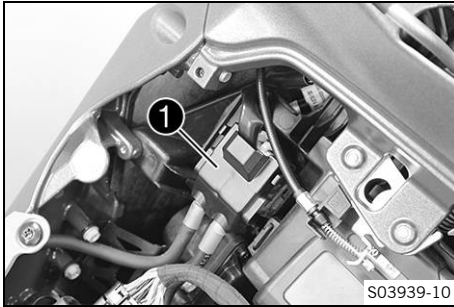

- Retirar el fusible principal ❷ defectuoso.



### Información

Un fusible defectuoso presenta una rotura del alambre fusible A.

En el relé de arranque hay un fusible de repuesto ❸. Con el fusible principal se protegen todos los grupos consumidores de electricidad del vehículo.

- Introducir el nuevo fusible principal.

Fusible (58011109130) (📖 pág. 155)

- Comprobar el funcionamiento del sistema eléctrico.
- Montar las cubiertas de protección ❶.



### Consejo

Introducir el nuevo fusible de repuesto en el relé de arranque para que esté disponible en caso de necesidad.

### Trabajo posterior

- Montar el asiento del conductor. (📖 pág. 99)
- Montar el asiento del acompañante. (📖 pág. 98)
- Ajustar la fecha y la hora.



## 16.7 Cambiar fusibles en la caja de fusibles



### Advertencia

**Peligro de incendio** Los fusibles incorrectos sobrecargan el sistema eléctrico.

- Utilice únicamente fusibles con los amperios prescritos.
- No puentee ni repare los fusibles.



### Información

La caja de fusibles con los fusibles de los distintos grupos consumidores de electricidad se encuentra debajo del asiento.

### Trabajo previo

- Quitar el asiento del acompañante. (📖 pág. 98)
- Quitar el asiento del conductor. (📖 pág. 99)

### Trabajo principal

- Abrir la tapa de la caja de fusibles ❶.

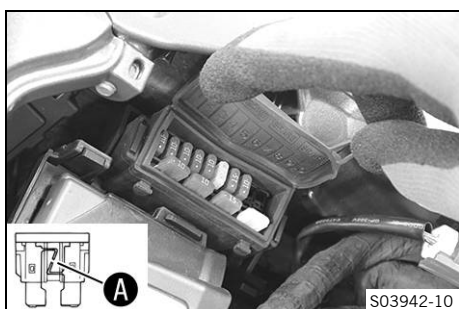
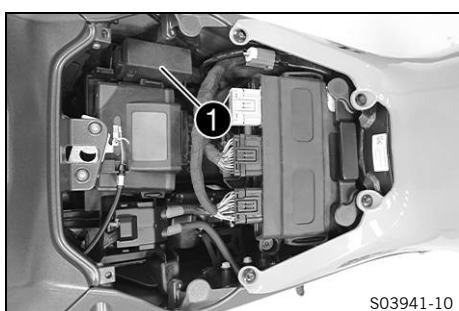

- Comprobar los fusibles.



### Información

Un fusible defectuoso presenta una rotura del alambre fusible **A**.

- Retirar el fusible defectuoso.

### Prescripción

Fusible <b>1</b> - 10 A - Alimentación de tensión de las centralitas electrónicas y los componentes
Fusible <b>2</b> - 10 A - ACC1
Fusible <b>3</b> - 10 A - Luz de la matrícula, piloto trasero
Fusible <b>4</b> - 10 A - Positivo continuo para faro
Fusible <b>5</b> - 10 A - Centralita electrónica
Fusible <b>6</b> - 25 A - Bomba de recirculación del ABS
Fusible <b>7</b> - 10 A - Unidad hidráulica del ABS
Fusible <b>8</b> - 10 A - ACC2, conector USB
Fusible <b>9</b> - No ocupado
Fusible <b>10</b> - No ocupado
Fusible <b>res</b> - 10 A - Fusibles de repuesto
Fusible <b>res</b> - 15 A - Fusible de repuesto
Fusible <b>res</b> - 25 A - Fusible de repuesto

- Colocar un fusible de repuesto de la intensidad requerida.

Fusible (58011109110) (📖 pág. 155)
------------------------------------

Fusible (58011109115) (📖 pág. 155)
------------------------------------

Fusible (58011109125) (📖 pág. 155)



**Consejo**

Colocar un fusible de repuesto nuevo para casos de necesidad.

- Comprobar el funcionamiento de los grupos consumidores de electricidad.
- Cerrar la tapa de la caja de fusibles ❶.

**Trabajo posterior**

- Montar el asiento del conductor. (📖 pág. 99)
- Montar el asiento del acompañante. (📖 pág. 98)



**16.8 Comprobar el ajuste del faro**

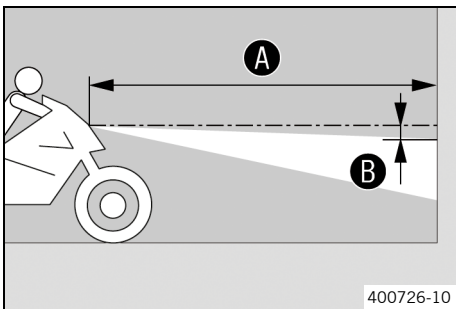

- Estacionar el vehículo en una superficie plana delante de una pared clara y hacer una marca a la altura del centro del faro de la luz de cruce.
- Hacer otra marca a la distancia **B** por debajo de la primera.

Prescripción

Distancia <b>B</b>	5 cm (2 in)
--------------------	-------------

- Colocar el vehículo en posición vertical a la distancia **A** frente a la pared y encender la luz de cruce.

Prescripción

Distancia <b>A</b>	5 m (16 ft)
--------------------	-------------

- A continuación, el conductor debe montarse en la motocicleta junto con el equipaje y el acompañante, de haberlos.
- Comprobar el ajuste del faro.

El límite claro-oscuro de la motocicleta en régimen de marcha con conductor, el eventual equipaje y acompañante debe estar exactamente en la marca inferior.

- » Si el límite claro-oscuro no coincide con el valor prescrito:
  - Ajustar la distancia de alumbrado del faro. (📖 pág. 131)



**16.9 Ajustar la distancia de alumbrado del faro**

**Trabajo previo**

- Comprobar el ajuste del faro. (📖 pág. 131)

**Trabajo principal**

- Ajustar la distancia de alumbrado del faro con el tornillo de ajuste ❶.

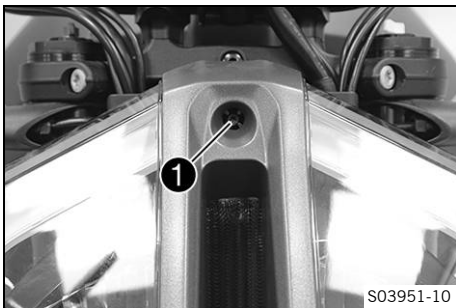

## **i** Información

Girando en sentido horario se aumenta la distancia de alumbrado; girando en sentido antihorario se reduce la distancia de alumbrado.

La carga puede provocar que sea necesario corregir la distancia de alumbrado del faro.

El tornillo **1** también fija el faro. Asegurarse de que el tornillo siempre está bien apretado.

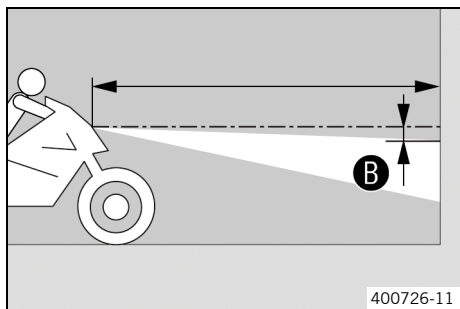

400726-11

- Ajustar el faro a la marca **B**.

Prescripción

El límite claro-oscuro de la motocicleta en régimen de marcha con conductor, el eventual equipaje y acompañante debe estar exactamente en la marca inferior **B**.

## 16.10 Conectar el cable USB

### **i** Información

El conector USB se encuentra a la izquierda del cuadro de instrumentos.

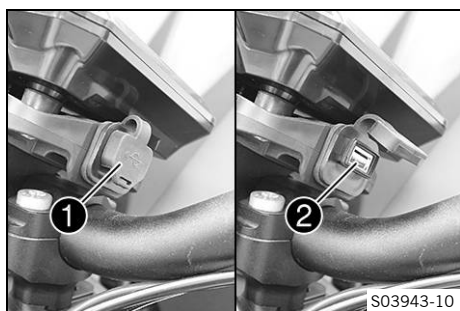

S03943-10

- Abrir la cubierta del conector USB **1**.
- Conectar un cable USB adecuado en el conector USB **2**.
- Conectar el cable USB al dispositivo.
- Tender el cable USB por el manillar y asegurarlo con cintas sujetacables.

Prescripción

Utilizar el cable USB más corto posible.

Asegurar siempre adicionalmente los dispositivos conectados contra la humedad.

Colocar el cable y asegurarlo de manera que no resulte dañado.

## 16.11 Desconectar el cable USB

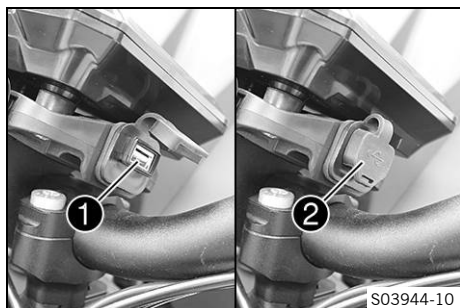

S03944-10

- Desconectar el cable USB del dispositivo.
- Desconectar el cable USB del conector USB **1**.
- Cerrar la cubierta del conector USB **2**.

## 16.12 Conector de diagnóstico

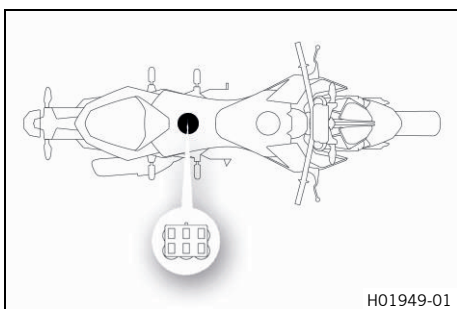

El conector de diagnóstico **1** se encuentra debajo del asiento del acompañante.

## 16.13 ACC1 y ACC2 delante

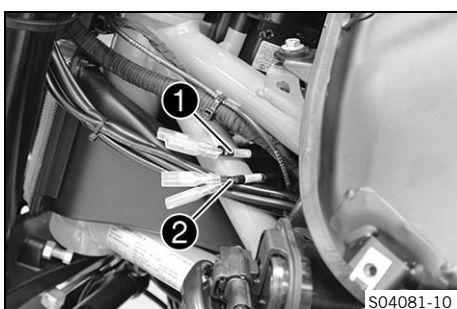

### Lugar de montaje

- Las alimentaciones de tensión ACC1 **1** y ACC2 **2** delanteras se encuentran detrás del spoiler del depósito de combustible izquierdo entre las tijas de la horquilla.

## 16.14 ACC1 y ACC2 detrás

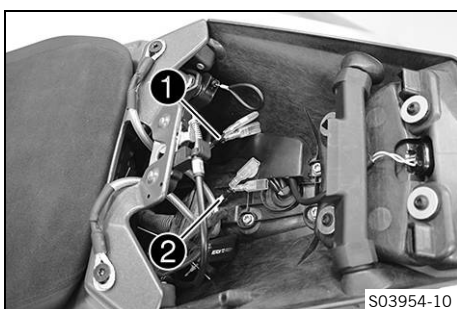

Las alimentaciones de tensión ACC1 **1** y ACC2 **2** traseras se encuentran debajo del asiento.

## 17.1 Controlar el nivel de líquido refrigerante del depósito de compensación



### Advertencia

**Peligro de quemaduras** Durante el funcionamiento de la motocicleta, el líquido refrigerante se calienta mucho y está bajo presión.

- Abra el radiador, las mangueras del radiador u otros componentes del sistema de refrigeración si el motor o el sistema de refrigeración se calientan.
- Deje que el sistema de refrigeración y el motor se enfríen antes de abrir el radiador, las mangueras del radiador u otros componentes del sistema de refrigeración.
- En caso de quemadura, sumerja la zona afectada en agua tibia inmediatamente.



### Advertencia

**Peligro de envenenamiento** El líquido refrigerante es perjudicial para la salud.

- Mantenga el líquido refrigerante fuera del alcance de los niños.
- Evite que el líquido refrigerante entre en contacto con la piel, los ojos o la ropa.
- Acuda inmediatamente a un médico en caso de ingerirse líquido refrigerante.
- Si el combustible entra en contacto con la piel, lave inmediatamente la zona afectada con agua abundante.
- Si el líquido refrigerante entra en contacto con los ojos, lávelos bien con agua y acuda inmediatamente a un médico.
- Si se mancha la ropa de líquido refrigerante, cámbiese de ropa.

### Condición

El motor está frío.

El radiador está completamente lleno.

- Estacionar la motocicleta en una superficie horizontal.
- Controlar el nivel de líquido refrigerante del depósito de compensación ①.

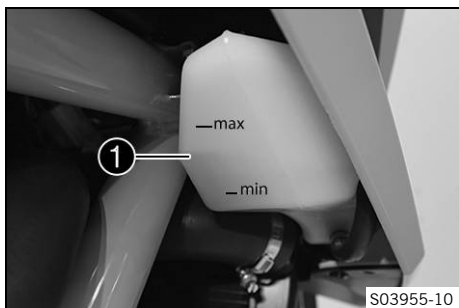

El nivel de líquido refrigerante debe estar entre las marcas **MIN** y **MAX**.

- » Si el depósito de compensación no contiene líquido refrigerante:
  - Controlar la hermeticidad del sistema de refrigeración. 🛠️



### Información

¡No encender la motocicleta!

- Llenar con líquido refrigerante/purgar el aire del sistema de refrigeración. 🛠️
- » Si el nivel de líquido refrigerante del depósito de compensación no coincide con el valor prescrito, pero todavía no está vacío:
  - Corregir el nivel de líquido refrigerante del depósito de compensación. (📖 pág. 135)



## 17.2 Corregir el nivel de líquido refrigerante del depósito de compensación



### Advertencia

**Peligro de quemaduras** Durante el funcionamiento de la motocicleta, el líquido refrigerante se calienta mucho y está bajo presión.

- Abra el radiador, las mangueras del radiador u otros componentes del sistema de refrigeración si el motor o el sistema de refrigeración se calientan.
- Deje que el sistema de refrigeración y el motor se enfríen antes de abrir el radiador, las mangueras del radiador u otros componentes del sistema de refrigeración.
- En caso de quemadura, sumerja la zona afectada en agua tibia inmediatamente.



### Advertencia

**Peligro de envenenamiento** El líquido refrigerante es perjudicial para la salud.

- Mantenga el líquido refrigerante fuera del alcance de los niños.
- Evite que el líquido refrigerante entre en contacto con la piel, los ojos o la ropa.
- Acuda inmediatamente a un médico en caso de ingerirse líquido refrigerante.
- Si el combustible entra en contacto con la piel, lave inmediatamente la zona afectada con agua abundante.
- Si el líquido refrigerante entra en contacto con los ojos, lávelos bien con agua y acuda inmediatamente a un médico.
- Si se mancha la ropa de líquido refrigerante, cámbiese de ropa.

### Condición

El motor está frío.

El radiador está completamente lleno.

### Trabajo previo

- Controlar el nivel de líquido refrigerante del depósito de compensación. (📖 pág. 134)

### Trabajo principal

- Desmontar la tapa ❶ del depósito de compensación.
- Añadir líquido refrigerante hasta la marca **MAX**.

Líquido refrigerante (📖 pág. 166)

- Montar la tapa ❶ del depósito de compensación.



## 18.1 Ride Mode

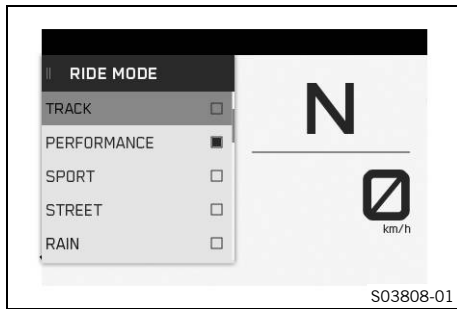

### Posibles estados

- **TRACK** – Ajuste adicional disponible con potencia homologada y una respuesta muy directa. El control de tracción de la motocicleta y la característica de la admisión de gasolina pueden ajustarse de forma individual.
- **PERFORMANCE** – Ajuste adicional disponible con potencia homologada y una respuesta muy directa. El control de tracción de la motocicleta y las características de respuesta del acelerador se pueden ajustar individualmente y se puede utilizar la función **KTM MY RIDE**. Combina las funciones del modo TRACK con los modos estándar.
- **SPORT** – Potencia homologada con una respuesta muy directa, el control de tracción de la motocicleta permite un aumento del deslizamiento en la rueda trasera.
- **STREET** – Potencia homologada con una respuesta equilibrada, el control de tracción de la motocicleta permite un deslizamiento normal en la rueda trasera.
- **RAIN** – Potencia reducida homologada con una respuesta suave para mejorar la maniobrabilidad, el control de tracción de la motocicleta permite un deslizamiento reducido en la rueda trasera.

El menú **Ride Mode** permite seleccionar diferentes reglajes para el vehículo. Existen **TRACK** (opcional), **PERFORMANCE** (opcional), **SPORT**, **STREET** y **RAIN**.

En el display se indica el último modo de conducción seleccionado.

El modo de conducción también puede cambiarse durante la marcha con el puño del acelerador cerrado y el regulador de velocidad desactivado.



### Información

El modo de conducción seleccionado no influye en el ABS.

## 18.2 Control de tracción de la motocicleta (MTC)

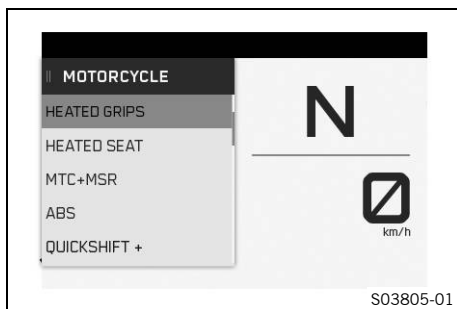

El control de tracción de la motocicleta (MTC en curvas) reduce el par motor en caso de pérdida de tracción en la rueda trasera.





### Información

Cuando el control de tracción de la motocicleta está desconectado, la rueda trasera podría patinar al acelerar fuerte o al circular por superficies con poca adherencia y provocar una caída.

El control de tracción de la motocicleta se activa de nuevo después de conectar el encendido.

El control de tracción de la motocicleta se controla a través del menú **Motorcycle** (🗨️ pág. 136) del cuadro de instrumentos. En el menú **MTC/ABS** puede desconectarse el control de tracción de la motocicleta.

**i Información**

Cuando el control de tracción de la motocicleta está actuando, el testigo de control TC  parpadea.  
 Cuando el control de tracción de la motocicleta está desconectado, el testigo de control TC  permanece iluminado.

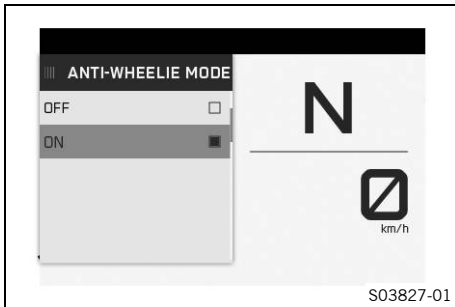
**18.3 Modo Anti Wheelie (opcional)**

El **Anti Wheelie Mode** es una función opcional del control del motor.

El modo Anti Wheelie debe evitar que se levante la rueda delantera al acelerar.

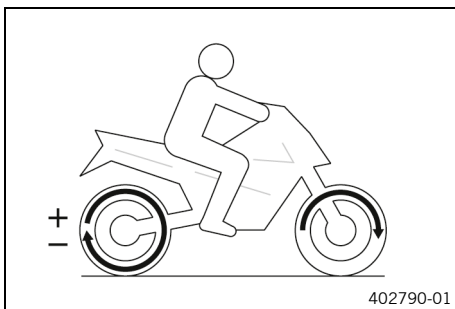
**18.4 Control antiderrapaje (opcional)**

El control antiderrapaje es una función opcional del control de tracción de la motocicleta.

El control antiderrapaje permite ajustar el control de tracción de la motocicleta en nueve niveles para la característica deseada.

El nivel 1 permite el máximo derrapaje en la rueda trasera; el nivel 9, el menor derrapaje.

El control antiderrapaje puede ajustarse durante la marcha con el botón **UP** o **DOWN** cuando el menú está cerrado.

**i Información**

El control antiderrapaje solo está disponible con el modo de conducción **TRACK** o **PERFORMANCE** ( pág. 136) (opcional) activo.

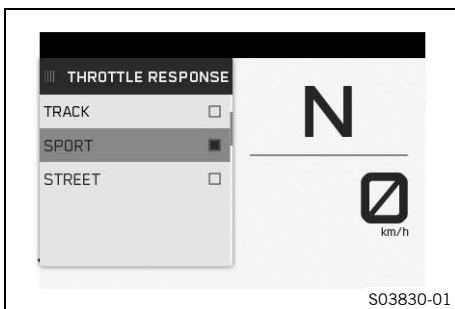
**18.5 Throttle Response (opcional)****Posibles estados**

- TRACK – Respuesta extremadamente directa
- SPORT – Respuesta muy directa
- STREET – Respuesta equilibrada

En el menú **Throttle Response** puede adaptarse la característica de la admisión de gasolina.

**Throttle Response** también puede ajustarse durante la marcha con el puño del acelerador cerrado y el regulador de velocidad desactivado.

**i Información**

**Throttle Response** solo está disponible con el modo de conducción **TRACK** o **PERFORMANCE** ( pág. 136) (opcional) activo.

## 19.1 Controlar el nivel de aceite del motor



### Información

El consumo de aceite depende del estilo y de las condiciones de conducción.

### Condición

El motor está caliente.

### Trabajo previo

- Estacionar la motocicleta en posición vertical en una superficie horizontal.

### Trabajo principal

- Controlar el nivel de aceite del motor en la mirilla.

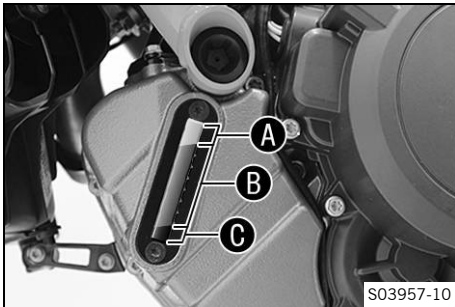

### Información

Después de apagar el motor, esperar un minuto y luego realizar el control.

El nivel de aceite del motor debe estar en el área superior **B** de la mirilla de aceite del motor.

- » Si el nivel de aceite del motor está en el área **A** de la mirilla:
  - No rellenar aceite del motor.
- » Si el nivel de aceite del motor está en el área **B** de la mirilla:
  - Se puede rellenar aceite del motor.
- » Si el nivel de aceite del motor está en el área **C** de la mirilla:
  - Rellenar aceite del motor. (📖 pág. 142)

## 19.2 Sustituir el aceite del motor y el filtro de aceite, limpiar los tamices de aceite 🛠️



### Advertencia

**Peligro de quemaduras** El aceite del motor y el aceite del cambio alcanzan temperaturas muy altas durante el funcionamiento de la motocicleta.

- Utilice siempre ropa y guantes de protección adecuados.
- En caso de quemadura, sumerja la zona afectada en agua tibia inmediatamente.



### Indicación

**Peligro para el medio ambiente** Los materiales contaminantes provocan daños en el medio ambiente.

- Los aceites, grasas, filtros, combustibles, productos de limpieza, líquido de frenos, etc., deben eliminarse correctamente y en conformidad con la normativa en vigor.

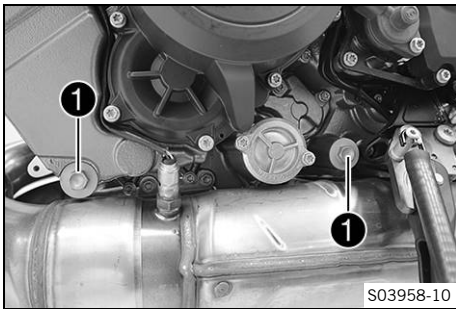

### Trabajo principal

- Colocar la motocicleta sobre una superficie horizontal, apoyada sobre el caballete lateral.
- Colocar un recipiente adecuado debajo del motor.
- Para evitar que el aceite corra por el sistema de escape, utilizar, si es necesario, embudos flexibles.
- Retirar los tapones roscados de vaciado del motor **1** con los imanes, las juntas tóricas y los tamices de aceite.

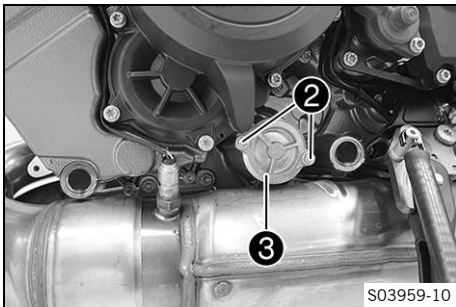

- Retirar los tornillos **2**. Desmontar la tapa del filtro de aceite **3** con la junta tórica.

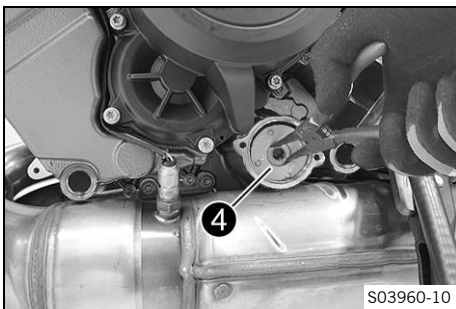

- Extraer el filtro de aceite **4** de la carcasa del filtro de aceite.

Tenazas del anillo de retención (51012011000)

- Vaciar completamente el aceite del motor.
- Limpiar a fondo las piezas y las superficies de hermetizado.

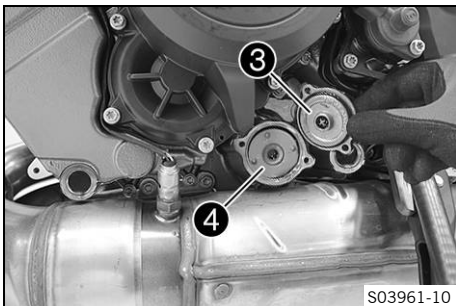

- Montar un filtro de aceite nuevo **4**.

### **i** Información

Introducir el filtro de aceite solo con la mano.

- Lubrificar la junta tórica de la tapa del filtro de aceite. Montar la tapa del filtro de aceite **3**.

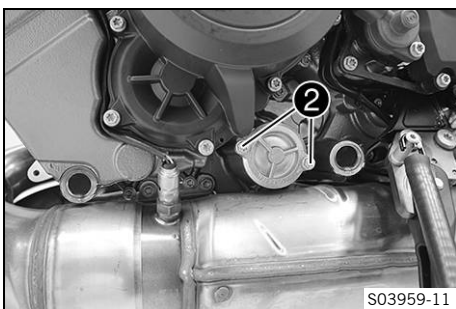

- Montar y apretar los tornillos **2**.

### Prescripción

Demás tornillos del motor	M5	6 Nm (4,4 lbf ft)
---------------------------	----	-------------------

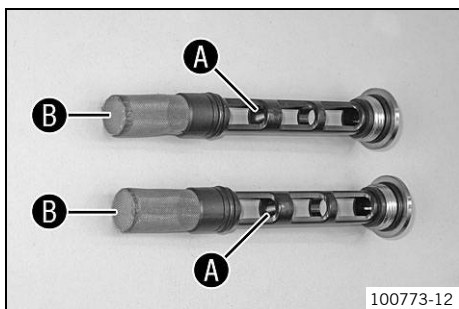

- Limpiar a fondo los imanes **A** y los tamices de aceite **B** de los tapones roscados de vaciado del motor.

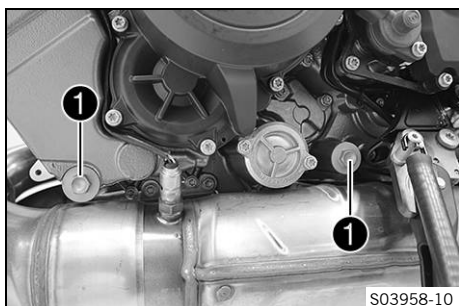

- Montar y apretar los tapones roscados de vaciado del motor **1** con los imanes, las juntas tóricas y los tamices de aceite.

Prescripción

Tapón roscado de vaciado del aceite	M20x1,5	20 Nm (14,8 lbf ft)
-------------------------------------	---------	---------------------

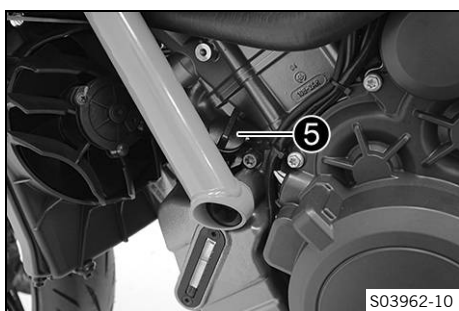

- Preparar la cantidad de llenado total.

Aceite del motor Temperatura ambiente: $\geq 0\text{ }^{\circ}\text{C}$ ( $\geq 32\text{ }^{\circ}\text{F}$ )	3,50 l (3,7 qt.)	Aceite del motor (SAE 10W/50) (📖 pág. 165)
Aceite del motor Temperatura ambiente: $< 0\text{ }^{\circ}\text{C}$ ( $< 32\text{ }^{\circ}\text{F}$ )		Aceite del motor (SAE 5W/40) (📖 pág. 165)

- Llenar el aceite en dos fases.
- Retirar el tornillo de llenado de aceite **5** con la junta tórica y añadir la primera cantidad parcial.

Aceite del motor (1. <sup>a</sup> cantidad parcial) aprox. Temperatura ambiente: $\geq 0\text{ }^{\circ}\text{C}$ ( $\geq 32\text{ }^{\circ}\text{F}$ )	3,0 l (3,2 qt.)	Aceite del motor (SAE 10W/50) (📖 pág. 165)
Aceite del motor (1. <sup>a</sup> cantidad parcial) aprox. Temperatura ambiente: $< 0\text{ }^{\circ}\text{C}$ ( $< 32\text{ }^{\circ}\text{F}$ )		Aceite del motor (SAE 5W/40) (📖 pág. 165)

- Montar el tornillo de llenado de aceite **5** con la junta tórica.



## Peligro

**Peligro de envenenamiento** Los gases de escape son venenosos y pueden originar pérdida de conocimiento o incluso la muerte.

- Procure siempre una ventilación suficiente durante el funcionamiento del motor.
- Utilice un sistema de aspiración de gases de escape adecuado cuando arranque o deje en marcha el motor en un espacio cerrado.

- Arrancar el motor y comprobar la estanqueidad.
- Parar el motor.
- Retirar el tornillo de llenado de aceite con la junta tórica y añadir la segunda cantidad parcial hasta la marca superior **C** de la mirilla de aceite del motor.

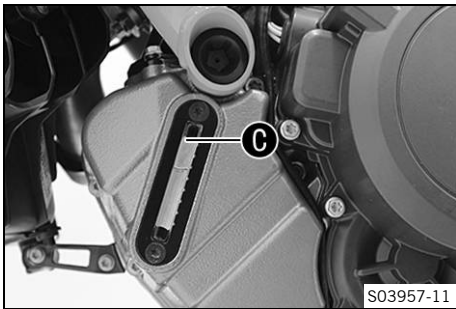

Aceite del motor (2. <sup>a</sup> cantidad parcial) aprox. Temperatura ambiente: $\geq 0\text{ }^{\circ}\text{C}$ ( $\geq 32\text{ }^{\circ}\text{F}$ )	0,50 l (0,53 qt.)	Aceite del motor (SAE 10W/50) (📖 pág. 165)
Aceite del motor (2. <sup>a</sup> cantidad parcial) aprox. Temperatura ambiente: $< 0\text{ }^{\circ}\text{C}$ ( $< 32\text{ }^{\circ}\text{F}$ )		Aceite del motor (SAE 5W/40) (📖 pág. 165)

- Montar el tornillo de llenado de aceite con la junta tórica.



## Peligro

**Peligro de envenenamiento** Los gases de escape son venenosos y pueden originar pérdida de conocimiento o incluso la muerte.

- Procure siempre una ventilación suficiente durante el funcionamiento del motor.
- Utilice un sistema de aspiración de gases de escape adecuado cuando arranque o deje en marcha el motor en un espacio cerrado.

- Arrancar el motor y comprobar la estanqueidad.

### Trabajo posterior

- Controlar el nivel de aceite del motor. (📖 pág. 138)

## 19.3 Rellenar aceite del motor

### **i** Información

La falta de aceite del motor y utilizar aceite del motor de mala calidad provocan un desgaste del motor. Un nivel de aceite del motor demasiado alto puede ocasionar daños en el motor.

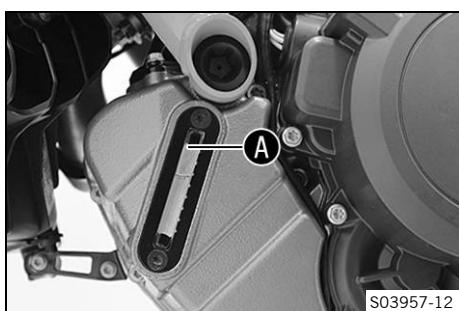

### Condición

El motor está caliente.

### Trabajo previo

- Estacionar la motocicleta en posición vertical en una superficie horizontal.
- Controlar el nivel de aceite del motor. (📖 pág. 138)

### Trabajo principal

- Retirar el tornillo de llenado de aceite ① con la junta tórica.

- Llenar aceite del motor hasta la marca superior A de la mirilla de aceite del motor.

### Condición

Temperatura ambiente:  $\geq 0\text{ }^{\circ}\text{C}$  ( $\geq 32\text{ }^{\circ}\text{F}$ )

Aceite del motor (SAE 10W/50) (📖 pág. 165)

### Condición

Temperatura ambiente:  $< 0\text{ }^{\circ}\text{C}$  ( $< 32\text{ }^{\circ}\text{F}$ )

Aceite del motor (SAE 5W/40) (📖 pág. 165)

### **i** Información

Para obtener un rendimiento óptimo del aceite del motor, se recomienda no mezclar aceites diferentes. En lugar de ello, KTM recomienda cambiar el aceite del motor.

- Montar el tornillo de llenado de aceite con la junta tórica.



### Peligro

**Peligro de envenenamiento** Los gases de escape son venenosos y pueden originar pérdida de conocimiento o incluso la muerte.

- Procure siempre una ventilación suficiente durante el funcionamiento del motor.
- Utilice un sistema de aspiración de gases de escape adecuado cuando arranque o deje en marcha el motor en un espacio cerrado.

- Arrancar el motor y comprobar la estanqueidad.

### Trabajo posterior

- Controlar el nivel de aceite del motor. (📖 pág. 138)



## 20.1 Limpiar la motocicleta

### Indicación

**Daños materiales** Si se utiliza un limpiador de alta presión de forma incorrecta, se pueden dañar o destruir los componentes.

El agua a alta presión penetraría en los componentes eléctricos, los conectores, los cables bowden, los cojinetes, etc.

Una presión excesiva provoca averías y destroza los componentes.

- No oriente el chorro de agua directamente hacia los componentes eléctricos, los conectores, los cables bowden ni los cojinetes.
- Mantenga una distancia mínima entre la boquilla del limpiador de alta presión y el componente.  
Distancia mínima 60 cm (23,6 in)



### Indicación

**Peligro para el medio ambiente** Los materiales contaminantes provocan daños en el medio ambiente.

- Los aceites, grasas, filtros, combustibles, productos de limpieza, líquido de frenos, etc., deben eliminarse correctamente y en conformidad con la normativa en vigor.



### Información

Limpiar regularmente la motocicleta para mantener durante mucho tiempo su valor y su aspecto. Durante la limpieza, evitar que la luz del sol dé directamente en la motocicleta.

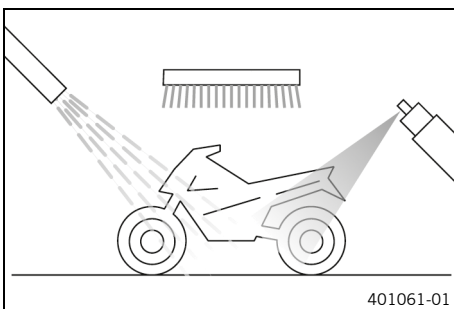

- Tapar el sistema de escape para evitar que pueda entrar agua al interior.
- Para eliminar la suciedad gruesa basta con un chorro de agua suave.
- Rociar los puntos más sucios con un limpiador para motocicletas convencional, utilizando un pincel si fuera necesario.

Agente de limpieza para motocicletas (📖 pág. 167)



### Información

Utilizar agua caliente mezclada con limpiador de motocicletas convencional y una esponja suave.

No aplicar el limpiador de motocicletas sobre el vehículo seco; primero debe mojarse siempre con agua.

Si el vehículo ha circulado por sal de deshielo, al terminar de circular deberá utilizarse agua fría para limpiarlo. El agua caliente potencia los efectos de la sal.

- Después de limpiar la motocicleta a fondo con un chorro de agua suave, secarla bien.
- Retirar el tapón de cierre del sistema de escape.



### Advertencia

**Peligro de accidente** La humedad y la suciedad afectan al equipo de frenos.

- Frene varias veces con cuidado para retirar la humedad y la suciedad de las pastillas de freno y los discos de freno.

- Una vez finalizada la limpieza, conducir un breve trayecto hasta que el motor haya alcanzado la temperatura de servicio.

## **i** Información

El calor también hace que se evapore el agua acumulada en los puntos inaccesibles del motor y el equipo de frenos.

- Una vez que se haya enfriado la motocicleta, lubricar todos los puntos de apoyo y de deslizamiento.
- Limpiar la cadena. (📖 pág. 103)
- Tratar las piezas metálicas que no tengan recubrimiento con medio anticorrosivo (excepto los discos de freno y el sistema de escape).

Producto de conservación para pintura, metal y plástico (📖 pág. 167)

- Tratar las piezas pintadas con un producto de cuidado de pintura no agresivo.

Perfect Finish y pulimento de alto brillo para pintura (📖 pág. 167)

## **i** Información

No pulir las piezas de plástico que son mate cuando la motocicleta está recién salida de fábrica, ya que la calidad del material podría verse gravemente afectada.

- Las piezas de plástico y con recubrimiento de polvo deben tratarse siempre con productos de limpieza y cuidado no agresivos.

Limpiador especial para pintura mate y brillante, piezas metálicas y de plástico (📖 pág. 167)

- Lubricar la cerradura del manillar y el cierre del asiento.

Spray de aceite universal (📖 pág. 167)

## 20.2 Trabajos de revisión y cuidado para la operación en invierno

### **i** Información

Si la motocicleta se utiliza en invierno, debe contarse con la presencia de sal en la calzada. Por este motivo, deben tomarse las medidas necesarias para protegerla contra la agresiva sal de deshielo.

Si el vehículo ha circulado por sal de deshielo, al terminar de circular deberá utilizarse agua fría para limpiarlo. El agua caliente potencia los efectos de la sal.

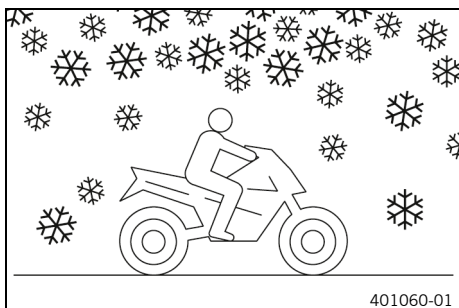

- Limpiar la motocicleta. (📖 pág. 143)
- Limpiar los frenos.

### **i** Información

**SIEMPRE** que se termine de circular por calzadas con sal, dejar enfriar las pinzas y pastillas de freno y, sin desmontarlas, limpiarlas a fondo con agua fría y secarlas completamente.

Después de circular por carreteras con sal, limpiar la motocicleta a fondo con agua fría y secarla bien.

- Tratar el motor, el basculante y todas las demás piezas desnudas o galvanizadas (excepto los discos de freno) con un agente protector contra la corrosión con base de cera.
- 

**i** **Información**

No debe permitirse que el medio anticorrosión llegue a los discos de freno. Si lo hace, la eficacia de los frenos disminuiría considerablemente.

---

- Limpiar la cadena. (📖 pág. 103)



## 21.1 Almacenamiento

### **i** Información

Si la motocicleta no se utiliza durante un periodo prolongado, se recomienda utilizar medidas adicionales. Antes de poner fuera de servicio la motocicleta, comprobar que todas las piezas funcionen y no estén desgastadas. Si fuera necesario realizar trabajos de mantenimiento, reparaciones o modificaciones, debe hacerse mientras la motocicleta esté fuera de servicio (menores volúmenes de trabajo en los talleres). De esta manera podrá evitar los largos tiempos de espera que se producen al principio de la temporada.

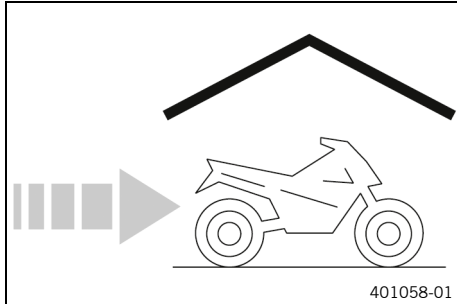

- Al realizar el último repostaje antes de poner fuera de servicio por un tiempo la motocicleta, mezclar aditivo para el combustible.

Aditivo de combustible (📖 pág. 167)

- Repostar combustible. (📖 pág. 86)

### **i** Consejo

Llenar por completo el depósito de combustible conforme a la especificación utilizando un combustible con un contenido de etanol lo más bajo posible.

- Limpiar la motocicleta. (📖 pág. 143)
- Sustituir el aceite del motor y el filtro de aceite, limpiar los tamices de aceite. 🛠️ (📖 pág. 138)
- Controlar el nivel del líquido refrigerante y la protección anti-congelante. 🛠️
- Comprobar la presión de los neumáticos. (📖 pág. 122)
- Desmontar la batería de 12 V. 🛠️ (📖 pág. 124)

### Prescripción

Temperatura de almacenamiento de la batería de 12 V, sin incidencia directa del sol	0 ... 35 °C (32 ... 95 °F)
---	----------------------------

- Cargar la batería de 12 V. 🛠️ (📖 pág. 126)
- Estacionar el vehículo en un lugar seco donde no se produzcan cambios de temperatura excesivos.

### **i** Información

KTM recomienda levantar la motocicleta.

- Levantar la motocicleta con el soporte de elevación trasero. (📖 pág. 95)
- Levantar la motocicleta con el caballete de montaje delantero. (📖 pág. 95)
- Cubrir la motocicleta con una lona o una manta transpirable.

**i Información**

No utilizar materiales no transpirables bajo ningún concepto, puesto que la humedad quedaría atrapada y se formaría corrosión.

Resulta muy perjudicial poner en marcha el motor solo brevemente cuando la motocicleta está fuera de servicio. Debido a que el motor no tiene tiempo de calentarse suficientemente, el vapor de agua que se genera durante la combustión se condensa y provoca oxidación en las válvulas y en el sistema de escape.

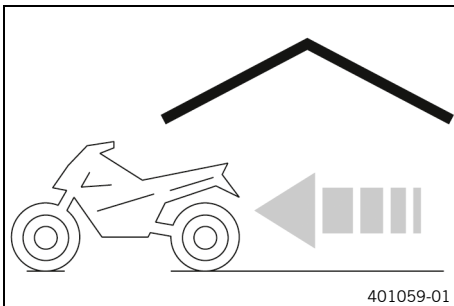
**21.2 Puesta en servicio después de un período de almacenamiento**

- Bajar la motocicleta del caballete de montaje delantero. (📖 pág. 96)
- Bajar la motocicleta del soporte de elevación trasero. (📖 pág. 95)
- Montar la batería de 12 V. 🛠️ (📖 pág. 125)

**i Información**

Si se ha desmontado la batería de 12 V, se deberán ajustar la fecha y la hora.

- Realizar los trabajos de inspección y cuidado antes de cada puesta en servicio. (📖 pág. 76)
- Realizar un recorrido de prueba.



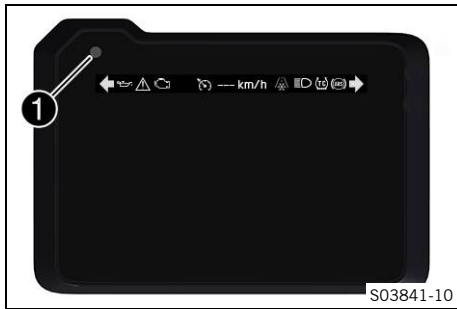

El testigo de RACE ON **1** puede indicar anomalías en su funcionamiento mediante parpadeos. Estos se emiten hasta cinco segundos después de pulsar el botón de RACE ON.



### Información

Los códigos intermitentes que se refieren a **KTM RACE ON** se muestran una única vez y no se repiten.

Avería	Posible causa	Medida
Ninguna reacción cuando se pulsa el botón RACE-ON	Botón RACE-ON averiado	<ul style="list-style-type: none"> <li>– Comprobar si el botón RACE-ON presenta deterioro.</li> <li>– Comprobar si el cable y el conector del botón RACE-ON presentan deterioro.</li> </ul>
El testigo de control RACE-ON parpadea dos veces	Sin señal de respuesta de la llave RACE-ON	<ul style="list-style-type: none"> <li>– Asegurarse de que la llave RACE-ON está dentro de la cobertura.</li> <li>– Retirar otros dispositivos electrónicos de las cercanías de la antena RACE-ON.</li> <li>– Comprobar que el compartimento de la pila de la llave RACE-ON está correctamente bloqueado.</li> <li>– Comprobar si el compartimento de la pila de la llave RACE-ON presenta corrosión.</li> <li>– Cambiar la pila de la llave RACE-ON. (📖 pág. 128)</li> <li>– Usar la llave de encendido negra.</li> </ul>
El testigo de control RACE-ON parpadea tres veces	Batería de 12 V descargada	<ul style="list-style-type: none"> <li>– Cargar la batería de 12 V. 🛡️ (📖 pág. 126)</li> <li>– Comprobar la corriente de reposo. 🛡️</li> </ul>
El testigo de control RACE-ON parpadea cuatro veces	Perno del bloqueo del manillar bloqueado o tensado	<ul style="list-style-type: none"> <li>– Mover un poco el manillar.</li> </ul>
El testigo de control RACE-ON parpadea cinco veces	Antena RACE-ON averiada	<ul style="list-style-type: none"> <li>– Comprobar si la antena RACE-ON presenta deterioro.</li> </ul>
No se muestra nada en el display del cuadro de instrumentos	Fusible 1 fundido	<ul style="list-style-type: none"> <li>– Cambiar fusibles en la caja de fusibles. (📖 pág. 130)</li> </ul>
	Fusible principal fundido	<ul style="list-style-type: none"> <li>– Sustituir el fusible principal. (📖 pág. 129)</li> </ul>
	Batería de 12 V descargada	<ul style="list-style-type: none"> <li>– Cargar la batería de 12 V. 🛡️ (📖 pág. 126)</li> <li>– Comprobar la corriente de reposo. 🛡️</li> </ul>
El motor no gira si el botón de arranque/interruptor de parada de emergencia se pone en la posición inferior	Error de manejo	<ul style="list-style-type: none"> <li>– Seguir los pasos para arrancar el motor. (📖 pág. 76)</li> </ul>
	Batería de 12 V descargada	<ul style="list-style-type: none"> <li>– Cargar la batería de 12 V. 🛡️ (📖 pág. 126)</li> <li>– Comprobar la corriente de reposo. 🛡️</li> </ul>
	Sistema de arranque de seguridad averiado	<ul style="list-style-type: none"> <li>– Leer la memoria de errores con la herramienta de diagnóstico KTM. 🛡️</li> </ul>
	Error electrónico	<ul style="list-style-type: none"> <li>– Leer la memoria de errores con la herramienta de diagnóstico KTM. 🛡️</li> </ul>

Avería	Posible causa	Medida
El motor solo gira cuando está apretada la maneta del embrague	Hay puesta una marcha	– Poner la caja de cambios en posición de ralentí.
	Sistema de arranque de seguridad averiado	– Leer la memoria de errores con la herramienta de diagnóstico KTM. 🛠️
El motor gira, aunque hay puesta una marcha	Sistema de arranque de seguridad averiado	– Leer la memoria de errores con la herramienta de diagnóstico KTM. 🛠️
El motor gira pero no arranca	Acoplamiento de cierre rápido no montado	– Montar el acoplamiento de cierre rápido.
	Anomalía de funcionamiento en la inyección electrónica de combustible	– Leer la memoria de errores con la herramienta de diagnóstico KTM. 🛠️
	El combustible no tiene suficiente calidad	– Llenar un combustible adecuado.
El motor se apaga durante la marcha	Falta combustible	– Repostar combustible. (📖 pág. 86)
	Anomalía de funcionamiento en la inyección electrónica de combustible	– Leer la memoria de errores con la herramienta de diagnóstico KTM. 🛠️
El testigo de control de fallo de funcionamiento se ilumina o parpadea	Anomalía de funcionamiento en la inyección electrónica de combustible	– Leer la memoria de errores con la herramienta de diagnóstico KTM. 🛠️
El testigo de aviso del ABS se ilumina	Fusible del ABS fundido	– Cambiar fusibles en la caja de fusibles. (📖 pág. 130)
	Número de revoluciones entre las ruedas delantera y trasera muy diferente	– Parar, desconectar el encendido y arrancar de nuevo.
	Fallo de funcionamiento del ABS	– Leer la memoria de errores con la herramienta de diagnóstico KTM. 🛠️
Consumo de aceite elevado	Nivel de aceite del motor demasiado alto	– Controlar el nivel de aceite del motor. (📖 pág. 138)
	Aceite del motor demasiado fluido (viscosidad)	– Sustituir el aceite del motor y el filtro de aceite, limpiar los tamices de aceite. 🛠️ (📖 pág. 138)
Batería de 12 V descargada	Las luces de emergencia están conectadas	– Desconectar las luces de emergencia. – Cargar la batería de 12 V. 🛠️ (📖 pág. 126)
	El alternador no carga la batería de 12 V	– Comprobar la tensión de carga. 🛠️
	El encendido no se desconecta al apagar el vehículo	– Cargar la batería de 12 V. 🛠️ (📖 pág. 126)

## 23.1 Motor

Tipo constructivo	Motor de gasolina de 2 cilindros y 4 tiempos, disposición en V a 75°, refrigeración por agua
Cilindrada	1.301 cm <sup>3</sup> (79,39 cu in)
Carrera	71 mm (2,8 in)
Diámetro	108 mm (4,25 in)
Relación de compresión	13,5:1
Régimen de ralentí	1.400 ... 1.600 rpm
Distribución	Dos árboles de levas en cabeza, 4 válvulas por cilindro, accionados mediante una cadena
Válvula - Diámetro del platillo de la válvula	
Admisión	42 mm (1,65 in)
Escape	34 mm (1,34 in)
Juego de las válvulas	
Admisión a: 20 °C (68 °F)	0,10 ... 0,15 mm (0,0039 ... 0,0059 in)
Escape a: 20 °C (68 °F)	0,25 ... 0,30 mm (0,0098 ... 0,0118 in)
Cojinetes del cigüeñal	Cojinete deslizante
Cojinete de la biela	Cojinete deslizante
Pistón	Aleación, forjada
Segmento	1 segmento rectangular, 1 segmento raspador, 1 segmento rascador de aceite
Lubricación del motor	Lubricación de cárter con 3 bombas trocoidales
Desmultiplicación primaria	40:76
Embrague	Embrague Antihopping en baño de aceite / con accionamiento hidráulico
Cambio	Cambio de garras de 6 velocidades
Desmultiplicación del cambio	
1ª marcha	12:35
2ª marcha	15:32
3ª marcha	18:30
4ª marcha	20:27
5ª marcha	24:27
6ª marcha	27:26
Preparación de la mezcla	Inyección electrónica de combustible
Equipo de encendido	Equipo de encendido con regulación electrónica sin contactos, ajuste digital del encendido
Alternador	12 V, 450 W
Bujía	
Bujía interior	NGK LMAR7DI-10
Bujía exterior	NGK LKAR9DI-10
Distancia entre electrodos en la bujía	1 mm (0,04 in)
Refrigeración	Refrigeración por líquido, circulación permanente del líquido refrigerante mediante una bomba de agua
Ayuda para el arranque	Motor de arranque



**23.2 Pares de apriete del motor**

Tornillo de la chapa amortiguadora	<b>EJOT ALtracs®</b> M6x14	10 Nm (7,4 lbf ft) <b>Loctite®243™</b>
Tornillo de la chapa de sujeción de la tapa trasera de las válvulas	<b>EJOT®</b> M6x12	8 Nm (5,9 lbf ft)
Abrazadera para mangueras en la brida de aspiración	M4	1,5 Nm (1,11 lbf ft)
Demás tornillos del motor	M5	6 Nm (4,4 lbf ft)
Eyector de aceite	M5	2 Nm (1,5 lbf ft) <b>Loctite®243™</b>
Tornillo de la chapa de los semicojinetes	M5	6 Nm (4,4 lbf ft) <b>Loctite®243™</b>
Tornillo de la mirilla de aceite del motor	M5	4 Nm (3 lbf ft) <b>Loctite®243™</b>
Tornillo de la tapa del filtro de aceite	M5	6 Nm (4,4 lbf ft)
Tornillo de retención del cojinete	M5	5 Nm (3,7 lbf ft) <b>Loctite®243™</b>
Tornillo del resonador	M5	8 Nm (5,9 lbf ft) <b>Loctite®243™</b>
Tornillo del sensor de detección de marchas	M5	5 Nm (3,7 lbf ft) <b>Loctite®243™</b>
Tornillo del sensor de revoluciones del cigüeñal	M5	6 Nm (4,4 lbf ft) <b>Loctite®243™</b>
Tornillo del sensor del árbol de mando del cambio	M5	5 Nm (3,7 lbf ft) <b>Loctite®243™</b>
Conexión de depresión	M6	2,5 Nm (1,84 lbf ft) <b>Loctite®243™</b>
Demás tornillos del motor	M6	10 Nm (7,4 lbf ft)
Espárrago del alojamiento de la cadena de distribución	M6	3 Nm (2,2 lbf ft)
Tornillo de enclavamiento del cambio	M6 – 12.9	15 Nm (11,1 lbf ft) <b>Loctite®243™</b>
Tornillo de la bobina de encendido	M6	8 Nm (5,9 lbf ft)
Tornillo de la conexión del líquido refrigerante en la culata	M6	8 Nm (5,9 lbf ft) <b>Loctite®243™</b>
Tornillo de la guía de ruedas dentadas	M6	10 Nm (7,4 lbf ft) <b>Loctite®243™</b>
Tornillo de la manguera de llenado de aceite	M6	10 Nm (7,4 lbf ft) <b>Loctite®243™</b>
Tornillo de la palanca de enclavamiento	M6	10 Nm (7,4 lbf ft) <b>Loctite®243™</b>
Tornillo de la tapa de la bomba de aceite	M6	10 Nm (7,4 lbf ft) <b>Loctite®243™</b>
Tornillo de la tapa de la bomba de agua	M6	10 Nm (7,4 lbf ft)
Tornillo de la tapa de las válvulas	M6	10 Nm (7,4 lbf ft)
Tornillo de la tapa del alternador	M6	10 Nm (7,4 lbf ft)
Tornillo de la tapa del embrague	M6	10 Nm (7,4 lbf ft)

Tornillo de purga de aire de la culata	M6	6 Nm (4,4 lbf ft)
Tornillo de purga de aire de la tapa de la bomba de agua	M6	10 Nm (7,4 lbf ft)
Tornillo del anillo del piñón libre	M6 – 10.9	15 Nm (11,1 lbf ft) <b>Loctite® 648™</b>
Tornillo del carril de guiado	M6	10 Nm (7,4 lbf ft) <b>Loctite®243™</b>
Tornillo del cárter del motor	M6x60	10 Nm (7,4 lbf ft)
Tornillo del cárter del motor	M6x80	10 Nm (7,4 lbf ft)
Tornillo del cárter del motor	M6x90	10 Nm (7,4 lbf ft)
Tornillo del estátor	M6	10 Nm (7,4 lbf ft) <b>Loctite®243™</b>
Tornillo del intercambiador de calor de agua-aceite	M6	10 Nm (7,4 lbf ft) <b>Loctite®243™</b>
Tornillo del motor de arranque	M6	10 Nm (7,4 lbf ft)
Tornillo del pedal de cambio	M6	18 Nm (13,3 lbf ft)
Tornillo del piñón de la bomba de agua	M6	10 Nm (7,4 lbf ft) <b>Loctite®243™</b>
Tornillo del resorte del embrague	M6	12 Nm (8,9 lbf ft)
Tornillo del sistema de aire secundario	M6	10 Nm (7,4 lbf ft)
Tornillo del torreón del árbol de levas	M6 – 10.9	10 Nm (7,4 lbf ft)
Tornillo del tubo del intercambiador de calor de aceite-agua	M6	10 Nm (7,4 lbf ft) <b>Loctite®243™</b>
Tuerca de la culata	M6	8 Nm (5,9 lbf ft)
Chiclé 100	M6x0,75	3 Nm (2,2 lbf ft) <b>Loctite®243™</b>
Eyector de aceite para lubricación del embrague	M6x0,75	2 Nm (1,5 lbf ft)
Espárrago de la brida del equipo de escape	M8	10 Nm (7,4 lbf ft)
Tornillo de bloqueo del cigüeñal	M8	12 Nm (8,9 lbf ft)
Tornillo del carril de guiado	M8	15 Nm (11,1 lbf ft) <b>Loctite®243™</b>
Tornillo del carril de tensado	M8	15 Nm (11,1 lbf ft) <b>Loctite®243™</b>
Tornillo del cárter del motor	M8	18 Nm (13,3 lbf ft)
Tornillo del torreón del árbol de levas	M8 – 10.9	1er apriete 10 Nm (7,4 lbf ft) 2º apriete 18 Nm (13,3 lbf ft)
Tornillo del torreón del árbol de levas	M8 – 10.9	1er apriete 8,5 Nm (6,27 lbf ft) 2º apriete 14,5 Nm (10,7 lbf ft) Se aplica sólo si se utiliza: Cabezal de llave Allen (61229025000)

Tornillo del soporte del motor	M10	45 Nm (33,2 lbf ft)
Bujía exterior	M10x1	11 Nm (8,1 lbf ft)
Interruptor de la presión del aceite	M10x1	15 Nm (11,1 lbf ft)
Tapón roscado del eje de la palanca de arrastre	M10x1	12 Nm (8,9 lbf ft)
Tapón roscado del enclavamiento del piñón expansor	M10x1	12 Nm (8,9 lbf ft)
Tapón roscado del sistema de lubricación del embrague	M10x1	8 Nm (5,9 lbf ft)
Tornillo del cojinete de la biela	M10x1	1er apriete 25 Nm (18,4 lbf ft) 2° apriete 30 Nm (22,1 lbf ft) 3er apriete 90°
Tornillo para desbloqueo del tensor de la cadena de distribución	M10x1	8 Nm (5,9 lbf ft)
Sensor de temperatura del líquido refrigerante	M10x1,25	12 Nm (8,9 lbf ft)
Tornillo de la culata	M11x1,5	Secuencia de apriete: apretar en cruz 1er apriete 15 Nm (11,1 lbf ft) 2° apriete 30 Nm (22,1 lbf ft) 3° apriete 90° 4° apriete 90° Engrasado con aceite del motor
Tornillo del reenvío del amortiguador	M12	80 Nm (59 lbf ft)
Bujía interior	M12x1,5	18 Nm (13,3 lbf ft)
Tornillo del rotor	M12x1,5	115 Nm (84,8 lbf ft)
Tapón roscado de vaciado del aceite	M20x1,5	20 Nm (14,8 lbf ft)
Tuerca del pinón de la cadena	M20x1,5	100 Nm (73,8 lbf ft) <b>Loctite®243™</b>
Tuerca del disco de arrastre del embrague	M22x1,5	140 Nm (103,3 lbf ft)
Tapón roscado de la tapa del alternador	M24x1,5	8 Nm (5,9 lbf ft)
Tapón roscado del tensor de la cadena de distribución	M24x1,5	25 Nm (18,4 lbf ft)
Tuerca de rueda dentada primaria	M33LHx1,5	130 Nm (95,9 lbf ft) <b>Loctite®243™</b>

## 23.3 Cantidades de llenado

### 23.3.1 Aceite del motor

Aceite del motor Temperatura ambiente: $\geq 0\text{ }^{\circ}\text{C}$ ( $\geq 32\text{ }^{\circ}\text{F}$ )	3,50 l (3,7 qt.)	Aceite del motor (SAE 10W/50) (📖 pág. 165)
Aceite del motor Temperatura ambiente: $< 0\text{ }^{\circ}\text{C}$ ( $< 32\text{ }^{\circ}\text{F}$ )		Aceite del motor (SAE 5W/40) (📖 pág. 165)

### 23.3.2 Líquido refrigerante

Líquido refrigerante	3,20 l (3,38 qt.)	Líquido refrigerante (📖 pág. 166)
----------------------	-------------------	-----------------------------------

### 23.3.3 Combustible

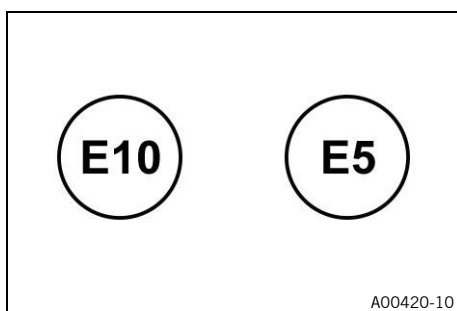

Tener en cuenta la marca en los surtidores de gasolina de la UE.

Capacidad total aprox. del depósito de combustible	16 l (4,2 US gal)	Gasolina súper sin plomo (ROZ 95) (📖 pág. 165)
--	-------------------	---

Reserva aprox. de combustible	3,5 l (3,7 qt.)
-------------------------------	-----------------

## 23.4 Tren de rodaje

Chasis	Bastidor tubular de tubos de acero al cromo-molibdeno, con recubrimiento de polvo
Horquilla	<b>WP SuspensionAPEX 5548</b>
Amortiguador	<b>WP SuspensionAPEX 5746</b>
Recorrido de la suspensión	
Delante	125 mm (4,92 in)
Detrás	140 mm (5,51 in)
Equipo de frenos	
Delante	Freno de doble disco con pinzas de cuatro émbolos atornilladas en sentido radial; discos de freno con apoyo flotante
Detrás	Freno monodisco con pinza de dos émbolos, disco de freno con apoyo fijo
Discos de freno - Diámetro	
Delante	320 mm (12,6 in)
Detrás	240 mm (9,45 in)
Discos de freno - Límite de desgaste	
Delante	4,5 mm (0,177 in)

Detrás	4,5 mm (0,177 in)
Presión de los neumáticos con conductor solo	
Delante: con los neumáticos fríos	2,5 bar (36 psi)
Detrás: con los neumáticos fríos	2,5 bar (36 psi)
Transmisión secundaria	17:38
Cadena	Anillo X 5/8 x 5/16" (525)
Ángulo de la dirección	64,8°
Distancia entre ejes	1.497 mm (58,94 in)
Altura del asiento sin carga	835 mm (32,87 in)
Altura libre sobre el suelo sin carga	150 mm (5,91 in)
Peso aprox. sin combustible	198 kg (437 lb.)
Carga máxima admisible del eje delantero	165 kg (364 lb.)
Carga máxima admisible del eje trasero	260 kg (573 lb.)
Peso total máximo admisible	425 kg (937 lb.)

### 23.5 Sistema eléctrico

Batería de 12 V	YTZ14S	Tensión de la batería: 12 V Capacidad nominal: 11,2 Ah No precisa mantenimiento
Pila de la llave RACE-ON	CR 2032	3 V
Fusible	58011109110	10 A
Fusible	58011109115	15 A
Fusible	58011109125	25 A
Fusible	58011109130	30 A

Luz de cruce/luz de carretera	LED
Luz diurna/luz de posición	LED
Iluminación del cuadro de instrumentos y testigos de control	LED
Intermitente	LED
Piloto trasero	LED
Luz de freno	LED
Alumbrado de la matrícula	LED

### 23.6 Neumáticos

Neumático delantero	Neumático trasero
<b>120/70 ZR 17 M/C (58W) TL</b> Bridgestone Battlax Hypersport S22 F	<b>200/55 ZR 17 M/C (78W) TL</b> Bridgestone Battlax Hypersport S22 R
Los neumáticos indicados representan uno de los posibles neumáticos de serie. Póngase en contacto con un concesionario autorizado o un distribuidor especialista en neumáticos cualificado para conocer los posibles fabricantes alternativos. Se deben cumplir las normativas de homologación locales vigentes, así como las especificaciones técnicas correspondientes. Encontrará más información en la sección "Servicio" en: <a href="http://KTM.COM">KTM.COM</a>	

## 23.7 Horquilla

Referencia de la horquilla	14.18.8T.22	
Horquilla	<b>WP SuspensionAPEX 5548</b>	
Amortiguación de la compresión		
Confort	21 clics	
Estándar	15 clics	
Sport	7 clics	
Carga útil máxima	7 clics	
Amortiguación de la extensión		
Confort	21 clics	
Estándar	15 clics	
Sport	7 clics	
Carga útil máxima	7 clics	
Longitud del muelle con casquillos de pretensado	303 mm (11,93 in)	
Índice de amortiguación		
Blanda	8,5 N/mm (48,5 lb/in)	
Media (estándar)	9 N/mm (51 lb/in)	
Dura	9,5 N/mm (54,2 lb/in)	
Longitud de la horquilla	753 mm (29,65 in)	
Aceite por botella de la horquilla	615 ± 15 ml (20,79 ± 0,51 fl. oz.)	Aceite para la horquilla (SAE 4) (48601166S1) (📖 pág. 165)

## 23.8 Amortiguador

Número de artículo del amortiguador	15.18.7T.22	
Amortiguador	<b>WP SuspensionAPEX 5746</b>	
Amortiguación de la compresión Lowspeed		
Confort	21 clics	
Estándar	12 clics	
Sport	7 clics	
Carga útil máxima	7 clics	
Amortiguación de la compresión Highspeed		
Confort	1,5 vueltas	
Estándar	1,5 vueltas	
Sport	1 vuelta	
Carga útil máxima	1 vuelta	
Amortiguación de la extensión		
Confort	21 clics	
Estándar	15 clics	
Sport	10 clics	
Carga útil máxima	10 clics	
Pretensado del muelle		

Estándar	8 mm (0,31 in)
	 <b>Información</b> Se corresponde con la posición <b>0</b> en el Pre-load-Adjuster.
Característica elástica del muelle	
Peso del conductor: 65 ... 75 kg (143 ... 165 lb.)	75 N/mm (428 lb/in)
Peso del conductor: 75 ... 85 kg (165 ... 187 lb.)	85 N/mm (485 lb/in)
Peso del conductor: 85 ... 95 kg (187 ... 209 lb.)	95 N/mm (542 lb/in)
Longitud del muelle	195 mm (7,68 in)
Presión del gas	10 bar (145 psi)
Recorrido estático de la suspensión	20 mm (0,79 in)
Recorrido de la suspensión con conductor	45 mm (1,77 in)
Longitud de montaje	356 mm (14,02 in)
Aceite del amortiguador (📖 pág. 165)	SAE 2,5

### 23.9 Pares de apriete del tren de rodaje

Resto de tornillos del tren de rodaje	<b>EJOT PT®</b> K50x12	1,2 Nm (0,89 lbf ft)
Resto de tornillos del tren de rodaje	<b>EJOT PT®</b> K50x14	1,5 Nm (1,11 lbf ft)
Resto de tornillos del tren de rodaje	<b>EJOT PT®</b> K50x16	2,2 Nm (1,62 lbf ft)
Resto de tornillos del tren de rodaje	<b>EJOT PT®</b> K50x18	2,2 Nm (1,62 lbf ft)
Resto de tornillos del tren de rodaje	<b>EJOT PT®</b> K45x12	1,2 Nm (0,89 lbf ft)
Tapa del depósito de compensación del líquido del freno delantero	-	1 Nm (0,7 lbf ft)
Tapa del depósito de compensación del líquido del freno trasero	-	3,5 Nm (2,58 lbf ft)
Tornillo de la cubierta del ventilador del radiador	<b>EJOT DELTA PT®</b> 40x46/10	1 Nm (0,7 lbf ft)
Tornillo de la tapa de la caja del filtro de aire	<b>EJOT PT®</b> K60x30	2,5 Nm (1,84 lbf ft)
Tornillo de SLS en la caja de filtro de aire	<b>EJOT PT®</b> K50x16	2 Nm (1,5 lbf ft)
Tornillo del alojamiento de la cabeza redonda en el faro	<b>EJOT ALtracs®</b> 50x12	7 Nm (5,2 lbf ft)
Tornillo del conjunto de mando de freno		5 Nm (3,7 lbf ft)
Tornillo del piloto trasero	<b>EJOT PT®</b> K50x14	1,5 Nm (1,11 lbf ft)
Tornillo del sensor de temperatura del aire de admisión	<b>EJOT PT®</b> K50x16	2 Nm (1,5 lbf ft)
Tornillo de la luz de la placa de matrícula	M4	0,5 Nm (0,37 lbf ft)
Tornillo del puño fijo izquierdo	M4	3 Nm (2,2 lbf ft)
Tornillo del sensor del caballete lateral	M4	2 Nm (1,5 lbf ft)

Resto de tornillos del tren de rodaje	M5	5 Nm (3,7 lbf ft)
Resto de tuercas del tren de rodaje	M5	5 Nm (3,7 lbf ft)
Tornillo de la cubierta del ventilador del radiador	M5	3,5 Nm (2,58 lbf ft)
Tornillo de la goma de amortiguación del cuadro de instrumentos	M5	2 Nm (1,5 lbf ft) <b>Loctite®243™</b>
Tornillo de la protección contra el deslizamiento de la cadena	M5	5 Nm (3,7 lbf ft)
Tornillo de la protección térmica del silenciador	M5	4 Nm (3 lbf ft)
Tornillo de la tapa de cierre del faro	M5	3,5 Nm (2,58 lbf ft)
Tornillo de la válvula de inyección	M5	4 Nm (3 lbf ft) <b>Loctite®243™</b>
Tornillo del canal de cables	M5	5 Nm (3,7 lbf ft)
Tornillo del carenado	M5	3,5 Nm (2,58 lbf ft)
Tornillo del cuadro de instrumentos	M5	1 Nm (0,7 lbf ft)
Tornillo del embudo de aspiración	M5	6 Nm (4,4 lbf ft)
Tornillo del estribo de sujeción del mazo de cables	M5	3,5 Nm (2,58 lbf ft)
Tornillo del interruptor combinado derecho	M5	5 Nm (3,7 lbf ft)
Tornillo del interruptor combinado izquierdo	M5	5 Nm (3,7 lbf ft)
Tornillo del portaintermitentes delantero	M5	3,5 Nm (2,58 lbf ft)
Tornillo del portaintermitentes trasero	M5	3,5 Nm (2,58 lbf ft)
Tornillo del Preload-Adjuster	M5	5 Nm (3,7 lbf ft)
Tornillo del puño del acelerador	M5	3,5 Nm (2,58 lbf ft)
Tornillo del sensor de nivel de combustible	M5	3 Nm (2,2 lbf ft)
Tornillo del soporte de la caja de fusibles	M5	6 Nm (4,4 lbf ft)
Tornillo del soporte del sensor 6D	M5	2,7 Nm (1,99 lbf ft) <b>Loctite®243™</b>
Tornillo del spoiler del depósito de combustible	M5	2,5 Nm (1,84 lbf ft)
Tornillo del tapón del depósito de combustible	M5	3 Nm (2,2 lbf ft)
Resto de tornillos del tren de rodaje	M6	10 Nm (7,4 lbf ft)
Resto de tuercas del tren de rodaje	M6	10 Nm (7,4 lbf ft)
Tornillo de abrazadera para mangueras del radiador	M6	3 Nm (2,2 lbf ft)
Tornillo de fijación del módulo del ABS	M6	8 Nm (5,9 lbf ft)
Tornillo de la abrazadera del tubo de escape en el presilenciador	M6	10 Nm (7,4 lbf ft)



Tornillo de la bomba de combustible	M6	6 Nm (4,4 lbf ft)	
Tornillo de la cubierta del piñón de la cadena	M6	8 Nm (5,9 lbf ft)	
Tornillo de la chapa de sujeción del radiador	M6	7 Nm (5,2 lbf ft)	
Tornillo de la guarnición del embrague	M6	5 Nm (3,7 lbf ft)	<b>Loctite®243™</b>
Tornillo de la rótula del vástago de apriete del cilindro del freno	M6	5 Nm (3,7 lbf ft)	<b>Loctite®243™</b>
Tornillo de la sujeción del radiador	M6	5 Nm (3,7 lbf ft)	
Tornillo de la varilla del cambio	M6	5 Nm (3,7 lbf ft)	<b>Loctite®243™</b>
Tornillo de masa en el chasis	M6	10 Nm (7,4 lbf ft)	
Tornillo de sujeción del portainstrumentos	M6	2 Nm (1,5 lbf ft)	
Tornillo del cable del relé de arranque	M6	6 Nm (4,4 lbf ft)	
Tornillo del carenado del depósito de combustible	M6	5 Nm (3,7 lbf ft)	
Tornillo del cilindro del freno	M6	10 Nm (7,4 lbf ft)	<b>Loctite®243™</b>
Tornillo del depósito de combustible delantero	M6	8 Nm (5,9 lbf ft)	
Tornillo del estribo del pedal de cambio	M6	10 Nm (7,4 lbf ft)	
Tornillo del estribo del pedal del freno	M6	10 Nm (7,4 lbf ft)	
Tornillo del faro en la chapa de sujeción	M6	5 Nm (3,7 lbf ft)	
Tornillo del polo de la batería	M6	4,5 Nm (3,32 lbf ft)	
Tornillo del puente del depósito de combustible	M6	8 Nm (5,9 lbf ft)	
Tornillo del reenvío del árbol de mando del cambio en el árbol de mando del cambio	M6	18 Nm (13,3 lbf ft)	<b>Loctite®243™</b>
Tornillo del regulador de tensión	M6	6 Nm (4,4 lbf ft)	
Tornillo del retenedor de cerradura	M6	5 Nm (3,7 lbf ft)	<b>Loctite®243™</b>
Tornillo del sensor 6D	M6	6 Nm (4,4 lbf ft)	
Tornillo del sensor de número de revoluciones de la rueda delantera	M6	4 Nm (3 lbf ft)	
Tornillo del sensor de número de revoluciones de la rueda trasera	M6	4 Nm (3 lbf ft)	
Tornillo del soporte de la batería	M6	6 Nm (4,4 lbf ft)	
Tornillo del soporte de la matrícula en la parte trasera inferior	M6	8 Nm (5,9 lbf ft)	
Tornillo del soporte del amortiguador de la dirección en el chasis	M6	8 Nm (5,9 lbf ft)	<b>Loctite®243™</b>
Tornillo del spoiler del depósito de combustible	M6	6 Nm (4,4 lbf ft)	

Tuerca de la polea de cable de la centralita electrónica de la válvula de escape	M6	14 Nm (10,3 lbf ft)	
Tuerca del cable del motor de arranque	M6	4 Nm (3 lbf ft)	
Tuerca del cable bowden de la válvula de escape	M6x1	5 Nm (3,7 lbf ft)	
Resto de tornillos del tren de rodaje	M8	25 Nm (18,4 lbf ft)	
Resto de tuercas del tren de rodaje	M8	25 Nm (18,4 lbf ft)	
Tornillo de la abrazadera del tubo de escape en el silenciador	M8	12 Nm (8,9 lbf ft)	
Tornillo de la brida de metal del subchasis	M8	25 Nm (18,4 lbf ft)	<b>Loctite®243™</b>
Tornillo de la brida del manillar	M8	20 Nm (14,8 lbf ft)	
Tornillo de la cerradura de encendido (tornillo desechable)	M8	25 Nm (18,4 lbf ft)	
Tornillo de la consola del caballete lateral	M8	25 Nm (18,4 lbf ft)	<b>Loctite®243™</b>
Tornillo de la pinza del freno trasero	M8	25 Nm (18,4 lbf ft)	<b>Loctite®2701™</b>
Tornillo de la tija inferior	M8	15 Nm (11,1 lbf ft)	
Tornillo de la tija superior	M8	18 Nm (13,3 lbf ft)	
Tornillo de la unión transversal en la parte trasera inferior	M8	15 Nm (11,1 lbf ft)	
Tornillo de refuerzo del subchasis	M8	25 Nm (18,4 lbf ft)	<b>Loctite®243™</b>
Tornillo de sujeción del tubo de la tija de la horquilla	M8	20 Nm (14,8 lbf ft)	<b>Loctite®243™</b>
Tornillo del amortiguador de la dirección en la tija de la horquilla	M8	8 Nm (5,9 lbf ft)	<b>Loctite®243™</b>
Tornillo del disco de freno delantero	M8	28 Nm (20,7 lbf ft)	<b>Loctite®2701™</b>
Tornillo del disco de freno trasero	M8	28 Nm (20,7 lbf ft)	<b>Loctite®243™</b>
Tornillo del muelle del caballete lateral	M8	15 Nm (11,1 lbf ft)	<b>Loctite®2701™</b>
Tornillo del pedal de cambio en el soporte del reposapiés	M8	20 Nm (14,8 lbf ft)	<b>Loctite®243™</b>
Tornillo del pedal del freno	M8	20 Nm (14,8 lbf ft)	<b>Loctite®243™</b>
Tornillo del presilenciador	M8	25 Nm (18,4 lbf ft)	<b>Loctite®243™</b>
Tornillo del puño de la horquilla	M8	15 Nm (11,1 lbf ft)	
Tornillo del soporte del reposapiés del acompañante	M8x25	25 Nm (18,4 lbf ft)	<b>Loctite®243™</b>
Tornillo del soporte del reposapiés del acompañante	M8x35	25 Nm (18,4 lbf ft)	<b>Loctite®243™</b>
Tornillo del soporte del reposapiés del conductor	M8	25 Nm (18,4 lbf ft)	<b>Loctite®243™</b>

Tornillo del subchasis	M8	35 Nm (25,8 lbf ft) <b>Loctite®243™</b>
Tuerca de la corona de la cadena	M8	36 Nm (26,6 lbf ft) <b>Loctite®243™</b>
Tuerca de la fijación de las poleas de la válvula de escape	M8	7 Nm (5,2 lbf ft)
Tuerca de la válvula (JP)	M8	4 Nm (3 lbf ft)
Tuerca de la válvula (EU/CN)	M8	6 Nm (4,4 lbf ft) <b>Loctite®243™</b>
Tuerca de la varilla del cambio	M8	12 Nm (8,9 lbf ft)
Tuerca del intermitente	M8	4 Nm (3 lbf ft)
Resto de tornillos del tren de rodaje	M10	45 Nm (33,2 lbf ft)
Resto de tuercas del tren de rodaje	M10	45 Nm (33,2 lbf ft)
Tornillo de la consola del caballete lateral	M10	55 Nm (40,6 lbf ft) <b>Loctite®243™</b>
Tornillo de la pinza del freno delantero	M10	45 Nm (33,2 lbf ft) <b>Loctite®243™</b>
Tornillo del alojamiento del manillar	M10	40 Nm (29,5 lbf ft) <b>Loctite®243™</b>
Tornillo del caballete lateral	M10	40 Nm (29,5 lbf ft) <b>Loctite®243™</b>
Tornillo del soporte del motor	M10	45 Nm (33,2 lbf ft) <b>Loctite®243™</b>
Tornillo hueco de la pieza de conexión trasera de la conducción del líquido de frenos	M10x1	25 Nm (18,4 lbf ft)
Tornillo hueco del tubo del freno	M10x1	25 Nm (18,4 lbf ft)
Tuerca del soporte de los amortiguadores de sacudidas	M10x1,25	45 Nm (33,2 lbf ft) <b>Loctite®243™</b>
Tornillo de la consola del caballete lateral	M12	80 Nm (59 lbf ft) <b>Loctite®243™</b>
Tornillo de la palanca triangular en el basculante	M12	80 Nm (59 lbf ft) <b>Loctite®243™</b>
Tornillo del apoyo de la pinza del freno	M12	28 Nm (20,7 lbf ft)
Tornillo inferior del amortiguador	M12	80 Nm (59 lbf ft) <b>Loctite®243™</b>
Tornillo superior del amortiguador	M12	80 Nm (59 lbf ft) <b>Loctite®243™</b>
Sonda lambda	M12x1,25	24,5 Nm (18,07 lbf ft)
Tornillo de la excéntrica	M16	70 Nm (51,6 lbf ft)
Tuerca del perno del basculante	M19x1,5	130 Nm (95,9 lbf ft) Rosca engrasada
Tornillo del alojamiento del amortiguador	M20x1,5	10 Nm (7,4 lbf ft) Roscas y pasos engrasados
Tornillo superior de la pipa de la dirección	M20x1,5	12 Nm (8,9 lbf ft)
Tuerca del alojamiento del amortiguador	M20LHx1,5	10 Nm (7,4 lbf ft) Roscas y pasos engrasados

## 23 DATOS TÉCNICOS

Tuerca del cierre del asiento	M22x1,5	3 Nm (2,2 lbf ft)
Tornillo del eje de la rueda delantera	M25x1,5	45 Nm (33,2 lbf ft) Rosca engrasada
Tuerca del eje de la rueda trasera en el lado del amortiguador de sacudidas	M35x1,5	200 Nm (147,5 lbf ft) <b>Loctite® 262™</b> / sellar el alambre de seguridad con fijador
Tuerca del eje de la rueda trasera	M50x1,5	250 Nm (184,4 lbf ft) Rosca engrasada / Sellar el alambre de seguridad con fijador

## 24.1 Declaraciones de conformidad



### Información

Las funciones y el equipamiento dependen del modelo y puede que no se incluyan todos los equipos de radio y ámbitos de aplicación especificados.

Por la presente, **Polaris** declara que el tipo de equipo de radio **Connectivity Control Unit "CCU-2"** cumple con las directivas pertinentes. El texto completo de la declaración de conformidad está disponible en la siguiente dirección de internet.

Página web de la certificación: <http://www.ktm.com/ccu-2>

Por la presente, **KTM AG** declara que el tipo de equipo de radio **KTM RACE ON system** cumple con las directivas pertinentes. El texto completo de la declaración de conformidad está disponible en la siguiente dirección de internet.

Página web de la certificación: <http://www.ktm.com/ktm-race-on-system>

Por la presente, **Schrader Electronics Ltd** declara que el tipo de equipo de radio **Tyre Pressure Monitoring System** cumple con las directivas pertinentes. El texto completo de la declaración de conformidad está disponible en la siguiente dirección de internet.

Página web de la certificación: <http://www.ktm.com/tpms>

## 24.2 Declaraciones de conformidad específicas del país (KTM RACE ON)

### KTM RACE ON system

**Advertencias de IFETEL**  
La operación de este equipo está sujeta a las siguientes dos condiciones:  
(1) es posible que este equipo o dispositivo no cause interferencia perjudicial y  
(2) este equipo o dispositivo debe aceptar cualquier interferencia, incluyendo la que pueda causar su operación no deseada.  
**Modelo XCB0305 (unidad central) K0349-0 (llave activa)**  
Certificado Homologación Número: **RLVZAXC17-1532**

**R** 001 – A10834

**CNC** COMISIÓN NACIONAL DE COMUNICACIONES  
**H-20232**

**MCMC**  
HIDF17000192

**Model: K0349-0**  
  
**06880-17-08714**  
"Este equipamento opera em caráter secundário, isto é, não tem direito a proteção contra interferência prejudicial, mesmo de estações do mesmo tipo, e não pode causar interferência a sistemas operando em caráter primário."

**ICASA TA-2017/1409**

AGREE PAR L'ANRT MAROC  
Numéro d'agrément : MR 14689 ANRT 2017  
Date d'agrément : 31/08/2017

AGREE PAR L'ANRT MAROC  
Numéro d'agrément : MR 14690 ANRT 2017  
Date d'agrément : 31/08/2017

**Model: XCB0305**  
  
**07025-17-08714**  
"Este equipamento opera em caráter secundário, isto é, não tem direito a proteção contra interferência prejudicial, mesmo de estações do mesmo tipo, e não pode causar interferência a sistemas operando em caráter primário."

**UK CA**

מוצר זה פטור מרישיון הפעלה אלווויסי.  
המוצר אמור לשימוש לטווח שירות לצד ג'.  
אסור להחליף אנטנת המכשיר המקורית.  
אסור לעשות במכשיר כל שינוי טכני.

This product does not need an Israeli wireless operation license.  
It is forbidden to use this product for service to third party.  
It is forbidden to replace the original antenna.  
It is forbidden to make any technical change in this product.

**NOTICE**  
This equipment has been registered with the Telecommunications Regulatory Authority for use in the UAE.  
**TRA REGISTERED No: ER63529/18**  
**DEALER No: DA75721/18**

**NOTICE**  
This equipment has been registered with the Telecommunications Regulatory Authority for use in the UAE.  
**TRA REGISTERED No: ER63531/18**  
**DEALER No: DA75721/18**

**UA.TR.109.0199-17**

**UA.TR.109.0198-17**

**R-RRM-ZAD-XCB0305**  
Company name: ZADI S.p.A.  
Equipment Name: Keyless System  
Basic Model Name: XCB0305  
Series Model Name: XCB0307  
Manufactured Date: Week / Year  
Manufacturer / Country: ZADI S.p.A./ ITALY

**R-CRM-ZAD-K0349-0**  
Company name: ZADI S.p.A.  
Equipment Name: RRS Remote control key  
Model Name: K0349-0  
Manufactured Date: Week / Year  
Manufacturer / Country: ZADI S.p.A./ ITALY

**Complies with**  
**IMDA Standards**  
**DA107682**

S05608-01

## 24.3 Declaraciones de conformidad específicas del país (CCU-2)

CONTAINS FCC ID: 2A0W7-K001 CONTAINS IC: 5966A-K001 CMIIT ID: XXXXXXXXX	<b>TRAIL TECH</b> Polaris Industries Inc. Connectivity Control Unit Model: CCU-2 Country of Origin: USA Input: 14V==1.1A	<b>EAC</b>	<b>CE</b>
04624-20-12908 R-C-1PR-CCU		<b>R-NZ</b>	
CCAJ20LP09A0T1 <b>CNC</b> ID: C-24749	209-J00406	<b>NOM</b> Polaris Industries Unidad de control de comunicaciones Trail Tech CCU-2 INPUT: 14Vcc 1.1A USA IFT #: RCPTRCC20-0716	
UA.032.CT.0103-20 AGREE PAR L'ANRT MAROC Número d'agrément: MR22163 ANRT 2020 Date d'agrément: 25/02/2020	<b>MCMC</b> RFCP/17A/0520/S(20-1955)	<b>TP BY</b>	Complies with IMDA Standards DA107035
<b>nans.</b> เครื่องวิทยุคมนาคมนี้ ได้รับยกเว้น ไม่ต้องได้ รับใบอนุญาตให้มี ใช้ซึ่งเครื่องวิทยุคมนาคม หรือตั้งสถานีวิทยุคมนาคมตามประกาศ กสทช. เรื่อง เครื่องวิทยุคมนาคม และสถานีวิทยุ คมนาคมที่ได้รับยกเว้นไม่ต้องได้รับใบอนุญาต วิทยุคมนาคมตามพระราชบัญญัติวิทยุคมนาคม พ.ศ. 2498 <b>nans.</b>   โทรคมนาคม กำกับดูแลเพื่อประชาชน Call Center 1200 (InswS)		<b>TRA</b> REGISTERED No: ER79816/20 DEALER No: DA68241/17	<b>ICASA</b> TA-2020/5195 APPROVED  Certified for use in Hong Kong 經認證可在香港使用 Certificate No. 證書號碼 HK0012002210 通訊事務管理局 COMMUNICATIONS AUTHORITY

S05603-01

**Aceite del amortiguador (SAE 2,5) (50180751S1)****Norma / clasificación**

- SAE (📖 pág. 168) (SAE 2,5)

**Prescripción**

- Hay que utilizar exclusivamente aceites conformes con la norma indicada (consultar las indicaciones en la etiqueta del recipiente), que posean las propiedades exigidas.

**Aceite del motor (SAE 10W/50)****Norma / clasificación**

- JASO T903 MA2 (📖 pág. 168)
- SAE (📖 pág. 168) (SAE 10W/50)

**Prescripción**

- Hay que utilizar exclusivamente aceites del motor conformes con la norma indicada (consultar las indicaciones en la etiqueta del recipiente), que posean las propiedades exigidas.

Aceite completamente sintético para el motor

**Proveedor recomendado****MOTOREX®**

- Power Synt 4T

**Aceite del motor (SAE 5W/40)****Norma / clasificación**

- JASO T903 MA2 (📖 pág. 168)
- SAE (📖 pág. 168) (SAE 5W/40)

**Prescripción**

- Hay que utilizar exclusivamente aceites del motor conformes con la norma indicada (consultar las indicaciones en la etiqueta del recipiente), que posean las propiedades exigidas.

Aceite completamente sintético para el motor

**Proveedor recomendado****MOTOREX®**

- Power Synt 4T

**Aceite para la horquilla (SAE 4) (48601166S1)****Norma / clasificación**

- SAE (📖 pág. 168) (SAE 4)

**Prescripción**

- Se deben utilizar exclusivamente aceites conformes con las normas indicadas (consultar las indicaciones en la etiqueta del recipiente) y que posean las propiedades exigidas.

**Gasolina súper sin plomo (ROZ 95)****Norma / clasificación**

- DIN EN 228 (ROZ 95)

**Prescripción**

- Se debe utilizar exclusivamente gasolina súper sin plomo conforme a la norma especificada o equivalente.
- Una proporción de hasta el 10 % de etanol (combustible E10) no supone ningún problema.

**Información**

No utilizar combustibles a base de metanol (p. ej., M15, M85 o M100) ni con una proporción de etanol superior al 10 % (p. ej., E15, E25, E85 o E100).

## Líquido de frenos DOT 4/DOT 5.1

### Norma / clasificación

- DOT

### Prescripción

- Se debe utilizar exclusivamente líquido de frenos conforme con la norma indicada (consultar las indicaciones en la etiqueta del recipiente) y que posea las propiedades exigidas.

### Proveedor recomendado

#### Castrol

- **REACT PERFORMANCE DOT 4**

#### MOTOREX®

- **Brake Fluid DOT 5.1**

## Líquido refrigerante

### Prescripción

- Utilizar únicamente líquido refrigerante de alta calidad sin silicatos con aditivo anticorrosión para motores de aluminio. Los anticongelantes de calidad inferior e inadecuados producen corrosión, sedimentos y espuma.
- No utilizar agua pura, puesto que los requisitos, como la protección anticorrosión y las propiedades de lubricación, solo se satisfacen con el líquido refrigerante.
- Utilizar exclusivamente líquido refrigerante conforme con las especificaciones indicadas (véanse las indicaciones en la etiqueta del recipiente) y que posea las propiedades exigidas.

Protección anticongelante como mínimo hasta	-25 °C (-13 °F)
---	-----------------

El porcentaje de mezcla se debe adaptar a la protección anticongelante necesaria. Utilizar agua destilada si es preciso diluir el líquido refrigerante.

Se recomienda el uso de líquido refrigerante premezclado.

Prestar atención a las indicaciones del fabricante del líquido refrigerante respecto a la protección anticongelante, la dilución y la miscibilidad (compatibilidad) con otros líquidos refrigerantes.

### Proveedor recomendado

#### MOTOREX®

- **COOLANT M3.0**



**Aditivo de combustible**

Proveedor recomendado

**MOTOREX®**

- Fuel Stabilizer

**Agente de limpieza para cadenas**

Proveedor recomendado

**MOTOREX®**

- Chain Clean

**Agente de limpieza para motocicletas**

Proveedor recomendado

**MOTOREX®**

- Moto Clean

**Espray para cadenas Street**

Prescripción

Proveedor recomendado

**MOTOREX®**

- Chainlube Road Strong

**Grasa de larga duración**

Proveedor recomendado

**MOTOREX®**

- Bike Grease 2000

**Limpiador especial para pintura mate y brillante, piezas metálicas y de plástico**

Proveedor recomendado

**MOTOREX®**

- Quick Cleaner

**Perfect Finish y pulimento de alto brillo para pintura**

Proveedor recomendado

**MOTOREX®**

- Moto Shine

**Producto de conservación para pintura, metal y plástico**

Proveedor recomendado

**MOTOREX®**

- Moto Protect

**Spray de aceite universal**

Proveedor recomendado

**MOTOREX®**

- Joker 440 Synthetic

### SAE

Las clases de viscosidad SAE fueron definidas por la Society of Automotive Engineers, y se utilizan para clasificar los aceites según su viscosidad. La viscosidad describe solamente una propiedad del aceite, y no es un indicador para su calidad.

### JASO T903 MA2

A causa de las distintas tendencias en el desarrollo técnico, se precisa una especificación técnica propia para las motocicletas: la norma **JASO T903 MA2**.

Anteriormente, en las motocicletas se utilizaban los aceites del motor de los turismos, ya que no existía una especificación propia para las motocicletas.

Si se exigen intervalos de mantenimiento largos para los motores de los turismos, los motores de las motocicletas logran un alto rendimiento a altas revoluciones.

En la mayoría de los motores para motocicletas, la caja de cambios y del embrague se lubrican con el mismo aceite.

La norma **JASO T903 MA2** tiene en cuenta estos requisitos específicos.

MSC	Control de la estabilidad de la motocicleta (Motorcycle Stability Control)	Función adicional al ABS que se encarga de evitar que las ruedas se bloqueen y patinen durante el proceso de frenado cuando el vehículo está inclinado dentro de los límites físicos
MTC	Control de tracción de la motocicleta (Motorcycle Traction Control)	Función adicional del control del motor que reduce el par motor si la rueda trasera gira en vacío
OBD	Diagnóstico de a bordo	Sistema del vehículo que controla los parámetros especificados del sistema electrónico del vehículo.
-	KTM RACE ON	Sistema con el que se activan el encendido, la cerradura del manillar y el tapón del depósito de combustible mediante llave a distancia con transpondedor
-	Launch-Control	Función del sistema electrónico del vehículo para obtener la mejor aceleración posible desde 0
DRL	Luz diurna (Daytime Running Light)	Luz que aumenta la visibilidad del vehículo durante el día pero que, al contrario que la luz nocturna, no está enfocada y no ilumina la calzada
-	Quickshifter +	Función del sistema electrónico del motor para cambiar a una marcha más larga y más corta sin accionar el embrague
MSR	Regulación del par de arrastre del motor	Función adicional de la centralita electrónica del motor que evita que se bloquee la rueda trasera en caso de un efecto muy alto de los frenos abriendo ligeramente la válvula de mariposa
ATIR	Restablecimiento automático de los intermitentes (Automatic Turn Indicator Reset)	Software que apaga automáticamente los intermitentes conforme a un período de tiempo o a un contador de tiempo y distancia
ABS	Sistema antibloqueo	Sistema de seguridad que evita que las ruedas se bloqueen al avanzar en línea recta sin la influencia de fuerzas laterales
TPMS	Sistema de control de la presión de los neumáticos (Tire Pressure Monitoring System)	Sistema de seguridad, que mediante sensores en los neumáticos controla la presión de los neumáticos y se la indica al conductor

aprox.	aproximadamente
ART. N.º	Número de artículo
etc.	etcétera
N.º	Número
p. ej.	por ejemplo
v.	véase







### 30.1 Símbolos rojos

Los símbolos rojos muestran una situación de conducción que requiere una intervención inmediata.

	El testigo de aviso de la presión de aceite se ilumina en rojo – La presión de aceite es demasiado baja. Detener el vehículo inmediatamente respetando las normas de tráfico y apagar el motor.
---	---





### 30.2 Símbolos amarillos y naranjas

Los símbolos amarillos y naranjas señalizan un error que requiere tomar medidas rápidamente. Los símbolos amarillos y naranjas también muestran las ayudas de conducción que están activas.

	El testigo de control RACE-ON se ilumina/parpadea en amarillo/rojo – Mensaje de estado o de error del sistema RACE-ON/del sistema de alarma.
	El testigo de aviso general se ilumina en amarillo – Se ha detectado una advertencia/un aviso relativo a la seguridad de funcionamiento. También se visualiza en el display.
	El testigo de aviso del ABS se ilumina en amarillo – Mensaje de estado o de error del ABS. Cuando se activa el modo de ABS <b>Supermoto</b> , se muestra SM en el display.
	El testigo del control de tracción se ilumina/parpadea en amarillo – El <b>MTC</b> (📖 pág. 136) no está activo, está actuando o se está iniciando el Launch Control. El testigo del control de tracción también se ilumina cuando se detecta una anomalía de funcionamiento. Contactar con un taller especializado autorizado por KTM. El testigo de control de tracción parpadea cuando el control de tracción de la motocicleta interviene activamente.
	El testigo de control del regulador de velocidad se ilumina en amarillo – La función del regulador de velocidad está activada, pero la regulación de velocidad no está activa.
	El testigo de control de anomalía de funcionamiento se ilumina en amarillo – El OBD ha detectado una anomalía de funcionamiento en el sistema electrónico del vehículo.

### 30.3 Símbolos verdes y azules

Los símbolos verdes y azules representan información.

	El testigo de control del intermitente izquierdo parpadea en verde al ritmo del intermitente – El intermitente izquierdo está activado.
	El testigo de control de la luz de carretera se ilumina en azul – La luz de carretera está activada.
	El testigo de control del regulador de velocidad se ilumina en verde – La función del regulador de velocidad está activada y la regulación de velocidad está activa.
	El testigo de control del intermitente derecho parpadea en verde al ritmo del intermitente – El intermitente derecho está activado.

## A

<b>ABS</b> .....	109
<b>ACC1</b>	
Delante .....	133
Detrás .....	133
<b>ACC2</b>	
Delante .....	133
Detrás .....	133
<b>Accesorios técnicos</b> .....	11
<b>Aceite del motor</b>	
Rellenar .....	142
Sustituir .....	138
<b>Adaptación del tren de rodaje</b> .....	90-94
<b>Agentes de servicio</b> .....	11
<b>Ajuste del faro</b>	
Comprobar .....	131
<b>Almacenamiento</b> .....	146
<b>Amortiguador</b> .....	90
Ajustar el pretensado del muelle .....	92
Ajustar la amortiguación de la compresión Highspeed .....	93
Ajustar la amortiguación de la compresión Lowspeed .....	93
Ajustar la amortiguación de la extensión . . . .	94
Amortiguación de la compresión, generalidades	92
<b>Arrancar el motor</b> .....	76
<b>Asiento del acompañante</b>	
Quitar .....	98
<b>Asiento del conductor</b>	
Montar .....	99
Quitar .....	99
<b>Asiento del pasajero</b>	
Montar .....	98
<b>Avería</b>	
Remolcaje .....	85
<b>Aviso de hielo en la calzada</b> .....	30

## B

<b>Batería de 12 V</b>	
Cargar .....	126
Desmontar .....	124
Montar .....	125
<b>Bloqueo de arranque</b> .....	23
<b>Botellas de la horquilla</b>	
Limpiar los manguitos guardapolvo .....	97
Purgar el aire .....	92
<b>Botón +RES/-SET</b>	
Manejo .....	21

<b>Botón de arranque</b> .....	22
<b>Botón de la bocina</b> .....	19
<b>Botón RACE-ON</b> .....	22
<b>Botones del menú</b> .....	18

## C

<b>Caballote lateral</b> .....	27
<b>Cable USB</b>	
Conectar .....	132
Desconectar .....	132
<b>Cadena</b>	
Comprobar .....	106
Controlar el nivel de suciedad .....	103
Limpiar .....	103
<b>Cambio de marcha</b> .....	79
<b>Cantidad de llenado</b>	
Aceite del motor .....	140, 154
Combustible .....	87, 154
Líquido refrigerante .....	154
<b>Cerradura del manillar</b> .....	23
<b>Cierre del asiento</b> .....	25
<b>Conducción</b> .....	79
<b>Conducir</b>	
Arranque .....	78
Ponerse en marcha con Launch-Control . . . . .	78
<b>Conector de diagnóstico</b> .....	133
<b>Control antiderrapaje</b> .....	137
<b>Control de tracción de la motocicleta</b> .....	136
<b>Corona de la cadena</b>	
Comprobar .....	106
<b>Cuadro de instrumentos</b> .....	28-65
<b>ABS</b> .....	53
Activación y prueba .....	28
Advertencias .....	30
Ajustar la inclinación .....	71
<b>Anti Wheelie Mode</b> .....	50
<b>Audio</b> .....	41
Aviso de hielo en la calzada .....	30
<b>Bluetooth</b> .....	55
Botón C1 y C2 .....	54
<b>Button Illumination</b> .....	56
Calefacción de las empuñaduras (opcional) . .	38
Calefacción del asiento (opcional) .....	38
<b>Consumption</b> .....	60
Control antiderrapaje .....	137
Cuentakilómetros .....	36
<b>Daytime Runn. Light</b> .....	57
Diseño de Performance (opcional) .....	34
Display .....	32
<b>Display Theme</b> .....	56
<b>Distance</b> .....	59
<b>Extra Functions</b> .....	48

<b>General Info</b> .....	47
<b>Headset Type</b> .....	55
<b>Heated Grips</b> (opcional) .....	52, 60
<b>Heated Seat</b> (opcional) .....	53, 61
Hora .....	40
Indicador de la marcha .....	38
Indicador de la temperatura del líquido refrigerante .....	39
Indicador de temperatura de aire ambiente ..	39
Indicador del nivel de combustible .....	39
Indicador del regulador de velocidad .....	37
Indicador <b>ABS</b> .....	37
Indicador <b>Favorites</b> .....	40
Indicador <b>Navigation</b> .....	40
Indicador <b>Ride</b> .....	38
Información de navegación .....	43
<b>KTM MY RIDE</b> .....	41
<b>Language</b> .....	60
<b>Launch Control</b> .....	51
Menú .....	40
Modo de día/noche .....	29
<b>Motorcycle</b> .....	52
<b>MTC+MSR</b> (opcional) .....	53
Navegación .....	42
<b>Pairing</b> .....	44
<b>Pressure</b> .....	59
<b>Quickshifter +</b> (opcional) .....	54
Recomendación para cambiar de marcha ..	36
Régimen de revoluciones .....	36
<b>Ride Mode</b> .....	49, 136
<b>Service</b> .....	48
<b>Settings</b> .....	54
<b>Slip Adjuster</b> .....	51
Telefonía .....	45
<b>Temperature</b> .....	59
Testigos de control .....	31
<b>Throttle Response</b> .....	50, 137
<b>TPMS</b> .....	47
<b>Track</b> .....	49
TRACK Display (opcional) .....	33
<b>Trip 1</b> .....	46
<b>Trip 2</b> .....	46
<b>Units</b> .....	58
Velocidad .....	37
Visión general .....	28
Volumen .....	43
<b>Warnings</b> .....	48
Widget FAVORITES .....	63
Widget grande .....	35, 61
Widget HEATING .....	64
Widget INFO .....	63
Widget KTM MY RIDE .....	62
Widget MUSIC .....	64
Widget NAVIGATION .....	62
Widget pequeño .....	35, 61
<b>D</b>	
<b>Datos técnicos</b>	
Amortiguador .....	156
Cantidades de llenado .....	154
Horquilla .....	156
Motor .....	150
Neumáticos .....	155
Pares de apriete del motor .....	151
Pares de apriete del tren de rodaje .....	157
Sistema eléctrico .....	155
Tren de rodaje .....	154
<b>Declaraciones de conformidad</b> .....	163-164
Específica del país (CCU-2) .....	164
Específica del país (KTM RACE ON) .....	163
<b>Definición del uso</b> .....	7
<b>Diagnóstico de fallos</b> .....	148-149
<b>Discos de freno</b>	
Comprobar .....	110
<b>DRL</b> .....	124
<b>E</b>	
<b>Embrague</b>	
Controlar y corregir el nivel de líquido .....	108
<b>Equipaje</b> .....	74
<b>Equipo de frenos</b> .....	109-116
<b>Estacionar</b> .....	84
<b>Estado de los neumáticos</b>	
Comprobar .....	121
<b>Estribo del pedal de cambio</b>	
Ajustar .....	69
<b>F</b>	
<b>Faro</b>	
Ajustar la distancia de alumbrado .....	131
Luz diurna .....	124
<b>Fecha</b>	
Ajustar .....	57
<b>Filtro de aceite</b>	
Sustituir .....	138
<b>Frenos</b> .....	83
<b>Fusible principal</b>	
Sustituir .....	129
<b>Fusibles</b>	
Cambiar en la caja de fusibles .....	130
<b>G</b>	
<b>Garantía del fabricante</b> .....	
11	
<b>Garantía legal</b> .....	
11	
<b>Guía de la cadena</b>	
Comprobar .....	106

<b>H</b>		<b>N</b>	
Herramienta de a bordo	25	Nivel de aceite del motor	
Hora		Control	138
Ajustar	57	Nivel de líquido de frenos	
Horquilla	90	Comprobar en el freno de la rueda delantera	111
Ajustar el nivel de compresión	90	Controlar en el freno trasero	113
Ajustar el nivel de extensión	91	Nivel de líquido refrigerante	
Ajustar el pretensado del muelle	90	Controlar en el depósito de compensación	134
		Corregir en el depósito de compensación	135
<b>I</b>		Normas de trabajo	9
Imágenes	11	Número de artículo del amortiguador	16
Interrupción C1 y C2	22	Número de artículo del amortiguador de la dirección	16
Interrupción combinado		Número de identificación del vehículo	15
Derecho	21	Número de la llave	15
Izquierdo	17	Número del motor	15
Interrupción de las luces de emergencia	21	<b>O</b>	
Interrupción de los intermitentes	18	Operación en invierno	
Interrupción de parada de emergencia	22	Trabajos de revisión y cuidado	144
<b>L</b>		<b>P</b>	
Launch-Control	78	Parar	84
Lazo agarradero	26	Pastillas de freno	
Líquido de frenos		Comprobar en el freno de la rueda delantera	112
Rellenar en el freno de la rueda delantera	111	Controlar en el freno trasero	115
Rellenar en el freno trasero	114	Pedal de cambio	26
Luces de emergencia	21	Ajustar la posición básica	68
Luz diurna	124	Controlar la posición básica	68
Llave RACE-ON	23	Pedal del freno	27
Cambiar la pila de la llave RACE-ON	128	Ajustar el estribo	67
<b>M</b>		Piñón de la cadena	
Mando de las luces	18	Comprobar	106
Maneta del embrague	17	Placa de características	15
Ajustar la posición básica	67	Posición del manillar	66
Maneta del freno de mano	17	Ajustar	66
Ajustar la posición básica	67	Posición del soporte del reposapiés	
Manual de instrucciones	10	Ajustar	69
Medio ambiente	9	Presión de los neumáticos	
Medios auxiliares	11	Comprobar	122
Modo Anti Wheelie	137	Programa de servicio	88-89
Motocicleta		Puesta en servicio	
Bajar del caballete de montaje (conectado)	97	Después de un período de almacenamiento	147
Bajar del caballete de montaje delantero	96	Instrucciones para la primera puesta en servicio	73
Bajar del soporte de elevación trasero	95	Trabajos de inspección y cuidado antes de cada puesta en servicio	76
Levantar con el caballete de montaje (conectado)	96	Puño del acelerador	17
Levantar con el caballete de montaje delantero	95	<b>Q</b>	
Levantar con el soporte de elevación trasero	95	Quickshifter+	79
Limpieza	143		
Motor			
Rodaje	74		
MSR	82		



<b>R</b>	
Recambios	11
Referencia de la horquilla	16
Regulación del par de arrastre del motor	82
<b>Regulador de velocidad</b>	
Manejo	19
Remolcaje	85
Reposapiés del acompañante	26
<b>Repostar</b>	
Combustible	86
Ropa de protección	9
<b>Rueda delantera</b>	
Desmontar	117
Montar	117
<b>Rueda trasera</b>	
Desmontar	119
Montar	120
<b>S</b>	
Seguridad de funcionamiento	8
<b>Seguro de las pastillas de freno</b>	
Comprobar en el freno de la rueda delantera	112
Controlar en el freno trasero	115
Servicio	11
Servicio de atención al cliente	12
<b>Silenciador</b>	
Desmontar	101
Montar	102
Sistema antibloqueo	109
<b>Spoiler del depósito de combustible izquierdo</b>	
Desmontar	100
Montar	100
<b>Spray reparador de pinchazos</b>	
Utilización	123
<b>T</b>	
<b>Tamices de aceite</b>	
Limpiar	138
<b>Tapón del depósito de combustible</b>	
Abrir	24
Cerrar	25
<b>Tensión de la cadena</b>	
Ajustar	105
Comprobar	104
Testigos de control	31
Transporte	85
<b>U</b>	
Uso conforme a lo previsto	7
Uso indebido	7

<b>V</b>	
<b>Vehículo</b>	
Con carga	74
<b>Vista del vehículo</b>	
Frontal izquierda	13
Trasera derecha	14



3214761es

30.01.2023





READY TO RACE

» [www.ktm.com/co](http://www.ktm.com/co)

# MANUAL DE GARANTÍA

ALTA GAMA



DESCUBRE MÁS DEL MUNDO NARANJA EN:

[www.ktm.com/co](http://www.ktm.com/co) » **KTM** Colombia » **KTM\_Colombia**

Línea gratuita nacional: 018000 520090

Conoce lo que hacemos por el progreso de los colombianos en [www.autecosocial.com](http://www.autecosocial.com)



## Anexo Información de seguridad

Verifique la carátula de este manual para conocer cuál de los siguientes dispositivos de seguridad posee su vehículo.



**SISTEMA  
ANTIBLOQUEO  
DE FRENOS**

Sistema diseñado para evitar que las ruedas se bloqueen al frenar de forma brusca mientras se circula en línea recta, el sistema regula automáticamente la fuerza de frenado.

Aunque el sistema ABS proporciona estabilidad al detenerse, recuerde las siguientes características:

\* Para frenar de forma eficaz, deje de acelerar y utilice la leva de freno delantero y el pedal de freno trasero simultáneamente, de la misma manera que en el sistema de frenos de una motocicleta convencional.

\* El ABS no puede compensar las condiciones adversas de la carretera, un error de juicio o un uso incorrecto de los frenos.



**SISTEMA DE ENCENDIDO  
AUTOMÁTICO DE LUCES (AHO)**

Sistema diseñado para que una vez se ponga el motor en marcha, la luz principal de la farola se encienda automáticamente.

Este sistema garantiza una mayor visibilidad del vehículo para los demás actores viales.



**SISTEMA DE LUCES  
DE CIRCULACIÓN DIURNA (DRL)**

Sistema de iluminación LED, el cual se enciende automáticamente al girar el interruptor de encendido a "ON".

Mientras la farola principal esté apagada, la luz LED alumbrará intensamente, si se enciende la farola principal, la luz LED se atenuará automáticamente.

No se recomienda dejar el interruptor de encendido en "ON" mientras el motor no esté en funcionamiento porque la batería se descargará prematuramente.



Todos los derechos reservados. No se permite la reproducción total o parcial de este libro, en ninguna forma o por ningún medio, ya sea electrónico o mecánico, incluido fotocopiado, sin permiso escrito de Autotécnica Colombiana S.A.S. (Auteco S.A.S.)

Actualizado agosto 2020



**MANUAL DE GARANTÍA Y MANTENIMIENTO**  
**ALTA GAMA**

## TABLA DE CONTENIDO



Introducción

Muy importante tener en cuenta

Sugerencias para conducir con seguridad

Auteco cuida nuestro planeta

Centros de Servicio Autorizado

Garantía Auteco

¿Qué son las revisiones periódicas?

Cupón de alistamiento

Tarjeta de garantía de la batería

Historial de mantenimiento

Cupones de revisiones y mantenimiento

Revisiones técnicas y de mantenimiento posteriores a la garantía

## INTRODUCCIÓN



¡Felicidades! Usted acaba de adquirir una motocicleta (en adelante el "Vehículo") de marca **KTM** reconocida mundialmente por su altísima calidad y excelentes especificaciones, y ahora en Colombia cuenta con todo el respaldo de Autotecnica Colombiana S.A.S. (en adelante "Auteco" o "la Compañía"). Su nuevo Vehículo es un producto de avanzada ingeniería automotriz, de pruebas exhaustivas y de continuos esfuerzos por lograr confiabilidad, seguridad y alto rendimiento. Estamos seguros de que el Vehículo probará ser digno de su elección y de que usted estará orgulloso de su funcionamiento. Le recomendamos que lea detenidamente el Manual de Instrucciones y el Manual de Garantía antes de conducir su Vehículo, de modo que usted esté completamente familiarizado con la operación apropiada de los controles del Vehículo, sus características, capacidades y limitaciones. Para asegurar una larga vida, sin problemas para su Vehículo, dele el cuidado apropiado y el mantenimiento descrito en el manual de instrucciones y exija siempre repuestos genuinos a su Centro de Servicio Autorizado de KTM. Confíe el mantenimiento y reparaciones solo a los CSA que se indican en este Manual. Nosotros le ofrecemos 10 revisiones de servicio programados para mantener su Vehículo en perfectas condiciones.

Debido a las continuas mejoras en el diseño y en el rendimiento que ocurren durante la producción, en algunos casos pueden existir diferencias menores entre el Vehículo real y las ilustraciones y el texto de este Manual. En caso de que usted desee tener alguna información detallada sobre el Vehículo, consulte al Agente Comercial o concesionario autorizado de Auteco - KTM.

### AUTOTÉCNICA COLOMBIANA S.A.S. - AUTEKO.

Medellín, Colombia  
Línea gratuita nacional  
01 8000 52 00 90  
[servicioalcliente@auteco.com.co](mailto:servicioalcliente@auteco.com.co)  
Página Web:  
[www.auteco.com.co](http://www.auteco.com.co)

## ! IMPORTANTE

El fabricante se reserva el derecho de realizar en cualquier momento, sin obligación de actualizar este folleto, modificaciones en el vehículo, sus partes o accesorios, según pueda ser conveniente y necesario.



## MUY IMPORTANTE TENER EN CUENTA



### DESDE EL PRIMER DÍA.

#### LO FELICITAMOS:

Usted ha adquirido un Vehículo con los últimos avances tecnológicos. Pero su máxima calidad y su inigualada presentación no bastan, si usted no se convierte en un perfecto conductor y presta a su Vehículo los sencillos cuidados y atenciones que requiere.

Con su Vehículo **KTM** y con el respaldo de **Auteco** usted ha pasado al campo de las personas motorizadas; es decir, que gozan de plena libertad para ir donde quieran y cuando quieran, con máxima facilidad y economía. Esto nos complace profundamente y por eso estamos muy interesados en que usted disfrute al máximo su nueva y mejor situación.

Para contribuir a ello, hemos extractado algunas recomendaciones para el buen uso y mantenimiento de su vehículo, de obligatorio cumplimiento:

***Millones de máquinas, como la suya, ruedan por todo el mundo en excelentes condiciones. Y la razón es que tienen un buen propietario. Usted debe y puede serlo.***

### LEA Y ESTUDIE CUIDADOSAMENTE SU "MANUAL DE GARANTÍAS Y DE INSTRUCCIONES" Y SIGA SUS INSTRUCCIONES EXACTA Y OPORTUNAMENTE.

Con ello se habrá creado una nueva y agradable afición, que le evitará pérdidas de tiempo, dinero y bienestar.

### EJERCÍTESE EN ESTAS OPERACIONES, HASTA DOMINARLAS:

- Verificar siempre el nivel de aceite del motor.
- Calibración de presión de aire de las llantas.
- Chequeo de nivel del líquido refrigerante.
- Chequeo de nivel del líquido de frenos mínimo 1 vez a la semana dependiendo de las condiciones de uso y circulación.
- Limpieza de filtro de aire. (Si aplica)

### DURANTE EL DESPEGUE (0 hasta 2.000 km):

Use el acelerador solamente hasta la mitad del recorrido del mismo.

Mantenga solamente la velocidad que le permite el medio acelerador. Si se excede, está forzando perjudicialmente su máquina.

Manténgala liviana no sometiéndola a cargas que le exijan pasar el medio acelerador.

No la someta a cuestas que le exijan más del medio acelerador.

## MUY IMPORTANTE TENER EN CUENTA

Use siempre LOS DOS FRENOS (delantero y trasero) SIMULTÁNEAMENTE. Practique desde el principio hasta que lo haga sin pensarlo. NO USE UNO SOLO. Dedique un rato CADA SEMANA al cuidadoso aseo de su Vehículo y a revisar y ajustar los tornillos y tuercas.

**SI NO ES EXPERTO EN MECÁNICA NO ENSAYE EN SU MÁQUINA: LLÉVELA A UN CENTRO DE SERVICIO AUTORIZADO (CSA).**

Conduzca respetando las normas de tránsito y tenga especial cuidado durante la noche y los días lluviosos.

### MANTENGA CONSIGO OBLIGATORIAMENTE:

Licencia de Tránsito  
Licencia de Conducción  
Seguro obligatorio SOAT  
Manual de garantía y de mantenimiento

Casco  
Chaleco reflectivo  
Herramienta de la moto  
Técnico mecánica

### ES MUY RECOMENDABLE:

Impermeable  
Chaqueta  
Guantes

Gafas  
Bujía nueva

### CUANDO SALGA DE VIAJE:

Inflador de mano  
Parches para llantas tubeless  
Cables pasa corriente  
Medidor de presión de llantas  
Bombillos nuevos  
Otras herramientas



## SUGERENCIAS PARA CONDUCIR CON SEGURIDAD



**Un motociclista inteligente es aquel que quiere seguir disfrutando su pasión por muchos años y por eso, no se arriesga inútilmente. Auteco presenta el top 10 del motociclista seguro.**

- 1.** Use un buen casco de seguridad y manténgalo siempre abrochado. El casco no es únicamente para evitar una infracción de tránsito, use uno que realmente ofrezca protección en caso de un accidente.
- 2.** Maneje a la defensiva, asuma que nadie lo ha visto en la vía para que pueda anticiparse a las emergencias.
- 3.** Nunca adelante entre dos vehículos en movimiento. Cualquier movimiento inesperado de uno de ellos puede hacer que pierda el control de la moto y sufrir un accidente.
- 4.** Evite transitar sobre las líneas y señales blancas y amarillas cuando la vía se encuentre mojada y manténgase atento a los manchones de aceite dejados por otros vehículos.
- 5.** Use siempre las direccionales, stop y luz frontal para indicar a otros conductores cuál será su próxima maniobra, apoyese visualmente en los retrovisores para una conducción más segura y tenga en cuenta que es posible que los objetos se vean más cerca de lo que parecen.
- 6.** Mantenga la presión de aire de las llantas según este Manual. Las llantas con exceso o falta de presión comprometen la adherencia de la moto al piso y hacen que la conducción se vuelva inestable y peligrosa. Además aumenta el consumo de combustible si la presión es baja.
- 7.** Utilice siempre ambos frenos a la hora de detenerse. Recuerde que el freno delantero lleva el 70% de la potencia de frenado y el trasero el 30%. Trate de practicar la maniobra de frenado en una zona segura y despejada para que a la hora de una emergencia, pueda hacerlo sin problemas.
- 8.** Antes de girar o atravesar un cruce, mire a la izquierda, luego a la derecha y nuevamente a la izquierda. Esta maniobra sirve para asegurarse que un vehículo no aparecerá en el último momento.
- 9.** Al adelantar otro vehículo hágalo solamente por la izquierda. Adelantar por la derecha es extremadamente peligroso.
- 10.** Maneje más despacio de lo que su capacidad y la de la moto se lo permita. En caso de una imprudencia de un tercero (otro vehículo, peatones, huecos, etc.) tendrá los reflejos y la potencia extra que se necesita para sortear la situación.



**“ENTREGA LA BATERÍA USADA Y CONTRIBUYE CON EL CUIDADO DEL AMBIENTE”**

**Procedimiento para la devolución de las baterías usadas plomo ácido.**

Su Vehículo recibe alimentación eléctrica a través de una batería de tipo Plomo – Ácido (Pb – Ácido) o de tipo gel de 12 voltios (V). Ella permite que su Vehículo funcione adecuadamente. Para ubicar la batería en su Vehículo refiérase al interior de su Manual para identificar el lugar exacto en el modelo que hoy conduce.

Las baterías tipo Plomo-Ácido son consideradas residuos peligrosos al final de su vida útil, por lo tanto Auteco cuenta con un sistema para la recolección, transporte y correcta disposición de las baterías desechadas. Es su deber hacer parte de este proceso entregando las baterías usadas en los **CSA AUTECO-KTM**.

## AUTECO CUIDA NUESTRO PLANETA



La batería contiene elementos nocivos para la salud (Plomo y Ácido Sulfúrico), por lo tanto usted no debe manipular su contenido. Evite perforarla o incinerarla, ésto puede ser perjudicial para su salud y nocivo para el ambiente. No la deseche junto con los desperdicios domésticos. Entréguela para que sea reciclada en todos los casos.



**PRECAUCIÓN:** No perforo ni incinere la batería

### MEDIDAS DE PRECAUCIÓN A SEGUIR PARA PREVENIR RIESGOS A LA SALUD Y AL AMBIENTE.

Usted como usuario del Vehículo y al portar una batería en ella, según la Res. 0372 del Ministerio de Ambiente y desarrollo sostenible, deberá cooperar con estos mecanismos de recolección y deberá entregar la batería en los Centros de Servicio Autorizado (CSA) de la red, ellos serán centros de acopio autorizados para tal fin. Vea al final de este Manual los Centros de Servicio Autorizado (CSA) en su ciudad.

Contamos con su ayuda para evitar una mala disposición de este desecho peligroso y así evitar deteriorar nuestro ambiente y la salud de los habitantes del planeta.

Para más información ingrese a <https://www.auteco.com.co/auteco-sostenible>. Aquí encontrará toda la información relacionada con el cuidado, correcta utilización, disposición adecuada y el programa de recolección que la compañía actualmente realiza en el país sobre baterías.

## ACEITE DEL MOTOR



### **Aceite del Motor:**

Auteco y KTM le recomienda los siguientes aceites:

### **Conforme con las normas:**

-JASO T903 MA

-SAE

Cross Power 4T (SAE 10W60)

Power Synt 4T (SAE 10W50)

**Nota:** para el procedimiento de verificación de nivel de aceite y cambio de aceite, remítase al **Manual de Instrucciones** donde se encontrará el procedimiento, el tipo de aceite y cantidad recomendada para su Vehículo.

**READY  
TO »  
RACE**

***KTM***

## ¡AHORA Y SIEMPRE CONTIGO!

Tenemos disponible para ti una amplia red de almacenes de repuestos y talleres para que en el momento que lo necesites cuentes con nosotros, como siempre lo has hecho.

**Conoce dónde  
puedes comprar  
tu repuesto**

**Conoce cuáles  
son los talleres  
disponibles**

### Para encontrar los siguientes servicios:

Encuentre en la página web de Auteco una amplia y útil sección con toda la información relacionada con los repuestos y accesorios para todos los productos de las marcas Auteco.

Ingrese al sitio web de repuestos haga click en el vínculo "Repuestos y servicios" ubicado en la parte superior de la página:

<https://www.auteco.com.co/motos-auteco/>

- Descargar los catálogos de partes con el despiece de los vehículos y los códigos de las partes.
- Información del precio público sugerido para los repuestos.
- Actualizaciones técnicas y cambios en las partes.
- Detalles sobre la herramienta especializada para los técnicos de los vehículos.



**CENTROS DE SERVICIOS AUTORIZADO (CSA)**



**RECONOZCA LOS CENTROS  
DE SERVICIO AUTORIZADO EN TODO EL PAÍS**



**Para un buen funcionamiento de su Vehículo y para mantener la validez de la garantía correspondiente, utilice únicamente partes originales y llévela exclusivamente a los Centros de Servicio Autorizados (CSA) Auteco-KTM. Podrá consultar la lista de Centros de Servicio Autorizados (CSA) actualizada, ingresando al siguiente link: <https://www.auteco.com.co/donde-estamos/>**

**NOTA IMPORTANTE:** Para realizar las revisiones y cambios de aceite, refiérase únicamente a las frecuencias establecidas en los cupones de revisión de este Manual de Garantía y Mantenimiento.

---

## GARANTÍA AUTECO



Apreciado cliente, nos es grato comunicarle que sus Vehículos **KTM** listados anteriormente, disfrutan no sólo de la Garantía Legal, sino de una Garantía Suplementaria ofrecida por AUTECO, las cuales, a continuación, pasamos a explicarle.

### GARANTÍA LEGAL

La Garantía Legal cubre los primeros seis (6) meses o seis mil (6.000) kilómetros, lo que primero se cumpla, contados a partir de la entrega del vehículo al primer usuario que la hubiere comprado a un distribuidor autorizado de AUTECO; la garantía ampara su Vehículo contra cualquier defecto de fabricación de las piezas o de montaje de las mismas, y es brindada por Auteco mediante la red de Centros de Servicio Autorizados (CSA) AUTECO - KTM del país.

### GARANTÍA SUPLEMENTARIA

La Garantía Suplementaria, es un período adicional de garantía ofrecido por AUTECO, con características, cobertura y duración especiales y distintas al período de garantía legal de seis (6) meses o seis mil (6.000)

kilómetros. Esta garantía suplementaria de DIECIOCHO (18) meses más, sin límite de kilómetros, comenzará a correr al día siguiente al de la expiración del término de la garantía legal.

Lo anterior significa que, al comprar su Vehículo nuevo en AUTECO, éste contará con una Garantía Legal y una Garantía Suplementaria, por lo que usted disfrutará del servicio de AUTECO durante un lapso total de VEINTICUATRO (24) meses, sin límite de kilómetros, en las condiciones anotadas en este Manual.

La Garantía Suplementaria otorgada gratuitamente luego de la terminación de la Garantía Legal, comprende exclusivamente el cambio o reparación, sin costo, de las piezas afectadas, así como el trabajo requerido para efectuar la reparación, todo ello de acuerdo con el concepto técnico mecánico emitido por el personal de la ensambladora o su delegado, en el que se diagnostique un defecto de fabricación de la pieza o de montaje de la misma, que tenga que ver con la calidad e idoneidad del vehículo. Por lo tanto, esta Garantía Suplementaria gratuita se circunscribe a lo aquí contemplado exclusivamente. Ninguna otra actuación o intervención

diferente a lo contemplado en este párrafo está incluida en esta Garantía Suplementaria.

Para hacer efectiva la Garantía Suplementaria, el Vehículo deberá haber asistido oportunamente a todas las revisiones técnicas obligatorias estipuladas en este Manual.

En las revisiones técnicas obligatorias usted, como usuario, solo tiene que asumir el costo de las partes que por su uso sufren un desgaste natural, tal como se detallan expresamente en el título de EXCLUSIONES, y los costos de la mano de obra, necesaria para efectuar la reparación o cambio de dichas piezas, a excepción de las revisiones que en los cupones del presente Manual se establezcan como gratuitas.

Tanto la Garantía Legal como la Suplementaria, son válidas en el territorio Nacional, es decir, que todo usuario tiene derecho a exigir la aplicación de la garantía en cualquiera de los CSA que se indican en este manual sin importar el lugar en donde hubiere adquirido el Vehículo.

Si durante el período de la Garantía Legal o de la Suplementaria, el propietario de la moto cambia de ciudad de residencia en Colombia, seguirá teniendo los

mismos derechos que hubiere adquirido con el agente comercial y/o concesionario de AUTEKO que le hubiere vendido la moto. Le bastará con presentar este Manual para tener derecho a la misma. Esta garantía, demuestra la confianza y respaldo que la ensambladora genera para sus productos.

Si el usuario no presenta este Manual o copia de la factura, el Centro de Servicio Autorizado (CSA) deberá verificar en el sistema de AUTEKO, con base en la matrícula del Vehículo y en el kilometraje que marque el velocímetro u otras características de las partes del vehículo que pueden evidenciar los datos relativos al recorrido, si el Vehículo aún se encuentra dentro del periodo de garantía. En el caso de que el propietario perdiera el Manual, deberá solicitar un duplicado del mismo, mediante el formato establecido para tal fin, el cual se encuentra en todos los CSA del país. Dicho evento no eximirá al usuario de realizar oportunamente las revisiones técnicas obligatorias para que sean efectivas las garantías tanto Legal como Suplementaria, contenidas en este Manual.

## **REQUISITOS PARA QUE LAS GARANTÍAS LEGAL Y SUPLEMENTARIA SEAN EFECTIVAS:**

- 1.** Dar aviso inmediato sobre la falla detectada a uno de los CSA que se indican en este manual y poner a disposición de este, en el menor tiempo posible, su vehículo para la revisión y reparación del mismo.
- 2.** Presentar oportunamente el Vehículo para que le sean efectuadas correctamente todas las revisiones técnicas obligatorias correspondientes a los kilometrajes establecidos en este Manual. Se debe tener en cuenta que se permite un margen de más o menos doscientos cincuenta (250) kilómetros para asistir a cada revisión, a excepción de la primera, en la cual se permite un margen de más o menos cien (100) kilómetros.
- 3.** Conocer y seguir al pie de la letra todas las recomendaciones contenidas en este Manual, para el buen uso del vehículo.

## **EXCEPCIONES A LAS GARANTÍAS LEGAL Y SUPLEMENTARIA:**

Tanto la Ensambladora, como los Agentes Comerciales y/o Concesionarios y los CSA, quedarán libres de toda responsabilidad y exentos de la aplicación de las garantías Legal y Suplementaria, cuando:

- 1.** El vehículo haya sido intervenido fuera de la red autorizada por AUTEKO o cuando hayan sido cambiadas las piezas originales de la moto por otras no genuinas; esto es, no producidas por el fabricante original del Vehículo.
- 2.** Cuando ocurra una falla en el motor por no rellenar oportunamente el nivel de aceite, conforme lo indicado en el presente Manual.
- 3.** Cuando el Vehículo haya sido usado sin seguir las recomendaciones para su despegue y uso dadas en este Manual.
- 4.** Cuando la avería se haya producido por maniobras incorrectas o accidentes causados por su propietario, conductor o por terceros.
- 5.** Cuando ocurra cualquier daño ocasionado por incendio, choque (no atribuibles a defectos del Vehículo), robo o por otra fuerza mayor.

6. Cuando se hayan efectuado alteraciones en los mecanismos o partes originales del Vehículo.
7. Cuando el propietario no esté cumpliendo o no haya cumplido con llevar su moto a la totalidad de revisiones técnicas indicadas en el presente manual, dentro del kilometraje requerido, según se señala en el mismo.
8. Cuando el Vehículo haya sido utilizado en competencias deportivas en alquiler, o como Vehículo de prueba o aprendizaje de conductores.
9. Cuando haya cualquier daño causado por combustible o lubricación no recomendado por AUTECO.
10. Cuando, por exceso de suciedad se genere alguna avería.

**EXCLUSIONES:** Se encuentran excluidas tanto de la garantía legal como de la suplementaria, las siguientes partes (la lista que se anota a continuación es taxativa y no enunciativa, por lo cual, las partes no incluidas expresamente, se encuentran cubiertas por la garantía):

- De acuerdo con lo establecido por la Superintendencia de Industria y Comercio, en el numeral 1.2.2.2.1 de la Circular Única, se considerarán parte de desgaste las siguientes: Llantas, neumáticos, bujías, discos de clutch, pastillas o bandas para freno, kit de arrastre, cable del embrague, cable de acelerador, filtro de

combustible, filtro de aceite, filtro de aire, bujes de suspensión trasera y cunas de dirección. También se incluyen en esa lista sustancias o materiales que, no siendo exactamente partes, por tratarse de elementos de consumo, también están excluidas de la garantía, a saber: Aceite de motor, aceite de suspensión, líquido de frenos y líquido refrigerante.

- Pintura y cromo, por su deterioro natural, por su exposición a la intemperie, por daños ocasionados por agentes externos como productos químicos o por actos de terceros y choques.

- Partes o sistemas que, sin autorización de AUTECO, hubieren sido objeto de modificaciones o alteraciones, así como instalación de piezas que no pertenezcan al diseño original del vehículo, interruptores, reguladores, rectificadores, cables eléctricos, bobinas, cajas de fusibles, unidades de encendido electrónico, baterías, cables en general, relay, etc., cuando éstos hubieren sido manipulados en virtud de la instalación de dispositivos ajenos al diseño original del Vehículo (alarmas, accesorios sonoros o electrónicos, etc.), o cuando dichas partes resulten dañadas por razón de lavado a presión u otras causas no inherentes a su uso normal.

- Las partes que hubieren debido ser intervenidas en alguna de las revisiones técnicas obligatorias, a la cual

el usuario no hubiere asistido o lo hubiere hecho extemporáneamente.

- Daños ocasionados por incendio, choque o cualquier otro agente externo.

- Daños ocasionados por no mantener el nivel adecuado de los fluidos (aceite en el motor), de acuerdo con el presente Manual, o por no cambiar oportunamente el mismo, en los kilometrajes recomendados. Así mismo, se excluyen de la garantía legal y suplementaria, los gastos ocasionados por la utilización de otros vehículos para el transporte del conductor y su acompañante, o cualesquiera otras consecuencias derivadas de la inmovilización del Vehículo objeto de reparación en garantía.

- Se encuentra excluida de la Garantía Suplementaria la bombillería en general, es decir dichos componentes solo se encuentran amparados por la Garantía Legal, durante los primeros seis (6) meses o seis mil (6000) kilómetros, lo que primero ocurra, bajo las mismas condiciones antes especificadas para esta garantía.

### **ALCANCES DE LA GARANTÍA:**

Con la presentación de los cupones de garantía para las revisiones técnicas obligatorias, adheridos a este Manual y dentro del período de garantía, toda intervención técnica considerada normal, puede ser

realizada por cualquier CSA que se indica en este manual en cualquier parte del País.

### **SONIDOS Y VIBRACIONES EN LAS MOTOCICLETAS:**

El funcionamiento normal del Vehículo, bajo distintas formas de conducción (con carga, sin carga, diferentes velocidades, climas, etc.), puede generar distintos sonidos y/o vibraciones, los cuales son característicos de cada modelo y no constituyen indicio de ningún problema en el Vehículo. Estos sonidos y vibraciones, incluso, pueden variar entre Vehículos del mismo modelo y están dados por las diferencias en las tolerancias, ajustes de fabricación, movimientos o fricciones propios de los componentes.

Por lo anterior, los sonidos y vibraciones características en los diferentes modelos, no serán intervenidos, toda vez que los mismos no son consecuencia del mal funcionamiento del vehículo y se consideran normales.

En caso de dudas sobre su Vehículo, debe dirigirse a cualquiera de los CSA que se indican en este manual, dónde nuestro personal capacitado emitirá su concepto técnico al respecto.

### **MODIFICACIONES:**

Los términos en que se concede la garantía no pueden, en ningún momento, ser modificados por los Agentes Comerciales y/o Concesionarios o CSA. Esta garantía únicamente puede ser aplicada por la red AUTECO que tenga la correspondiente y debida autorización.

### **REEMPLAZO DEL VELOCÍMETRO:**

Cuando se efectúe cambio de velocímetro, será responsabilidad del CSA, dejar constancia en el registro de garantía correspondiente en el sistema de la ensambladora y en el historial de mantenimiento del presente Manual, del kilometraje que indique el velocímetro reemplazado y la fecha en la cual se efectuó el cambio.

**NOTA:** Las indicaciones sobre el peso, velocidad, consumo y otros datos que aparecen en la literatura técnica, comercial o publicitaria, han de entenderse como aproximados y están sujetas a cambio sin previo aviso. AUTECO no asume ninguna obligación ni responsabilidad en este sentido.

### **GARANTÍA DE LA BATERÍA:**

La batería del Vehículo cuenta con una garantía única de seis (6) meses o seis mil (6.000) km, lo que primero se cumpla, contados a partir de la entrega del Vehículo al primer usuario que la hubiere comprado a un distribuidor autorizado de AUTECO.

**NOTA IMPORTANTE:** su Vehículo es un bien complejo, compuesto por distintas unidades de sistemas independientes entre sí, que al operar conjuntamente, permiten que su Vehículo funcione de forma adecuada, cumpliendo con todas las condiciones de seguridad, calidad e idoneidad exigidas por Ley.

De esta manera, en caso de tener alguna inquietud sobre la adecuada articulación y funcionamiento de las unidades de sistemas independientes, deberá dirigirse a cualquiera de los CSA que se indican en este manual, donde nuestro personal capacitado emitirá su concepto técnico respecto de la(s) parte(s) o componente(s) que considere afecta el normal funcionamiento de alguno de las unidades de sistemas independientes que conforman su Vehículo.



### **AVISO IMPORTANTE:**

No lave la moto con agua a presión, ni con vapor, ni estando el motor caliente. Estos procedimientos pueden ocasionar daños en sus componentes y, por consiguiente, desde la fecha en que cualquiera de ellos se practique, AUTECO queda totalmente eximido de toda obligación relativa al cumplimiento de las garantías del Vehículo sobre las partes afectadas.

Para una mayor claridad al respecto, se informa que su Vehículo está dividido en diez (10) sistemas independientes de funcionamiento, que son los siguientes:

1. Sistema de frenos: freno delantero y freno trasero.
2. Sistema de ignición: (CDI o ECU), bujía, bobina de alta, bobina pulsora.
3. Sistema de transmisión: piñón de salida, cadena, Sprocket, caja de cambios, clutch.
4. Sistema motor: cigüeñal, cabeza de fuerza.
5. Sistema estructural: chasis, brazo oscilante.
6. Sistema de suspensión: suspensión delantera, suspensión trasera.
7. Sistema de carga: plato de bobinas, regulador, batería.
8. Sistema de luces y señales: bombillos, pito, tablero de instrumentos, sensores, actuadores.
9. Sistema de alimentación: carburador o cuerpo de inyección), caja filtro, tanque de combustible.
10. Sistema de refrigeración: radiador\*, moto ventilador\*.

\*Aplica para ciertas referencias.

#### **NOTA IMPORTANTE:**

las imprevistas dificultades que puedan presentarse en una o varias unidades del sistema del Vehículo se entienden presentadas en esa o esas unidades de sistemas en específico, sin que se entiendan o constituyan una dificultad en otra u otras en las que no se han presentado, por ser independientes unas de las otras.

#### **SISTEMA ANTIBLOQUEO DE LOS FRENOS (ABS)**

Su Vehículo cuenta con un sistema ABS, el cual se ha diseñado para evitar que las ruedas se bloqueen al frenar de forma brusca mientras se circula en línea recta. El sistema ABS regula automáticamente la fuerza de frenado.

Aunque el sistema ABS proporciona estabilidad al detenerse, ya que evita el bloqueo de las ruedas, recuerde las siguientes características:

-Para frenar de forma eficaz, deje de acelerar utilice la leva del freno delantero y el pedal del freno trasero, simultáneamente, de la misma manera que en el sistema de frenos de un Vehículo convencional.

-El ABS no puede compensar las condiciones adversas de la carretera, un error de juicio o un uso incorrecto de los frenos.

-El ABS no se ha diseñado para acortar la distancia de frenado. La distancia de parada de un Vehículo con ABS puede ser mayor que con un vehículo sin ABS en condiciones similares.

-El ABS le ayudará a evitar el bloqueo de las ruedas durante un frenado en línea recta, pero no se puede controlar que la rueda no resbale si se frena al tomar una curva. Cuando tome una curva, se recomienda aplicar ambos frenos solo ligeramente, o no frenar para nada. Reduzca la velocidad antes de entrar en la curva.



- La unidad de control de ABS compara la velocidad del Vehículo con la velocidad de la rueda. Dado que el uso de llantas no recomendadas puede afectar a la velocidad de la rueda, pueden confundir a la unidad de control, lo que puede ampliar la distancia de frenado.

- En el caso que el sistema de ABS se desactive, el sistema hidráulico continuará funcionando, el Vehículo frenará, pero las llantas podrán bloquearse durante la acción de frenado.

#### **NOTA**

- Cuando el ABS está funcionando, puede sentir unas pulsaciones en la leva de freno o en el pedal. Esta condición es normal.

- El ABS no funciona a una velocidad igual o inferior a 10 km/h aproximadamente.

- El ABS no funciona si la batería está descargada.

#### **ADVERTENCIA**

El uso de neumáticos no recomendados puede hacer que el ABS no funcione correctamente y que aumente la distancia de frenado. Como resultado, el conductor podrá sufrir un accidente. Se aconseja utilizar siempre los neumáticos estándar recomendados para este Vehículo.

#### **ADVERTENCIA**

El sistema ABS no puede proteger al conductor de todos los posibles peligros ni sustituir a una forma de conducción segura. Debe familiarizarse con el funcionamiento del sistema ABS y sus limitaciones.

El conductor tiene la responsabilidad de circular a una velocidad y de una manera adecuadas a las condiciones meteorológicas, la superficie de la calzada y el tráfico.

### REVISIONES DIARIAS QUE DEBE REALIZAR EL USUARIO:

Frenos:	Comprobar su buen funcionamiento y verificar el estado de los elementos.
Aceite lubricante del motor:	Comprobar nivel y adicionar, de ser necesario, cuando el nivel así lo indique.
Nivel de combustible:	Revisar que sea suficiente.
Luces y bocina:	Comprobar su correcto funcionamiento.
Cadena (en los vehículos Propulsados por este medio):	Verificar su adecuada lubricación y mantener la tensión.
Neumáticos:	Comprobar la presión.
Acelerador:	Comprobar su correcto funcionamiento.
Espejos:	Comprobar la correcta visibilidad.

**NOTA:** Además de las anteriores recomendaciones generales, se deben tener en cuenta las recomendaciones particulares para cada modelo de Vehículo, contenidas al inicio del presente Manual.

### CAMBIO DE ACEITE:

El nivel de aceite del Vehículo debe rellenarse siempre que el medidor indique que el nivel no es el adecuado, conforme lo indicado en el título contenido en el presente manual "ACEITE DE MOTOR". El cambio total de aceite debe hacer en el kilometraje indicado en el cuadro de mantenimiento de su manual de instrucciones.

En el caso de que ocurra una falla en el motor por no rellenar oportunamente el nivel de aceite, conforme lo indicado en el presente manual, AUTEKO no será responsable de la garantía del Vehículo ocasionada por la falta o inoportunidad en la realización del cambio o rellenado del aceite.



### AVISO IMPORTANTE

La inasistencia, o la asistencia por fuera del rango de kilómetros establecido en el presente manual, a cualquiera de las revisiones periódicas obligatorias, generan automáticamente la pérdida de la garantía sobre las partes que debieron haber sido intervenidas o que fueron intervenidas en dicha revisión tardía. Por lo tanto, las revisiones siguientes a las que hubiese dejado de asistir o hubiese asistido tardíamente sobre las mismas partes, tendrán únicamente carácter de diagnóstico informativo para el cliente, sin que esto implique obligación alguna de AUTEKO en cuanto a mantenimiento, o suministro de repuestos por garantía.

## **¿QUÉ SON LAS REVISIONES PERIÓDICAS?**

Son las revisiones que realiza AUTECO mediante sus Centros de Servicios Autorizados (CSA) para hacer el mantenimiento preventivo que su Vehículo requiere. Por esto, es normal que en las mismas se realicen sustituciones de algunos elementos y ajuste de componentes mecánicos, que puedan sufrir pequeñas variaciones en sus especificaciones originales, debido al desgaste normal de las piezas. Dichas intervenciones no constituyen fallas en las motocicletas sino que, por el contrario, son intervenciones preventivas para que su Vehículo permanezca en condiciones normales de funcionamiento.

## **PROCEDIMIENTO (Peticiónes, Quejas y Reclamos) PQR:**

Auteco cuenta con un mecanismo institucional para la atención de Peticiónes, Quejas y Reclamos, de acuerdo con lo establecido en la legislación colombiana.

Por lo tanto, en caso de que el usuario considere que su garantía ha sido desatendida, o no ha sido debidamente atendida por el CSA, podrá comunicarlo a AUTECO mediante la línea gratuita nacional 01 8000 520090 o en el correo electrónico [servicioalcliente@auteco.com.co](mailto:servicioalcliente@auteco.com.co) o [www.auteco.com.co](http://www.auteco.com.co) (CHAT) para la atención de su solicitud.

Vendida por: \_\_\_\_\_

Fecha de compra: \_\_\_\_\_

PROPIETARIO: \_\_\_\_\_

FECHA DE COMPRA: \_\_\_\_\_

DIRECCIÓN: \_\_\_\_\_

C.C. \_\_\_\_\_

CIUDAD: \_\_\_\_\_

TELÉFONO: \_\_\_\_\_

E-MAIL: \_\_\_\_\_

Fecha de alistamiento:

Año	Mes	Día
-----	-----	-----

Fecha de vencimiento  
de garantía:

Año	Mes	Día
-----	-----	-----

PLACA:

Motor: Chasis: Color: Modelo:
--

Señor usuario, eventualmente este documento podrá ser reemplazado por el acta de entrega que se diligencie al momento de entregar el Vehículo, en tal caso, esta página podrá permanecer en blanco.

## REGISTRO DE GARANTÍA Y CONSTANCIA DE ENTREGA

Nombre del Almacén : \_\_\_\_\_

Ciudad: \_\_\_\_\_

Forma de pago \_\_\_\_\_ N° de Factura: \_\_\_\_\_

### OTROS DATOS DEL CLIENTE:

Fecha de nacimiento \_\_\_\_\_

Cédula de ciudadanía \_\_\_\_\_ Sexo: \_\_\_\_\_

\_\_\_\_\_  
Firma y sello distribuidor

\_\_\_\_\_  
Firma propietario

Para dar cumplimiento a la Circular única del 2 de mayo de 2003,  
numeral 2.1, de la Superintendencia de Industria y Comercio.

**MOTOCICLETAS KTM**  
**Lista de chequeos del alistamiento**

<b>LISTADO DE OPERACIONES</b>	<b>MODELOS CALLE</b>
Chequee la información de servicio del Vehículo (Recalls, mejoras, etc).	
Chequear niveles de líquido (freno, aceite, refrigerante, etc).	
Chequear componentes, tubos y recorrido de los cables (freno, acelerador, clutch, etc).	
Realizar la carga de la batería y registro de la garantía (si aplica).	
Comprobar sistema eléctrico y luces (luce, direccionales, velocímetro, etc).	
Comprobar en chasis (torques, ajuste de suspensión, etc).	
Comprobar en motor (ralentí, fallas ECU, abrazaderas, testigo presión de aceite, etc).	
Compruebe durante la prueba del Vehículo (arranque, clutch, acelerador, frenos y caja de cambios).	
Chequee después de probar el Vehículo (fugas, limpiar y entregar)..	
Realizar el registro de alistamiento en KTM dealer.net y en Impulsa.	

# TARJETA DE GARANTÍA DE LA BATERÍA

Fecha de venta: \_\_\_\_\_

Marca de la batería \_\_\_\_\_ Código de la batería \_\_\_\_\_

Tipo de batería: Sellada  Convencional  Número serial: \_\_\_\_\_

## Datos del Propietario

Nombre: \_\_\_\_\_

C.C. \_\_\_\_\_

Dirección: \_\_\_\_\_

Teléfono: \_\_\_\_\_

## Datos del Vehículo

Tipo: \_\_\_\_\_ Placa: \_\_\_\_\_

Número de chasis: \_\_\_\_\_

Número de motor: \_\_\_\_\_

## Historia de la batería en período de garantía

Revisión	Fecha	Edad Meses	Daño específico	Voltaje	Observaciones	Nombre del distribuidor autorizado
Alistam.						
1						
2						
3						
4						
5						
6						

## CÓDIGOS DE OBSERVACIONES

- NB: Nivel bajo del electrolito  
SA: Sistema eléctrico necesita atención  
NR: El vehículo no rueda mucho  
SR: Tapa superior de batería rota  
IR: Tapa inferior de batería rota  
PM: Pobre mantenimiento  
AB: Abuso de la batería  
NA: No aplica

NOTA: Para hacer efectiva la garantía de la batería, es obligatorio tener diligenciada la Tarjeta de Garantía.

## HISTORIAL DE MANTENIMIENTO

Nombre del propietario \_\_\_\_\_ C.C. \_\_\_\_\_  
Dirección \_\_\_\_\_  
Teléfono \_\_\_\_\_  
Número de motor \_\_\_\_\_  
Número de chasis \_\_\_\_\_  
Placa \_\_\_\_\_  
Nombre del distribuidor \_\_\_\_\_  
Teléfono del distribuidor \_\_\_\_\_  
Fecha de inicio de la garantía \_\_\_\_\_

**NOTA:** Mantenga esta información y una llave de repuesto en un lugar seguro.





**1a Revisión Técnica: 1000 kms.**

**NOMBRE DEL CENTRO DE SERVICIO**

C. de Servicio Autorizado: \_\_\_\_\_

Fecha: \_\_\_\_\_ Kilometraje: \_\_\_\_\_

**Servicio gratuito de mano de obra exceptuando el aceite del motor, filtro de aceite e insumos. Válido exclusivamente durante el periodo de garantía.**

Área para sticker con  
identificación de la motocicleta

PROPIETARIO:

\_\_\_\_\_

C.C

\_\_\_\_\_

KILOMETRAJE: \_\_\_\_\_

Nº DE MOTOR: \_\_\_\_\_

1a Revisión Técnica: 1000 kms.



PLACA: \_\_\_\_\_

FECHA DEL SERVICIO: \_\_\_\_\_

DIRECCIÓN: \_\_\_\_\_

CIUDAD: \_\_\_\_\_

SELLO DEL C.S.A.: \_\_\_\_\_

REMÍTASE AL MANUAL DE  
INSTRUCCIONES PARA VERIFICAR  
LAS OPERACIONES QUE SE DEBEN  
REALIZAR EN ESTA REVISIÓN

**2a Revisión Técnica: 15.000 kms.  
NOMBRE DEL CENTRO DE SERVICIO**

C. de Servicio Autorizado: \_\_\_\_\_  
Fecha: \_\_\_\_\_ Kilometraje: \_\_\_\_\_

Revisión pagada por el usuario (aceite, insumos y mano de obra)

Área para sticker con  
identificación de la motocicleta

**2a Revisión Técnica: 15.000 kms.**

PROPIETARIO: \_\_\_\_\_  
C.C \_\_\_\_\_



KILOMETRAJE: \_\_\_\_\_ PLACA: \_\_\_\_\_  
Nº DE MOTOR: \_\_\_\_\_

FECHA DEL SERVICIO: \_\_\_\_\_  
DIRECCIÓN: \_\_\_\_\_  
CIUDAD: \_\_\_\_\_  
SELLO DEL C.S.A.: \_\_\_\_\_

REMÍTASE AL MANUAL DE  
INSTRUCCIONES PARA VERIFICAR  
LAS OPERACIONES QUE SE DEBEN  
REALIZAR EN ESTA REVISIÓN

**3a Revisión Técnica: 30.000 kms.**

**NOMBRE DEL CENTRO DE SERVICIO**

C. de Servicio Autorizado: \_\_\_\_\_

Fecha: \_\_\_\_\_

Kilometraje: \_\_\_\_\_

Revisión pagada por el usuario (aceite, insumos y mano de obra)

Área para sticker con  
identificación de la motocicleta

**3a Revisión Técnica: 30.000 kms.**

PROPIETARIO: \_\_\_\_\_

C.C \_\_\_\_\_

KILOMETRAJE: \_\_\_\_\_

Nº DE MOTOR: \_\_\_\_\_

PLACA: \_\_\_\_\_



FECHA DEL SERVICIO: \_\_\_\_\_

DIRECCIÓN: \_\_\_\_\_

CIUDAD: \_\_\_\_\_

SELLO DEL C.S.A.: \_\_\_\_\_

REMÍTASE AL MANUAL DE  
INSTRUCCIONES PARA VERIFICAR  
LAS OPERACIONES QUE SE DEBEN  
REALIZAR EN ESTA REVISIÓN

**4a Revisión Técnica: 45.000 kms.**

**NOMBRE DEL CENTRO DE SERVICIO**

C. de Servicio Autorizado: \_\_\_\_\_

Fecha: \_\_\_\_\_

Kilometraje: \_\_\_\_\_

Revisión pagada por el usuario (aceite, insumos y mano de obra)

Área para sticker con  
identificación de la motocicleta

PROPIETARIO: \_\_\_\_\_

K/C \_\_\_\_\_

Nº LOMETRAJE: \_\_\_\_\_

DE MOTOR: \_\_\_\_\_

**4a Revisión Técnica: 45.000 kms.**



PLACA: \_\_\_\_\_

FECHA DEL SERVICIO: \_\_\_\_\_

DIRECCIÓN: \_\_\_\_\_

CIUDAD: \_\_\_\_\_

SELLO DEL C.S.A.: \_\_\_\_\_



REMÍTASE AL MANUAL DE  
INSTRUCCIONES PARA VERIFICAR  
LAS OPERACIONES QUE SE DEBEN  
REALIZAR EN ESTA REVISIÓN

**5a Revisión Técnica: 60.000 kms.**

**NOMBRE DEL CENTRO DE SERVICIO**

C. de Servicio Autorizado: \_\_\_\_\_

Fecha: \_\_\_\_\_ Kilometraje: \_\_\_\_\_

Revisión pagada por el usuario (aceite, insumos y mano de obra)

Área para sticker con  
identificación de la motocicleta

PROPIETARIO: \_\_\_\_\_

C.C \_\_\_\_\_

KILOMETRAJE: \_\_\_\_\_

Nº DE MOTOR: \_\_\_\_\_

**5a Revisión Técnica: 60.000 kms.**



PLACA: \_\_\_\_\_

FECHA DEL SERVICIO: \_\_\_\_\_

DIRECCIÓN: \_\_\_\_\_

CIUDAD: \_\_\_\_\_

SELLO DEL C.S.A.: \_\_\_\_\_

REMÍTASE AL MANUAL DE  
INSTRUCCIONES PARA VERIFICAR  
LAS OPERACIONES QUE SE DEBEN  
REALIZAR EN ESTA REVISIÓN

**6a Revisión Técnica: 75.000 kms.**

**NOMBRE DEL CENTRO DE SERVICIO**

C. de Servicio Autorizado: \_\_\_\_\_

Fecha: \_\_\_\_\_

Kilometraje: \_\_\_\_\_

Revisión pagada por el usuario (aceite, insumos y mano de obra)

Área para sticker con  
identificación de la motocicleta

PROPIETARIO: \_\_\_\_\_

C.C \_\_\_\_\_

KILOMETRAJE: \_\_\_\_\_

Nº DE MOTOR: \_\_\_\_\_

**6a Revisión Técnica: 75.000 kms.**



PLACA: \_\_\_\_\_

FECHA DEL SERVICIO: \_\_\_\_\_

DIRECCIÓN: \_\_\_\_\_

CIUDAD: \_\_\_\_\_

SELLO DEL C.S.A.: \_\_\_\_\_

REMÍTASE AL MANUAL DE  
INSTRUCCIONES PARA VERIFICAR  
LAS OPERACIONES QUE SE DEBEN  
REALIZAR EN ESTA REVISIÓN

**7a Revisión Técnica: 90.000 kms.**

**NOMBRE DEL CENTRO DE SERVICIO**

C. de Servicio Autorizado: \_\_\_\_\_

Fecha: \_\_\_\_\_ Kilometraje: \_\_\_\_\_

Revisión pagada por el usuario (aceite, insumos y mano de obra)

Área para sticker con  
identificación de la motocicleta

PROPIETARIO: \_\_\_\_\_

C.C \_\_\_\_\_

KILOMETRAJE: \_\_\_\_\_

Nº DE MOTOR: \_\_\_\_\_

**7a Revisión Técnica: 90.000 kms.**



PLACA: \_\_\_\_\_

FECHA DEL SERVICIO: \_\_\_\_\_

DIRECCIÓN: \_\_\_\_\_

CIUDAD: \_\_\_\_\_

SELLO DEL C.S.A.: \_\_\_\_\_

REMÍTASE AL MANUAL DE  
INSTRUCCIONES PARA VERIFICAR  
LAS OPERACIONES QUE SE DEBEN  
REALIZAR EN ESTA REVISIÓN

## **REVISIONES TÉCNICAS POSTERIORES A LA GARANTÍA**

Recuerde que para el buen funcionamiento y desempeño de su Vehículo KTM con el respaldo de Auteco, usted puede realizar las revisiones y mantenimiento en nuestra red de Centros de Servicios Autorizados (CSA) que se indican en este Manual.

Las revisiones técnicas y los cambios de aceite de motor deben realizarse según lo indica su Manual de instrucciones.



**READY TO RACE**

» [www.ktm.com/co](http://www.ktm.com/co)

**KTM**

**KTM POWERPARTS**

**KTM POWERWEAR**

**KTM ORIGINAL SPARE PARTS**

**MOTOREX**  
OIL FOR RACING

**KTM**  
2 AÑOS SIN LÍMITE DE AÑOS  
[www.ktm.com/co](http://www.ktm.com/co)



[facebook.com/KTMColumbia](https://facebook.com/KTMColumbia)