

## 890 ADVENTURE

N.º ART. 3214751ES



**SISTEMA ANTIBLOQUEO DE FRENOS ABS.** Para mayor información del sistema, consulte sección Equipo de frenos.



**SISTEMA DE ENCENDIDO AUTOMÁTICO DE LUCES AHO / SISTEMA DE LUCES DE CIRCULACIÓN DIURNA DRL.**

Para mayor información del sistema, consulte sección Sistema eléctrico.



## Anexo Información de seguridad

Verifique la carátula de este manual para conocer cuál de los siguientes dispositivos de seguridad posee su vehículo.



Sistema diseñado para evitar que las ruedas se bloqueen al frenar de forma brusca mientras se circula en línea recta, el sistema regula automáticamente la fuerza de frenado.

Aunque el sistema ABS proporciona estabilidad al detenerse, recuerde las siguientes características:

- \* Para frenar de forma eficaz, deje de acelerar y utilice la leva de freno delantero y el pedal de freno trasero simultáneamente, de la misma manera que en el sistema de frenos de una motocicleta convencional
- \* El ABS no puede compensar las condiciones adversas de la carretera, un error de juicio o un uso incorrecto de los frenos.



Sistema diseñado para que una vez se ponga el motor en marcha, la luz principal de la farola se encienda automáticamente.

Este sistema garantiza una mayor visibilidad del vehículo para los demás actores viales.



Sistema de iluminación LED, el cual se enciende automáticamente al girar el interruptor de encendido a "ON".

Mientras la farola principal esté apagada, la luz LED alumbrará intensamente, si se enciende la farola principal, la luz LED se atenuará automáticamente.

No se recomienda dejar el interruptor de encendido en "ON" mientras el motor no esté en funcionamiento porque la batería se drenará prematuramente.

En primer lugar, permítanos felicitarle por su decisión de adquirir una motocicleta KTM. Ahora es propietario de un vehículo moderno y deportivo que, con el debido cuidado, le producirá satisfacción durante mucho tiempo.

¡Le deseamos una conducción agradable y segura en todo momento!

Anote en esta página los números de serie de su vehículo.

Número de identificación del vehículo (📖 pág. 15)	Sello del concesionario
Número del motor (📖 pág. 16)	
Número de la llave (📖 pág. 15)	

El manual de instrucciones refleja los últimos avances técnicos de esta serie en el momento de la publicación. No obstante, pueden existir pequeñas diferencias, debidas al perfeccionamiento continuo.

Todas las indicaciones de este manual se publican sin compromiso. En especial, KTM Sportmotorcycle GmbH se reserva el derecho a introducir, sin previo anuncio y sin dar a conocer los motivos, cambios en los datos técnicos, los precios, los colores, las formas, el diseño, el equipamiento y el material de los vehículos, así como en las prestaciones de servicio; también se reserva el derecho a adaptar sus vehículos a las condiciones locales en determinados mercados y a finalizar la producción de un modelo determinado sin anuncio previo. KTM no asume responsabilidad alguna en relación con dificultades en la disponibilidad de los vehículos, con diferencias entre las imágenes o descripciones y el vehículo concreto, ni con errores u omisiones en esta publicación. Los modelos reproducidos cuentan en parte con equipamientos especiales que no forman parte del volumen de suministro de serie.

© 2022 KTM Sportmotorcycle GmbH, Mattighofen Austria

Todos los derechos reservados

Queda prohibida la reimpresión total o parcial y la reproducción de cualquier tipo sin la autorización por escrito del propietario intelectual.



ISO 9001(12 100 6061)

De conformidad con la normativa internacional de gestión de calidad ISO 9001, KTM utiliza procesos de aseguramiento de la calidad para garantizar la máxima calidad de sus productos.

Certificado por: TÜV Management Service

REG.NO. 12 100 6061

KTM Sportmotorcycle GmbH  
Stallhofnerstraße 3  
5230 Mattighofen, Austria

Este documento es válido para los siguientes modelos:



890 ADVENTURE EU (F9703W5, F9703W6)







3214751es

14.12.2022

1	REPRESENTACIÓN .....	6	6.4.4	Botones del menú .....	20
1.1	Símbolos utilizados .....	6	6.4.5	Interruptor de los intermitentes .....	20
1.2	Formatos utilizados .....	6	6.4.6	Botón de la bocina .....	20
2	INDICACIONES DE SEGURIDAD .....	7	6.5	Interruptores del lado derecho del manillar .....	20
2.1	Definición del uso conforme a lo previsto .....	7	6.5.1	Botón de arranque/interruptor de parada de emergencia .....	20
2.2	Uso indebido .....	7	6.5.2	Interruptor de las luces de emergencia .....	21
2.3	Indicaciones de seguridad .....	7	6.6	Cerradura de encendido y del manillar .....	21
2.4	Símbolos y grados de peligrosidad .....	7	6.7	Bloquear la dirección .....	21
2.5	Advertencia contra manipulaciones .....	8	6.8	Desbloquear la dirección .....	22
2.6	Seguridad de funcionamiento .....	8	6.9	Toma de corriente de accesorios eléctricos .....	22
2.7	Ropa de protección .....	9	6.10	Abrir el tapón del depósito de combustible .....	22
2.8	Normas de trabajo .....	9	6.11	Cerrar el tapón del depósito de combustible .....	23
2.9	Medio ambiente .....	9	6.12	Grifos de gasolina .....	24
2.10	Manual de instrucciones .....	10	6.13	Abrir el compartimento de almacenamiento bajo el asiento del acompañante .....	24
3	INDICACIONES IMPORTANTES .....	11	6.14	Cerrar el compartimento de almacenamiento bajo el asiento del acompañante .....	25
3.1	Garantía del fabricante, garantía legal .....	11	6.15	Abrir el compartimento de almacenamiento de la izquierda .....	25
3.2	Agentes de servicio, medios auxiliares .....	11	6.16	Cerrar el compartimento de almacenamiento de la izquierda .....	26
3.3	Recambios, accesorios técnicos .....	11	6.17	Abrir el compartimento de almacenamiento de la derecha .....	26
3.4	Servicio .....	11	6.18	Cerrar el compartimento de almacenamiento de la derecha .....	27
3.5	Imágenes .....	11	6.19	Herramienta de a bordo .....	28
3.6	Servicio de atención al cliente .....	12	6.20	Asideros .....	28
4	VISTA DEL VEHÍCULO .....	13	6.21	Placa portaequipaje .....	28
4.1	Vista frontal izquierda del vehículo (ejemplo) .....	13	6.22	Cierre del asiento .....	28
4.2	Vista trasera derecha del vehículo (ejemplo) .....	14	6.23	Reposapiés del acompañante .....	29
5	NÚMEROS DE SERIE .....	15	6.24	Pedal de cambio .....	29
5.1	Número de identificación del vehículo .....	15	6.25	Pedal del freno .....	29
5.2	Placa de características .....	15	6.26	Caballote lateral .....	30
5.3	Número de la llave .....	15	7	CUADRO DE INSTRUMENTOS .....	31
5.4	Número del motor .....	16	7.1	Cuadro de instrumentos .....	31
5.5	Referencia de la horquilla .....	16	7.2	Activación y prueba .....	31
5.6	Número de artículo del amortiguador .....	16	7.3	Modo de demostración .....	32
5.7	Número de artículo del amortiguador de la dirección .....	16	7.4	Advertencias .....	33
6	ELEMENTOS DE MANDO .....	17	7.5	Aviso de hielo en la calzada .....	33
6.1	Maneta del embrague .....	17	7.6	Testigos de control .....	34
6.2	Maneta del freno de mano .....	17	7.7	Display .....	35
6.3	Puño del acelerador .....	17	7.8	Display Rally (opcional) .....	36
6.4	Interruptores del lado izquierdo del manillar .....	17	7.9	Régimen de revoluciones .....	37
6.4.1	Mando combinado .....	17	7.10	Recomendación para cambiar de marcha .....	37
6.4.2	Mando de las luces .....	18	7.11	Velocímetro .....	38
6.4.3	Botón del regulador de velocidad .....	18			

7.12	Indicador del regulador de velocidad (opcional).....	38	7.28.33	Phone Pairing.....	59
7.13	Hora .....	38	7.28.34	Riders Headset (opcional).....	60
7.14	Indicador de temperatura de aire ambiente.....	39	7.28.35	Headset Type (opcional) .....	61
7.15	Indicador Ride-Mode.....	39	7.28.36	Shift Light .....	61
7.16	Indicador ABS .....	39	7.28.37	Shift Light State .....	61
7.17	Indicador MTC.....	39	7.28.38	RPM1 .....	62
7.18	Indicador de la temperatura del líquido refrigerante.....	40	7.28.39	RPM2 .....	62
7.19	Indicación del nivel de combustible... ..	40	7.28.40	Ajustar la fecha y la hora .....	62
7.20	Calefacción de los puños (opcional) ... ..	41	7.28.41	Clock Format .....	64
7.21	Calefacción del asiento del conductor (opcional) .....	41	7.28.42	Date Format .....	64
7.22	Calefacción del asiento del acompañante (opcional).....	42	7.28.43	Units .....	64
7.23	Indicador Favorites.....	42	7.28.44	Distance .....	64
7.24	Indicador Quick Selector 1.....	42	7.28.45	Temperature.....	65
7.25	Indicador Quick Selector 2.....	42	7.28.46	Pressure .....	65
7.26	Indicador Navigation .....	43	7.28.47	Consumption .....	65
7.27	Indicador Call .....	43	7.28.48	Language .....	65
7.28	Menú.....	43	7.28.49	DRL .....	66
7.28.1	Motorcycle .....	44	7.28.50	Heating (función opcional).....	66
7.28.2	Ride Mode .....	44	7.28.51	Heated Grips (función opcional) ....	67
7.28.3	ABS.....	45	7.28.52	Seat Heating Rider (función opcional).....	67
7.28.4	MTC.....	45	7.28.53	Seat Heating Pillion (función opcional).....	67
7.28.5	MTC+MSR (opcional) .....	46	7.28.54	Extra Functions .....	68
7.28.6	Quickshift+ (opcional) .....	46	7.28.55	Demo Mode.....	68
7.28.7	Grip Heating (función opcional).....	47	8	ERGONOMÍA .....	69
7.28.8	Riders Seat (función opcional) .....	47	8.1	Ajustar el asiento del conductor .....	69
7.28.9	Throttle Response (opcional).....	47	8.2	Posición del manillar.....	69
7.28.10	Slip Adjuster (opcional) .....	48	8.3	Ajustar la posición del manillar  .....	69
7.28.11	Bike Info.....	49	8.4	Ajustar la posición básica de la maneta del embrague.....	70
7.28.12	Bike Info.....	49	8.5	Ajustar la posición básica de la maneta del freno de mano .....	71
7.28.13	Warning .....	50	8.6	Ajustar el estribo del pedal del freno.....	71
7.28.14	Trip Info .....	50	8.7	Ajustar la posición básica del pedal del freno  .....	71
7.28.15	Trip 1 .....	50	8.8	Controlar la posición básica del pedal de cambio .....	72
7.28.16	Trip 2 .....	51	8.9	Ajustar la posición básica del pedal de cambio  .....	73
7.28.17	Navigation (optional).....	51	9	PUESTA EN SERVICIO .....	74
7.28.18	Last search (opcional) .....	52	9.1	Instrucciones para la primera puesta en servicio.....	74
7.28.19	Favorites (opcional).....	52	9.2	Rodaje del motor .....	75
7.28.20	Skip Waypoint (opcional) .....	53	9.3	Vehículo con carga.....	75
7.28.21	Volumen (opcional) .....	53	10	INSTRUCCIONES DE CONDUCCIÓN.....	77
7.28.22	Stop Navigation (opcional).....	54	10.1	Trabajos de inspección y cuidado antes de cada puesta en servicio .....	77
7.28.23	Audio .....	54	10.2	Arrancar el vehículo .....	77
7.28.24	Call .....	55	10.3	Ponerse en marcha.....	78
7.28.25	Call out.....	56	10.4	Quickshifter + (opcional) .....	79
7.28.26	Settings .....	56			
7.28.27	Favorites .....	57			
7.28.28	Favorites-Anzeige 1-4.....	57			
7.28.29	Quick Selector 1 .....	57			
7.28.30	Quick Selector 2 .....	58			
7.28.31	KTMconnect (optional).....	58			
7.28.32	Bluetooth.....	58			

10.5	Cambiar de marcha y conducir .....	79	13.21	Montar el spoiler del depósito de combustible izquierdo .....	104
10.6	MSR (opcional) .....	82	13.22	Desmontar el spoiler del depósito de combustible derecho .....	105
10.7	Frenar .....	83	13.23	Montar el spoiler del depósito de combustible derecho .....	106
10.8	Parar y estacionar el vehículo .....	84	13.24	Desmontar el guardabarros delantero .....	107
10.9	Transporte .....	85	13.25	Montar el guardabarros delantero .....	107
10.10	Remolcaje en caso de avería .....	85	13.26	Limpiar los manguitos guardapolvo de las botellas de la horquilla  .....	108
10.11	Repostar combustible .....	86	13.27	Desmontar el parabrisas .....	109
11	PROGRAMA DE SERVICIO .....	88	13.28	Montar el parabrisas .....	109
11.1	Información adicional .....	88	13.29	Desmontar el protector del motor .....	109
11.2	Mantenimiento .....	88	13.30	Montar el protector del motor .....	110
12	ADAPTACIÓN DEL TREN DE RODAJE .....	90	14	EQUIPO DE FRENOS .....	112
12.1	Horquilla/amortiguador .....	90	14.1	Sistema antibloqueo (ABS) .....	112
12.2	Ajustar la amortiguación de la compresión en la horquilla .....	90	14.2	Comprobar los discos de freno .....	113
12.3	Ajustar la amortiguación de la extensión en la horquilla .....	91	14.3	Comprobar el nivel de líquido de frenos de la rueda delantera .....	114
12.4	Ajustar la amortiguación de la extensión del amortiguador .....	91	14.4	Rellenar el líquido de frenos de la rueda delantera  .....	114
12.5	Ajustar el pretensado del muelle del amortiguador .....	92	14.5	Comprobar las pastillas de freno y el seguro de las pastillas de freno de la rueda delantera .....	116
13	MANTENIMIENTO DEL TREN DE RODAJE ....	93	14.6	Controlar la carrera en vacío del pedal del freno .....	116
13.1	Levantar la motocicleta con el soporte de elevación trasero .....	93	14.7	Controlar el nivel de líquido de frenos en el freno trasero .....	117
13.2	Bajar la motocicleta del soporte de elevación trasero .....	93	14.8	Rellenar el líquido de frenos en la rueda trasera  .....	117
13.3	Levantar la motocicleta con el caballete de montaje delantero .....	93	14.9	Comprobar las pastillas de freno y el seguro de las pastillas de freno de la rueda trasera .....	119
13.4	Bajar la motocicleta del caballete de montaje delantero .....	94	15	RUEDAS, NEUMÁTICOS .....	120
13.5	Quitar el asiento del acompañante .....	94	15.1	Desmontar la rueda delantera  .....	120
13.6	Montar el asiento del acompañante .....	95	15.2	Montar la rueda delantera  .....	121
13.7	Quitar el asiento del conductor .....	95	15.3	Desmontar la rueda trasera  .....	123
13.8	Montar el asiento del conductor .....	95	15.4	Montar la rueda trasera  .....	124
13.9	Controlar la suciedad de la cadena ....	96	15.5	Comprobar las gomas amortiguadoras del cubo de la rueda trasera  .....	125
13.10	Limpiar la cadena .....	96	15.6	Comprobar el estado de los neumáticos .....	126
13.11	Comprobar la tensión de la cadena ....	97	15.7	Comprobar la presión de los neumáticos .....	128
13.12	Ajustar la tensión de la cadena .....	98	15.8	Comprobar la tensión de los radios .....	128
13.13	Comprobar la cadena, la corona, el piñón y la guía de la cadena .....	99	15.9	Sistema de neumáticos sin cámara .....	129
13.14	Desmontar el carenado lateral izquierdo .....	101	15.10	Utilización del spray reparador de pinchazos .....	129
13.15	Montar el carenado lateral izquierdo .....	101			
13.16	Desmontar el carenado lateral derecho .....	101			
13.17	Montar el carenado lateral derecho .....	102			
13.18	Desmontar la cubierta de la batería .....	102			
13.19	Montar la cubierta de la batería .....	103			
13.20	Desmontar el spoiler del depósito de combustible izquierdo .....	103			

16	SISTEMA ELÉCTRICO .....	130	23	DATOS TÉCNICOS.....	157
16.1	Luz diurna (DRL) .....	130	23.1	Motor.....	157
16.2	Desmontar la batería de 12 V  .....	130	23.2	Pares de apriete del motor .....	158
16.3	Montar la batería de 12 V  .....	132	23.3	Cantidades de llenado .....	161
16.4	Cargar la batería de 12 V  .....	133	23.3.1	Aceite del motor .....	161
16.5	Sustituir el fusible principal.....	135	23.3.2	Líquido refrigerante.....	161
16.6	Sustituir los fusibles del ABS.....	136	23.3.3	Combustible.....	161
16.7	Cambiar los fusibles de cada grupo consumidor de electricidad .....	137	23.4	Tren de rodaje .....	161
16.8	Comprobar el ajuste del faro .....	139	23.5	Sistema eléctrico .....	162
16.9	Ajustar la distancia de alumbrado del faro .....	139	23.6	Neumáticos.....	162
16.10	Conector de diagnóstico.....	140	23.7	Horquilla.....	163
16.11	ACC1 y ACC2 delante.....	140	23.8	Amortiguador.....	163
16.12	ACC1 y ACC2 detrás.....	140	23.9	Pares de apriete del tren de rodaje .....	163
17	SISTEMA DE REFRIGERACIÓN .....	141	24	DECLARACIONES DE CONFORMIDAD .....	170
17.1	Sistema de refrigeración .....	141	24.1	Declaraciones de conformidad.....	170
17.2	Controlar el nivel de líquido refrigerante del depósito de compensación .....	141	24.2	Declaraciones de conformidad específicas del país.....	170
17.3	Corregir el nivel de líquido refrigerante del depósito de compensación .....	142	25	AGENTES DE SERVICIO .....	171
18	ADAPTAR EL MOTOR .....	144	26	AGENTES AUXILIARES .....	173
18.1	Ride Mode .....	144	27	NORMAS.....	174
18.2	Control de tracción de la motocicleta (MTC en curvas).....	144	28	ÍNDICE DE TÉRMINOS TÉCNICOS .....	175
18.3	Adaptación del deslizamiento (opcional).....	145	29	ÍNDICE DE ABREVIATURAS.....	176
18.4	Throttle Response (opcional).....	145	30	ÍNDICE DE SÍMBOLOS .....	177
19	MANTENIMIENTO DEL MOTOR.....	146	30.1	Símbolos rojos.....	177
19.1	Comprobar el nivel de aceite del motor.....	146	30.2	Símbolos amarillos y naranjas .....	177
19.2	Sustituir el aceite del motor y el filtro de aceite, limpiar los tamices de aceite  .....	146	30.3	Símbolos verdes y azules .....	177
19.3	Rellenar aceite del motor.....	148	ÍNDICES.....	178	
19.4	Comprobar la carrera en vacío en la maneta del embrague.....	149			
19.5	Ajustar la carrera en vacío en la maneta del embrague  .....	149			
20	LIMPIEZA, CUIDADO.....	150			
20.1	Limpiar la motocicleta.....	150			
20.2	Trabajos de revisión y cuidado para la operación en invierno.....	151			
21	ALMACENAMIENTO .....	153			
21.1	Almacenamiento.....	153			
21.2	Puesta en servicio después de un período de almacenamiento .....	154			
22	DIAGNÓSTICO DE FALLOS .....	155			

## 1.1 Símbolos utilizados

A continuación se explica el significado de determinados símbolos.



Identifica una reacción esperada (p. ej. de un paso de trabajo o de una función).



Identifica una reacción inesperada (p. ej. de un paso de trabajo o de una función).



Indica tareas que requieren conocimientos especializados y técnicos. Por su seguridad, le aconsejamos que acuda a un taller especializado autorizado KTM para llevar a cabo estas tareas. Estos talleres cuentan con mecánicos que han recibido una instrucción específica y disponen de las herramientas especiales necesarias para realizar un mantenimiento óptimo de su motocicleta.



Identifica una referencia cruzada (más información en la página indicada).



Identifica una indicación con información o consejos adicionales.



Indica el resultado de un punto de comprobación.



Identifica el fin de una actividad incluidos los posibles trabajos posteriores.

## 1.2 Formatos utilizados

A continuación se explica el formato de las páginas.

**Nombre propio**

Identifica un nombre propio.

**Nombre®**

Identifica un nombre protegido.

**Marca™**

Identifica una marca comercial.

**Conceptos subrayados**

Remitirse a los datos técnicos del vehículo o a la terminología marcada que se explica en la relación de terminología.



## 2.1 Definición del uso conforme a lo previsto

Este vehículo está diseñado y construido para soportar las exigencias normales derivadas de la circulación por pistas y terrenos sencillos (pistas no pavimentadas). Este vehículo no es adecuado para el uso en circuitos de carreras.



### Información

Este vehículo solo cuenta con permiso de circulación para las vías públicas en la versión homologada.

## 2.2 Uso indebido

Utilizar el vehículo únicamente de la forma adecuada.

Si se hace un uso no adecuado, se pueden provocar daños personales, materiales y al medioambiente.

Cualquier uso del vehículo que no responda al uso previsto ni a la definición de uso supone un uso indebido.

El uso indebido también incluye el empleo de agentes de servicio y medios auxiliares que no cumplan las especificaciones exigidas para el uso en cuestión.

## 2.3 Indicaciones de seguridad

Para que el producto descrito se utilice de manera segura deben respetarse algunas indicaciones de seguridad. Por consiguiente, lea con atención estas instrucciones, así como todas las demás que se incluyen en el volumen de suministro. Las indicaciones de seguridad están resaltadas en el texto y tienen enlaces con los puntos relevantes.



### Información

En determinadas posiciones bien visibles del producto descrito se han colocado diversos adhesivos de aviso o advertencia. No quite los adhesivos de aviso o advertencia. Si faltan los adhesivos, es posible que usted o bien otras personas no detecten los peligros y puedan sufrir lesiones.

## 2.4 Símbolos y grados de peligrosidad



### Peligro

Aviso sobre un peligro que conduce inmediatamente y con seguridad a lesiones graves, permanentes, o incluso la muerte si no se toman las precauciones necesarias.



### Advertencia

Aviso sobre un peligro que conduce probablemente a lesiones graves o incluso la muerte si no se toman las precauciones necesarias.



### Precaución

Aviso sobre un peligro que conduce probablemente a lesiones leves si no se toman las precauciones necesarias.

### Indicación

Aviso sobre un peligro que conduce a daños considerables en la máquina o en el material si no se toman las precauciones necesarias.



### Indicación

Aviso sobre un peligro que conduce a daños en el medio ambiente si no se toman las precauciones necesarias.

### 2.5 Advertencia contra manipulaciones

Está prohibido realizar modificaciones en los componentes de insonorización. Asimismo, las siguientes medidas y la ejecución de los estados correspondientes también están prohibidas legalmente:

- 1 Desmontar o poner fuera de servicio cualquier tipo de dispositivo o componente insonorizante de un vehículo antes de su venta o entrega al cliente final, así como durante el periodo de propiedad del vehículo por parte del cliente final, con motivos distintos al servicio, la reparación o la sustitución, y
- 2 Utilizar el vehículo después de que se haya desmontado o puesto fuera de servicio un dispositivo o componente de esta clase.

Ejemplos de manipulación ilegal:

- 1 Desmontar o perforar los silenciadores, las chapas de rebotamiento, los colectores u otros componentes encargados de conducir los gases de escape.
- 2 Desmontar o perforar las piezas del sistema de admisión.
- 3 Utilizar el vehículo en un estado de mantenimiento indebido.
- 4 Sustituir las piezas móviles del vehículo o de alguna parte del sistema de escape o de admisión por piezas no homologadas por el fabricante.

### 2.6 Seguridad de funcionamiento



#### **Peligro**

**Peligro de accidente** Una persona que no esté en condiciones de conducir se pone en peligro a sí misma y a los demás.

- No ponga el vehículo en funcionamiento si está bajo los efectos del alcohol, drogas o medicamentos.
- No ponga el vehículo en funcionamiento si no dispone de la condición física o psíquica necesaria.



#### **Peligro**

**Peligro de envenenamiento** Los gases de escape son venenosos y pueden originar pérdida de conocimiento o incluso la muerte.

- Procure siempre una ventilación suficiente durante el funcionamiento del motor.
- Utilice un sistema de aspiración de gases de escape adecuado cuando arranque o deje en marcha el motor en un espacio cerrado.



#### **Advertencia**

**Peligro de quemaduras** Algunas piezas del vehículo se calientan mucho cuando el vehículo está en marcha.

- No toque ningún componente del vehículo, como sistema de escape, radiador, motor, amortiguador o equipo de frenos, antes de que se hayan enfriado.
- Antes de realizar cualquier trabajo, deje que se enfríen los componentes del vehículo.

El vehículo únicamente se debe utilizar en perfecto estado técnico, de acuerdo con el uso previsto, pensando en la seguridad y respetando el medio ambiente.

El vehículo solo puede ser utilizado por personas debidamente instruidas. Para circular por las vías públicas se necesita el permiso de conducción correspondiente.

Las anomalías que afecten a la seguridad deben repararse inmediatamente en un taller especializado autorizado KTM.

Respetar los adhesivos de aviso/advertencia del vehículo.

## 2.7 Ropa de protección



### Advertencia

**Peligro de lesiones** No utilizar ropa de protección o utilizar menos de la necesaria supone un grave riesgo para la seguridad.

- Utilice en todos los desplazamientos ropa de protección adecuada como casco, botas y guantes, así como pantalón y chaqueta con protectores.
- Utilice siempre ropa de protección en perfecto estado y conforme con las exigencias legales.

En aras de su seguridad, KTM recomienda utilizar el vehículo únicamente con ropa de protección adecuada.

## 2.8 Normas de trabajo

Siempre que no se indique lo contrario, el encendido debe estar desconectado (modelos con cerradura de encendido y modelos con llave a distancia) o el motor parado (modelos sin cerradura de encendido ni llave a distancia) para realizar cualquier trabajo.

Algunos trabajos requieren el uso de herramientas especiales. Pese a que no forman parte integrante del vehículo, dichas herramientas pueden obtenerse a través del número de pedido indicado entre paréntesis. Ejemplo: extractor de cojinetes (15112017000)

Siempre que no se indique lo contrario, se aplican las condiciones normales para todos los trabajos y descripciones.

Temperatura ambiente	20 °C (68 °F)
Presión del aire ambiental	1.013 mbar (14,69 psi)
Humedad atmosférica relativa	60 ± 5%

Durante el ensamblaje, las piezas no reutilizables (como tornillos y tuercas autofrenables, juntas, tornillos de dilatación, anillos de hermetizado, juntas tóricas, pasadores de aletas o chapas de retención) deben sustituirse por piezas nuevas.

Algunos tornillos requieren un fijador de tornillos (por ejemplo, **Loctite**®). Respetar las indicaciones de empleo específicas del fabricante.

Si una pieza nueva ya trae aplicado un fijador de tornillos (p. ej., **Precote**®), no aplicar ningún medio de fijación adicional.

Las piezas que se reutilizan después del desmontaje, deben limpiarse y revisarse para verificar que no estén deterioradas ni desgastadas. Sustituir las piezas deterioradas o desgastadas.

Una vez finalizados los trabajos de reparación o mantenimiento, restablecer la seguridad de circulación en el vehículo.

## 2.9 Medio ambiente

El uso responsable de la motocicleta ayuda a evitar los problemas y conflictos. Para proteger el futuro del motociclismo, asegúrese de que utiliza la motocicleta dentro de la legalidad, piense en el medio ambiente y respete los derechos de los demás.

La eliminación del aceite usado, los agentes de servicio y auxiliares y las piezas usadas debe realizarse en conformidad con la normativa y las directivas del respectivo país.

Debido a que las motocicletas no están sujetas a la directiva europea sobre la eliminación de vehículos usados, no hay ninguna reglamentación legal que regule la eliminación de la motocicleta usada. Su concesionario autorizado KTM estará encantado de ayudarle.

### 2.10 Manual de instrucciones

Lea completa y atentamente este manual de instrucciones antes de conducir por primera vez su motocicleta. El manual de instrucciones contiene mucha información y muchos consejos importantes que le facilitarán el manejo, la conducción y el mantenimiento de la motocicleta. Aquí aprenderá a adaptar el vehículo a su estatura y a sus preferencias, y conocerá el modo de protegerse contra caídas o lesiones.



#### **Consejo**

Guarde este manual de instrucciones en su dispositivo para poder consultarlo siempre que lo necesite.

---

Para obtener más información sobre el vehículo o aclarar cualquier duda que pueda surgir al leer el manual, póngase en contacto con un concesionario autorizado de KTM.

El manual de instrucciones es una parte integrante importante del vehículo. Si se vende, el nuevo propietario debe volver a descargar el manual de instrucciones.

El manual de instrucciones se puede descargar múltiples veces usando el código QR o el enlace en el comprobante de entrega.

El manual de instrucciones está también disponible para su descarga en su concesionario autorizado de KTM y en la página web de KTM. Puede pedir en su concesionario KTM autorizado un ejemplar impreso.

Página web internacional de KTM: [KTM.COM](http://KTM.COM)

### 3.1 Garantía del fabricante, garantía legal

Los trabajos prescritos en el programa de servicio deben realizarse únicamente en un taller especializado autorizado por KTM, que confirmará su ejecución en **KTM Dealer.net**; de lo contrario, se pierden los derechos de garantía. Los daños directos e indirectos derivados de manipulaciones o modificaciones del vehículo no están cubiertos por la garantía del fabricante.

### 3.2 Agentes de servicio, medios auxiliares



#### Indicación

**Peligro para el medio ambiente** La manipulación incorrecta del combustible supone un peligro para el medio ambiente.

- No permita que el combustible llegue al agua subterránea, al suelo ni a los canales de desagüe.

Los agentes de servicio y los medios auxiliares se han de utilizar conforme al manual de instrucciones y a la especificación técnica.

### 3.3 Recambios, accesorios técnicos

En aras de la seguridad, utilice únicamente recambios y accesorios homologados o recomendados por KTM y encargue su instalación a un taller especializado autorizado KTM. KTM no responde de los daños resultantes de la utilización de otros productos.

Algunos recambios y accesorios se incluyen entre paréntesis en las descripciones pertinentes. Su concesionario autorizado de KTM estará encantado de poderle ayudar.

En la página web de KTM encontrará el catálogo **KTM PowerParts** más actual para su vehículo.

Página web internacional de KTM: [KTM.COM](http://KTM.COM)

### 3.4 Servicio

Un requisito básico para la utilización correcta del vehículo y para evitar un desgaste prematuro es la realización de las tareas de mantenimiento, ajuste y conservación del motor y el tren de rodaje especificadas en el manual de instrucciones. Un reglaje incorrecto del tren de rodaje puede originar daños y roturas en los componentes del mismo.

El uso del vehículo bajo condiciones adversas, como, p. ej., con lluvia o calor intensos o muy cargado, puede aumentar considerablemente el desgaste de piezas como la cadena de transmisión, los equipos de frenos o los componentes del tren de rodaje. Por ese motivo, es posible que sea necesario inspeccionar o sustituir las piezas antes de que venza el plazo de mantenimiento actual.

Deben respetarse los tiempos de rodaje y los intervalos de mantenimiento especificados. La observación de estos plazos contribuye esencialmente a prolongar la vida útil de su motocicleta.

### 3.5 Imágenes

Algunas de las imágenes que se utilizan en el manual incluyen equipamientos especiales.

A fin de mejorar la representación visual y facilitar la comprensión de las imágenes, es posible que algunas piezas se desmonten o no se incluyan en las imágenes. Las descripciones no siempre requieren que se desmonten piezas. Deben observarse las indicaciones contenidas en el texto.

### 3.6 Servicio de atención al cliente

Si tiene alguna duda sobre el vehículo y sobre KTM, su concesionario autorizado de KTM estará encantado de ayudarle.

La lista de concesionarios autorizados de KTM está disponible en el sitio web de KTM.  
Página web internacional de KTM: [KTM.COM](http://KTM.COM)

## 4.1 Vista frontal izquierda del vehículo (ejemplo)

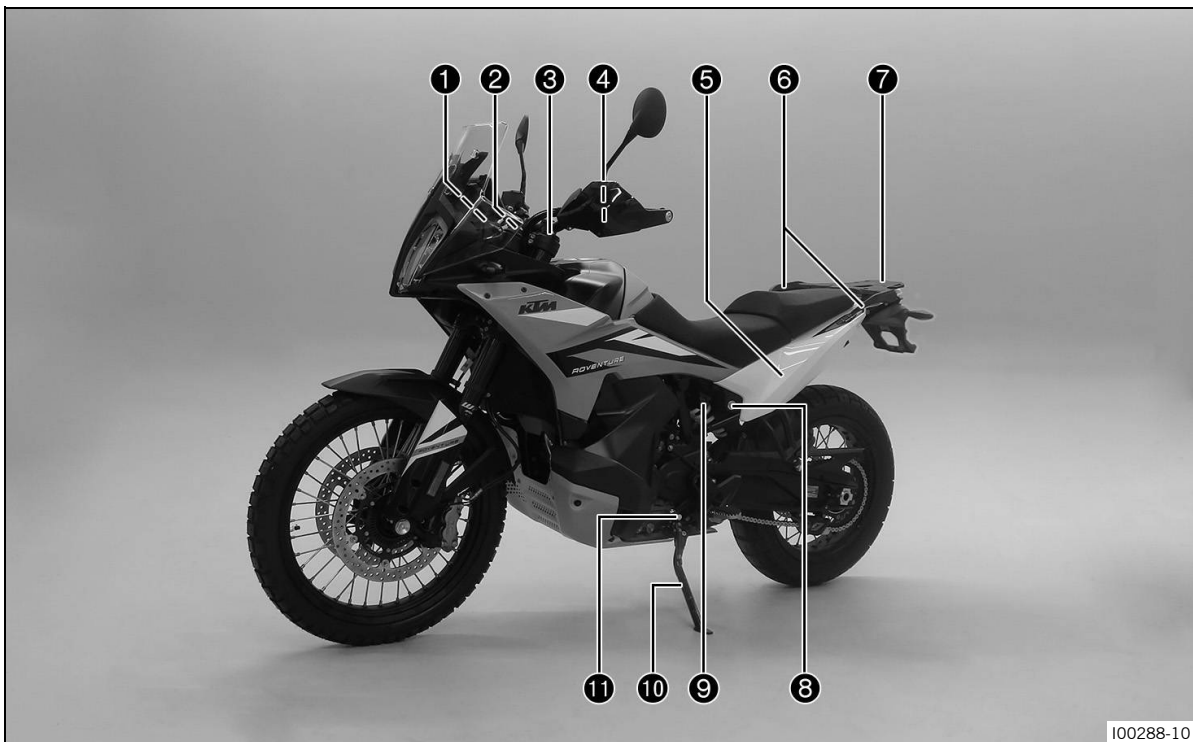

- ❶ Reglaje del nivel de extensión de la horquilla
- ❷ Cerradura de encendido y del manillar (📖 pág. 21)
- ❸ Reglaje del nivel de compresión de la horquilla
- ❹ Maneta del embrague (📖 pág. 17)
- ❺ Compartimento de almacenamiento de la izquierda
- ❻ Asideros (📖 pág. 28)
- ❼ Placa portaequipaje (📖 pág. 28)
- ❽ Cierre del asiento (📖 pág. 28)
- ❾ Reglaje del pretensado del muelle del amortiguador
- ❿ Caballete lateral (📖 pág. 30)
- ⓫ Pedal de cambio (📖 pág. 29)

## 4.2 Vista trasera derecha del vehículo (ejemplo)

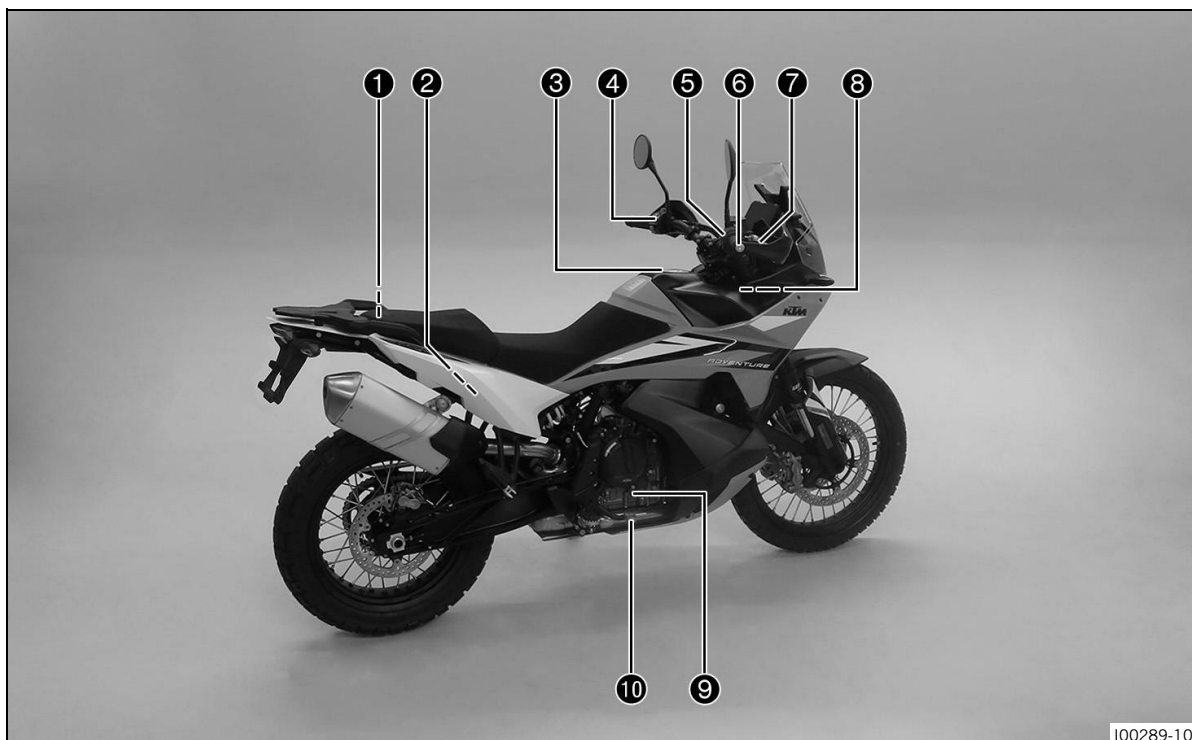

100289-10

- ❶ Compartimento de almacenamiento bajo el asiento del acompañante
- ❷ Compartimento de almacenamiento de la derecha
- ❸ Tapón del depósito de combustible
- ❹ Mando de las luces (📖 pág. 18)
- ❹ Botones del menú (📖 pág. 20)
- ❹ Interruptor de los intermitentes (📖 pág. 20)
- ❹ Botón de la bocina (📖 pág. 20)
- ❹ Botón del regulador de velocidad (📖 pág. 18)
- ❺ Botón de arranque/interruptor de parada de emergencia (📖 pág. 20)
- ❺ Interruptor de las luces de emergencia (📖 pág. 21)
- ❻ Puño del acelerador (📖 pág. 17)
- ❼ Maneta del freno de mano (📖 pág. 17)
- ❽ Número de identificación del vehículo (📖 pág. 15)
- ❾ Mirilla del aceite del motor
- ❿ Pedal del freno (📖 pág. 29)



## 5.1 Número de identificación del vehículo

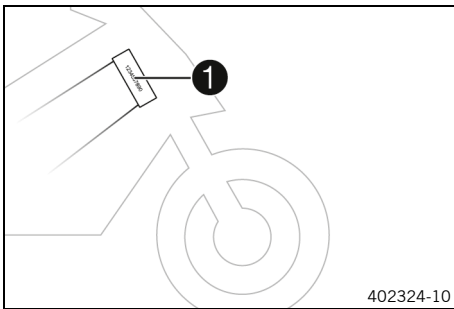

El número de identificación del vehículo **1** está grabado en el lado derecho de la pipa de la dirección.

## 5.2 Placa de características

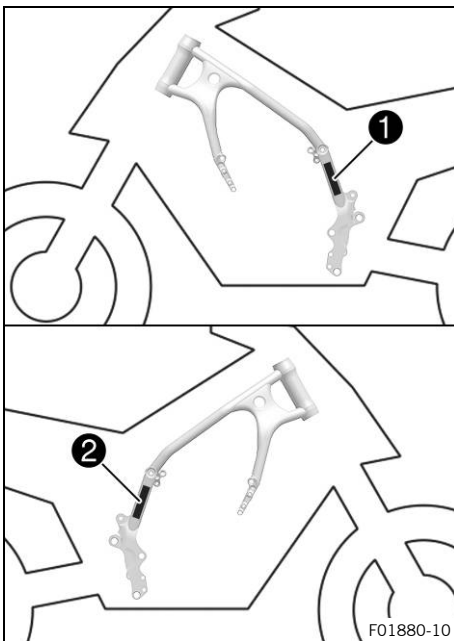

La placa de características **1** está montada en el lado izquierdo del chasis.

La placa de características para Australia **2** está montada en el lado derecho del chasis.

## 5.3 Número de la llave

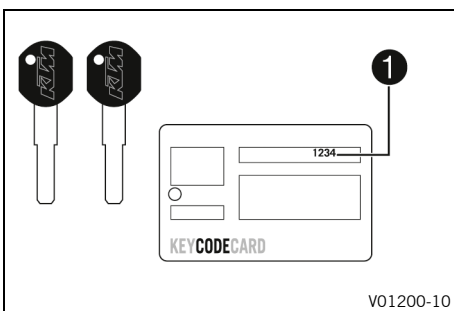

El número de la llave **1** se indica en la **KEYCODECARD**.

### **i** Información

Necesita el número de la llave para encargar una llave de recambio. Conserve por tanto la **KEYCODECARD** en un lugar seguro.

## 5.4 Número del motor

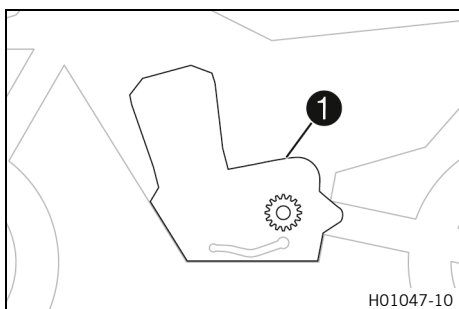

El número del motor 1 está grabado en la parte superior de la carcasa del motor.

## 5.5 Referencia de la horquilla

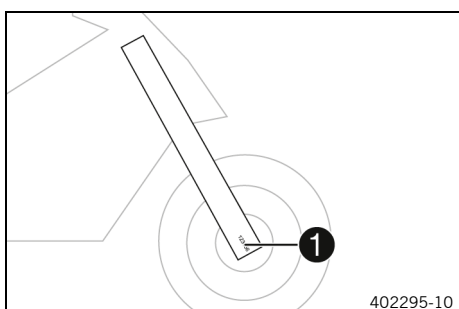

La referencia de la horquilla 1 está grabada en el lado interior del portarruedas.

## 5.6 Número de artículo del amortiguador

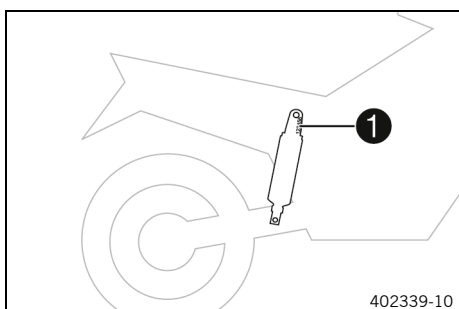

El número de artículo del amortiguador 1 figura en la parte superior de este.

## 5.7 Número de artículo del amortiguador de la dirección

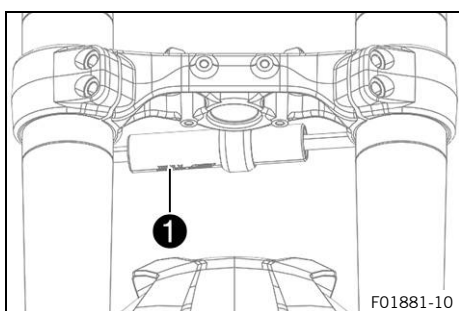

El número de artículo del amortiguador de la dirección 1 está grabado en la parte inferior del amortiguador de la dirección.

## 6.1 Maneta del embrague

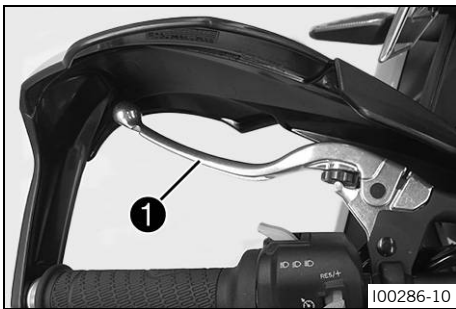

La maneta del embrague ❶ se encuentra en el lado izquierdo del manillar.

## 6.2 Maneta del freno de mano



La maneta del freno de mano ❶ se encuentra en el lado derecho del manillar.  
La maneta del freno de mano permite accionar el freno de la rueda delantera.

## 6.3 Puño del acelerador

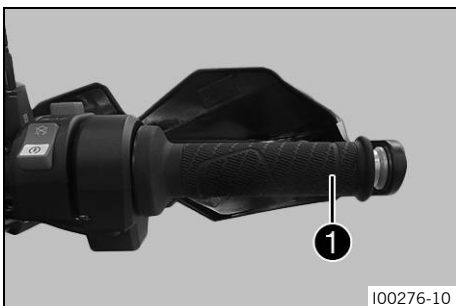

El puño del acelerador ❶ se encuentra en el lado derecho del manillar.

## 6.4 Interruptores del lado izquierdo del manillar

### 6.4.1 Mando combinado

El mando combinado se encuentra en el lado izquierdo del manillar.

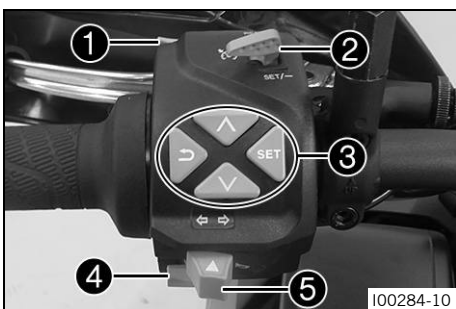

#### Visión general del interruptor combinado izquierdo

- ❶ Mando de las luces (📖 pág. 18)
- ❷ Botón del regulador de velocidad (📖 pág. 18)
- ❸ Botones del menú (📖 pág. 20)
- ❹ Interruptor de los intermitentes (📖 pág. 20)
- ❺ Botón de la bocina (📖 pág. 20)

## 6.4.2 Mando de las luces

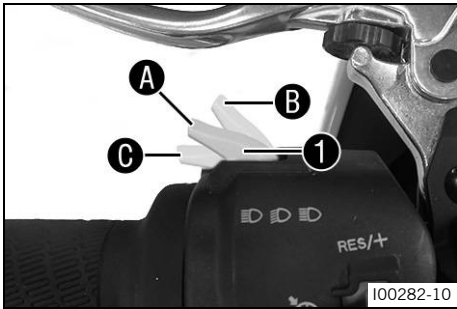

El mando de las luces **1** se encuentra en el mando multifunción izquierdo.

### Posibles estados

	Luz de cruce conectada – Mando de las luces en la posición <b>A</b> . En esta posición, la luz de cruce y el piloto trasero están encendidos.
	Luz de carretera conectada – Mando de las luces pulsado en la posición <b>B</b> . En esta posición, la luz de carretera y el piloto trasero están encendidos.
	Ráfagas – Poner el mando de las luces en la posición <b>C</b> .

## 6.4.3 Botón del regulador de velocidad

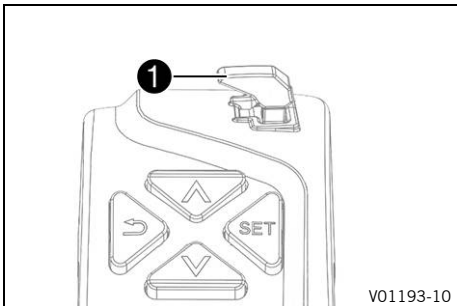

El botón del regulador de velocidad **1** se encuentra en el lado izquierdo del interruptor combinado.

### **i** Información

Para poder usar el botón del regulador de velocidad, debe activarse la función del regulador de velocidad (opcional).

### Posibles estados

- Botón del regulador de velocidad en posición básica.
- Botón del regulador de velocidad pulsado hacia la izquierda. – En esta posición, se conecta y se desconecta la función del regulador de velocidad. El estado de servicio se muestra en el cuadro de instrumentos.
- El botón del regulador de velocidad está pulsado brevemente hacia arriba. – La última velocidad guardada vuelve a alcanzarse y a mantenerse. La velocidad objetivo aumenta 1 km/h o 1 mph cada vez que se pulsa brevemente el botón.
- El botón del regulador de velocidad se mantiene pulsado hacia arriba. – La velocidad seleccionada aumenta en fracciones de 5 km/h o 5 mph.
- El botón del regulador de velocidad pulsado brevemente hacia abajo. – La función del regulador de velocidad se activa y se mantiene la velocidad actual. La velocidad objetivo disminuye 1 km/h o 1 mph cada vez que se pulsa brevemente el botón.
- El botón del regulador de velocidad se mantiene pulsado hacia abajo. – La velocidad seleccionada disminuye en fracciones de 5 km/h o 5 mph.

### **i** Información

Tras activar la función del regulador de velocidad, el puño del acelerador puede volver a girarse a la posición básica. Se mantiene la velocidad elegida.

Si la velocidad seleccionada se sobrepasa durante menos de 30 segundos girando el puño del acelerador, el regulador de velocidad permanece activado.

Para desconectar la función del regulador de velocidad, pulsar hacia la izquierda el botón del regulador de velocidad .

Además, la función del regulador de velocidad se desactiva en los siguientes casos:

- Accionamiento de la maneta del freno de mano
- Accionamiento del pedal de freno
- Accionamiento de la maneta del embrague
- Giro del puño del acelerador a partir de la posición básica
- Regulación del control de tracción de la motocicleta (**MTC**)
- Derrapaje de la rueda trasera o levantamiento de la rueda delantera
- Se produce una anomalía de funcionamiento que afecta negativamente la función del regulador de velocidad
- La velocidad seleccionada se sobrepasa en un adelantamiento durante más de 30 segundos



### Advertencia

**Peligro de accidente** Use la función del regulador de velocidad no es adecuada para todas las situaciones de conducción.

No se alcanza la velocidad objetivo seleccionada cuando el aumento de la potencia del motor no es suficiente.

Se supera la velocidad objetivo seleccionada cuando la bajada del efecto de frenada no es suficiente.

- No use la función del regulador de velocidad en carreteras con muchas curvas.
- No use la función del regulador de velocidad en calzadas resbaladizas (por ejemplo, por lluvia, hielo o nieve) o sin asfaltar (por ejemplo, arena, piedras o grava).
- No use la función del regulador de velocidad cuando las circunstancias del tráfico no permitan una velocidad constante.

La función del regulador de velocidad solo está disponible con el control de tracción de la motocicleta activado (**MTC**).

Si el control de tracción de la motocicleta (**MTC**) se desconecta, la función del regulador de velocidad también se desconecta.

La función del regulador de velocidad no se puede activar durante una aceleración muy fuerte.

La función del regulador de velocidad no se puede activar en la 1.<sup>a</sup> marcha.

Gama de regulación del regulador de velocidad	30 ... 160 km/h (18,6 ... 99,4 mph)
---	-------------------------------------

## 6.4.4 Botones del menú

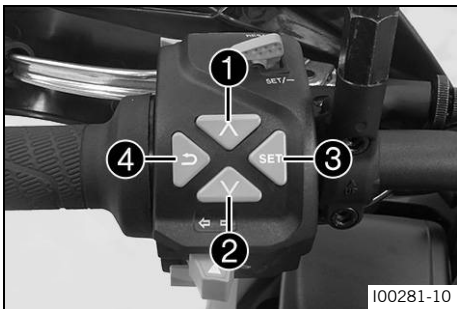

Las teclas de menú están centradas en el interruptor combinado izquierdo.

Los botones del menú permiten controlar el display del cuadro de instrumentos.

El botón **1** es el botón **UP**.

El botón **2** es el botón **DOWN**.

El botón **3** es el botón **SET**.

El botón **4** es el botón **BACK**.

## 6.4.5 Interruptor de los intermitentes

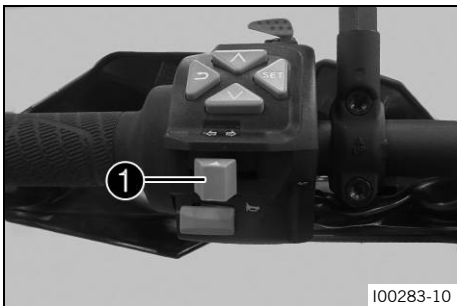

El interruptor de los intermitentes **1** se encuentra en el interruptor combinado izquierdo.

### Posibles estados

	Intermitentes desconectados
	Intermitente del lado izquierdo conectado – Interruptor de los intermitentes pulsado hacia la izquierda. Cada vez que se pulsa, el interruptor de los intermitentes regresa a la posición central.
	Intermitente del lado derecho conectado – Interruptor de los intermitentes pulsado hacia la derecha. Cada vez que se pulsa, el interruptor de los intermitentes regresa a la posición central.

Para desconectar el intermitente, empujar el interruptor de los intermitentes hacia la carcasa del interruptor.

## 6.4.6 Botón de la bocina

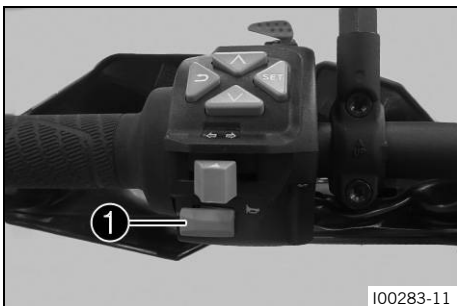

El botón de la bocina **1** se encuentra en el interruptor combinado izquierdo.

### Posibles estados

- Botón de la bocina en la posición básica
- Botón de la bocina pulsado – En esta posición se acciona la bocina.

## 6.5 Interruptores del lado derecho del manillar



### 6.5.1 Botón de arranque/interruptor de parada de emergencia



El botón de arranque/interruptor de parada de emergencia **1** se encuentra en el lado derecho del interruptor combinado.

### Posibles estados

	Botón de arranque/interruptor de parada de emergencia desconectado (posición superior) – En esta posición, el circuito de encendido está interrumpido; se para el motor si está en marcha, y no es posible arrancarlo. Se muestra un mensaje en el display.
--	---

	Botón de arranque/interruptor de parada de emergencia conectado (posición central) – Esta es la posición necesaria para poder circular; el circuito de encendido está cerrado.
	Motor de arranque conectado (posición inferior) – En esta posición se acciona el motor de arranque.

### 6.5.2 Interruptor de las luces de emergencia



El interruptor de las luces de emergencia ❶ se encuentra en el interruptor derecho.

Las luces de emergencia se utilizan para señalar situaciones de emergencia.

#### **i** Información

Las luces de emergencia pueden conectarse y desconectarse cuando el encendido está conectado o hasta 60 segundos después de desconectar el encendido.

Las luces de emergencia no deben utilizarse durante más tiempo del estrictamente necesario, puesto que la batería de 12 V se descarga.

#### Posibles estados



- Interruptor de las luces de emergencia ▲ en la posición básica
- Interruptor de las luces de emergencia ▲ pulsado – Parpadean los cuatro intermitentes y el testigo de control de las luces de emergencia en el cuadro de instrumentos.

### 6.6 Cerradura de encendido y del manillar



La cerradura de encendido y del manillar se encuentra delante de la tija superior de la horquilla.

#### Posibles estados

	Encendido desconectado – En esta posición, el circuito de encendido está interrumpido; se para el motor si está en marcha y no es posible arrancarlo si está parado. Se puede quitar la llave de encendido.
	Encendido conectado – En esta posición, el circuito de encendido está cerrado y es posible arrancar el motor.
	Dirección bloqueada – En esta posición, el circuito de encendido está abierto y la dirección está bloqueada. Se puede quitar la llave de encendido.

### 6.7 Bloquear la dirección

#### Indicación

**Peligro de deterioro** Cuando está detenido, el vehículo se puede mover o caer.

- Apoye el vehículo sobre una superficie plana y firme.

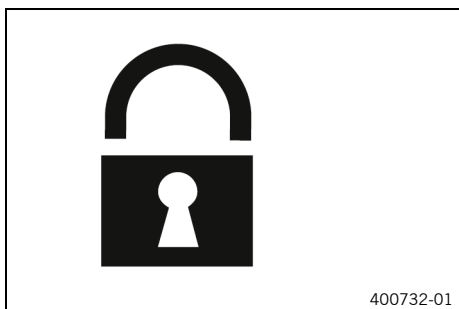

- Parar el vehículo.
- Girar el manillar completamente hacia la izquierda.
- Introducir la llave de encendido en la cerradura de encendido y del manillar, presionarla hacia dentro y girarla hacia la izquierda. Quitar la llave de encendido.
- ✓ Ya no se puede mover el manillar.

## 6.8 Desbloquear la dirección

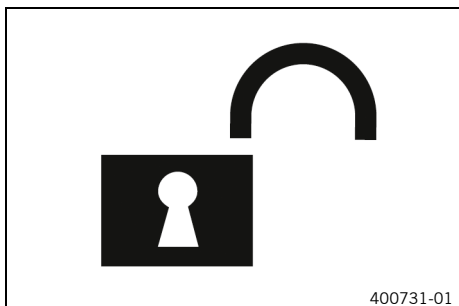

- Introducir la llave de encendido en la cerradura de encendido y del manillar, presionarla hacia dentro y girarla hacia la derecha. Quitar la llave de encendido.
- ✓ Se puede volver a mover el manillar.

## 6.9 Toma de corriente de accesorios eléctricos

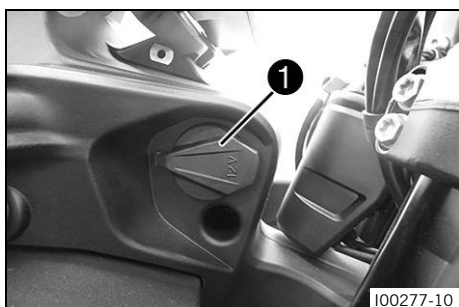

La toma de corriente **1** de accesorios eléctricos está en la parte izquierda del soporte de la cubierta.

La toma de corriente está conectada al positivo de encendido y protegida con un fusible.

Toma de corriente para accesorios eléctricos	
Tensión	12 V
Consumo máximo de corriente	10 A

## 6.10 Abrir el tapón del depósito de combustible



### Peligro

**Peligro de incendio** El combustible es fácilmente inflamable.

El combustible del depósito se dilata con el calor y podría salirse si este está demasiado lleno.

- No reposte el vehículo cerca de fuego abierto o de cigarrillos encendidos.
- Pare el motor para repostar.
- Asegúrese de no verter combustible, en especial sobre las partes del vehículo que estén muy calientes.
- Elimine inmediatamente el combustible que pueda haberse vertido.
- Respete las indicaciones para repostar.



**Advertencia****Peligro de envenenamiento** El combustible es nocivo para la salud.

- Evite que el combustible entre en contacto con los ojos, la piel o la ropa.
- Acuda inmediatamente a un médico en caso de ingerirse combustible.
- No aspire los vapores del combustible.
- Si el combustible entra en contacto con la piel, lave inmediatamente la zona afectada con agua abundante.
- Si el combustible entra en contacto con los ojos, lávelos bien con agua y acuda inmediatamente a un médico.
- Si se mancha la ropa de combustible, cámbiese de ropa.
- Guarde el combustible correctamente en un bidón adecuado y manténgalo fuera del alcance de los niños.

**Indicación****Peligro para el medio ambiente** La manipulación incorrecta del combustible supone un peligro para el medio ambiente.

- No permita que el combustible llegue al agua subterránea, al suelo ni a los canales de desagüe.

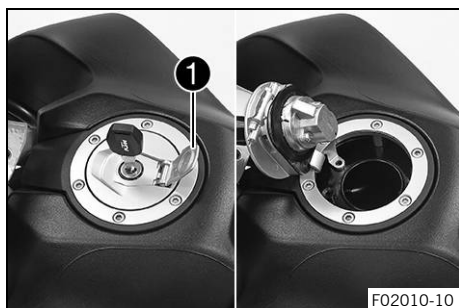

- Abrir hacia arriba la cubierta ① del tapón del depósito de combustible e introducir la llave de encendido en la cerradura.

**Advertencia****Peligro de deterioro** La llave de encendido se puede romper en caso de sobrecarga.

Las llaves de encendido dañadas deben sustituirse.

- Presione el tapón del depósito de combustible para liberar la llave de encendido.
- Girar la llave de encendido 90° en sentido horario.
- Abrir hacia arriba el tapón del depósito de combustible.

**6.11 Cerrar el tapón del depósito de combustible**

- Bajar el tapón del depósito de combustible.
- Girar la llave de encendido 90° en sentido horario.
- Presionar el tapón del depósito de combustible y girar la llave de encendido en sentido antihorario hasta que se cierre la cerradura.

**Advertencia****Peligro de incendio** El combustible es fácilmente inflamable y nocivo para la salud.

- Compruebe que el tapón del depósito de combustible se ha bloqueado correctamente tras el cierre.
- Si se mancha la ropa de combustible, cámbiese de ropa.
- Si el combustible entra en contacto con la piel, lave inmediatamente la zona afectada con agua abundante.

- Quitar la llave de encendido y cerrar la cubierta.

## 6.12 Grifos de gasolina

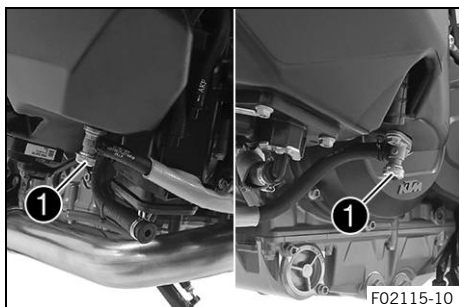

Hay un grifo de gasolina ❶ en cada lado del depósito de combustible.

### **i** Información

Los grifos de gasolina se encuentran detrás de los carenados del depósito de combustible.

Los grifos de gasolina deben permanecer siempre abiertos durante la circulación.

Los grifos de gasolina únicamente deben cerrarse para desmontar el depósito de combustible.

### Posibles estados

- Grifos de gasolina cerrados – No se puede compensar el nivel y la alimentación de combustible al cuerpo de la válvula de mariposa está cerrada.
- Grifos de gasolina abiertos – Se puede compensar el nivel y la alimentación de combustible al cuerpo de la válvula de mariposa está abierta.

## 6.13 Abrir el compartimento de almacenamiento bajo el asiento del acompañante

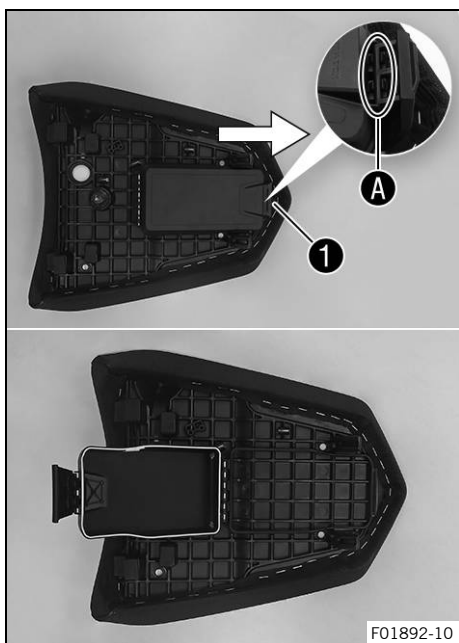

### Trabajo previo

- Quitar el asiento del acompañante. (📖 pág. 94)

### Trabajo principal

- Presionar el bloqueo ❶ en el sentido de la flecha y desengancharlo en la zona A.
- Abrir el compartimento de almacenamiento.

### 6.14 Cerrar el compartimento de almacenamiento bajo el asiento del acompañante

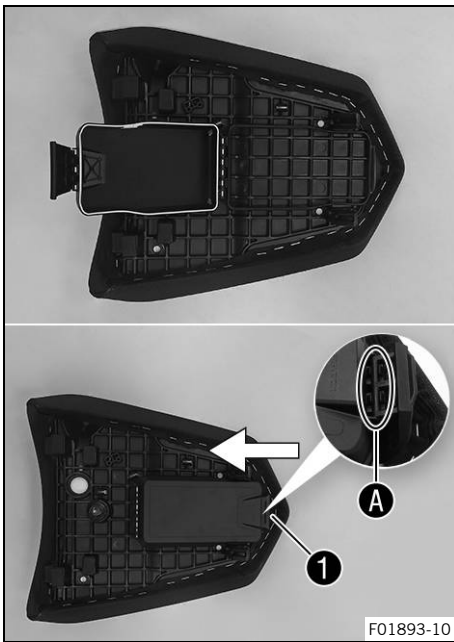

#### Trabajo principal

- Cerrar el compartimento de almacenamiento.
- Enganchar el bloqueo **1** en la zona **A** y presionarlo en el sentido de la flecha.

#### Trabajo posterior

- Montar el asiento del acompañante. (📖 pág. 95)



### 6.15 Abrir el compartimento de almacenamiento de la izquierda

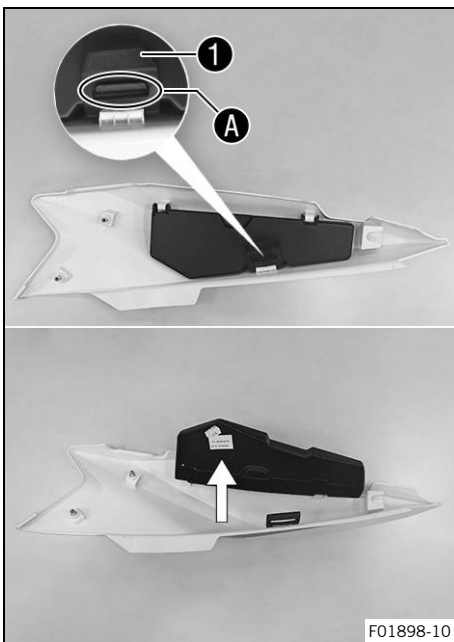

#### Trabajo previo

- Quitar el asiento del acompañante. (📖 pág. 94)
- Quitar el asiento del conductor. (📖 pág. 95)
- Desmontar el carenado lateral izquierdo. (📖 pág. 101)

#### Trabajo principal

- Levantar el cierre de goma **1** y desengancharlo de la zona **A**.
- Abrir el compartimento de almacenamiento.



### 6.16 Cerrar el compartimento de almacenamiento de la izquierda

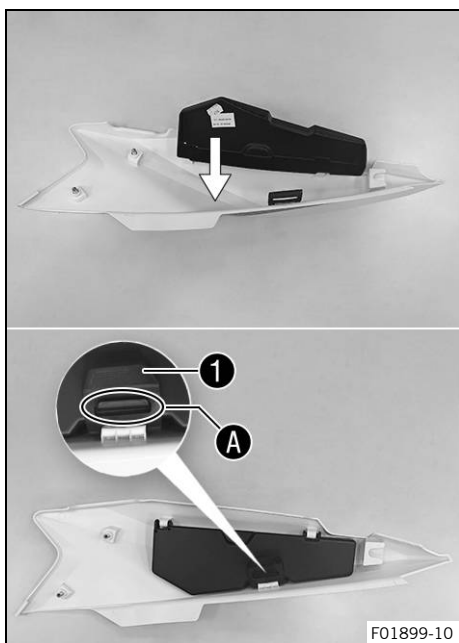

#### Trabajo principal

- Cerrar el compartimento de almacenamiento.
- Levantar el cierre de goma 1 y engancharlo en la zona A.

#### Trabajo posterior

- Montar el carenado lateral izquierdo. (📖 pág. 101)
- Montar el asiento del conductor. (📖 pág. 95)
- Montar el asiento del acompañante. (📖 pág. 95)

### 6.17 Abrir el compartimento de almacenamiento de la derecha

#### Trabajo previo

- Quitar el asiento del acompañante. (📖 pág. 94)
- Quitar el asiento del conductor. (📖 pág. 95)
- Desmontar el carenado lateral derecho. (📖 pág. 101)

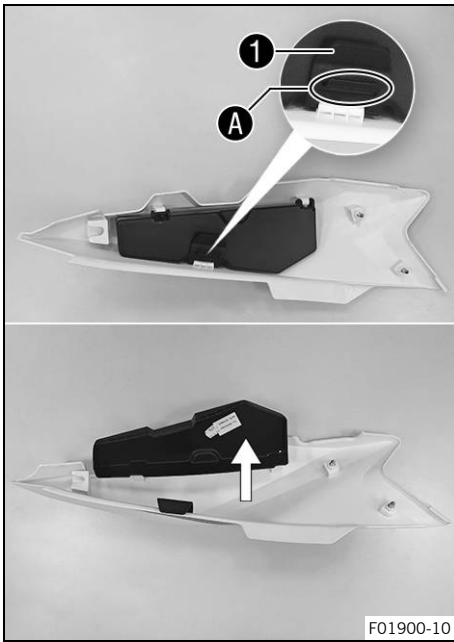
**Trabajo principal**

- Levantar el cierre de goma **1** y desengancharlo de la zona **A**.
- Abrir el compartimento de almacenamiento.

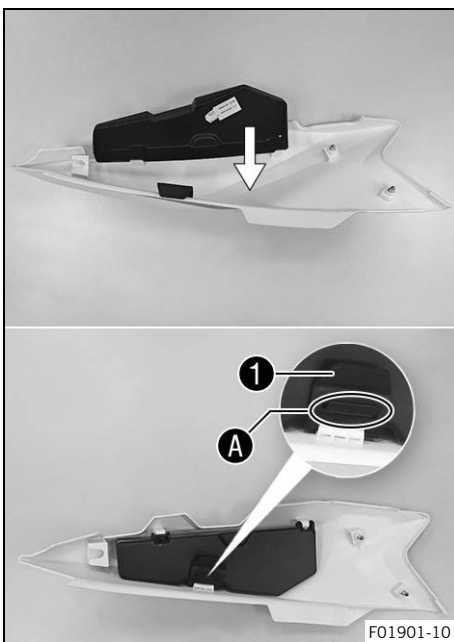
**6.18 Cerrar el compartimento de almacenamiento de la derecha****Trabajo principal**

- Cerrar el compartimento de almacenamiento.
- Levantar el cierre de goma **1** y engancharlo en la zona **A**.

**Trabajo posterior**

- Montar el carenado lateral derecho. (🔧 pág. 102)
- Montar el asiento del conductor. (🔧 pág. 95)
- Montar el asiento del acompañante. (🔧 pág. 95)



## 6.19 Herramienta de a bordo

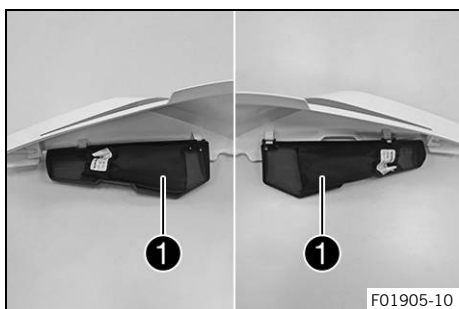

En el compartimento de almacenamiento de la izquierda o de la derecha se encuentra la herramienta de a bordo ❶.

## 6.20 Asideros

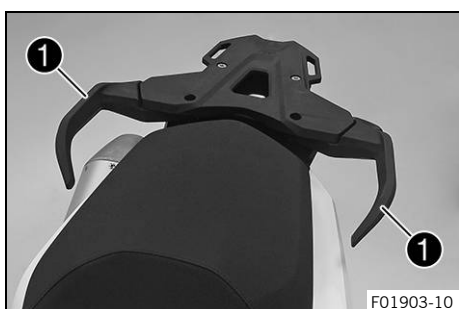

Los asideros ❶ permiten hacer maniobras con la motocicleta. Al circular con un acompañante, este también puede sujetarse a él durante la marcha.

## 6.21 Placa portaequipaje

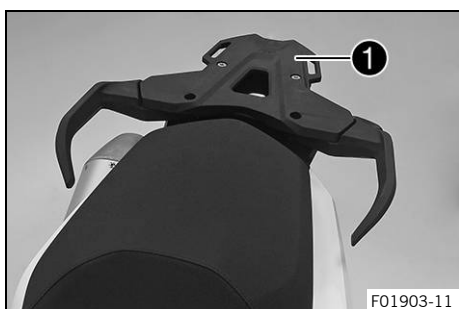

La placa portaequipaje ❶ se encuentra detrás del asiento del acompañante. La placa portaequipaje permite fijar la placa de montaje de un sistema de maleta (opcional). La placa portaequipaje no se puede cargar con más peso del indicado.

Carga máxima admisible de la placa portaequipaje	5 kg (11 lb.)
--	---------------



### Información

Observar las indicaciones del fabricante de la maleta.

## 6.22 Cierre del asiento

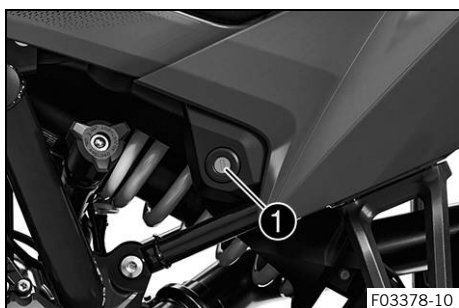

El cierre del asiento ❶ se encuentra en el lado izquierdo del vehículo.

Se puede desbloquear con la llave de encendido.

### 6.23 Reposapiés del acompañante

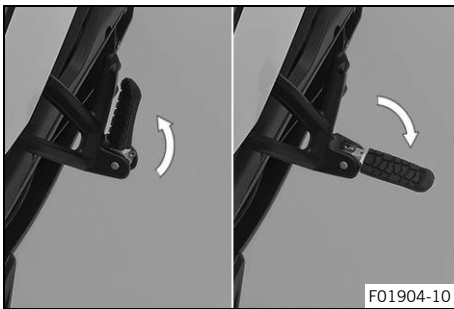

Los reposapiés del acompañante son plegables.

#### Posibles estados

- Reposapiés del acompañante plegados – Para circular sin acompañante.
- Reposapiés del acompañante desplegados – Para circular con acompañante.

### 6.24 Pedal de cambio

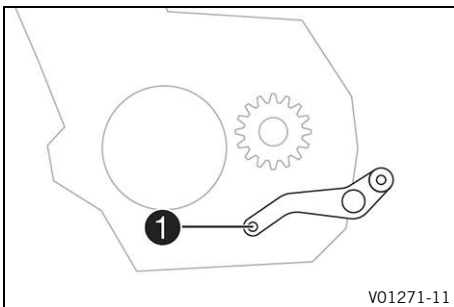

El pedal de cambio ❶ está montado en el lado izquierdo del motor.

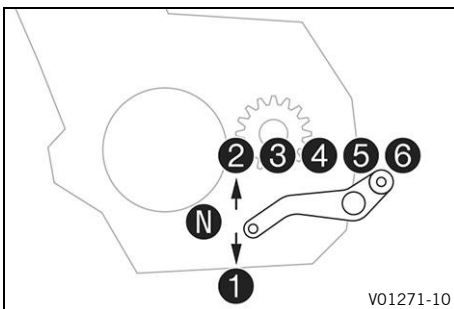

La posición de las marchas se indica en la figura.

El punto muerto (ralentí) se encuentra entre la 1.ª y la 2.ª marcha.

### 6.25 Pedal del freno

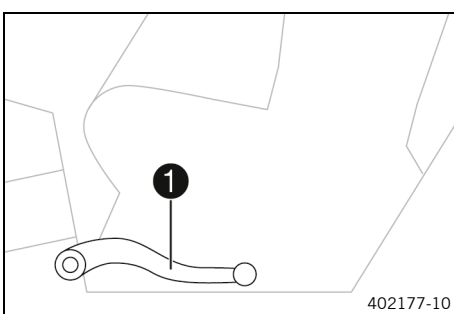

El pedal del freno ❶ se encuentra delante del reposapiés derecho.

El pedal del freno acciona el freno de la rueda trasera.

### 6.26 Caballete lateral

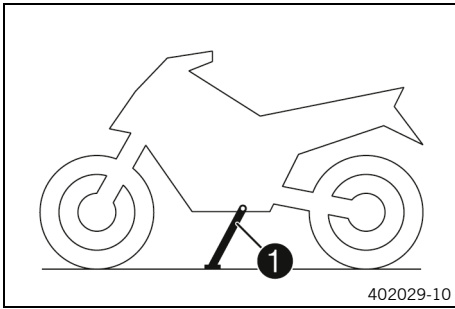

El caballete lateral **1** se encuentra en el lado izquierdo del vehículo.

El caballete lateral permite apoyar la motocicleta para estacionarla.



#### Información

Durante la circulación, el caballete lateral debe estar plegado.

El caballete lateral está conectado al sistema de arranque de seguridad, véanse las instrucciones de conducción.

#### Posibles estados

- Caballete lateral abierto – El vehículo puede apoyarse en el caballete lateral. El sistema de arranque de seguridad está activado.
- Caballete lateral cerrado – Esta posición es obligatoria para circular. El sistema de arranque de seguridad está desactivado.



7.1 Cuadro de instrumentos

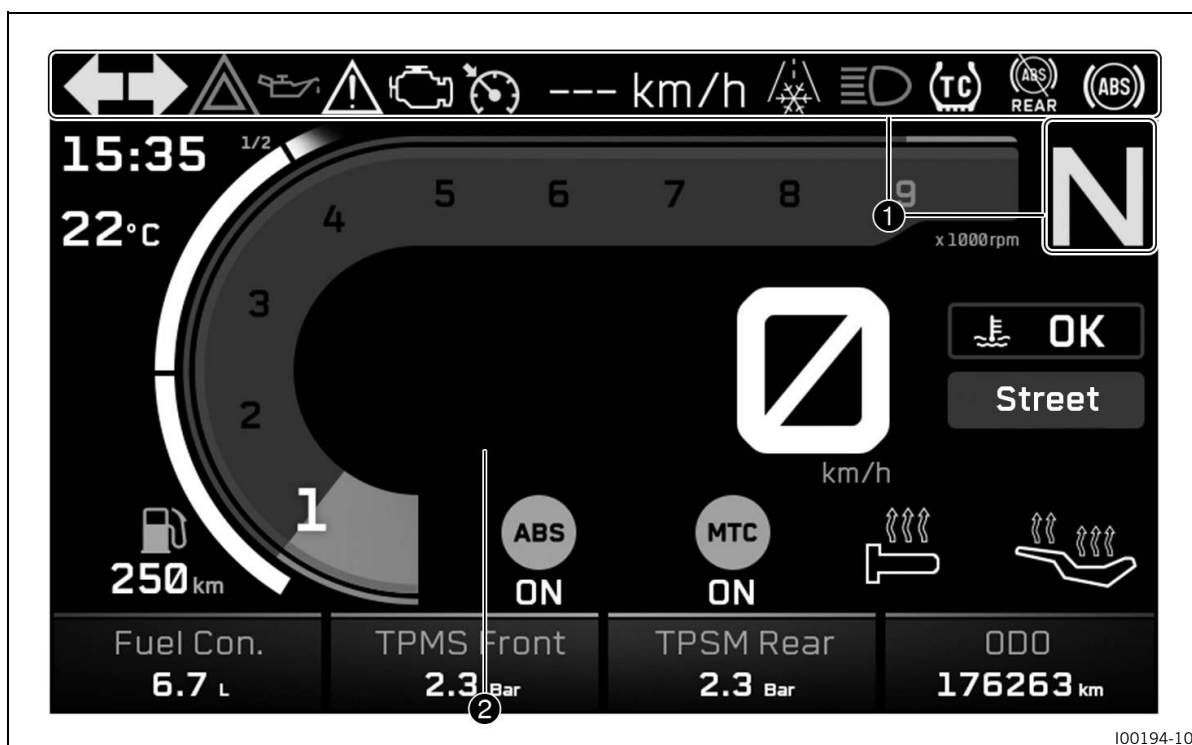

I00194-10

El cuadro de instrumentos se encuentra delante del manillar.

El cuadro de instrumentos está dividido en dos zonas de funcionamiento.

① Testigos de control (📖 pág. 34)

② Display



**Precaución**

**Peligro de quemaduras** Las piezas del cuadro de instrumentos alcanzan temperaturas muy elevadas en determinadas situaciones.

A una temperatura ambiente superior a 55 °C (131 °F), el display se calentará especialmente en caso de detenciones prolongadas, p. ej., en un semáforo o con radiación solar directa.

- No toque el cuadro de instrumentos en dichas situaciones directamente con las manos.
- Utilice ropa de protección adecuada.
- En caso de quemarse, coloque la zona afectada inmediatamente debajo de agua tibia.

7.2 Activación y prueba



I00195-01

**Activación**

El cuadro de instrumentos se conecta junto con el encendido.



**Información**



El nivel de brillo de los indicadores se controla mediante un sensor de luz ambiental instalado en el cuadro de instrumentos.



**Prueba**

En el display aparece el texto de bienvenida y todos los testigos de control se activan brevemente para un control de funcionamiento.

## **i** Información

El testigo de control de fallo de funcionamiento  se ilumina siempre que el motor está parado. Si el motor está en marcha y el testigo de control de fallo de funcionamiento  se ilumina, detener el vehículo respetando las normas del tráfico y ponerse en contacto con un taller especializado autorizado de KTM.

El testigo de aviso de la presión de aceite  se ilumina siempre que el motor está parado. Si el motor está en marcha y el testigo de aviso de la presión de aceite  se ilumina, detener el vehículo inmediatamente respetando las normas del tráfico y parar el motor.

El testigo de aviso del ABS  y el testigo de control TC  se iluminan hasta que haya alcanzado una velocidad de unos 6 km/h (aprox. 4 mph) o superior.

## 7.3 Modo de demostración

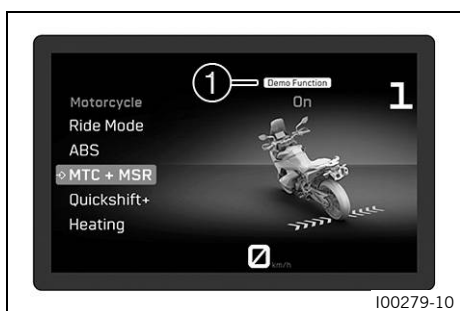

### Activación

El modo de demostración está activado de fábrica y permite probar funciones de software opcionales.

Una vez recorrido cierto kilometraje, se desactiva automáticamente el modo de demostración en cuanto se desconecte el encendido.

Kilometraje hasta la desactivación del modo de demostración	1.500 km (930 mi)
---	-------------------

Las funciones de demostración se muestran en la zona **1** del display.

## **i** Información

Cada cierto tiempo se mostrarán notificaciones de cuándo finaliza el modo de demostración.

Al finalizar el modo de demostración, todas las funciones de software opcionales se desactivarán y no se volverán a mostrar. Las funciones de software opcionales se pueden obtener en un concesionario autorizado de KTM.

### Funciones incluidas en el modo de demostración

- **RALLY PACK** incluido modo de conducción **Rally**, MTC+MSR, ABS desactivable en la rueda trasera, características regulables de la respuesta del acelerador, control de tracción de la motocicleta ajustable
- Quickshifter+
- MSR
- Regulador de velocidad

7.4 Advertencias

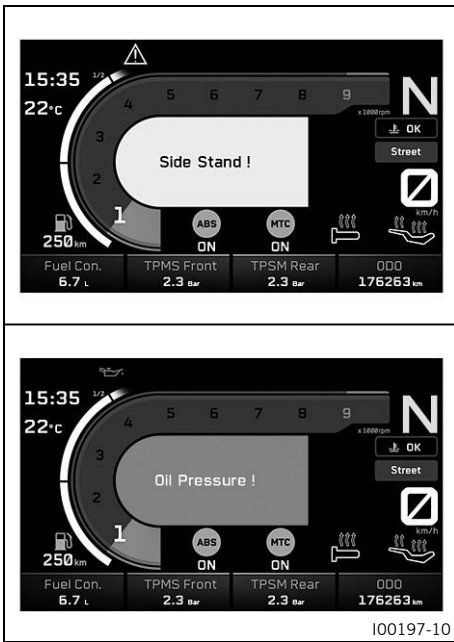

Las advertencias se muestran en el centro de la pantalla digital; en función de su relevancia se resaltan en amarillo o rojo.  
 Las advertencias amarillas indican un fallo de funcionamiento o información que requiere tomar medidas rápidamente o adaptar el estilo de conducción.  
 Las advertencias rojas indican un fallo de funcionamiento o información que requiere tomar medidas inmediatas.

**i Información**

Las advertencias se ocultan al pulsar cualquier botón. Todas las advertencias disponibles se muestran en el submenú **Warning** hasta que dejan de estar activas.

7.5 Aviso de hielo en la calzada



Cuando aparece la advertencia de hielo ❄️, ello indica un alto riesgo de calzada resbaladiza.  
 La advertencia de hielo ❄️ se muestra en el display cuando la temperatura ambiente desciende por debajo del valor indicado.

Temperatura	≤ 4 °C (≤ 39 °F)
-------------	------------------

La advertencia de hielo ❄️ desaparece del display cuando la temperatura ambiente vuelve a sobrepasar el valor prescrito.

Temperatura	≥ 6 °C (≥ 43 °F)
-------------	------------------

**i Información**

Si se ilumina la advertencia de hielo ❄️, aparece adicionalmente un texto de advertencia.

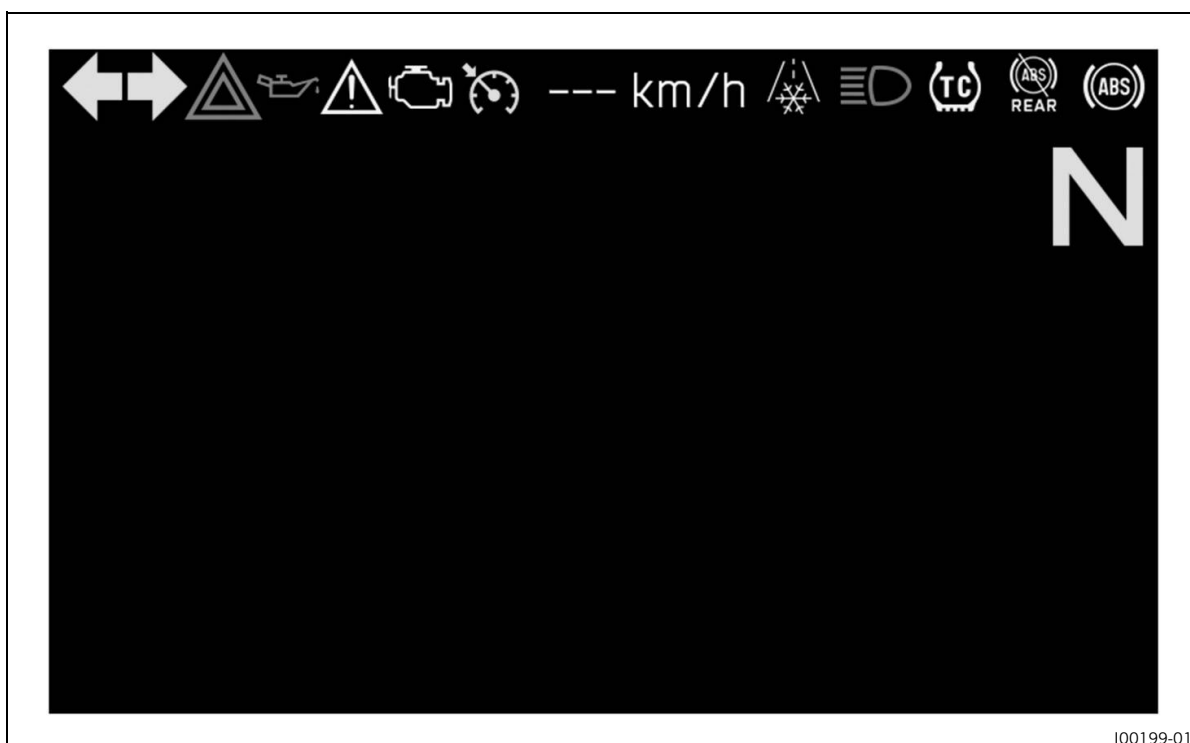

## 7.6 Testigos de control







100199-01

Los testigos de control proporcionan información adicional sobre el estado de servicio de la motocicleta. Al conectar el encendido, se iluminan brevemente todos los testigos de control, excepto el testigo de control TC .





### Información









El testigo de control de fallo de funcionamiento  se ilumina siempre que el motor está parado. Si el motor está en marcha y el testigo de control de fallo de funcionamiento  se ilumina, detener el vehículo respetando las normas del tráfico y ponerse en contacto con un taller especializado autorizado de KTM.

El testigo de aviso de la presión de aceite  se ilumina siempre que el motor está parado. Si el motor está en marcha y el testigo de aviso de la presión de aceite  se ilumina, detener el vehículo inmediatamente respetando las normas del tráfico y parar el motor.

El testigo de aviso del ABS  y el testigo de control TC  se iluminan hasta que haya alcanzado una velocidad de unos 6 km/h (aprox. 4 mph) o superior.

### Posibles estados

	El testigo de control de los intermitentes parpadea en verde al mismo ritmo que los intermitentes – El intermitente está activado.
	El testigo de control de anomalía de funcionamiento se ilumina en amarillo – El <u>OBD</u> ha detectado una anomalía de funcionamiento en el sistema electrónico del vehículo. Estacionar respetando las normas de tráfico y contactar con un taller especializado autorizado por KTM.
	El testigo de aviso del ABS se ilumina en amarillo – Mensaje de estado o de error del <u>ABS</u> .
	El testigo de aviso del ABS trasero se ilumina en amarillo – El <u>ABS</u> está desactivado en la rueda trasera.
	El testigo de control del ralentí se ilumina en verde – El cambio de marchas está en posición de ralentí.

	El testigo de control de tracción se ilumina/parpadea en amarillo – <b>MTC</b> (📖 pág. 144) no está activado o ya está actuando. El testigo del control de tracción también se ilumina cuando se detecta una anomalía de funcionamiento. Contactar con un taller especializado autorizado por KTM. El testigo de control TC parpadea cuando el <b>MTC</b> o <b>MSR</b> (opcional) están activados.
	El testigo de aviso de la presión de aceite se ilumina en rojo – La presión de aceite es demasiado baja. Detener el vehículo inmediatamente respetando las normas de tráfico y apagar el motor.
	El testigo de control del sistema de alarma se ilumina/parpadea en rojo – Mensaje de estado o de error del sistema de alarma.
	El testigo de control del regulador de velocidad (opcional) se ilumina en amarillo – La función del regulador de velocidad está activada, pero la regulación de velocidad no está activa.
	El testigo de control del regulador de velocidad (opcional) se ilumina en verde – La función del regulador de velocidad está activada y la regulación de velocidad está activa.
	El testigo de control de la luz de carretera se ilumina en azul – La luz de carretera está activada.
	El testigo de aviso general se ilumina en amarillo – Se ha detectado una advertencia/un aviso relativo a la seguridad de funcionamiento. También se visualiza en el display.
	Testigos de control de las luces de emergencia – Las luces de emergencia están encendidas.

7.7 Display

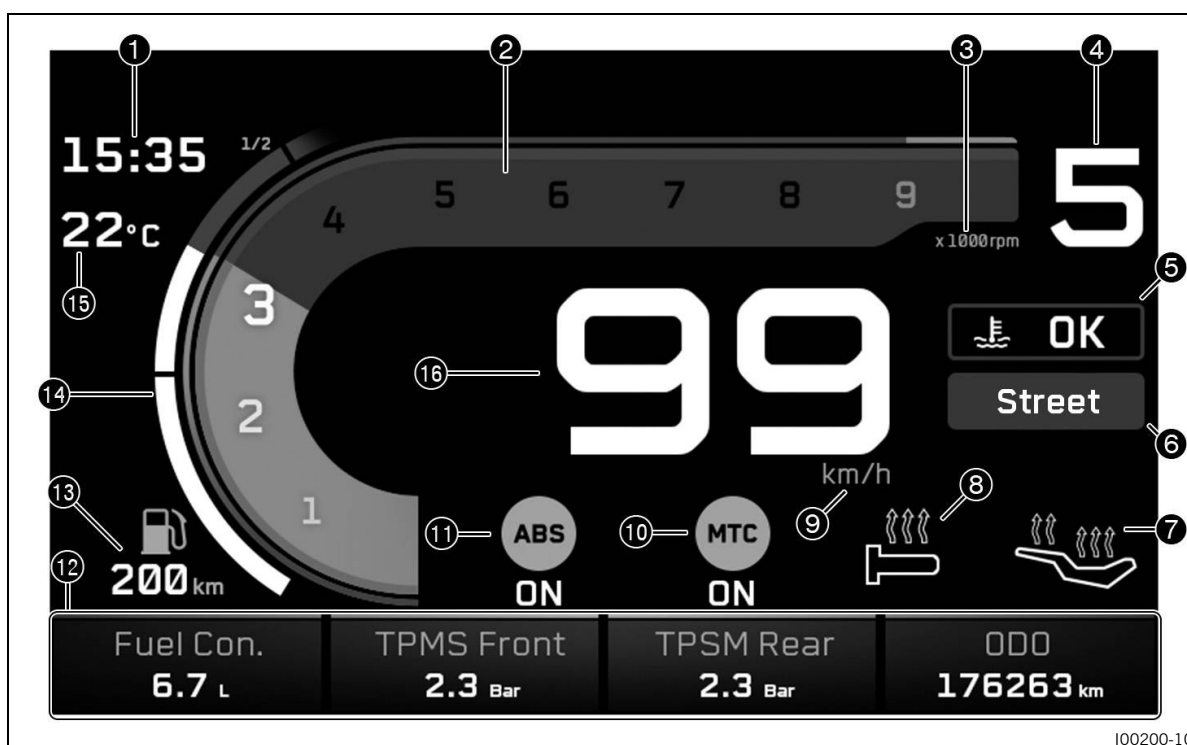

100200-10

- ① Hora (📖 pág. 38)
- ② Régimen de revoluciones (📖 pág. 37)
- ③ Recomendación para cambiar de marcha (📖 pág. 37)
- ④ La recomendación para cambiar de marcha está integrada en el indicador del cuentarrevoluciones.
- ⑤ Unidad del indicador del régimen de revoluciones
- ⑥ Indicación de la marcha engranada

- 5 Indicador de la temperatura del líquido refrigerante (📖 pág. 40)
- 6 Indicador **Ride-Mode** (📖 pág. 39)
- 7 Calefacción del asiento del conductor (opcional) (📖 pág. 41)
- 8 Calefacción de los puños (opcional) (📖 pág. 41)
- 9 Unidad del velocímetro
- 10 Indicador **MTC** (📖 pág. 39)
- 11 Indicador **ABS** (📖 pág. 39)
- 12 Indicador **Favorites** (📖 pág. 42)
- 13 Indicación de autonomía
- 14 Indicación del nivel de combustible (📖 pág. 40)
- 15 Indicador de temperatura de aire ambiente (📖 pág. 39)
- 16 Velocímetro (📖 pág. 38)

## 7.8 Display Rally (opcional)

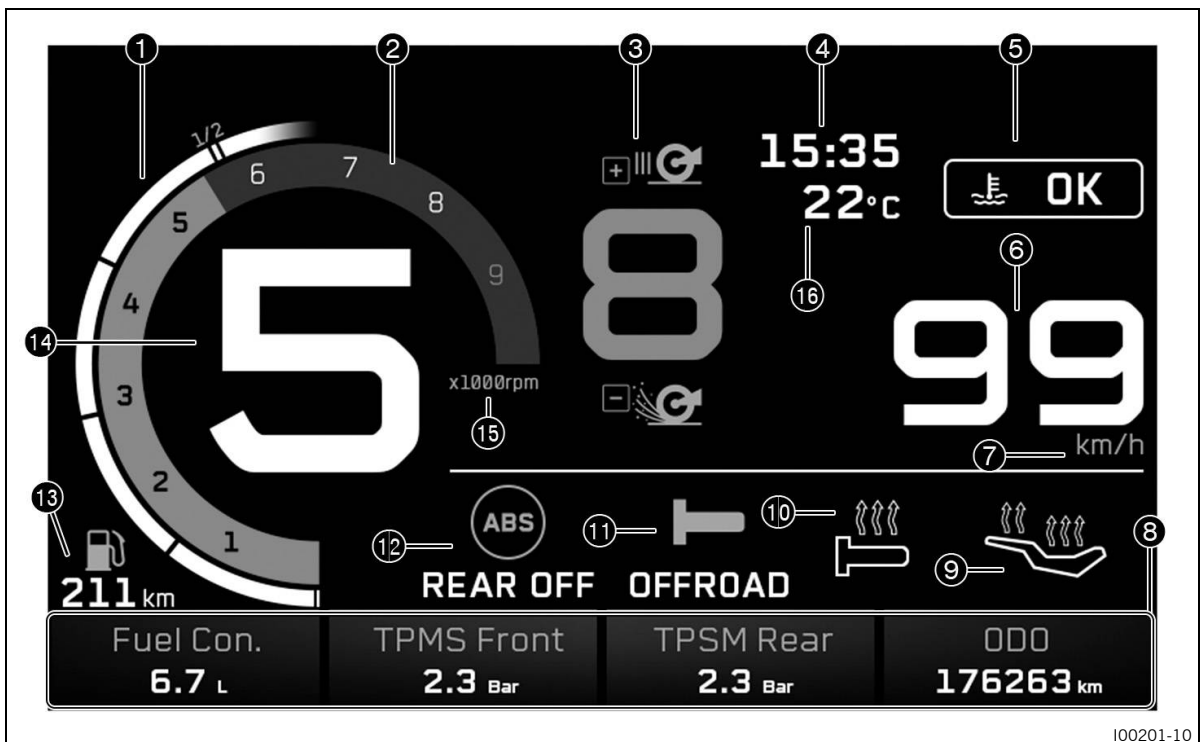

I00201-10

### **i** Información

La figura muestra la pantalla de inicio del cuadro de instrumentos con el modo de conducción **Rally** activado (opcional). Si está abierto el menú, se muestran además la velocidad y la marcha seleccionada.

- 1 Indicación del nivel de combustible (📖 pág. 40)
- 2 Régimen de revoluciones (📖 pág. 37)
- 2 Recomendación para cambiar de marcha (📖 pág. 37)
- 2 La recomendación para cambiar de marcha está integrada en el indicador del cuentarrevoluciones.
- 3 Adaptación del deslizamiento (opcional) (📖 pág. 145)
- 4 Hora (📖 pág. 38)

- 5 Indicador de la temperatura del líquido refrigerante (📖 pág. 40)
- 6 Velocímetro (📖 pág. 38)
- 7 Unidad del velocímetro
- 8 Indicador **Favorites** (📖 pág. 42)
- 9 Calefacción del asiento del conductor (opcional) (📖 pág. 41)
- 10 Calefacción de los puños (opcional) (📖 pág. 41)
- 11 **Throttle Response** (opcional) (📖 pág. 145)
- 12 Indicador **ABS** (📖 pág. 39)
- 13 Indicación de autonomía
- 14 Indicación de la marcha engranada
- 15 Unidad del indicador del régimen de revoluciones
- 16 Indicador de temperatura de aire ambiente (📖 pág. 39)

## 7.9 Régimen de revoluciones

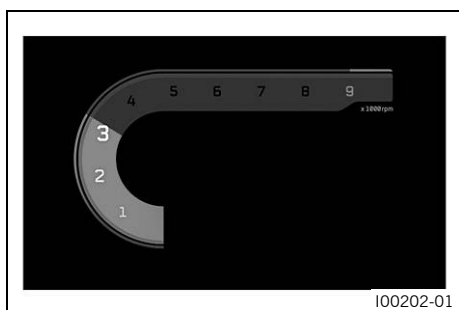

El número de revoluciones se indica en revoluciones por minuto.

## 7.10 Recomendación para cambiar de marcha

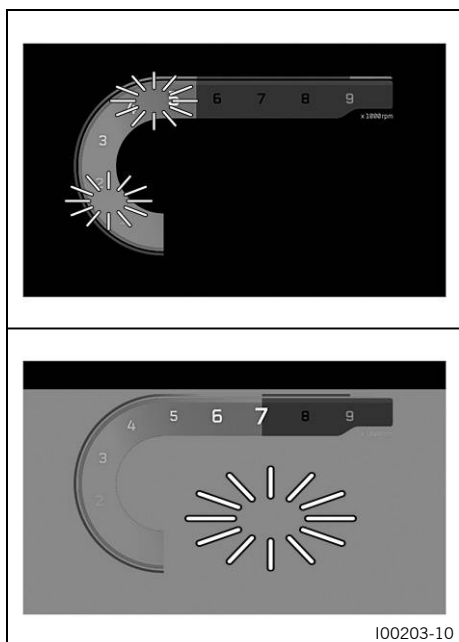

El avisador para cambiar de marcha está integrado en el indicador del cuentarrevoluciones o en la pantalla digital.

El submenú **Shift Light** permite ajustar el régimen de revoluciones de la recomendación para cambiar de marcha. Durante la fase de rodaje (hasta 1000 km/621 millas), la recomendación para cambiar de marcha siempre está activa. Solo una vez transcurrida esta fase puede desactivarse la recomendación para cambiar de marcha y ajustarse los valores de **RPM1** y **RPM2**. Con **RPM1**, el indicador del régimen de revoluciones parpadea y, con **RPM2**, todo el display parpadea en rojo.

### **i** Información

En la 6.<sup>a</sup> marcha, la recomendación para cambiar de marcha se desactiva después del primer servicio cuando el motor está caliente.

Temperatura del líquido refrigerante	≤ 35 °C (≤ 95 °F)
<b>ODO</b>	< 1.000 km (< 620 mi)
La recomendación para cambiar de marcha parpadea siempre a	6.500 rpm

Temperatura del líquido refrigerante	> 35 °C (> 95 °F)
<b>ODO</b>	> 1.000 km (> 620 mi)
Recomendación para cambiar de marcha con <b>RPM1</b>	Parpadea
Recomendación para cambiar de marcha con <b>RPM2</b>	Parpadea y cambia de color

## 7.11 Velocímetro

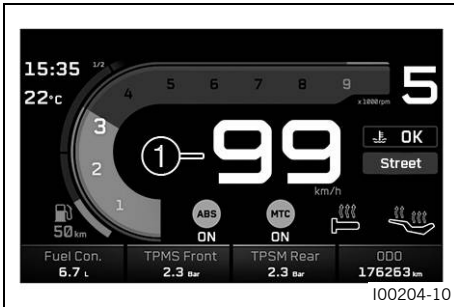

La velocidad se muestra en la zona ❶ del display.  
 La velocidad se indica en kilómetros por hora **km/h** o en millas por hora **mph**.  
 La unidad de velocidad se puede configurar en el submenú **Distance**.

## 7.12 Indicador del regulador de velocidad (opcional)

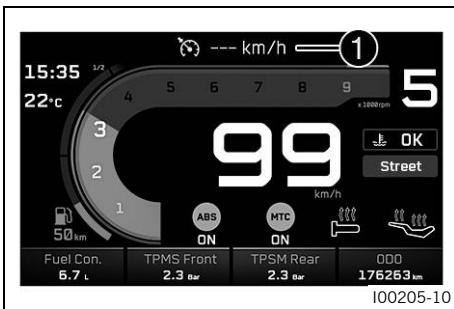

El estado de servicio del regulador de velocidad activado se muestra en la zona ❶ del display.  
 El regulador de velocidad se controla mediante el botón del regulador de velocidad (pág. 18).

**i Información**  
 Si la función del regulador de velocidad está conectada, pero la regulación de velocidad no está activa, el testigo de control del regulador de velocidad se ilumina en amarillo.  
 Si la función del regulador de velocidad está conectada y la regulación de velocidad está activa, el testigo de control del regulador de velocidad se ilumina en verde.

## 7.13 Hora

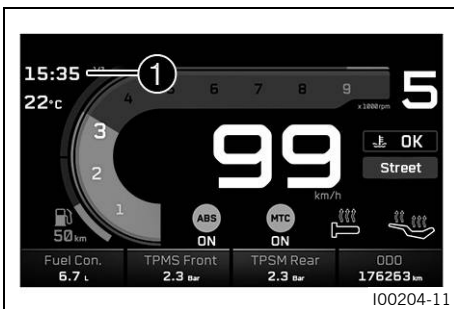

La hora se muestra en la zona ❶ del display.  
 En todos los idiomas, la hora se puede mostrar en formato de 24 horas o en formato de 12 horas.  
 El formato de la hora se puede configurar en el menú **Clock Format**.

**i Información**  
 La hora debe ajustarse cuando la batería de 12 V se ha desconectado del vehículo o cuando se ha desmontado el fusible.



### 7.14 Indicador de temperatura de aire ambiente

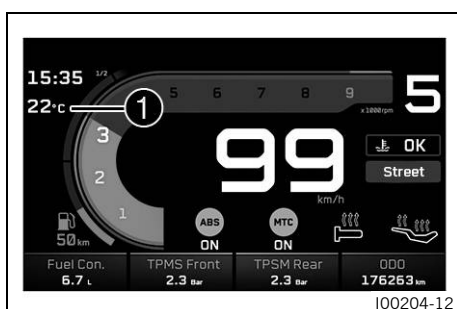

La temperatura ambiente se muestra en la zona ❶ del display.  
 La temperatura ambiente se muestra en °C o °F.  
 En el submenú **Temperature** puede configurarse la unidad de la temperatura ambiente.

### 7.15 Indicador Ride-Mode

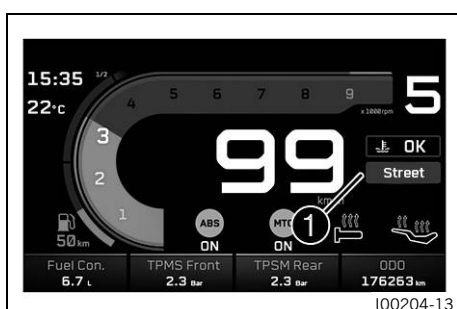

El **Ride Mode** (📖 pág. 144) ajustado se muestra en la zona ❶ del display.  
 En el submenú **Ride Mode** puede configurarse el modo de conducción.

### 7.16 Indicador ABS

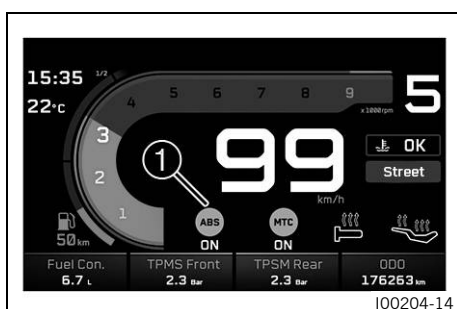

El modo de ABS ajustado se muestra en la zona ❶ de la pantalla digital.  
 Si **Ride Mode Rally** (📖 pág. 144) está activado, se puede configurar el ABS en el submenú **ABS**.

#### Información

Cuando está activado el modo de ABS **Road**, el ABS actúa sobre ambas ruedas.  
 Cuando está activado el modo de ABS **Offroad**, el ABS solo actúa sobre la rueda delantera. Puesto que el ABS no actúa sobre la rueda trasera, al frenar existe peligro de que se bloquee.

### 7.17 Indicador MTC

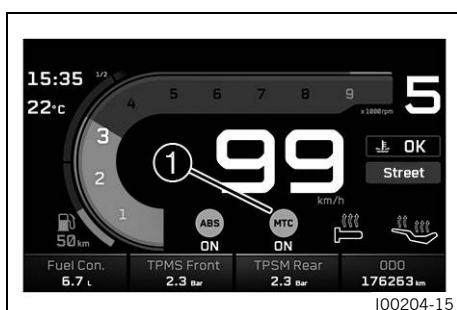

En la zona ❶ del display se indica si **MTC** (📖 pág. 144) está conectado o desconectado.  
 En el submenú **MTC** puede conectarse o desconectarse el control de tracción de la motocicleta.

## 7.18 Indicador de la temperatura del líquido refrigerante

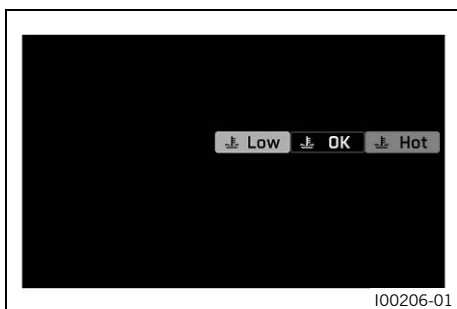

100206-01

La temperatura del líquido refrigerante se indica con un símbolo. En función de la temperatura, el símbolo cambia entre **LOW**, **OK** y **HOT**.

### Indicación

**Daños en el motor** El motor resulta dañado en caso de sobrecalentamiento.

- Detenga el vehículo inmediatamente respetando las normas de tráfico y apague el motor si se muestra el aviso de temperatura del líquido refrigerante.
- Deje enfriar el motor y el sistema de refrigeración.
- Con el sistema de refrigeración frío compruebe y corrija el nivel de líquido refrigerante.

### **i** Información

Si el indicador de la temperatura del líquido refrigerante muestra **HOT**, el indicador empieza a parpadear adicionalmente.

Si el sistema de refrigeración se calienta en exceso, se limita el número de revoluciones máximo.

### Posibles estados

- Motor frío – El indicador de la temperatura del líquido refrigerante muestra **LOW**.
- Motor en temperatura de servicio – El indicador de la temperatura del líquido refrigerante muestra **OK**.
- Motor caliente – El indicador de la temperatura del líquido refrigerante muestra **HOT**.

## 7.19 Indicación del nivel de combustible

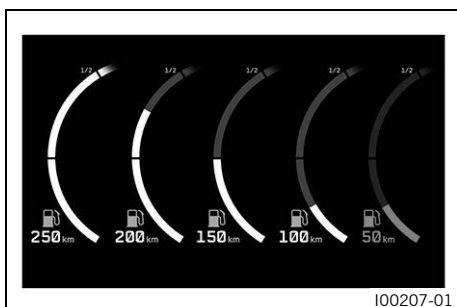

100207-01

El indicador del nivel de combustible está compuesto por el indicador de autonomía y una barra. Cuanta más llena esté la barra, mayor será el nivel de combustible en el depósito de combustible.

## **i** Información

La medición de la reserva de combustible se activa al alcanzar la mitad de la capacidad del depósito de combustible. El indicador del nivel de combustible aparece como lleno mientras no se alcance la mitad de la capacidad del depósito de combustible.

Cuando la reserva de combustible está a punto de agotarse, el último segmento parpadea en rojo y aparece la advertencia **LOW FUEL** de forma adicional.

Para evitar que el indicador oscile continuamente durante la marcha, el nivel de combustible se muestra con una ligera demora.

El indicador del nivel de combustible no se actualiza mientras el caballete lateral está extendido o el interruptor de parada de emergencia está desactivado.

Cuando se cierra el caballete lateral y se acciona el interruptor de parada de emergencia, la siguiente actualización se produce tras 2 minutos.

Si el cuadro de instrumentos no recibe ninguna señal del sensor de nivel de combustible, el indicador del nivel de combustible parpadea.

### 7.20 Calefacción de los puños (opcional)

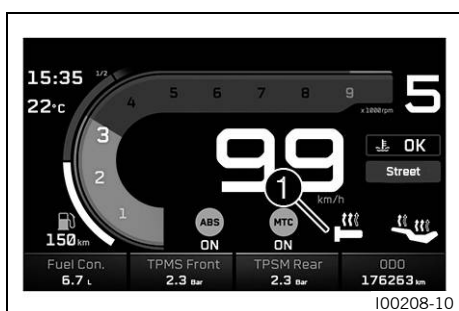

El estado del calefactor para puño se muestra en la zona **1** de la pantalla digital.

El calefactor para puño se puede configurar en el menú **Heated Grip**.

### 7.21 Calefacción del asiento del conductor (opcional)

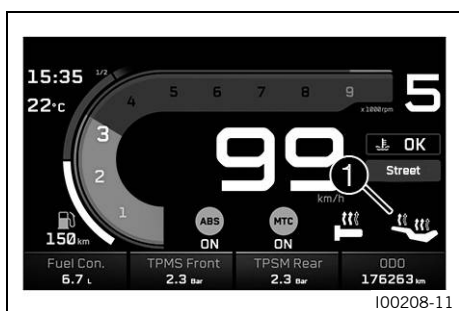

El estado de la calefacción del asiento del conductor se muestra en la zona **1** del display.

La calefacción del asiento del conductor se puede configurar en el submenú **Seat Heating Rider**.

## 7.22 Calefacción del asiento del acompañante (opcional)

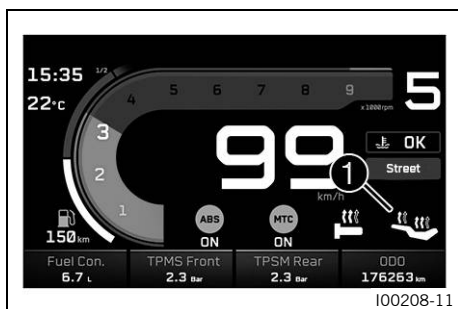

El estado de la calefacción del asiento del acompañante se muestra en la zona **1** del display.

La calefacción del asiento se puede configurar en el submenú **Seat Heating Pillion**.

## 7.23 Indicador Favorites

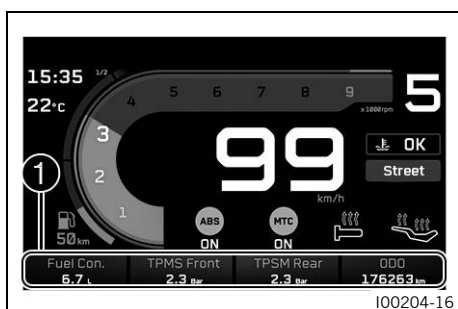

En el indicador **Favorites** se muestran hasta cuatro puntos de información.

En el submenú **Favorites** se puede configurar libremente el indicador **Favorites**.

## 7.24 Indicador Quick Selector 1

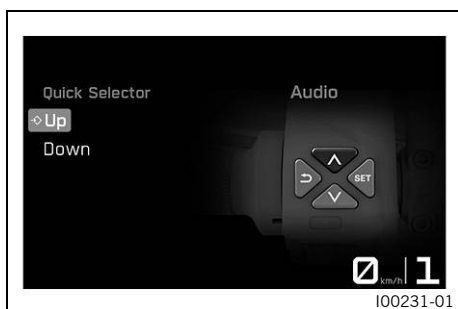

Pulsando el botón **UP** con el menú cerrado, se abre el indicador **Quick Selector 1**.

Pulsando el botón **BACK** se cierra el indicador **Quick Selector 1**.



### Información

El indicador **Quick Selector 1** se puede configurar en el menú **Settings** bajo **Quick Selector 1**. Se puede seleccionar cualquier información.

## 7.25 Indicador Quick Selector 2

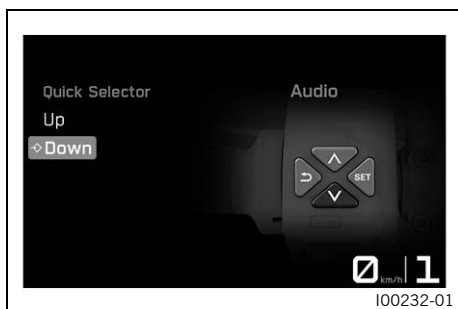

Pulsando el botón **DOWN** con el menú cerrado, se abre el indicador **Quick Selector 2**.

Pulsando el botón **BACK** se cierra el indicador **Quick Selector 2**.



### Información

El indicador **Quick Selector 2** se puede configurar en el menú **Settings** bajo **Quick Selector 2**. Se puede seleccionar cualquier información.

7.26 Indicador Navigation

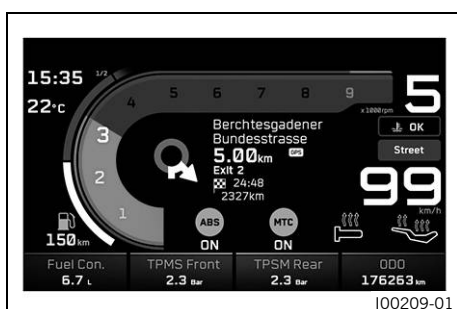

El indicador **Navigation** aparece cuando la función de navegación está activada. En el indicador **Navigation** se muestran la flecha de dirección, la distancia hasta el destino, la hora de llegada estimada del teléfono móvil, la distancia hasta el siguiente punto del trayecto y el nombre de la calle. En el submenú **Navigation** puede conectarse o desconectarse el indicador **Navigation**.

7.27 Indicador Call

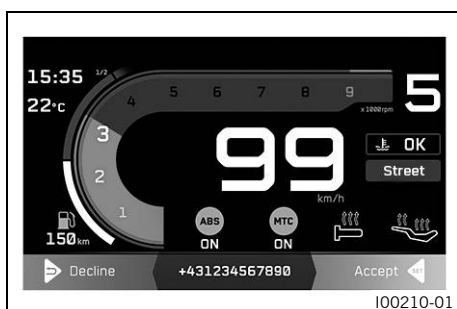

**Advertencia**

**Peligro de accidente** El volumen demasiado alto de los auriculares puede distraer del estado del tráfico.

- Seleccione un volumen de los auriculares bajo que le permita percibir con claridad las señales acústicas.

El indicador **Call** aparece con llamadas entrantes o activas. Al pulsar el botón **SET** se acepta una llamada entrante. Al pulsar el botón **BACK** se rechaza una llamada entrante. Al pulsar el botón **UP** se aumenta el volumen del audio. Al pulsar el botón **DOWN** se reduce el volumen del audio.



**Información**

La modificación del volumen de audio con el interruptor combinado no puede efectuarse con todos los teléfonos móviles. Se muestran la duración de la llamada y el contacto. En función de la configuración del teléfono móvil, se muestra el contacto con el nombre. Con la telefonía activa no se puede navegar en el menú.

7.28 Menú

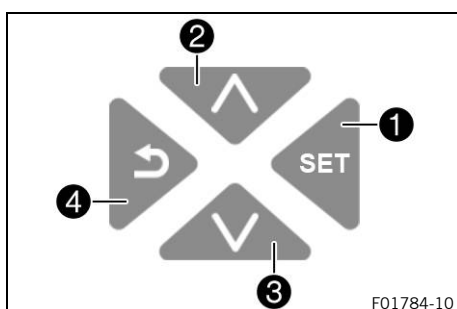

**Información**

Para abrir el menú, pulsar el botón **SET** ① en la pantalla de inicio. Con el botón **UP** ② o el botón **DOWN** ③ se puede navegar por el menú. Pulsando el botón **BACK** ④, la estructura del menú retorna a un nivel superior o el menú se cierra.

## 7.28.1 Motorcycle

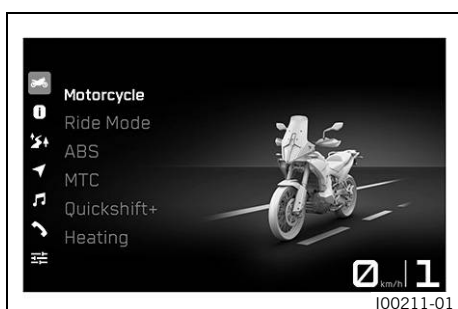

- Con el menú cerrado, pulsar el botón **SET**.
- Pulsar el botón **UP** o **DOWN** hasta que se marque la opción **Motorcycle**. Pulsar el botón **SET** para abrir el menú.

En **Motorcycle** se pueden ajustar el modo de conducción, el modo de ABS, el control de tracción, la regulación del freno motor, el Quickshifter+, la calefacción del asiento y la calefacción de las empuñaduras.

Con el modo de conducción **Rally** (opcional) activado, adicionalmente se pueden configurar las características de la respuesta del acelerador, el derrapaje de la rueda trasera y el **ABS**.

## 7.28.2 Ride Mode

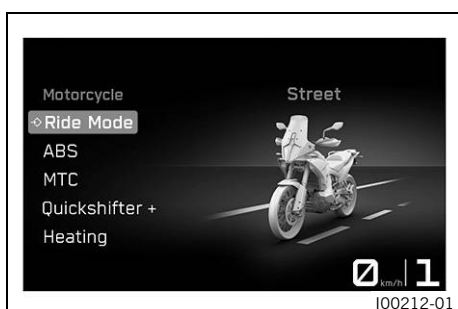

- Con el menú cerrado, pulsar el botón **SET**.
- Pulsar el botón **UP** o **DOWN** hasta que se marque la opción **Motorcycle**. Pulsar el botón **SET** para abrir el menú.



### Advertencia

**Peligro de accidente** Un modo de conducción seleccionado erróneamente dificulta considerablemente el control del vehículo.

Los diferentes modos de conducción son adecuados para las respectivas condiciones concretas.

- Seleccione siempre un modo de conducción adecuado a la superficie, el clima y la situación de conducción.

- Pulsar el botón **UP** o **DOWN** hasta que se marque la opción **Ride Mode**. Pulsar el botón **SET** para abrir el menú.
- Activar el punto de menú con el botón **UP** o **DOWN**.
- Pulsando el botón **SET** se puede seleccionar el modo de conducción. Con ello se pueden modificar ajustes del motor y el control de tracción de la motocicleta adaptados entre sí.

### Prescripción

Los modos de conducción **Street** y **Rain** se deben usar únicamente sobre asfalto.

Los modos de conducción **Offroad** y **Rally** (opcional) se deben usar únicamente sobre pistas no asfaltadas.

- ✓ **Street**: potencia homologada con una respuesta equilibrada. El control de tracción de la motocicleta permite un derrapaje normal en la rueda trasera. El ABS actúa sobre las dos ruedas.
- ✓ **Rain**: potencia reducida homologada con una respuesta suave para mejorar la maniobrabilidad con una menor adherencia al suelo. El control de tracción de la motocicleta permite un derrapaje muy reducido en la rueda trasera. El ABS actúa sobre las dos ruedas.
- ✓ **Offroad**: potencia reducida homologada para mejorar la maniobrabilidad sobre pistas no asfaltadas. El control de tracción de la motocicleta permite un derrapaje alto en la rueda trasera. El ABS solo actúa sobre la rueda delantera.

- ✓ **Rally** (opcional): ajuste con potencia homologada y una respuesta extremadamente directa. El control de tracción de la motocicleta y las características de la respuesta del acelerador pueden ajustarse de forma individual. El ABS se puede configurar por separado.

En el menú **Ride Mode** se puede configurar el modo de conducción del vehículo.

## 7.28.3 ABS

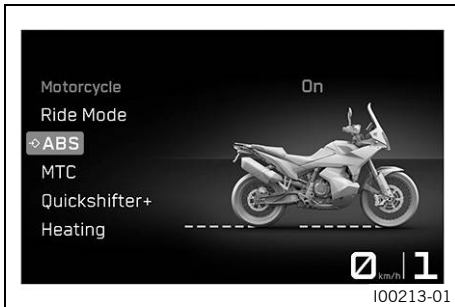

### Condición

- Modelo con **RALLY PACK**.
- El modo de conducción **Rally** (opcional) está activado.
- Con el menú cerrado, pulsar el botón **SET**.
- Pulsar el botón **UP** o **DOWN** hasta que se marque la opción **Motorcycle**. Pulsar el botón **SET** para abrir el menú.
- Pulsar el botón **UP** o **DOWN** hasta que se marque la opción **ABS**. Pulsar el botón **SET** para abrir el submenú.
- Activar el punto de menú con el botón **UP** o **DOWN**.



### Advertencia

**Peligro de accidente** Un modo de ABS seleccionado erróneamente dificulta considerablemente el control del vehículo.

Los diferentes modos de ABS son adecuados para las respectivas condiciones concretas.

- Seleccione siempre un modo de ABS que se corresponda con el tipo de calzada.

- Pulsar el botón **SET** para seleccionar el modo de ABS deseado.



### Información

El modo de ABS puede cambiarse durante la conducción.

No acelerar durante la selección.

Cuando está activado el modo de ABS **Road**, el ABS actúa sobre ambas ruedas.

Cuando está activado el modo de ABS **Offroad**, el ABS solo actúa sobre la rueda delantera. Puesto que el ABS ya no actúa sobre la rueda trasera, al frenar existe peligro de que se bloquee. Se ilumina el testigo de control **ABS REAR**.

## 7.28.4 MTC

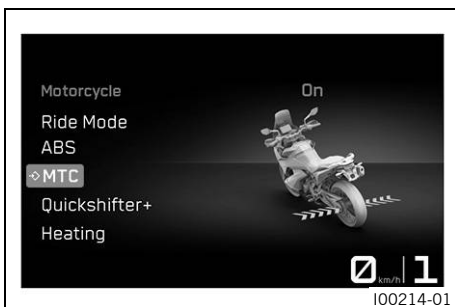

### Condición

- Función del regulador de velocidad (opcional) desactivada.
- Con el menú cerrado, pulsar el botón **SET**.
- Pulsar el botón **UP** o **DOWN** hasta que se marque la opción **Motorcycle**. Pulsar el botón **SET** para abrir el menú.
- Pulsar el botón **UP** o **DOWN** hasta que se marque la opción **MTC**. Pulsar el botón **SET** para abrir el submenú.
- Activar el punto de menú con el botón **UP** o **DOWN**.
- Con el botón **SET** conectar o desconectar el **MTC**.

## **i** Información

No acelerar al conectar o desconectar.  
 Al activar el control de tracción de la motocicleta, pulsar brevemente el botón **SET**.  
 Al desactivar el control de tracción de la motocicleta, mantener pulsado el botón **SET**.  
 El control de tracción de la motocicleta se activa de nuevo después de conectar el encendido.

### 7.28.5 MTC+MSR (opcional)

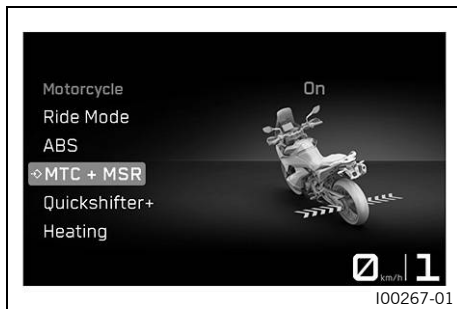

#### Condición

- Modelo con **MTC+MSR**.
- Función del regulador de velocidad (opcional) desactivada.
  - Con el menú cerrado, pulsar el botón **SET**.
  - Pulsar el botón **UP** o **DOWN** hasta que se marque la opción **Motorcycle**. Pulsar el botón **SET** para abrir el menú.
  - Pulsar el botón **UP** o **DOWN** hasta que se marque la opción **MTC+MSR**. Pulsar el botón **SET** para abrir el menú.
  - Activar el punto de menú con el botón **UP** o **DOWN**.
  - Con el botón **SET** conectar o desconectar el **MTC+MSR**.

## **i** Información

No acelerar al conectar o desconectar.  
 Al activar el control de tracción de la motocicleta y la regulación del par de arrastre del motor, pulsar brevemente el botón **SET**.  
 Al desactivar el control de tracción de la motocicleta y la regulación del par de arrastre del motor, mantener pulsado el botón **SET**.  
 Con el modo de ABS **Offroad** activo, la **MSR** no está activa.  
 Al conectar el encendido, se vuelven a activar el control de tracción de la motocicleta y la regulación del par de arrastre del motor.

### 7.28.6 Quickshifter+ (opcional)

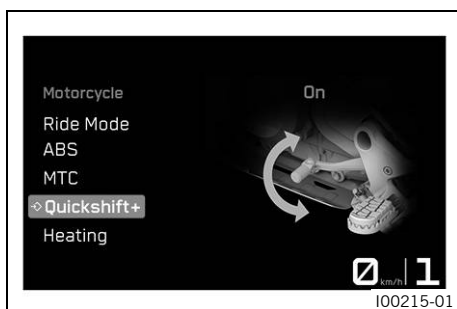

#### Condición

- Modelo con Quickshifter+.
- Con el menú cerrado, pulsar el botón **SET**.
- Pulsar el botón **UP** o **DOWN** hasta que se marque la opción **Motorcycle**. Pulsar el botón **SET** para abrir el menú.
- Pulsar el botón **UP** o **DOWN** hasta que se marque la opción **Quickshifter+**. Pulsar el botón **SET** para abrir el submenú.
- Activar el punto de menú con el botón **UP** o **DOWN**.
- Pulsando el botón **SET** puede conectarse o desconectarse el quickshifter+ (📖 pág. 79).



**7.28.7 Grip Heating (función opcional)**

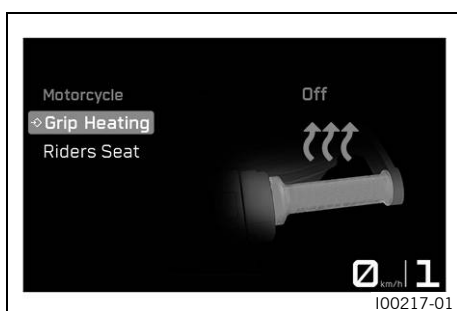

**Condición**

- Modelo con calefacción de las empuñaduras.
- Menú **Heated Grip** (función opcional) activado.
- Con el menú cerrado, pulsar el botón **SET**.
- Pulsar el botón **UP** o **DOWN** hasta que se marque la opción **Motorcycle**. Pulsar el botón **SET** para abrir el menú.
- Pulsar el botón **UP** o **DOWN** hasta que se marque la opción **Heating**. Pulsar el botón **SET** para abrir el menú.
- Pulsar el botón **UP** o **DOWN** hasta que se marque la opción **Grip Heating**. Pulsar el botón **SET** para abrir el menú.
- Activar el punto de menú con el botón **UP** o **DOWN**.
- Pulsar el botón **SET** para seleccionar el nivel de calefacción o para conectar o desconectar la calefacción de las empuñaduras.

**7.28.8 Riders Seat (función opcional)**

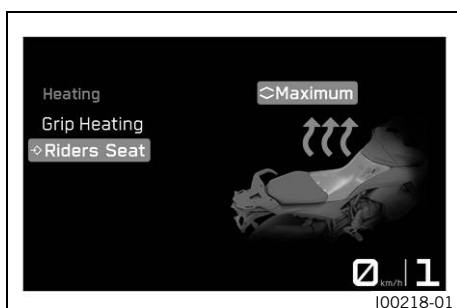

**Condición**

- Modelo con calefacción del asiento.
- Menú **Seat Heating Rider** (función opcional) activado.
- Con el menú cerrado, pulsar el botón **SET**.
- Pulsar el botón **UP** o **DOWN** hasta que se marque la opción **Motorcycle**. Pulsar el botón **SET** para abrir el menú.
- Pulsar el botón **UP** o **DOWN** hasta que se marque la opción **Heating**. Pulsar el botón **SET** para abrir el menú.
- Pulsar el botón **UP** o **DOWN** hasta que se marque la opción **Riders Seat**. Pulsar el botón **SET** para abrir el menú.
- Activar el punto de menú con el botón **UP** o **DOWN**.
- Pulsar el botón **SET** para seleccionar el nivel de calefacción o para conectar o desconectar la calefacción del asiento del conductor.

**i Información**

El nivel de calefacción para el asiento del acompañante se selecciona con el interruptor situado junto al asidero derecho.

**7.28.9 Throttle Response (opcional)**

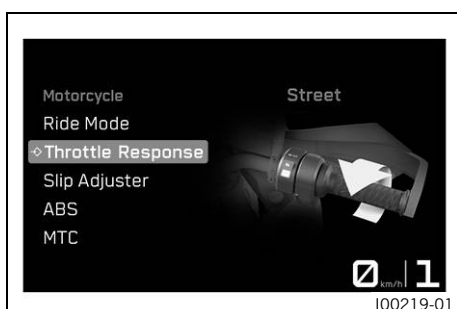

**Condición**

- Modelo con **RALLY PACK**.
- El modo de conducción **Rally** (opcional) está activado.
- Con el menú cerrado, pulsar el botón **SET**.



## Advertencia

**Peligro de accidente** Un modo de conducción seleccionado erróneamente dificulta considerablemente el control del vehículo.

Los diferentes modos de conducción son adecuados para las respectivas condiciones concretas.

- Seleccione siempre un modo de conducción adecuado a la superficie, el clima y la situación de conducción.

- Pulsar el botón **UP** o **DOWN** hasta que se marque la opción **Motorcycle** en el display. Pulsar el botón **SET** para abrir el menú.
- Pulsar el botón **UP** o **DOWN** hasta que se marque la opción **Throttle Response** en el display. Pulsar el botón **SET** para abrir el submenú.
- Activar el punto de menú con el botón **UP** o **DOWN**.
- Pulsando el botón **SET** puede adaptarse la característica de la admisión de gasolina.
  - ✓ Street - Respuesta equilibrada.
  - ✓ Rally - Respuesta extremadamente directa.
  - ✓ Offroad - Respuesta muy directa.



## Información

No acelerar al ajustar la respuesta del acelerador.

### 7.28.10 Slip Adjuster (opcional)



#### Condición

- El modo de pilotaje **Rally** (opcional) está activado.
- **MTC+MSR** está activado.
- Con el menú cerrado, pulsar el botón **SET**.



## Advertencia

**Peligro de accidente** Un modo de conducción seleccionado erróneamente dificulta considerablemente el control del vehículo.

Los diferentes modos de conducción son adecuados para las respectivas condiciones concretas.

- Seleccione siempre un modo de conducción adecuado a la superficie, el clima y la situación de conducción.

- Pulsar el botón **UP** o **DOWN** hasta que se marque la opción **Motorcycle** en el display. Pulsar el botón **SET** para abrir el menú.
- Pulsar el botón **UP** o **DOWN** hasta que se marque la opción **Slip Adjuster**. Pulsar el botón **SET** para abrir el menú.
- Activar el punto de menú con el botón **UP** o **DOWN**.
- Pulsar el botón **SET** para ajustar el derrapaje máximo admitido por el control de tracción de la motocicleta.



### Información

No acelerar durante la selección.

El control antiderrapaje es una función del control de tracción de la motocicleta.

El control antiderrapaje permite ajustar el control de tracción de la motocicleta en nueve niveles para la característica deseada.

El nivel 0 permite el máximo derrapaje en la rueda trasera; el nivel 9, el menor derrapaje.

Si la función del regulador de velocidad está desactivada, se pueden usar los botones **UP** y **DOWN** en el indicador principal o en el menú **Slip Adjuster** para ajustar **Slip Adjuster**.



### Información

El control antiderrapaje solo está disponible en el modo de conducción **Rally** (opcional).

El control antiderrapaje solo está disponible con el control de tracción de la motocicleta activado.

Mantener pulsado el botón **DOWN** durante aprox. 2 segundos.

El nivel 0 del control antiderrapaje se activa.

#### 7.28.11 Bike Info

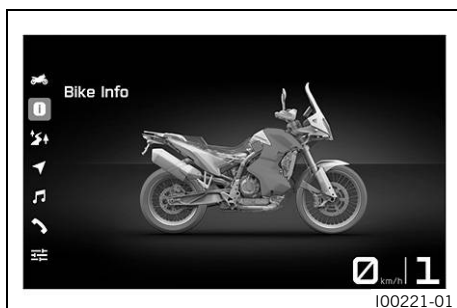

- Con el menú cerrado, pulsar el botón **SET**.
- Pulsar el botón **UP** o **DOWN** hasta que se marque la opción **Bike Info**. Pulsar el botón **SET** para abrir el menú.

En **Bike Info** se pueden consultar información general y, dado el caso, las advertencias existentes.

#### 7.28.12 Bike Info

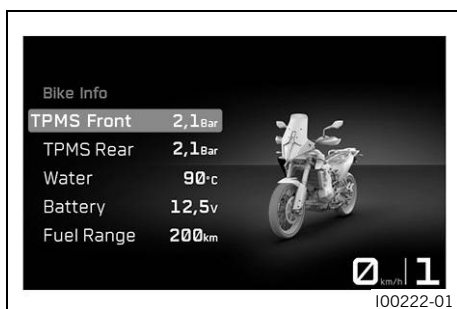

- Con el menú cerrado, pulsar el botón **SET**.
- Pulsar el botón **UP** o **DOWN** hasta que se marque la opción **Bike Info**. Pulsar el botón **SET** para abrir el menú.

**Tire Pressure** (función opcional) indica la presión actual del neumático delantero y trasero.

**Water** indica la temperatura del líquido refrigerante.

**Fuel Range** indica la autonomía máxima posible con la reserva de combustible.

**Battery** indica el voltaje de la batería.

**Odometer** indica el total de kilómetros recorridos.

**Service** indica cuando vence el siguiente mantenimiento.

**Warnings** indica las advertencias que se han producido hasta que dejan de estar activas.

## 7.28.13 Warning

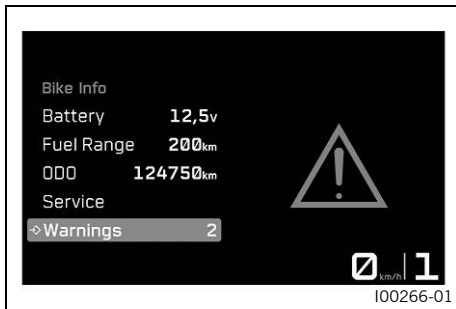

### Condición

- Mensajes o advertencias existentes.
- Con el menú cerrado, pulsar el botón **SET**.
- Pulsar el botón **UP** o **DOWN** hasta que se marque la opción **Bike Info**. Pulsar el botón **SET** para abrir el menú.
- Pulsar el botón **UP** o **DOWN** hasta que se marque la opción **Warning**. Pulsar el botón **SET** para abrir el submenú.
- Los botones **UP** o **DOWN** permiten navegar por las advertencias.



### Información

Todas las advertencias que se han producido se visualizan y guardan hasta que dejan de estar activas.

## 7.28.14 Trip Info

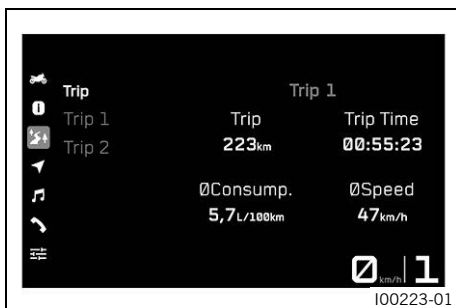

- Con el menú cerrado, pulsar el botón **SET**.
- Pulsar el botón **UP** o **DOWN** hasta que se marque la opción **Trip**. Pulsar el botón **SET** para abrir el menú.

En el menú **Trip** se puede consultar información general sobre la distancia recorrida, el tiempo de conducción, el consumo medio y la velocidad media.

## 7.28.15 Trip 1



- Con el menú cerrado, pulsar el botón **SET**.
- Pulsar el botón **UP** o **DOWN** hasta que se marque la opción **Trip**. Pulsar el botón **SET** para abrir el menú.
- Pulsar el botón **UP** o **DOWN** hasta que se marque la opción **Trip 1**. Pulsar el botón **SET** para abrir el submenú.

En el submenú **Trip 1** se puede consultar información sobre **Trip 1**.



### Información

**Trip** indica el kilometraje desde la última puesta a cero, por ejemplo, entre dos repostajes. **Trip** cuenta correlativamente hasta **9999**.

**Trip Time** indica el tiempo de marcha a partir de **Trip** y está activo siempre que se recibe una señal de velocidad.

**ØConsump.** indica el consumo medio a partir de **Trip**.

**ØSpeed** indica la velocidad media a partir de **Trip** y **Trip Time**.

Con **Reset Trip** se pueden restablecer todas las entradas del menú **Trip 1**.

7.28.16 Trip 2

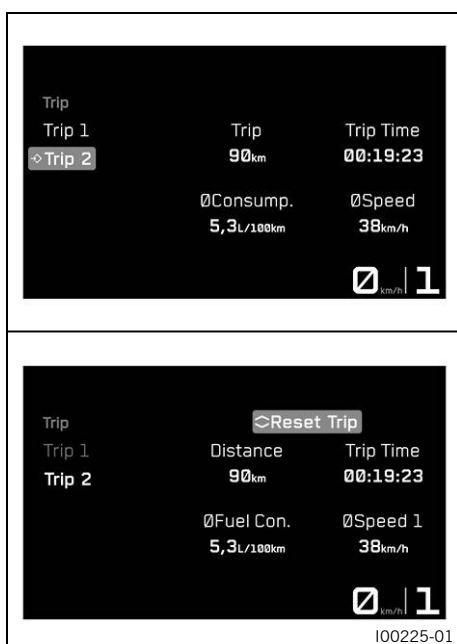

- Con el menú cerrado, pulsar el botón **SET**.
- Pulsar el botón **UP** o **DOWN** hasta que se marque la opción **Trip**. Pulsar el botón **SET** para abrir el menú.
- Pulsar el botón **UP** o **DOWN** hasta que se marque la opción **Trip 2**. Pulsar el botón **SET** para abrir el submenú.

En el submenú **Trip 2** se puede consultar información sobre **Trip 2**.

**i** Información

**Trip** indica el kilometraje desde la última puesta a cero, por ejemplo, entre dos repostajes. **Trip** cuenta correlativamente hasta **9999**.

**Trip Time** indica el tiempo de marcha a partir de **Trip** y está activo siempre que se recibe una señal de velocidad.

**ØConsump.** indica el consumo medio a partir de **Trip**.

**ØSpeed** indica la velocidad media a partir de **Trip** y **Trip Time**.

Con **Reset Trip** se pueden restablecer todas las entradas del menú **Trip 2**.

7.28.17 Navigation (optional)

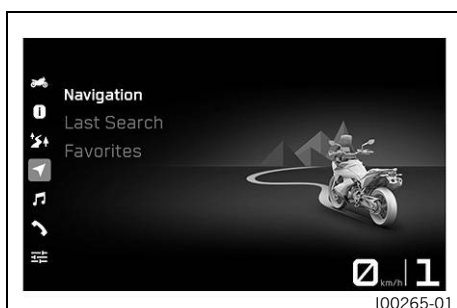

**Condición**

- Función **Bluetooth®** activada.
  - La aplicación **KTMconnect** (opcional) está instalada y abierta en un teléfono móvil compatible (dispositivos Android a partir de la versión 7.0, dispositivos iOS a partir de la versión 13).
  - El cuadro de instrumentos está emparejado con un teléfono móvil compatible.
  - La función de GPS está activada en el teléfono móvil emparejado.
  - Para la navegación con voz: el cuadro de instrumentos está emparejado con unos auriculares compatibles y se ha descargado un paquete de voz adecuado en la aplicación **KTMconnect Navigation** (opcional).
- Con el menú cerrado, pulsar el botón **SET**.
  - Pulsar el botón **UP** o **DOWN** hasta que se marque la opción **Navigation**. Pulsar el botón **SET** para abrir el submenú.
  - Activar el punto de menú con el botón **UP** o **DOWN**.

Pulsar el botón **SET** para conectar o desconectar la navegación visual.

**i** Información

La navegación con voz permanece activa.

El volumen de la navegación con voz activada es el mismo que el volumen del reproductor de audio del teléfono móvil. Si se modifica el volumen en el teléfono móvil, también se modifica el volumen de la navegación con voz activada.

## 7.28.18 Last search (opcional)

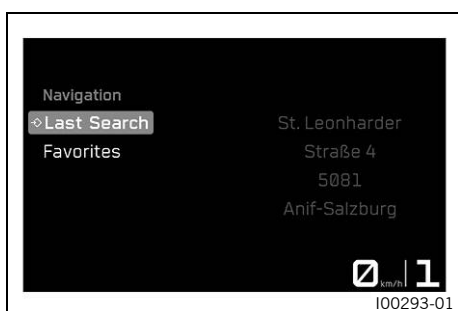

### Condición

- Función **Bluetooth®** activada.
- La aplicación **KTMconnect** (opcional) está instalada y abierta en un teléfono móvil compatible (dispositivos Android a partir de la versión 7.0, dispositivos iOS a partir de la versión 13).
- El cuadro de instrumentos está emparejado con un teléfono móvil compatible.
- La función de GPS está activada en el teléfono móvil emparejado.
  - Con el menú cerrado, pulsar el botón **SET**.
  - Pulsar el botón **UP** o **DOWN** hasta que se marque la opción **Navigation**. Pulsar el botón **SET** para abrir el submenú.
  - Activar el punto de menú con el botón **UP** o **DOWN**.
  - Pulsar el botón **UP** o **DOWN** hasta que se marque la opción **Last search**. Pulsar el botón **SET** para abrir el submenú.
  - Con el botón **UP** o **DOWN** se puede seleccionar una dirección.
  - Pulsando el botón **SET** se confirma la selección y se inicia la navegación.

### Información

En **Last search** están guardadas las 10 últimas direcciones buscadas en la aplicación **KTMconnect** (opcional).

## 7.28.19 Favorites (opcional)

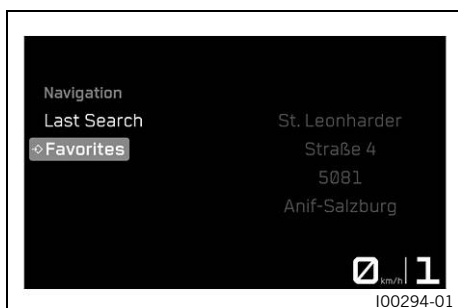

### Condición

- Función **Bluetooth®** activada.
- La aplicación **KTMconnect** (opcional) está instalada y abierta en un teléfono móvil compatible (dispositivos Android a partir de la versión 7.0, dispositivos iOS a partir de la versión 13).
- El cuadro de instrumentos está emparejado con un teléfono móvil compatible.
- La función de GPS está activada en el teléfono móvil emparejado.
- En la aplicación **KTMconnect** (opcional) están guardados los favoritos.
  - Con el menú cerrado, pulsar el botón **SET**.
  - Pulsar el botón **UP** o **DOWN** hasta que se marque la opción **Navigation**. Pulsar el botón **SET** para abrir el submenú.
  - Activar el punto de menú con el botón **UP** o **DOWN**.
  - Pulsar el botón **UP** o **DOWN** hasta que se marque la opción **Favorites**. Pulsar el botón **SET** para abrir el submenú.
  - Con el botón **UP** o **DOWN** se puede seleccionar una dirección.
  - Pulsando el botón **SET** se confirma la selección y se inicia la navegación.

### Información

En **Favorites** se pueden guardar 10 direcciones en la aplicación **KTMconnect** (opcional).

7.28.20 Skip Waypoint (opcional)

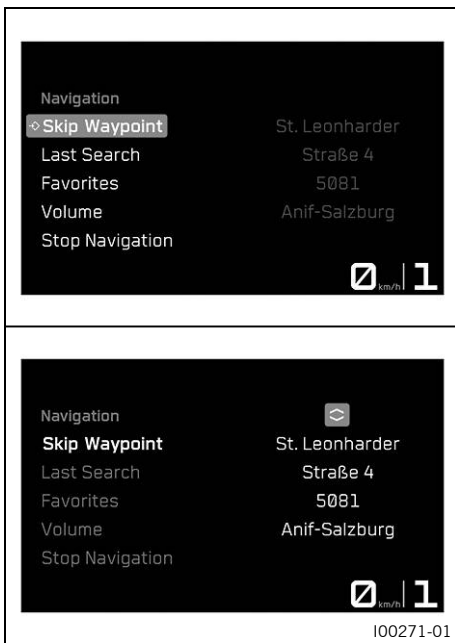

Condición

- Función **Bluetooth®** activada.
- La aplicación **KTMconnect** (opcional) está instalada y abierta en un teléfono móvil compatible.
- El cuadro de instrumentos está emparejado con un teléfono móvil compatible.
- La función de GPS está activada en el teléfono móvil emparejado.
- En la aplicación **KTMconnect** (opcional) se inicia una navegación con, al menos, un destino intermedio.
  - Con el menú cerrado, pulsar el botón **SET**.
  - Pulsar el botón **UP** o **DOWN** hasta que se marque la opción **Navigation**. Pulsar el botón **SET** para abrir el submenú.
  - Activar el punto de menú con el botón **UP** o **DOWN**.
  - Pulsar el botón **UP** o **DOWN** hasta que se marque la opción **Skip Waypoint**. Con el botón **SET** se selecciona el punto del trayecto.
  - Pulsando nuevamente el botón **SET** se confirma la selección y se elimina el punto del trayecto.

7.28.21 Volumen (opcional)

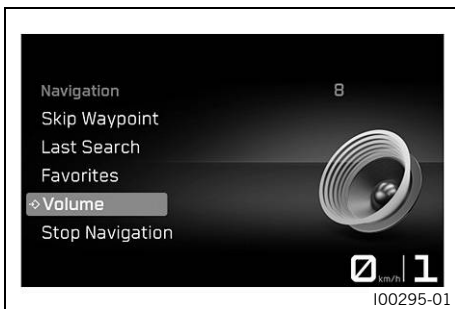

Condición

- La aplicación **KTMconnect** (opcional) está instalada y abierta en un teléfono móvil compatible (dispositivos Android a partir de la versión 7.0, dispositivos iOS a partir de la versión 13).
- El cuadro de instrumentos está emparejado con un teléfono móvil compatible.
- Para la navegación con voz: el cuadro de instrumentos está emparejado con unos auriculares compatibles y se ha descargado un paquete de voz adecuado en la aplicación **KTMconnect** (opcional).
  - Con el menú cerrado, pulsar el botón **SET**.
  - Pulsar el botón **UP** o **DOWN** hasta que se marque la opción **Navigation**. Pulsar el botón **SET** para abrir el submenú.
  - Activar el punto de menú con el botón **UP** o **DOWN**.



**Advertencia**

**Peligro de accidente** El volumen demasiado alto de los auriculares puede distraer del estado del tráfico.

- Seleccione un volumen de los auriculares bajo que le permita percibir con claridad las señales acústicas.

- Pulsar el botón **UP** o **DOWN** hasta que se marque la opción **Volume**. Pulsar el botón **SET** para abrir el submenú.
- Pulsando el botón **UP** se sube el volumen de la navegación con voz activada.
- Pulsando el botón **DOWN** se baja el volumen de la navegación con voz activada.

## 7.28.22 Stop Navigation (opcional)

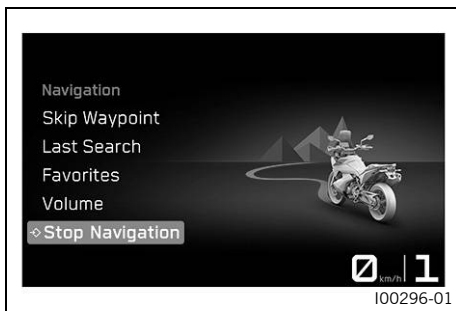

### Condición

- Función **Bluetooth®** activada.
- La aplicación **KTMconnect** (opcional) está instalada y abierta en un teléfono móvil compatible (dispositivos Android a partir de la versión 7.0, dispositivos iOS a partir de la versión 13).
- El cuadro de instrumentos está emparejado con un teléfono móvil compatible.
  - Con el menú cerrado, pulsar el botón **SET**.
  - Pulsar el botón **UP** o **DOWN** hasta que se marque la opción **Navigation**. Pulsar el botón **SET** para abrir el submenú.
  - Activar el punto de menú con el botón **UP** o **DOWN**.
  - Pulsar el botón **UP** o **DOWN** hasta que se marque la opción **Stop Navigation**. La selección se confirma pulsando el botón **SET**.
  - Pulsando nuevamente el botón **SET** se confirma la selección y finaliza la navegación.

## 7.28.23 Audio

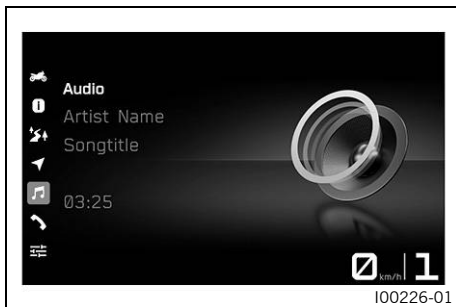

### Condición

- Función **Bluetooth®** activada.
- El cuadro de instrumentos está emparejado con un teléfono móvil compatible.
- El cuadro de instrumentos está conectado a unos auriculares adecuados o **Headset Type Corded** está seleccionado.
  - Con el menú cerrado, pulsar el botón **SET**.



### Advertencia

**Peligro de accidente** El volumen demasiado alto de los auriculares puede distraer del estado del tráfico.

- Seleccione un volumen de los auriculares bajo que le permita percibir con claridad las señales acústicas.
- Pulsar el botón **UP** o **DOWN** hasta que se marque la opción **Audio**. Pulsar el botón **SET** para abrir el submenú.
- Al mantener pulsado el botón **UP** se aumenta el volumen de audio.
- Al mantener pulsado el botón **DOWN** se reduce el volumen de audio.
- Al pulsar brevemente el botón **UP** se pasa a la siguiente pista de audio.
- Pulsando brevemente una o dos veces el botón **DOWN** se cambia, según el modelo de teléfono móvil, a la pista de audio anterior o bien se reproduce la actual desde el principio.
- Al pulsar el botón **SET** se reproduce o se pone en pausa la pista de audio.



## **i** Información

Con algunos teléfonos móviles es necesario iniciar antes el reproductor de audio del teléfono para que sea posible la reproducción.

Para hacer el manejo más sencillo, la función de audio puede añadirse a **Quick Selector 1** o a **Quick Selector 2**.

### 7.28.24 Call



#### Condición

- Función **Bluetooth®** activada.
- La función **Bluetooth®** del dispositivo que deba emparejarse también está activada.
- El cuadro de instrumentos está emparejado con un teléfono móvil compatible.
- El cuadro de instrumentos está emparejado con unos auriculares compatibles.



#### Advertencia

**Peligro de accidente** El volumen demasiado alto de los auriculares puede distraer del estado del tráfico.

- Seleccione un volumen de los auriculares bajo que le permita percibir con claridad las señales acústicas.

- Al pulsar el botón **SET** se acepta una llamada entrante.
- Al pulsar el botón **BACK** se rechaza una llamada entrante.
- Al mantener pulsado el botón **UP** se aumenta el volumen de audio.
- Al mantener pulsado el botón **DOWN** se reduce el volumen de audio.

## **i** Información

La modificación del volumen de audio con el interruptor combinado no puede efectuarse con todos los teléfonos móviles.

Se muestran la duración de la llamada y el contacto.

En función de la configuración del teléfono móvil, se muestra el contacto con el nombre.

En caso necesario, el acceso a los contactos debe estar habilitado en el teléfono móvil.

Cuando la función de navegación está activa, una llamada entrante se representa con una ventana pequeña en el borde superior del display del cuadro de instrumentos.

Con la telefonía activa no se puede navegar en el menú.

## 7.28.25 Call out



### Condición

- Función **Bluetooth®** activada.
- El cuadro de instrumentos está emparejado con un teléfono móvil compatible.
- El cuadro de instrumentos está emparejado con unos auriculares compatibles.
- Con el menú cerrado, pulsar el botón **SET**.
- Pulsar el botón **UP** o **DOWN** hasta que aparezca la opción **Call**. Pulsar el botón **SET** para abrir el menú.
- Pulsar el botón **UP** o **DOWN** hasta que se marque la opción **Last Calls** o **Favorites**. Pulsar el botón **SET** para abrir el submenú.
- Pulsar el botón **UP** o **DOWN** hasta que la persona deseada esté marcada.
- Pulsar el botón **SET**.
- ✓ Se llama a la persona seleccionada.

### Información

La modificación del volumen de audio con el interruptor combinado no puede efectuarse con todos los teléfonos móviles.

Se muestran la duración de la llamada y el contacto. En función de la configuración del teléfono móvil, se muestra el contacto con el nombre.

El acceso a los contactos debe estar habilitado en el teléfono móvil.

Cuando la función de navegación está activa, una llamada entrante se representa con una ventana pequeña en el borde superior del display del cuadro de instrumentos.

Con la telefonía activa no se puede navegar en el menú.

## 7.28.26 Settings

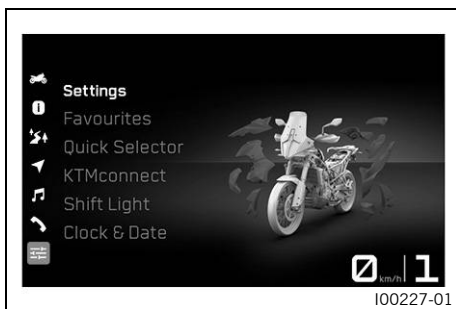

### Condición

- La motocicleta está parada.
- Con el menú cerrado, pulsar el botón **SET**.
- Pulsar el botón **UP** o **DOWN** hasta que se marque la opción **Settings**. Pulsar el botón **SET** para abrir el menú.

En el menú **Settings** se configuran las opciones favoritas, las selecciones rápidas, **KTMconnect** (opcional) y la recomendación para cambiar de marcha. Se pueden configurar las unidades y otros valores. También se pueden activar y desactivar algunas funciones.

## 7.28.27 Favorites

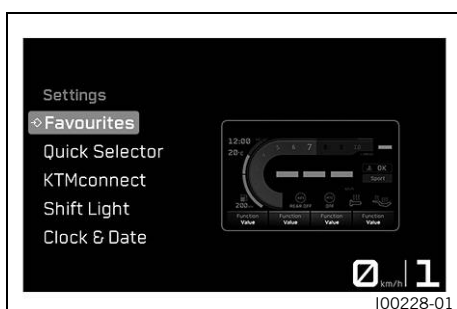

### Condición

- La motocicleta está parada.
- Con el menú cerrado, pulsar el botón **SET**.
- Pulsar el botón **UP** o **DOWN** hasta que se marque la opción **Settings**.
- Pulsar el botón **SET** para abrir el menú.
- Pulsar el botón **UP** o **DOWN** hasta que se marque la opción **Favorites**. Pulsar el botón **SET** para abrir el submenú.
- Activar el punto de menú con el botón **UP** o **DOWN**, y con el botón **SET** insertar la información seleccionada en el indicador **Favorites**.

En el menú **Favorites** se pueden seleccionar hasta cuatro puntos de información.

## 7.28.28 Favorites-Anzeige 1-4

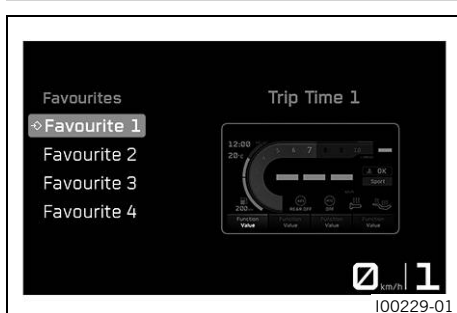

### Condición

- La motocicleta está parada.
- Con el menú cerrado, pulsar el botón **SET**.
- Pulsar el botón **UP** o **DOWN** hasta que se marque la opción **Settings**.
- Pulsar el botón **SET** para abrir el menú.
- Pulsar el botón **UP** o **DOWN** hasta que se marque la opción **Favorites**. Pulsar el botón **SET** para abrir el menú.
- Con el botón **UP** o **DOWN** **Favourite 1**, **Favourite 2**, seleccionar **Favourite 3** o **Favourite 4**. Pulsar el botón **SET** para abrir el menú.
- Seleccionar la información deseada con el botón **UP** o **DOWN**. La selección se confirma pulsando el botón **SET**.

## 7.28.29 Quick Selector 1

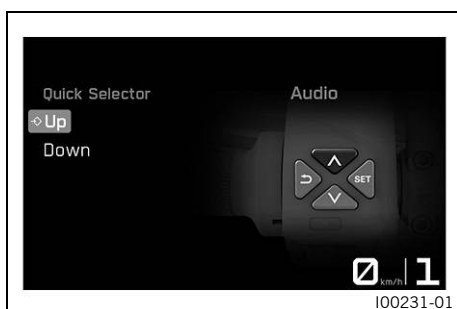

### Condición

- La motocicleta está parada.
- Con el menú cerrado, pulsar el botón **SET**.
- Pulsar el botón **UP** o **DOWN** hasta que se marque la opción **Settings**.
- Pulsar el botón **SET** para abrir el menú.
- Pulsar el botón **UP** o **DOWN** hasta que se marque la opción **Quick Selector 1**. Pulsar el botón **SET** para abrir el menú.
- Activar el punto de menú con el botón **UP** o **DOWN**.
- Pulsar el botón **SET** para definir un submenú para la selección directa de **Quick Selector 1**.

### Información

Pulsando el botón **UP** con el menú cerrado, se abre el submenú definido en **Quick Selector 1**.

## 7.28.30 Quick Selector 2

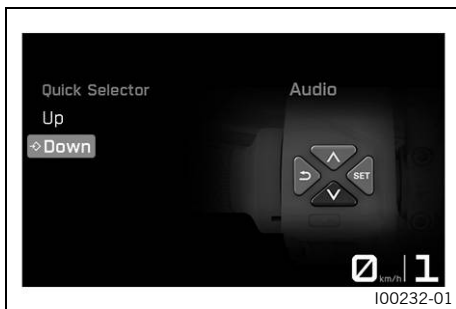

### Condición

- La motocicleta está parada.
- Con el menú cerrado, pulsar el botón **SET**.
- Pulsar el botón **UP** o **DOWN** hasta que se marque la opción **Settings**.
- Pulsar el botón **SET** para abrir el menú.
- Pulsar el botón **UP** o **DOWN** hasta que se marque la opción **Quick Selector 2**. Pulsar el botón **SET** para abrir el menú.
- Activar el punto de menú con el botón **UP** o **DOWN**.
- Pulsar el botón **SET** para definir un submenú para la selección directa de **Quick Selector 2**.



### Información

Pulsando el botón **DOWN** con el menú cerrado, se abre el submenú definido en **Quick Selector 2**.

## 7.28.31 KTMconnect (optional)

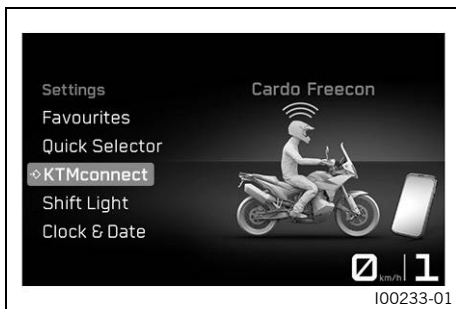

### Condición

- La motocicleta está parada.
- Función **Bluetooth®** activada.
- Con el menú cerrado, pulsar el botón **SET**.
- Pulsar el botón **UP** o **DOWN** hasta que se marque la opción **KTMconnect** (opcional). Pulsar el botón **SET** para abrir el menú.

En el menú **KTMconnect** (opcional) pueden emparejarse teléfonos móviles o auriculares compatibles con el cuadro de instrumentos mediante **Bluetooth®** y configurarse las funciones de audio y de navegación.



### Información

No todos los teléfonos móviles o auriculares son compatibles para su emparejamiento con el cuadro de instrumentos.

El estándar **Bluetooth®** 2.1 debe ser compatible.

## 7.28.32 Bluetooth

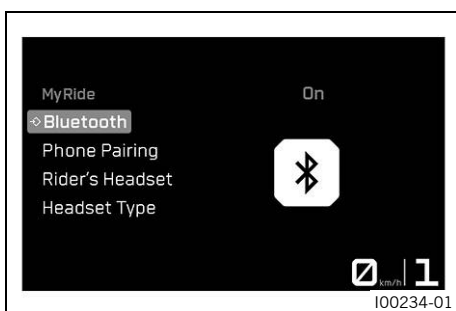

### Condición

- La motocicleta está parada.
- Con el menú cerrado, pulsar el botón **SET**.
- Pulsar el botón **UP** o **DOWN** hasta que se marque la opción **Settings**.
- Pulsar el botón **SET** para abrir el menú.
- Pulsar el botón **UP** o **DOWN** hasta que se marque la opción **KTMconnect** (opcional). Pulsar el botón **SET** para abrir el menú.
- Pulsar el botón **UP** o **DOWN** hasta que se marque la opción **Bluetooth**. Pulsar el botón **SET** para abrir el submenú.
- Activar el punto de menú con el botón **UP** o **DOWN**.
- Pulsar el botón **SET** para conectar o desconectar la función **Bluetooth®**.

**i** Información

La función **Bluetooth®** debe estar activada para emparejar un teléfono móvil o auriculares compatibles con el vehículo.

No todos los teléfonos móviles o auriculares son compatibles para su emparejamiento con el vehículo.

7.28.33 Phone Pairing



**Condición**

- La motocicleta está parada.
- Función **Bluetooth®** activada.
- La función **Bluetooth®** del dispositivo que deba emparejarse también está activada.
- Con el menú cerrado, pulsar el botón **SET**.
- Pulsar el botón **UP** o **DOWN** hasta que se marque la opción **Settings**. Pulsar el botón **SET** para abrir el menú.
- Pulsar el botón **UP** o **DOWN** hasta que se marque la opción **KTMconnect** (opcional). Pulsar el botón **SET** para abrir el menú.
- Pulsar el botón **UP** o **DOWN** hasta que se marque la opción **Phone Pairing**. Pulsar el botón **SET** para abrir el submenú.

**i** Información

Solo es posible emparejar un teléfono móvil con el vehículo.

- Pulsar el botón **UP** o **DOWN** hasta que se marque la opción **New Pairing**. Pulsar el botón **SET** para abrir el menú.
- El vehículo inicia la búsqueda de un teléfono móvil compatible. Tras una búsqueda satisfactoria, el nombre del teléfono móvil se muestra en el menú **New Pairing**. El emparejamiento se inicia pulsando el botón **SET**.

**i** Información

El teléfono móvil debe estar visible a través de **Bluetooth®** para que el vehículo pueda detectarlo. No todos los teléfonos móviles son compatibles para su emparejamiento con el vehículo.

- En el cuadro de instrumentos aparece un mensaje indicando que el vehículo está preparado para el emparejamiento. Confirmando la **Passkey** en el teléfono móvil y en la instrumentación, el emparejamiento concluye correctamente.
- Pulsar el botón **UP** o **DOWN** hasta que se marque la opción **Delete Pairing**. Pulsando el botón **SET** puede borrarse el dispositivo emparejado.
- Acercar a la zona de cobertura del vehículo el dispositivo emparejado anteriormente con la función **Bluetooth®** activada.
  - ✓ El dispositivo se empareja automáticamente con el vehículo.
  - ✗ Si el dispositivo no se empareja automáticamente con el vehículo transcurridos unos 30 segundos:
    - Encender nuevamente el vehículo o repetir la operación de **New Pairing**.

En el submenú **Phone Pairing** puede emparejarse un teléfono móvil compatible con el cuadro de instrumentos mediante **Bluetooth®**.

## **i** Información

No todos los teléfonos móviles o auriculares son compatibles para su emparejamiento con el cuadro de instrumentos.

Asegurarse de que el terminal esté en el modo de emparejamiento correcto para permitir la administración de llamadas. Si, p. ej., el terminal está emparejado únicamente para la reproducción de medios, puede que la función de llamada no funcione.

### 7.28.34 Riders Headset (opcional)

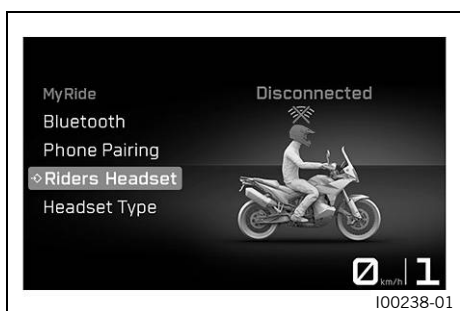

#### Condición

- La motocicleta está parada.
- Función **Bluetooth®** activada.
- La función **Bluetooth®** del dispositivo que deba emparejarse también está activada.
- Con el menú cerrado, pulsar el botón **SET**.
- Pulsar el botón **UP** o **DOWN** hasta que se marque la opción **Settings**. Pulsar el botón **SET** para abrir el menú.
- Pulsar el botón **UP** o **DOWN** hasta que se marque la opción **KTMconnect** (opcional). Pulsar el botón **SET** para abrir el menú.
- Pulsar el botón **UP** o **DOWN** hasta que se marque la opción **Riders Headset**. Pulsar el botón **SET** para abrir el menú.
- Pulsar el botón **UP** o **DOWN** hasta que se marque la opción **New Pairing**. Pulsar el botón **SET** para abrir el menú.
- El vehículo inicia la búsqueda de unos auriculares compatibles. Tras una búsqueda satisfactoria, el nombre de los auriculares del conductor aparece en el submenú **New Pairing**. El emparejamiento se inicia pulsando el botón **SET**.

## **i** Información

Los auriculares se deben encontrar en modo de emparejamiento para que el vehículo pueda detectarlos. Consultar el manual de instrucciones de los auriculares.

Pulsar el botón **UP** o **DOWN** hasta que se marque la opción **Delete Pairing**. Pulsando el botón **SET** puede borrarse el dispositivo emparejado.

No todos los auriculares son compatibles para su emparejamiento con el vehículo.

- Acercar a la zona de cobertura del vehículo el dispositivo emparejado anteriormente con la función **Bluetooth®** activada.
- ✓ El dispositivo se empareja automáticamente con el vehículo.
- ✗ Si el dispositivo no se empareja automáticamente con el vehículo transcurridos unos 30 segundos:
  - Encender nuevamente el vehículo o repetir la operación de **New Pairing**.

En el menú **Riders Headset** pueden emparejarse unos auriculares del conductor compatibles con el vehículo.

7.28.35 Headset Type (opcional)

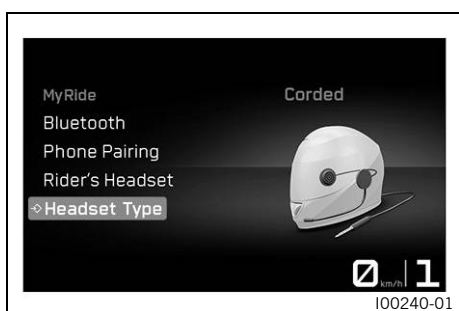

**Condición**

- La motocicleta está parada.
- Con el menú cerrado, pulsar el botón **SET**.
- Pulsar el botón **UP** o **DOWN** hasta que se marque la opción **Settings**. Pulsar el botón **SET** para abrir el menú.
- Pulsar el botón **UP** o **DOWN** hasta que se marque la opción **KTMconnect** (opcional). Pulsar el botón **SET** para abrir el menú.
- Pulsar el botón **UP** o **DOWN** hasta que se marque la opción **Headset Type**. Pulsar el botón **SET** para modificar el tipo de auriculares del conductor.

En el menú **Headset Type** se puede seleccionar la clase de conexión de los auriculares del conductor.

En el modo **Bluetooth Headset**, los auriculares se conectan con el vehículo mediante **Bluetooth®** de forma inalámbrica.

En el modo **Corded Headset**, los auriculares se conectan directamente con el smartphone.

**i Información**

El punto de menú **Riders Headset** solo está disponible en **Headset Type Bluetooth**.

7.28.36 Shift Light

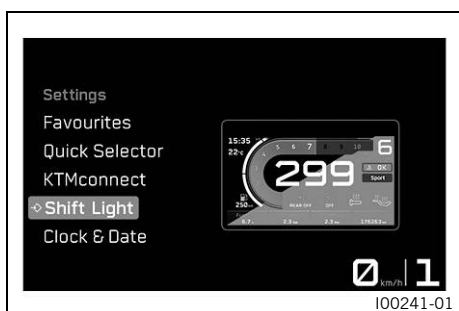

**Condición**

- La motocicleta está parada.
- **ODO** >1000 km (621 mi).
- Con el menú cerrado, pulsar el botón **SET**.
- Pulsar el botón **UP** o **DOWN** hasta que se marque la opción **Settings**. Pulsar el botón **SET** para abrir el menú.
- Pulsar el botón **UP** o **DOWN** hasta que se marque la opción **Shift Light**. Pulsar el botón **SET** para abrir el submenú.

En el submenú **Shift Light** puede configurarse la recomendación para cambiar de marcha.

7.28.37 Shift Light State

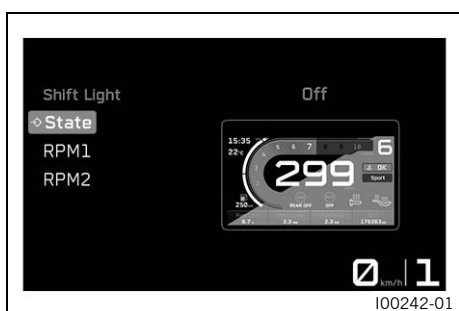

**Condición**

- La motocicleta está parada.
- **ODO** >1000 km (621 mi).
- Con el menú cerrado, pulsar el botón **SET**.
- Pulsar el botón **UP** o **DOWN** hasta que se marque la opción **Settings**. Pulsar el botón **SET** para abrir el menú.
- Pulsar el botón **UP** o **DOWN** hasta que se marque la opción **Shift Light**. Pulsar el botón **SET** para abrir el submenú.
- Activar el punto de menú con el botón **UP** o **DOWN**.
- Con el botón **SET** conectar o desconectar la recomendación para cambiar de marcha.

## 7.28.38 RPM1

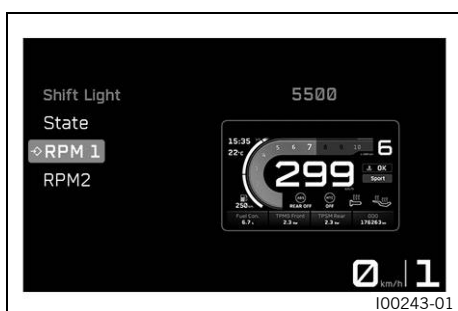

### Condición

- La motocicleta está parada.
- **ODO** >1000 km (621 mi).
- Con el menú cerrado, pulsar el botón **SET**.
- Pulsar el botón **UP** o **DOWN** hasta que se marque la opción **Settings**. Pulsar el botón **SET** para abrir el menú.
- Pulsar el botón **UP** o **DOWN** hasta que se marque la opción **Shift Light**. Pulsar el botón **SET** para abrir el submenú.
- Pulsar el botón **UP** o **DOWN** hasta que se marque la opción **RPM1**. Pulsar el botón **SET** para abrir el submenú.
- Activar el punto de menú con el botón **UP** o **DOWN**.
- Pulsar el botón **SET** para ajustar el valor de **RPM1**.

### Información

**RPM1** se puede ajustar en pasos de 500 entre 5500 y 10 000 revoluciones por minuto.

**RPM1** no puede ser mayor que **RPM2**.

Si el número de revoluciones alcanza el valor ajustado **RPM1**, la recomendación para cambiar de marcha parpadea.

## 7.28.39 RPM2

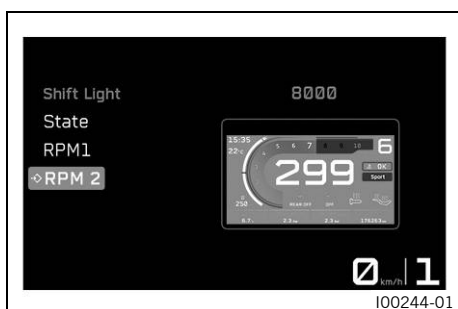

### Condición

- La motocicleta está parada.
- **ODO** >1000 km (621 mi).
- Con el menú cerrado, pulsar el botón **SET**.
- Pulsar el botón **UP** o **DOWN** hasta que se marque la opción **Settings**. Pulsar el botón **SET** para abrir el menú.
- Pulsar el botón **UP** o **DOWN** hasta que se marque la opción **Shift Light**. Pulsar el botón **SET** para abrir el submenú.
- Pulsar el botón **UP** o **DOWN** hasta que se marque la opción **RPM2**. Pulsar el botón **SET** para abrir el submenú.
- Activar el punto de menú con el botón **UP** o **DOWN**.
- Pulsar el botón **SET** para ajustar el valor de **RPM2**.

### Información

**RPM2** se puede ajustar en pasos de 500 entre 7000 y 10 000 revoluciones por minuto.

**RPM2** no puede ser menor que **RPM1**.

Si el número de revoluciones alcanza el valor ajustado **RPM2**, la recomendación para cambiar de marcha parpadea y el color cambia.

## 7.28.40 Ajustar la fecha y la hora

### Condición

La motocicleta está parada.



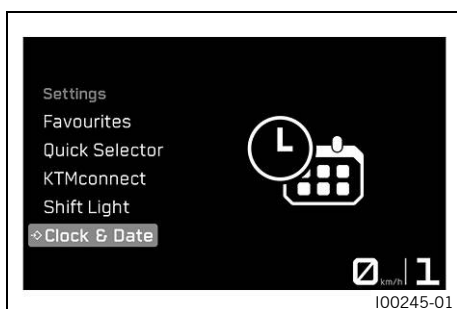

- Con el menú cerrado, pulsar el botón **SET**.
- Pulsar el botón **UP** o **DOWN** hasta que aparezca la opción **Settings**. Pulsar el botón **SET** para abrir el menú.
- Pulsar el botón **UP** o **DOWN** hasta que se marque la opción **Clock & Date**. Pulsar el botón **SET** para abrir el submenú.

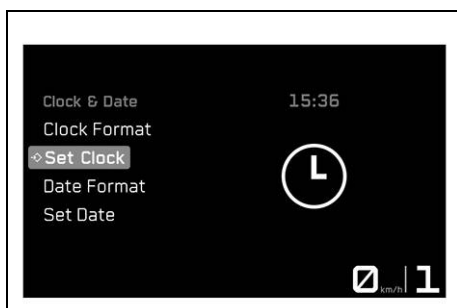

### Ajustar la hora

- Pulsar el botón **UP** o **DOWN** hasta que se marque la opción **Set Clock**.
- Pulsar el botón **SET** para abrir el menú.
- Pulsar el botón **UP** o **DOWN** hasta que se marque la opción **Hours**.
- Pulsar el botón **SET** para abrir el menú.
- Pulsar el botón **UP** o **DOWN** hasta que la hora actual esté ajustada. La hora se selecciona pulsando el botón **SET**.
- Pulsar el botón **UP** o **DOWN** hasta que se marque la opción **Minutes**.
- Pulsar el botón **SET** para abrir el menú.
- Pulsar el botón **UP** o **DOWN** hasta que el minuto actual esté ajustado. Los minutos se seleccionan pulsando el botón **SET**.
- Pulsar el botón **BACK** para salir del menú.

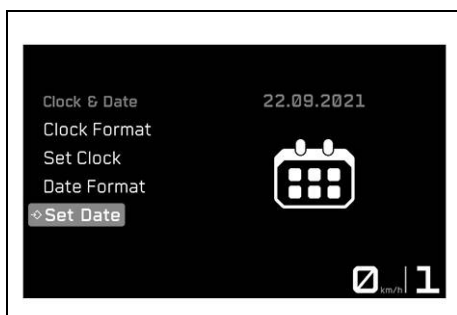

### Ajustar la fecha

- Pulsar el botón **UP** o **DOWN** hasta que se marque la opción **Set Date**.
- Pulsar el botón **SET** para abrir el menú.
- Pulsar el botón **UP** o **DOWN** hasta que se marque la opción **Day**.
- Pulsar el botón **SET** para abrir el menú.
- Pulsar el botón **UP** o **DOWN** hasta que el día actual esté ajustado. El día se selecciona pulsando el botón **SET**.
- Pulsar el botón **UP** o **DOWN** hasta que se marque la opción **Month**.
- Pulsar el botón **SET** para abrir el menú.
- Pulsar el botón **UP** o **DOWN** hasta que el mes actual esté ajustado. El mes se selecciona pulsando el botón **SET**.
- Pulsar el botón **UP** o **DOWN** hasta que se marque la opción **Year**.
- Pulsar el botón **SET** para abrir el menú.
- Pulsar el botón **UP** o **DOWN** hasta que el año actual esté ajustado. El año se selecciona pulsando el botón **SET**.
- Pulsar el botón **BACK** para salir del menú.

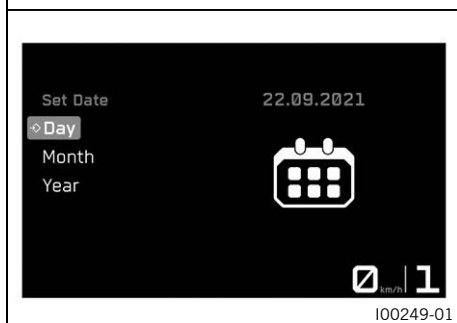

## 7.28.41 Clock Format

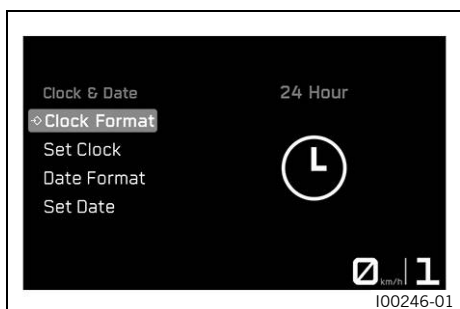

### Condición

- La motocicleta está parada.
- Con el menú cerrado, pulsar el botón **SET**.
- Pulsar el botón **UP** o **DOWN** hasta que se marque la opción **Settings**. Pulsar el botón **SET** para abrir el menú.
- Pulsar el botón **UP** o **DOWN** hasta que se marque la opción **Clock & Date**. Pulsar el botón **SET** para abrir el submenú.
- Pulsar el botón **UP** o **DOWN** hasta que se marque la opción **Clock Format**. Pulsar el botón **SET** para abrir el menú.
- Activar el punto de menú con el botón **UP** o **DOWN**.
- Seleccionar el formato de hora pulsando el botón **SET**.

## 7.28.42 Date Format

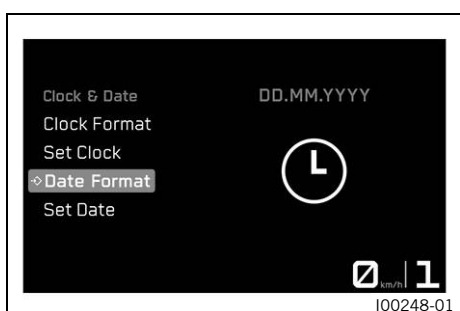

### Condición

- La motocicleta está parada.
- Con el menú cerrado, pulsar el botón **SET**.
- Pulsar el botón **UP** o **DOWN** hasta que se marque la opción **Settings**. Pulsar el botón **SET** para abrir el menú.
- Pulsar el botón **UP** o **DOWN** hasta que se marque la opción **Clock & Date**. Pulsar el botón **SET** para abrir el submenú.
- Pulsar el botón **UP** o **DOWN** hasta que se marque la opción **Date Format**. Pulsar el botón **SET** para abrir el menú.
- Activar el punto de menú con el botón **UP** o **DOWN**.
- Seleccionar el formato de fecha pulsando el botón **SET**.

## 7.28.43 Units

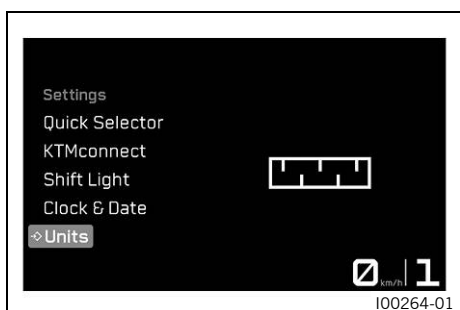

### Condición

- La motocicleta está parada.
- Con el menú cerrado, pulsar el botón **SET**.
- Pulsar el botón **UP** o **DOWN** hasta que se marque la opción **Settings**. Pulsar el botón **SET** para abrir el menú.
- Pulsar el botón **UP** o **DOWN** hasta que se marque la opción **Units**. Pulsar el botón **SET** para abrir el submenú.

En el submenú **Units** se pueden configurar las unidades y otros valores.

## 7.28.44 Distance

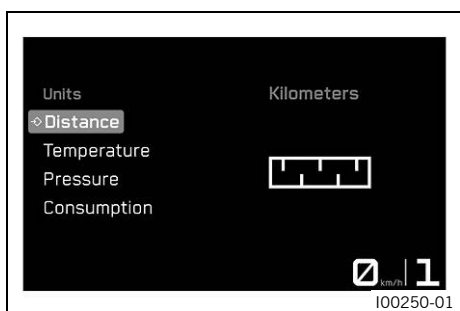

### Condición

- La motocicleta está parada.
- Con el menú cerrado, pulsar el botón **SET**.
- Pulsar el botón **UP** o **DOWN** hasta que se marque la opción **Settings**. Pulsar el botón **SET** para abrir el menú.
- Pulsar el botón **UP** o **DOWN** hasta que se marque la opción **Units**. Pulsar el botón **SET** para abrir el submenú.
- Pulsar el botón **UP** o **DOWN** hasta que se marque la opción **Distance**. Pulsar el botón **SET** para abrir el submenú.
- Activar el punto de menú con el botón **UP** o **DOWN**.
- Al pulsar el botón **SET** se confirma la unidad deseada.

## 7.28.45 Temperature

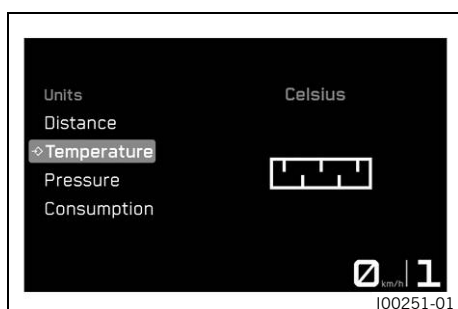

### Condición

- La motocicleta está parada.
- Con el menú cerrado, pulsar el botón **SET**.
- Pulsar el botón **UP** o **DOWN** hasta que se marque la opción **Settings**. Pulsar el botón **SET** para abrir el menú.
- Pulsar el botón **UP** o **DOWN** hasta que se marque la opción **Units**. Pulsar el botón **SET** para abrir el submenú.
- Pulsar el botón **UP** o **DOWN** hasta que se marque la opción **Temperature**. Pulsar el botón **SET** para abrir el submenú.
- Activar el punto de menú con el botón **UP** o **DOWN**.
- Al pulsar el botón **SET** se confirma la unidad deseada.

## 7.28.46 Pressure

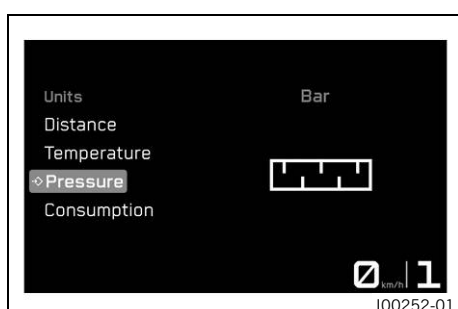

### Condición

- La motocicleta está parada.
- Con el menú cerrado, pulsar el botón **SET**.
- Pulsar el botón **UP** o **DOWN** hasta que se marque la opción **Settings**. Pulsar el botón **SET** para abrir el menú.
- Pulsar el botón **UP** o **DOWN** hasta que se marque la opción **Units**. Pulsar el botón **SET** para abrir el submenú.
- Pulsar el botón **UP** o **DOWN** hasta que se marque la opción **Pressure**. Pulsar el botón **SET** para abrir el submenú.
- Activar el punto de menú con el botón **UP** o **DOWN**.
- Al pulsar el botón **SET** se confirma la unidad deseada.

## 7.28.47 Consumption

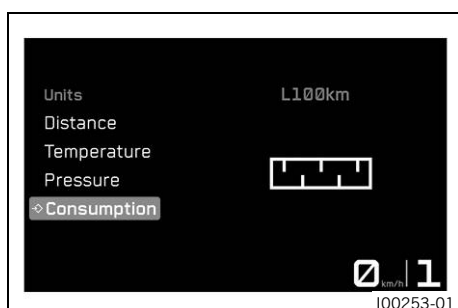

### Condición

- La motocicleta está parada.
- Con el menú cerrado, pulsar el botón **SET**.
- Pulsar el botón **UP** o **DOWN** hasta que se marque la opción **Settings**. Pulsar el botón **SET** para abrir el menú.
- Pulsar el botón **UP** o **DOWN** hasta que se marque la opción **Units**. Pulsar el botón **SET** para abrir el submenú.
- Pulsar el botón **UP** o **DOWN** hasta que se marque la opción **Consumption**. Pulsar el botón **SET** para abrir el submenú.
- Activar el punto de menú con el botón **UP** o **DOWN**.
- Al pulsar el botón **SET** se confirma la unidad deseada.

## 7.28.48 Language

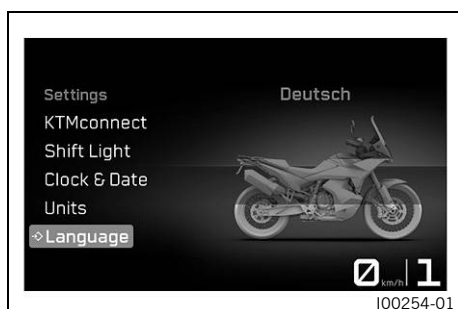

### Condición

- La motocicleta está parada.
- Con el menú cerrado, pulsar el botón **SET**.
- Pulsar el botón **UP** o **DOWN** hasta que se marque la opción **Settings**.
- Pulsar el botón **SET** para abrir el menú.
- Pulsar el botón **UP** o **DOWN** hasta que se marque la opción **Language**. Pulsar el botón **SET** para abrir el submenú.
- Activar el punto de menú con el botón **UP** o **DOWN**.
- El idioma deseado se confirma pulsando el botón **SET**.



## Información

Los menús están disponibles en inglés de EE. UU., inglés del Reino Unido, alemán, italiano, francés y español.

### 7.28.49 DRL

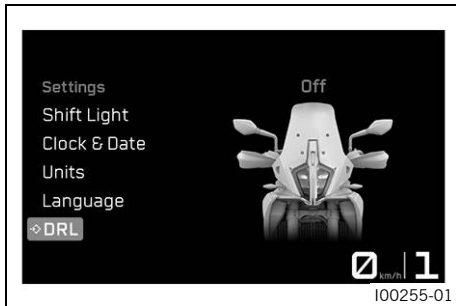

#### Condición

- La motocicleta está parada.
- Con el menú cerrado, pulsar el botón **SET**.
- Pulsar el botón **UP** o **DOWN** hasta que se marque la opción **Settings**.
- Pulsar el botón **SET** para abrir el menú.
- Pulsar el botón **UP** o **DOWN** hasta que se marque la opción **DRL**. Pulsar el botón **SET** para abrir el submenú.



#### Advertencia

**Peligro de accidente** Con mala visibilidad la luz diurna no se debe utilizar como sustituta de la luz de cruce.

En caso de una reducción de visibilidad considerable por niebla, nevada o lluvia, puede que la conmutación automática entre luz diurna y luz de cruce solo esté disponible de forma limitada.

- Asegurarse de seleccionar siempre el tipo de alumbrado adecuado.
  - En caso necesario, antes de comenzar a circular o con el vehículo parado, apagar la luz diurna mediante el menú, de manera que la luz de cruce esté encendida de forma permanente.
  - Asegurarse de que la luz diurna se desactive con la herramienta de diagnóstico cuando no está disponible el punto de menú pero es necesaria la luz de cruce. (Su taller especializado autorizado por KTM estará encantado de ayudarle.)
  - Deben observarse las prescripciones legales relativas a la luz diurna.
- Activar el punto de menú con el botón **UP** o **DOWN**.
  - Pulsar el botón **SET** para conectar o desconectar la luz diurna.

### 7.28.50 Heating (función opcional)

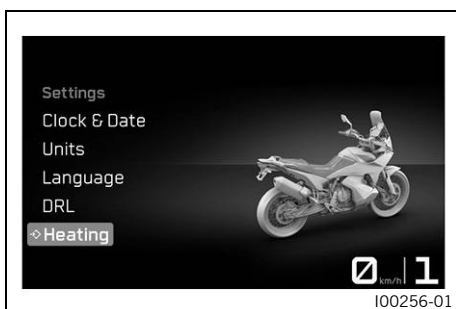

#### Condición

- La motocicleta está parada.
- Con el menú cerrado, pulsar el botón **SET**.
- Pulsar el botón **UP** o **DOWN** hasta que se marque la opción **Settings**. Pulsar el botón **SET** para abrir el menú.
- Pulsar el botón **UP** o **DOWN** hasta que se marque la opción **Heating**. Pulsar el botón **SET** para abrir el submenú.

En el submenú **Heating** se pueden configurar la calefacción de las empuñaduras, la calefacción del asiento del conductor y la calefacción del asiento del acompañante.

**i** Información

En el menú **Settings**, el submenú **Heating** controla exclusivamente la visibilidad de **Heated Grips** y **Seat Heating** en el menú **Motorcycle**.

**7.28.51 Heated Grips (función opcional)**

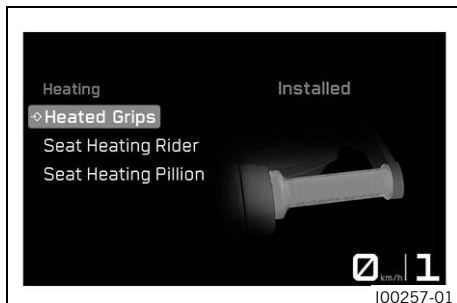

**Condición**

- Modelo con calefacción de las empuñaduras.
- La motocicleta está parada.
- Con el menú cerrado, pulsar el botón **SET**.
- Pulsar el botón **UP** o **DOWN** hasta que se marque la opción **Settings**. Pulsar el botón **SET** para abrir el menú.
- Pulsar el botón **UP** o **DOWN** hasta que se marque la opción **Heating**. Pulsar el botón **SET** para abrir el submenú.
- Pulsar el botón **UP** o **DOWN** hasta que se marque la opción **Heated Grips**. Pulsar el botón **SET** para abrir el submenú.
- Activar el punto de menú con el botón **UP** o **DOWN**.
- Pulsar el botón **SET** para conectar o desconectar la calefacción de las empuñaduras.

**7.28.52 Seat Heating Rider (función opcional)**

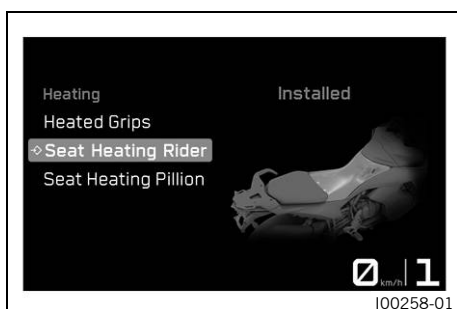

**Condición**

- Modelo con calefacción del asiento.
- La motocicleta está parada.
- Con el menú cerrado, pulsar el botón **SET**.
- Pulsar el botón **UP** o **DOWN** hasta que se marque la opción **Settings**. Pulsar el botón **SET** para abrir el menú.
- Pulsar el botón **UP** o **DOWN** hasta que se marque la opción **Heating**. Pulsar el botón **SET** para abrir el submenú.
- Pulsar el botón **UP** o **DOWN** hasta que se marque la opción **Seat Heating Rider**. Pulsar el botón **SET** para abrir el submenú.
- Activar el punto de menú con el botón **UP** o **DOWN**.
- Pulsar el botón **SET** para conectar o desconectar la calefacción del asiento del conductor.

**7.28.53 Seat Heating Pillion (función opcional)**

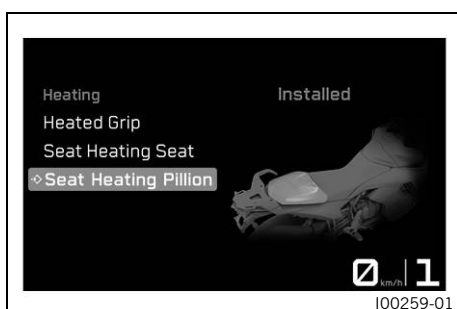

**Condición**

- Modelo con calefacción del asiento.
- La motocicleta está parada.
- Con el menú cerrado, pulsar el botón **SET**.
- Pulsar el botón **UP** o **DOWN** hasta que se marque la opción **Settings**. Pulsar el botón **SET** para abrir el menú.
- Pulsar el botón **UP** o **DOWN** hasta que se marque la opción **Heating**. Pulsar el botón **SET** para abrir el submenú.
- Pulsar el botón **UP** o **DOWN** hasta que se marque la opción **Seat Heating Pillion**. Pulsar el botón **SET** para abrir el submenú.
- Activar el punto de menú con el botón **UP** o **DOWN**.
- Pulsar el botón **SET** para conectar o desconectar la calefacción del asiento del acompañante.

## 7.28.54 Extra Functions



### Condición

- La motocicleta está parada.
- Motocicleta con funciones adicionales opcionales.
  - Con el menú cerrado, pulsar el botón **SET**.
  - Pulsar el botón **UP** o **DOWN** hasta que se marque la opción **Settings**.
  - Pulsar el botón **SET** para abrir el menú.
  - Pulsar el botón **UP** o **DOWN** hasta que se marque la opción **Extra Functions**. Pulsar el botón **SET** para abrir el submenú.
  - Los botones **UP** y **DOWN** permiten navegar por las funciones adicionales.

### Información

Se listan las funciones adicionales. Las **KTM PowerParts** actuales y el software están disponibles en la página web de KTM.

## 7.28.55 Demo Mode

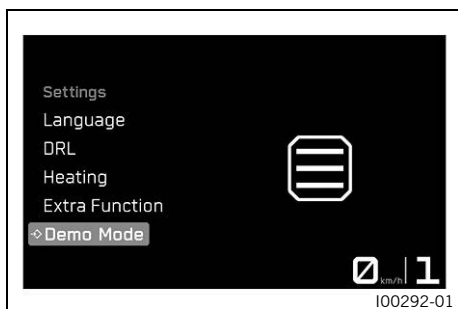

### Condición

- La motocicleta está parada.
- Motocicleta con modo de demostración.
  - Con el menú cerrado, pulsar el botón **SET**.
  - Pulsar el botón **UP** o **DOWN** hasta que se marque la opción **Settings**.
  - Pulsar el botón **SET** para abrir el menú.
  - Pulsar el botón **UP** o **DOWN** hasta que se marque la opción **Demo Mode**. Pulsar el botón **SET** para abrir el submenú.
  - Los botones **UP** o **DOWN** permiten navegar por las funciones del modo de demostración.

### Información

Se enumeran las funciones del modo de demostración (📖 pág. 32) activadas. Al finalizar el modo de demostración, las funciones de software opcionales se pueden obtener en un concesionario autorizado de KTM.

**8.1 Ajustar el asiento del conductor**

**Trabajo previo**

- Quitar el asiento del acompañante. (📖 pág. 94)
- Quitar el asiento del conductor. (📖 pág. 95)

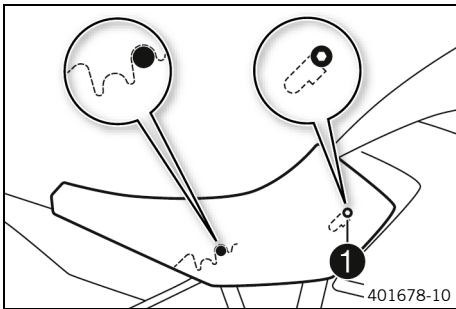

**Alternativa 1**

- Enganchar el asiento del conductor al depósito de combustible con las escotaduras 1 y, acto seguido, empujar el asiento del conductor hacia abajo y hacia delante al mismo tiempo.

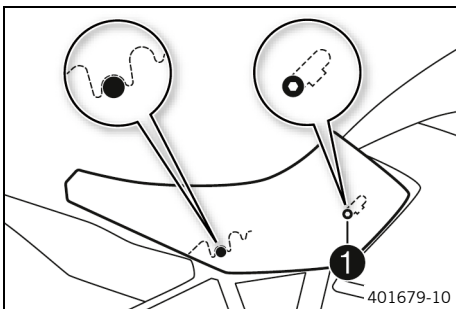

**Alternativa 2**

- Enganchar el asiento del conductor al depósito de combustible con las escotaduras 1 y, acto seguido, empujar el asiento del conductor hacia arriba y hacia delante al mismo tiempo.
- A continuación, comprobar si el asiento del conductor está montado correctamente.

**Trabajo posterior**

- Montar el asiento del acompañante. (📖 pág. 95)

**8.2 Posición del manillar**

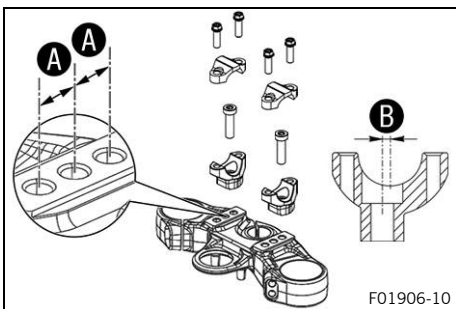

En la tija superior de la horquilla existen tres taladros, separados una distancia A.

Los orificios del alojamiento del manillar están situados a una separación B del centro.

Distancia de los orificios A	15 mm (0,59 in)
Distancia de los orificios B	3,5 mm (0,138 in)

El manillar se puede montar en seis posiciones diferentes. Gracias a esto, el conductor puede colocar el manillar en la posición que le resulte más cómoda.

**8.3 Ajustar la posición del manillar**



**Advertencia**

**Peligro de accidente** Un manillar reparado supone un riesgo para la seguridad.

Si el manillar se curva o se endereza, se produce fatiga de material. Como consecuencia de ello se puede producir rotura en el manillar.

- Cambie el manillar cuando esté dañado o curvado.

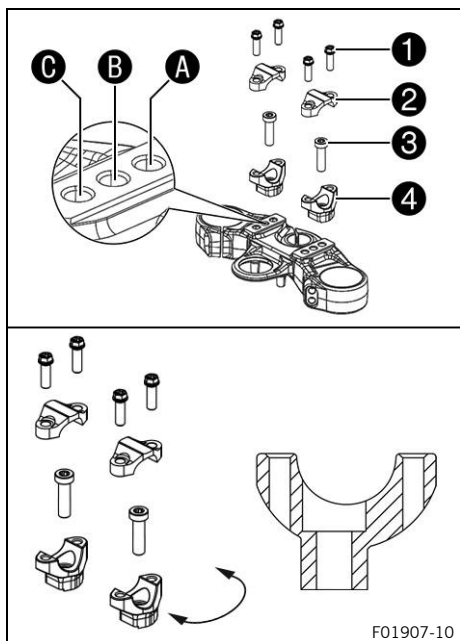

- Retirar los tornillos ❶. Quitar las bridas del manillar ❷. Colocar el manillar de manera que se pueda acceder a los tornillos ❸.

**i Información**  
 Tapar los componentes para que no resulten dañados. No doblar los cables ni las conducciones.

- Retirar los tornillos ❸. Quitar los alojamientos del manillar ❹.
  - Colocar los alojamientos del manillar en la posición deseada A, B o C. Montar y apretar los tornillos ❸.
- Prescripción

Montar los alojamientos del manillar en la misma posición a la izquierda y a la derecha.

Tornillo del alojamiento del manillar	M10	45 Nm (33,2 lbf ft) <b>Loctite®243™</b>
---------------------------------------	-----	--

- Colocar el manillar en su posición.

**i Información**  
 Comprobar que los cables y tubos estén tendidos correctamente.

- Colocar la brida del manillar. Montar y apretar uniformemente los tornillos ❶.

Prescripción

Tornillo de la brida del manillar	M8	20 Nm (14,8 lbf ft)
-----------------------------------	----	---------------------

## 8.4 Ajustar la posición básica de la maneta del embrague

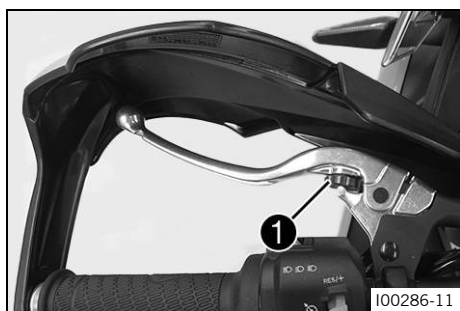

- Empujar la maneta del embrague hacia delante.
- Adaptar la posición básica de la maneta del embrague al tamaño de la mano con el tornillo de ajuste ❶.

**i Información**  
 Girando el tornillo de ajuste en sentido horario, la maneta del embrague se acerca al manillar. Girando el tornillo de ajuste en sentido antihorario, la maneta del embrague se separa del manillar. El margen de ajuste es limitado. El tornillo de ajuste solo debe girarse con la mano y no se debe forzar. No realizar los ajustes durante la conducción.



**8.5 Ajustar la posición básica de la maneta del freno de mano**

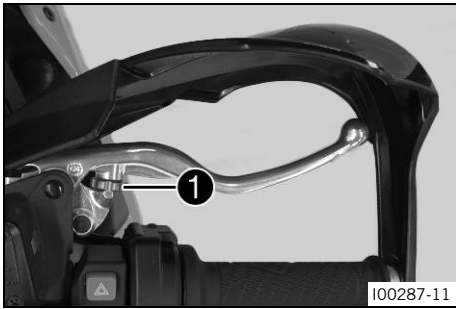

- Empujar la maneta del freno de mano hacia delante.
- Adaptar la posición básica de la maneta del freno de mano al tamaño de la mano con el tornillo de ajuste ①.

**i Información**

Girando el tornillo de ajuste en sentido horario, la maneta del freno de mano se acerca al manillar. Girando el tornillo de ajuste en sentido antihorario, la maneta del freno de mano se separa del manillar. El margen de ajuste es limitado. El tornillo de ajuste solo debe girarse con la mano y no se debe forzar. No realizar los ajustes durante la conducción.

**8.6 Ajustar el estribo del pedal del freno**

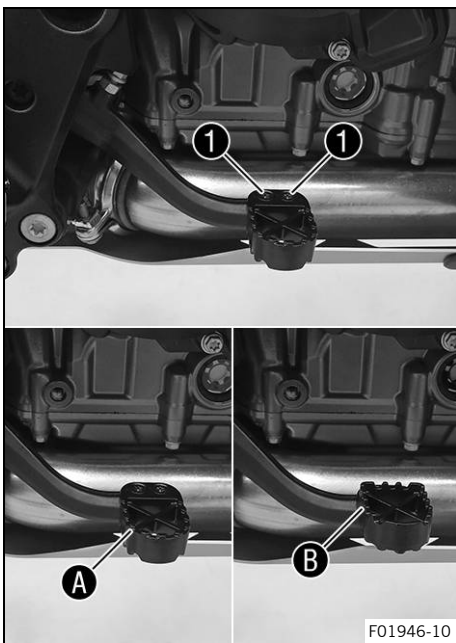

- Retirar los tornillos ① con el estribo del pedal del freno.
- Colocar el estribo del pedal del freno en la posición deseada A o B. Montar y apretar los tornillos ①.

Prescripción

Tornillo del estribo del pedal del freno	M5	10 Nm (7,4 lbf ft) <b>Loctite®243™</b>
--	----	---

**8.7 Ajustar la posición básica del pedal del freno**



**Advertencia**

**Peligro de accidente** Cuando se sobrecalienta, el equipo de frenos no funciona correctamente.

Si no existe carrera en vacío en el pedal del freno, el equipo de frenos ejerce presión sobre el freno trasero.

- Ajuste la carrera en vacío del pedal del freno de acuerdo con las especificaciones.

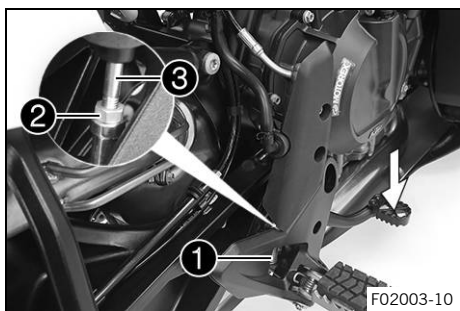

- Desenganchar el muelle ❶.
- Soltar la tuerca ❷.

**i Consejo**  
Para facilitarlo, presione el pedal del freno hacia abajo al hacerlo.

- Girar el vástago de presión ❸ para ajustar la posición básica del pedal del freno.

**i Información**  
El margen de ajuste es limitado. Debe haber enroscados, como mínimo, cinco pasos de rosca. Girando el vástago de presión dentro de la rótula se ajusta el pedal del freno hacia abajo. Girando el vástago de presión fuera de la rótula se ajusta el pedal del freno hacia arriba.

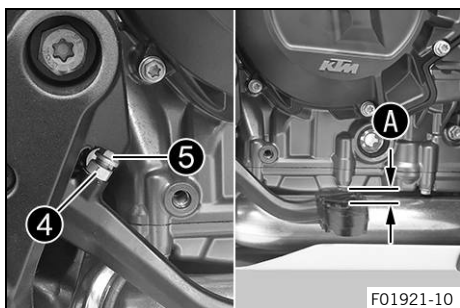

- Soltar la tuerca ❹ y girar debidamente el tornillo ❺ hasta que haya carrera en vacío A. Si fuera necesario, adaptar la posición básica del pedal del freno.

Prescripción

Carrera en vacío del pedal del freno	3 ... 5 mm (0,12 ... 0,2 in)
--------------------------------------	------------------------------

- Sujetar el tornillo ❺ y apretar la tuerca ❹.

Prescripción

Resto de tuercas del tren de rodaje	M6	10 Nm (7,4 lbf ft)
-------------------------------------	----	--------------------

- Apretar la tuerca ❷.

Prescripción

Tuerca del vástago de presión del pedal del freno	M6	6 Nm (4,4 lbf ft)
---	----	-------------------

**i Consejo**  
Para facilitarlo, presione el pedal del freno hacia abajo al hacerlo.

- Enganchar el muelle ❶.

## 8.8 Controlar la posición básica del pedal de cambio

**i Información**  
No está permitido apoyar el pedal de cambio en la bota en posición básica durante la conducción. Si el pedal de cambio se apoya constantemente en la bota, la caja de cambios se somete a una carga excesiva y se pueden producir anomalías en el funcionamiento del quickshifter + (opcional).

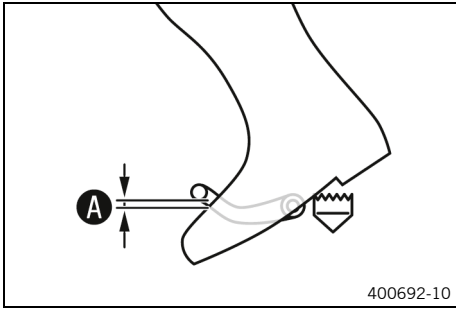

- Montarse en el vehículo en posición de marcha y determinar la distancia **A** entre el borde superior de la bota y el pedal de cambio.

Distancia del pedal de cambio al borde superior de la bota	10 ... 20 mm (0,39 ... 0,79 in)
--	---------------------------------

- » Si la distancia no coincide con el valor prescrito:
  - Ajustar la posición básica del pedal de cambio. ↘ (📖 pág. 73)



### 8.9 Ajustar la posición básica del pedal de cambio ↘

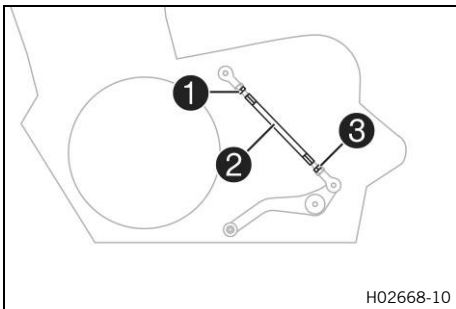

- Soltar la tuerca **1** sujetando la barra roscada **2**.
- Soltar la tuerca **3** sujetando la barra roscada **2**.

**i Información**  
La tuerca **3** tiene rosca a izquierdas.

- Ajustar el pedal de cambio girando la barra roscada **2**.

**i Información**  
El margen de ajuste es limitado.  
Al cambiar de marcha, el pedal de cambio no debe entrar en contacto con ninguno de los componentes del vehículo.

- Apretar la tuerca **3** sujetando la barra roscada **2**.

Prescripción

Tuerca de la varilla del cambio	M6LH	6 Nm (4,4 lbf ft)
---------------------------------	------	-------------------

- Apretar la tuerca **1** sujetando la barra roscada **2**.

Prescripción

Tuerca de la varilla del cambio	M6	6 Nm (4,4 lbf ft)
---------------------------------	----	-------------------



## 9.1 Instrucciones para la primera puesta en servicio



### **Peligro**

**Peligro de accidente** Una persona que no esté en condiciones de conducir se pone en peligro a sí misma y a los demás.

- No ponga el vehículo en funcionamiento si está bajo los efectos del alcohol, drogas o medicamentos.
- No ponga el vehículo en funcionamiento si no dispone de la condición física o psíquica necesaria.



### **Advertencia**

**Peligro de lesiones** No utilizar ropa de protección o utilizar menos de la necesaria supone un grave riesgo para la seguridad.

- Utilice en todos los desplazamientos ropa de protección adecuada como casco, botas y guantes, así como pantalón y chaqueta con protectores.
- Utilice siempre ropa de protección en perfecto estado y conforme con las exigencias legales.



### **Advertencia**

**Peligro de caídas** Los dibujos diferentes de las ruedas delantera y trasera afectan al comportamiento durante la conducción.

Los dibujos diferentes pueden dificultar de forma considerable el control del vehículo.

- Asegúrese de que solo se utilizan neumáticos con el mismo dibujo en las ruedas delantera y trasera.



### **Advertencia**

**Peligro de accidente** El uso de neumáticos/ruedas que no se hayan autorizado o recomendado afecta al comportamiento durante la conducción.

- Utilizar únicamente neumáticos/ruedas homologados y recomendados por KTM con el índice de velocidad correspondiente.



### **Advertencia**

**Peligro de accidente** Los neumáticos nuevos presentan una adherencia al suelo reducida.

Los neumáticos nuevos no disponen aún de una superficie de rodadura rugosa.

- Realice el rodaje de los neumáticos nuevos a una velocidad moderada y aumente suavemente el ángulo de inclinación.

Distancia de rodaje

200 km (124 mi)



### **Advertencia**

**Peligro de accidente** Cuando se sobrecalienta, el equipo de frenos no funciona correctamente.

Si no se suelta el pedal del freno, las pastillas de freno rozan constantemente.

- Cuando no quiera frenar, levante el pie del pedal del freno.



### **Información**

Cuando utilice el vehículo, tenga presente que un ruido excesivo puede resultar molesto para los demás.

- Asegúrese de que se han llevado a cabo las tareas de la inspección previa a la venta en un taller especializado autorizado KTM.
  - ✓ Cuando se realiza la entrega del vehículo, también recibe el comprobante de entrega.
- Antes de utilizar el vehículo por primera vez, debe leer detenidamente el manual de instrucciones.
- Familiarícese con los elementos de mando.
- Ajustar la posición básica de la maneta del embrague. (📖 pág. 70)
- Ajustar la posición básica de la maneta del freno de mano. (📖 pág. 71)
- Ajustar la posición básica del pedal del freno. 🦶 (📖 pág. 71)

- Antes de emprender un recorrido prolongado, familiarícese con el comportamiento de la motocicleta en un terreno adecuado. Intente también conducir su vehículo muy lentamente, a fin de adquirir una mejor sensibilidad sobre las reacciones de la motocicleta.
- Mantenga siempre el manillar bien sujeto con las dos manos durante la marcha y los pies bien asentados sobre los reposapiés.
- Proceder al rodaje del motor. (📖 pág. 75)



## 9.2 Rodaje del motor

- Durante la fase de rodaje no hay que superar los valores indicados para el número de revoluciones del motor.

Prescripción

Número de revoluciones máximo del motor	
Durante los primeros: 1.000 km (620 mi)	6.500 rpm
Después de los primeros: 1.000 km (620 mi)	9.800 rpm

- ¡Evitar circular a pleno gas!



### Información

Si se sobrepasa el número máximo de revoluciones antes del primer mantenimiento, la recomendación para cambiar de marcha parpadea.



## 9.3 Vehículo con carga



### Advertencia

**Peligro de accidente** El peso total y la carga en los ejes influyen sobre el comportamiento durante la conducción.

El peso total se calcula como sigue: motocicleta lista para conducir y con el depósito lleno, conductor y, si procede, acompañante con ropa de protección y casco, equipaje montado si procede.

- No exceda el peso máximo total autorizado ni la carga por eje.



### Advertencia

**Peligro de accidente** El montaje indebido de maletas, mochilas del depósito u otros equipajes afecta al comportamiento durante la conducción.

El equipaje montado incorrectamente puede desplazarse durante la conducción.

- Monte y asegure todo el equipaje conforme a las especificaciones del fabricante.
- Compruebe de forma regular la sujeción del equipaje.



### Advertencia

**Peligro de accidente** A alta velocidad, el comportamiento cambia cuando está montado el equipaje.

- Adaptar la velocidad a la carga.
- Conducir más despacio si la motocicleta está cargada con maletas u otro tipo de equipaje.

Velocidad máxima con equipaje 150 km/h (93,2 mph)



### Advertencia

**Peligro de accidente** El sistema portamaletas resulta dañado en caso de sobrecarga.

- Respete las indicaciones del fabricante sobre la carga máxima al montar las maletas.



### Advertencia

**Peligro de accidente** El desplazamiento de las piezas de equipaje afecta a la visibilidad.

Si el piloto trasero está tapado, los conductores por detrás de usted tendrán dificultad para verle especialmente en la oscuridad.

- Compruebe de forma regular la sujeción del equipaje.



### Advertencia

**Peligro de accidente** Una carga elevada modifica el comportamiento durante la conducción y prolonga el recorrido de frenado.

- Adapte la velocidad a la carga.



### Advertencia

**Peligro de incendio** El equipo de escape caliente puede originar quemaduras en el equipaje.

- Sujete el equipaje de modo que no pueda quemarse o chamuscarse por contacto con el equipo de escape caliente.

- Si transporta equipaje en su vehículo, tiene que sujetarlo lo más cerca posible del centro del mismo y prestar atención a una distribución homogénea del peso entre la rueda delantera y la rueda trasera.
- Respete el peso total máximo admisible y las cargas máximas admisibles sobre los ejes.

Prescripción

Peso máximo admisible	450 kg (992 lb.)
Carga máxima admisible del eje delantero	175 kg (386 lb.)
Carga máxima admisible sobre el eje trasero	275 kg (606 lb.)

## 10.1 Trabajos de inspección y cuidado antes de cada puesta en servicio

### **i** Información

Antes de ponerse en marcha, comprobar siempre que el vehículo esté en buen estado y sea seguro para circular.

El vehículo solo se puede utilizar en estado técnico impecable.

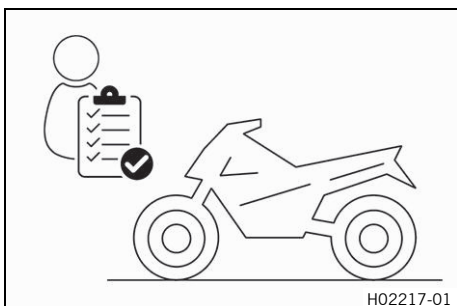

- Comprobar el nivel de aceite del motor. (📖 pág. 146)
- Comprobar el nivel de líquido de frenos de la rueda delantera. (📖 pág. 114)
- Controlar el nivel de líquido de frenos en el freno trasero. (📖 pág. 117)
- Comprobar las pastillas de freno y el seguro de las pastillas de freno de la rueda delantera. (📖 pág. 116)
- Comprobar las pastillas de freno y el seguro de las pastillas de freno de la rueda trasera. (📖 pág. 119)
- Comprobar el funcionamiento del equipo de frenos.
- Comprobar el nivel de líquido refrigerante del depósito de compensación. (📖 pág. 141)
- Controlar la suciedad de la cadena. (📖 pág. 96)
- Comprobar la tensión de la cadena. (📖 pág. 97)
- Comprobar el estado de los neumáticos. (📖 pág. 126)
- Comprobar la presión de los neumáticos. (📖 pág. 128)
- Controlar el reglaje y la facilidad de movimiento de todos los mandos.
- Comprobar el funcionamiento del sistema eléctrico.
- Comprobar que se ha sujetado correctamente el equipaje.
- Montarse en la motocicleta y comprobar el ajuste de los retrovisores.
- Controlar la reserva de combustible.



## 10.2 Arrancar el vehículo



### **Peligro**

**Peligro de envenenamiento** Los gases de escape son venenosos y pueden originar pérdida de conocimiento o incluso la muerte.



- Procure siempre una ventilación suficiente durante el funcionamiento del motor.
- Utilice un sistema de aspiración de gases de escape adecuado cuando arranque o deje en marcha el motor en un espacio cerrado.

### **Indicación**

**Daños en el motor** Un número de revoluciones elevado con el motor frío afecta de forma negativa a la durabilidad del motor.

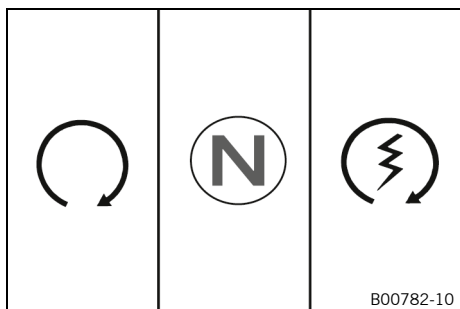

- Mantenga el motor siempre a un régimen de revoluciones bajo hasta que haya alcanzado la temperatura de servicio.



- Levantar la motocicleta del caballete lateral y tomar asiento sobre la motocicleta.
- Asegurarse de que el botón de arranque/interruptor de parada de emergencia se encuentra en la posición  central.
- Conectar el encendido, girando para ello la llave de encendido a la posición .

#### Prescripción

Para evitar anomalías de funcionamiento en la comunicación de la centralita electrónica, no desconectar y volver a conectar rápidamente el encendido.

- ✓ Después de conectar el encendido, se escucha el ruido de funcionamiento de la bomba de combustible durante 2 segundos aproximadamente. Al mismo tiempo, se lleva a cabo el control de funcionamiento del cuadro de instrumentos.
- ✓ El testigo de aviso del ABS se ilumina y se vuelve a apagar después de ponerse en marcha.
- Poner la caja de cambios en posición de ralentí .
- ✓ Se ilumina el testigo de control del ralentí verde .
- Poner brevemente el botón de arranque/interruptor de parada de emergencia en la posición  inferior.

#### Información

No poner el botón de arranque/interruptor de parada de emergencia en la posición  inferior hasta que haya finalizado el control de funcionamiento del cuadro de instrumentos.

No acelerar al arrancar.

Tras un intento infructuoso de arrancar, esperar 15 segundos antes de intentar arrancar de nuevo.

Si no es posible arrancar después de 6 intentos, no se debe seguir intentándolo, sino comprobar si hay otras anomalías en el funcionamiento del vehículo.

Esta motocicleta está dotada de un sistema de arranque de seguridad. El motor solo puede arrancar cuando la caja de cambios está en la posición de ralentí o, si hay puesta una marcha, cuando la maneta del embrague está apretada. Si se pone una marcha y se suelta la maneta del embrague con el caballete lateral extendido, el motor no arrancará.

## 10.3 Ponerse en marcha

- Accionar la maneta del embrague, meter la 1ª marcha, soltar lentamente la maneta del embrague y acelerar al mismo tiempo con cuidado.



## 10.4 Quickshifter + (opcional)

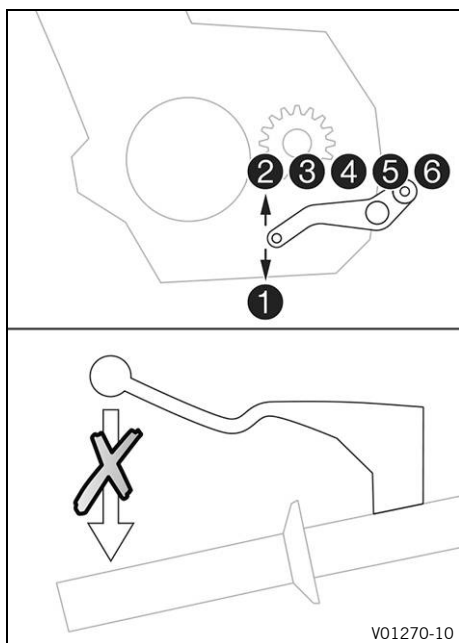

Cuando el quickshifter + está activado, el embrague puede cambiar a marchas más cortas o más largas sin que haya que accionarlo.

Dado que el puño del acelerador no debe cerrarse, es posible realizar un cambio de marchas sin interrupciones.

Mediante la posición del árbol de mando del cambio, el quickshifter + reconoce si debe ejecutarse un cambio de marcha y envía una señal al control del motor.

Cuando el quickshifter + está desactivado en el cuadro de instrumentos, como de costumbre debe accionarse el embrague en cada cambio de marcha.

## 10.5 Cambiar de marcha y conducir



### Advertencia

**Peligro de accidente** Si se produce un cambio brusco en la carga, podría perder el control del vehículo.

- Evite los cambios bruscos de carga y las maniobras de frenado agresivas.
- Adapte la velocidad a las condiciones de la calzada.



### Advertencia

**Peligro de accidente** Cambiar a una marcha inferior con el motor a un elevado número de revoluciones bloquea la rueda trasera y se sobrerrevoluciona el motor.

- No cambie a una marcha inferior cuando el número de revoluciones del motor sea elevado.



### Advertencia

**Peligro de accidente** Una posición incorrecta de la llave de encendido provoca anomalías en su funcionamiento.

- No modifique la posición de la llave de encendido durante la marcha.



### Advertencia

**Peligro de accidente** Los trabajos de ajuste en el vehículo distraen del estado del tráfico.

- Lleve a cabo todos los ajustes con el vehículo detenido.



### Advertencia

**Peligro de lesiones** El acompañante puede caerse si la motocicleta responde incorrectamente.

- Asegurarse de que el acompañante se sienta correctamente en su asiento, con los pies en su reposapiés y sujeto al conductor o a los asideros.
- Respetar la normativa nacional sobre la edad mínima del acompañante.



## Advertencia

**Peligro de accidente** Un modo de conducción arriesgado entraña un grave riesgo.

- Respete las normas de tráfico y conduzca de forma defensiva y previsoramente para poder detectar los peligros lo antes posible.



## Advertencia

**Peligro de accidente** Los neumáticos fríos presentan una adherencia al suelo reducida.

- Conduzca los primeros kilómetros de cada recorrido a una velocidad moderada hasta que los neumáticos alcancen la temperatura de funcionamiento.



## Advertencia

**Peligro de accidente** Los neumáticos nuevos presentan una adherencia al suelo reducida.

Los neumáticos nuevos no disponen aún de una superficie de rodadura rugosa.

- Realice el rodaje de los neumáticos nuevos a una velocidad moderada y aumente suavemente el ángulo de inclinación.

Distancia de rodaje

200 km (124 mi)



## Advertencia

**Peligro de accidente** El peso total y la carga en los ejes influyen sobre el comportamiento durante la conducción.

El peso total se calcula como sigue: motocicleta lista para conducir y con el depósito lleno, conductor y, si procede, acompañante con ropa de protección y casco, equipaje montado si procede.

- No exceda el peso máximo total autorizado ni la carga por eje.



## Advertencia

**Peligro de accidente** El montaje indebido de maletas, mochilas del depósito u otros equipajes afecta al comportamiento durante la conducción.

El equipaje montado incorrectamente puede desplazarse durante la conducción.

- Monte y asegure todo el equipaje conforme a las especificaciones del fabricante.
- Compruebe de forma regular la sujeción del equipaje.



## Advertencia

**Peligro de accidente** Una caída puede provocar daños graves en el vehículo, que se pueden apreciar a simple vista.

- Compruebe el vehículo tras una caída y antes de cada puesta en servicio.

## Indicación

**Daños en el motor** El aire de admisión sin filtrar afecta de forma negativa a la durabilidad del motor.

Sin filtro de aire entra polvo y suciedad en el motor.

- No ponga en marcha nunca el vehículo sin filtro de aire.

## Indicación

**Daños en el motor** El motor resulta dañado en caso de sobrecalentamiento.

- Detenga el vehículo inmediatamente respetando las normas de tráfico y apague el motor si se muestra el aviso de temperatura del líquido refrigerante.
- Deje enfriar el motor y el sistema de refrigeración.
- Con el sistema de refrigeración frío compruebe y corrija el nivel de líquido refrigerante.

## Indicación

**Daños en la caja de cambios** Al usar el quickshifter + de forma incorrecta se daña la caja de cambios.

El quickshifter + solo puede utilizarse cuando la función esté activada en el cuadro de instrumentos.

Si se acciona la maneta del embrague, el quickshifter + no está activo.

- Utilice el quickshifter + únicamente en el régimen de revoluciones indicado y autorizado.

## **i** Información

Si durante la marcha se producen ruidos inusuales, detener el vehículo inmediatamente respetando las normas del tráfico, apagar el motor y ponerse en contacto con un taller especializado autorizado por KTM.

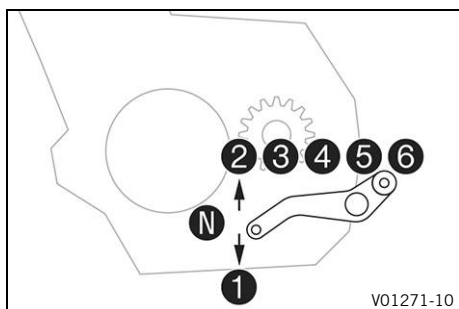

- Si las condiciones lo permiten (pendiente, tráfico, etc.), puede seleccionarse una marcha superior.
- Disminuir la aceleración y apretar la maneta del embrague al mismo tiempo, poner la siguiente marcha, soltar la maneta del embrague y volver a acelerar.

## **i** Información

En la ilustración está representada la posición de las 6 marchas adelante. El punto muerto (ralentí) se encuentra entre la 1.<sup>a</sup> y la 2.<sup>a</sup> marcha. La 1.<sup>a</sup> marcha está prevista para ponerse en marcha y para subir pendientes. La temperatura de servicio se ha alcanzado cuando las 5 barras del indicador de temperatura están iluminadas.

- Después de alcanzar la velocidad máxima girando completamente el puño del acelerador, soltarlo hasta  $\frac{3}{4}$ . La velocidad se reduce ligeramente, pero el consumo de combustible lo hace de forma considerable.
- No ir nunca más rápido de lo permitido por la calzada y las condiciones climatológicas. En especial, no cambiar de marcha en las curvas y controlar la aceleración con mucho cuidado.
- Para cambiar a una marcha más corta, reducir la velocidad, frenando si es necesario, y dejar de acelerar.
- Apretar la maneta del embrague y poner la marcha inferior, volver a soltar lentamente la maneta del embrague y acelerar o volver a cambiar de marcha.
- Por ejemplo, si el motor se cala en un cruce, apretar solo la maneta del embrague y poner el botón de arranque/interruptor de parada de emergencia en la posición (⊖) inferior. No es necesario poner la caja de cambios en posición de ralentí.
- Es recomendable parar el motor si la motocicleta va a estar detenida o en régimen de ralentí durante cierto tiempo.
- Si el testigo de aviso de la presión de aceite (⊖) se ilumina durante la conducción, detenerse inmediatamente y parar el motor. Contactar con un taller especializado autorizado por KTM.
- Si el testigo de control de fallo de funcionamiento (⊖) se ilumina durante la conducción, ponerse en contacto lo más rápido posible con un taller especializado autorizado de KTM.
- Si el testigo de aviso general (⊖) se ilumina durante la conducción, en el display se visualiza un mensaje.

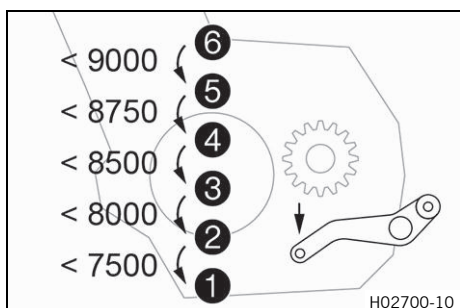
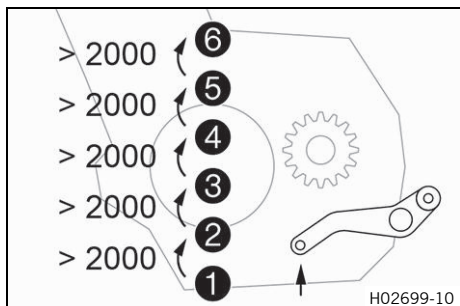

## **i** Información

Los mensajes especialmente importantes se guardan en el menú **Warning**.

- Cuando aparece el aviso de hielo en la calzada en el cuadro de instrumentos, se indica el riesgo de hielo en la calzada. Adaptar la velocidad a las nuevas condiciones de la calzada.
- Cuando el **quickshifter +** (opcional) está activado en el cuadro de instrumentos, puede cambiar a una marcha más larga en el régimen de revoluciones indicado sin tener que accionar la maneta del embrague.

## **i** Información

Puede consultar en la figura el régimen mínimo de revoluciones del motor antes de cambiar a una marcha más larga, indicado en revoluciones por minuto. Accione rápidamente el pedal de cambio hasta el tope sin modificar el ajuste del puño del acelerador.

- Cuando el **quickshifter +** (opcional) está activado en el cuadro de instrumentos, puede cambiar a una marcha más corta en el régimen de revoluciones indicado sin tener que accionar la maneta del embrague.

## **i** Información

Puede consultar en la figura el régimen máximo de revoluciones del motor antes de cambiar a una marcha más corta, indicado en revoluciones por minuto. Presione rápidamente el pedal de cambio hasta el tope sin modificar el ajuste del puño del acelerador.

## 10.6 MSR (opcional)

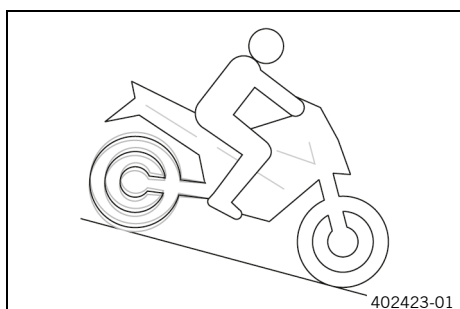

La **MSR** es una función opcional del control del motor. Cuando el freno motor es demasiado alto, la **MSR** impide que la rueda trasera se bloquee al avanzar en línea recta o que resbale al inclinarse. Para evitar el deslizamiento de la rueda trasera, la **MSR** abre las válvulas de mariposa solamente lo estrictamente necesario. La **MSR** se utiliza en superficies cuyo valor de fricción es demasiado bajo para abrir el embrague Antihopping. Para aumentar aún más la seguridad en la conducción, la **MSR** depende de las posiciones inclinadas.

## **i** Información

Con el modo de ABS **Offroad** activo, la **MSR** no está activa.

## 10.7 Frenar

**Advertencia**

**Peligro de accidente** La humedad y la suciedad afectan al equipo de frenos.

- Frene varias veces con cuidado para retirar la humedad y la suciedad de las pastillas de freno y los discos de freno.

**Advertencia**

**Peligro de accidente** Un punto de resistencia poco claro del freno delantero o del trasero disminuye la fuerza de frenado.

- Compruebe el equipo de frenos y deje de circular hasta que se haya solventado el problema. (Su taller especializado autorizado por KTM estará encantado de ayudarle.)

**Advertencia**

**Peligro de accidente** Cuando se sobrecalienta, el equipo de frenos no funciona correctamente.

Si no se suelta el pedal del freno, las pastillas de freno rozan constantemente.

- Cuando no quiera frenar, levante el pie del pedal del freno.

**Advertencia**

**Peligro de accidente** Un peso total elevado prolonga el recorrido de frenado.

- Tener en cuenta que el recorrido de frenado es más largo si conduce con un acompañante o equipaje.

**Advertencia**

**Peligro de accidente** La sal de deshielo en la calzada afecta al equipo de frenos.

- Frene varias veces con cuidado para retirar la sal de deshielo de las pastillas de freno y los discos de freno.

**Advertencia**

**Peligro de accidente** El ABS puede prolongar el recorrido de frenado en determinadas situaciones.

- Adapte el modo de frenado a la situación de conducción y a las condiciones de la calzada.

**Advertencia**

**Peligro de accidente** Un frenado demasiado brusco bloquea las ruedas.

La eficacia del ABS solo está garantizada si está activado.

- Deje activado el ABS para estar protegido.

**Advertencia**

**Peligro de accidente** La rueda trasera puede bloquearse mediante el freno motor.

- Accionar el embrague cuando realice una frenada de emergencia, frene a fondo o en superficies con poca adherencia.

**Advertencia**

**Peligro de accidente** Las ayudas de conducción pueden reducir la probabilidad de que se produzca una caída únicamente dentro de las posibilidades físicas.

No siempre se pueden compensar algunas situaciones de conducción, como equipaje con centro de gravedad alto, cambios en la superficie de la calzada, descensos por pendientes muy inclinadas o frenadas a fondo sin desembragar.

- Adapte su estilo de conducción a las condiciones de la calzada y a sus aptitudes como conductor.

- Para frenar, dejar de acelerar y frenar simultáneamente con los frenos delantero y trasero.



## Información

El **ABS** permite frenar al máximo sin peligro de que se bloqueen las ruedas tanto al frenar a fondo como al circular sobre superficies con poca adherencia al suelo, como por ejemplo terrenos arenosos, mojados o resbaladizos.



## Advertencia

**Peligro de accidente** La inclinación o las superficies con pendiente lateral reducen la deceleración máxima posible.

- Si es posible, dejar de frenar antes de entrar en la curva.

- Debe dejarse de frenar siempre antes de entrar en la curva. Cambiar a una marcha inferior de acuerdo con la velocidad.
- Durante los descensos prolongados, utilizar el freno motor. Para ello, reducir una o dos marchas, pero sin llegar a sobrerrevolucionar el motor. De esta forma, debe frenarse notablemente menos y el equipo de frenos no se calienta en exceso.

## 10.8 Parar y estacionar el vehículo



### Advertencia

**Peligro de lesiones** Las personas no autorizadas suponen un peligro para sí mismas y para los demás.

- Nunca deje el vehículo sin vigilancia mientras esté el motor en marcha.
- Asegure el vehículo contra el acceso no autorizado.
- Bloquee la dirección y extraiga la llave de encendido si deja el vehículo sin vigilancia.



### Advertencia

**Peligro de quemaduras** Algunas piezas del vehículo se calientan mucho cuando el vehículo está en marcha.

- No toque ningún componente del vehículo, como sistema de escape, radiador, motor, amortiguador o equipo de frenos, antes de que se hayan enfriado.
- Antes de realizar cualquier trabajo, deje que se enfríen los componentes del vehículo.

## Indicación

**Daños materiales** Aparcar el vehículo de forma incorrecta puede causarle daños.

Si el vehículo se mueve o se cae, pueden producirse graves daños.

Los componentes para apoyar el vehículo están diseñados para aguantar únicamente el peso del mismo.

- Apoye el vehículo sobre una superficie plana y firme.
- Asegúrese de que nadie toma asiento en el vehículo mientras este se encuentra estacionado sobre el caballete.

## Indicación



**Peligro de incendio** Las piezas calientes del vehículo entrañan peligro de incendio y explosión.

- No aparque el vehículo en las proximidades de materiales inflamables ni explosivos.
- Antes de cubrir el vehículo, deje que se enfríe.

- Frenar la motocicleta.
- Poner la caja de cambios en posición de ralentí **N**.
- Desconectar el encendido, girando para ello la llave de encendido a la posición

**Información**

Si se ha parado el motor accionando el interruptor de parada de emergencia y se deja conectado el encendido en la cerradura de encendido, no se interrumpe el suministro eléctrico de la mayoría de los grupos consumidores de electricidad. Esto provoca que la batería de 12 V se descargue. Por este motivo, parar siempre el motor mediante la cerradura de encendido; el interruptor de parada de emergencia se ha previsto solamente para situaciones de emergencia.

- Estacionar la motocicleta en una superficie firme.
- Bascular el caballete lateral con el pie hacia delante hasta el tope y apoyar el peso del vehículo.
- Bloquear la dirección; para ello, girar el manillar hacia la izquierda, presionar la llave de encendido a la posición  y luego girarla a la posición . Para facilitar el enclavamiento del bloqueo del manillar, mover ligeramente el manillar a uno y otro lado. Quitar la llave de encendido.

**10.9 Transporte****Indicación**

**Peligro de deterioro** Cuando está detenido, el vehículo se puede mover o caer.

- Apoye el vehículo sobre una superficie plana y firme.

**Indicación**

**Peligro de incendio** Las piezas calientes del vehículo entrañan peligro de incendio y explosión.

- No aparque el vehículo en las proximidades de materiales inflamables ni explosivos.
- Antes de cubrir el vehículo, deje que se enfríe.

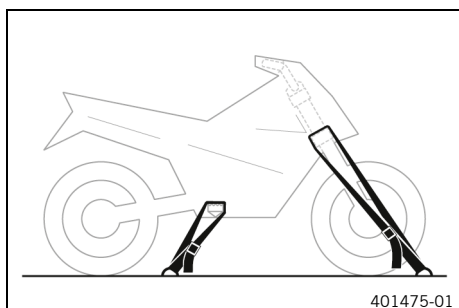

- Parar el motor.
- Asegurar la motocicleta con correas de sujeción o con otros dispositivos adecuados, para evitar que pueda caerse y que pueda rodar.

**10.10 Remolcaje en caso de avería****Indicación**

**Peligro de deterioro** El remolcaje con un vehículo tractor no es una medida de rescate adecuada.

Al realizar el remolcaje se pueden producir daños en la cadena de transmisión o en la caja de cambios.

- No utilizar dispositivos de remolcaje en los que las ruedas del vehículo averiado permanezcan en la calzada y rueden.
- Un vehículo averiado se debe transportar siempre sobre un remolque o sobre la superficie de carga de un vehículo de transporte.

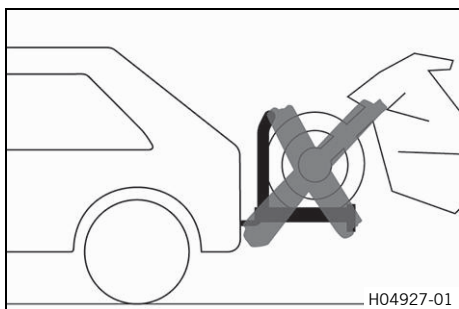

- Asegurarse de que el vehículo averiado esté correctamente asegurado en el remolque o el vehículo de transporte.
- Tener en cuenta la normativa local aplicable en materia de rescate de vehículos averiados.

## 10.11 Repostar combustible



### **Peligro**

**Peligro de incendio** El combustible es fácilmente inflamable.

El combustible del depósito se dilata con el calor y podría salirse si este está demasiado lleno.

- No reposte el vehículo cerca de fuego abierto o de cigarrillos encendidos.
- Pare el motor para repostar.
- Asegúrese de no verter combustible, en especial sobre las partes del vehículo que estén muy calientes.
- Elimine inmediatamente el combustible que pueda haberse vertido.
- Respete las indicaciones para repostar.



### **Advertencia**

**Peligro de envenenamiento** El combustible es nocivo para la salud.

- Evite que el combustible entre en contacto con los ojos, la piel o la ropa.
- Acuda inmediatamente a un médico en caso de ingerirse combustible.
- No aspire los vapores del combustible.
- Si el combustible entra en contacto con la piel, lave inmediatamente la zona afectada con agua abundante.
- Si el combustible entra en contacto con los ojos, lávelos bien con agua y acuda inmediatamente a un médico.
- Si se mancha la ropa de combustible, cámbiese de ropa.

### **Indicación**

**Daños materiales** Si se utiliza un combustible de calidad insuficiente, el filtro de combustible se obstruye antes de tiempo.

En algunos países y regiones puede que no se disponga de un combustible con la calidad y limpieza adecuadas. Como consecuencia podrían producirse problemas en el sistema de combustible.

- Reposte solo combustible limpio que responda a la norma indicada. (Su taller especializado autorizado por KTM estará encantado de ayudarle.)



### **Indicación**

**Peligro para el medio ambiente** La manipulación incorrecta del combustible supone un peligro para el medio ambiente.

- No permita que el combustible llegue al agua subterránea, al suelo ni a los canales de desagüe.



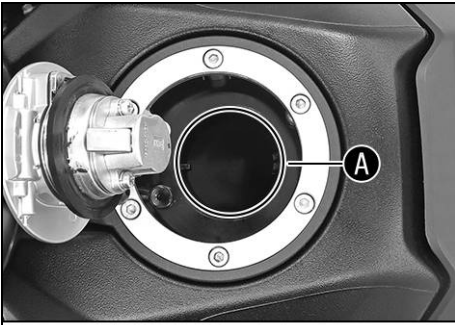

- Parar el motor.
- Abrir el tapón del depósito de combustible. (📖 pág. 22)
- Llenar combustible en el depósito de combustible hasta, como máximo, el borde inferior **A** de la boca de llenado.

Capacidad total del depósito de combustible aprox.	20 l (5,3 US gal)	Gasolina súper sin plomo (ROZ 95) (📖 pág. 171)
--	----------------------	---

- Cerrar el tapón del depósito de combustible. (📖 pág. 23)



F03291-10

## 11.1 Información adicional

Todos los trabajos derivados del mantenimiento se deben encargar y facturar por separado.

Dependiendo de las condiciones de uso locales, puede que en el lugar donde se utiliza la máquina rijan otros intervalos de mantenimiento diferentes.

Es posible que cambien algunos intervalos de mantenimiento o su alcance a consecuencia del permanente desarrollo técnico. El programa de servicio vigente más actual está siempre consignado en KTM Dealer.net. Su concesionario autorizado de KTM estará encantado de ayudarle.

## 11.2 Mantenimiento

	cada 48 meses					
	cada 24 meses					
	cada 12 meses					
	cada 30.000 km (18.600 mi)					
	cada 15.000 km (9.300 mi)					
	a 1.000 km (620 mi)					
Leer la memoria de errores con la herramienta de diagnóstico KTM. 🛠️	○	●	●	●	●	●
Programar el sensor del árbol de mando. 🛠️	○	●	●	●	●	●
Comprobar el funcionamiento del sistema eléctrico.	○	●	●	●	●	●
Comprobar las pastillas de freno y el seguro de las pastillas de freno de la rueda delantera. (📖 pág. 116)	○	●	●	●	●	●
Comprobar las pastillas de freno y el seguro de las pastillas de freno de la rueda trasera. (📖 pág. 119)	○	●	●	●	●	●
Comprobar los discos de freno. (📖 pág. 113)	○	●	●	●	●	●
Comprobar la estanqueidad y el posible deterioro de los tubos de freno. 🛠️	○	●	●	●	●	●
Comprobar el nivel de líquido de frenos de la rueda delantera. (📖 pág. 114)	○	●	●	●		
Sustituir el líquido de frenos del freno delantero. 🛠️					●	●
Controlar el nivel de líquido de frenos en el freno trasero. (📖 pág. 117)	○	●	●	●		
Sustituir el líquido de frenos del freno trasero. 🛠️					●	●
Comprobar la carrera en vacío en la maneta del embrague. (📖 pág. 149)	○	●	●	●	●	●
Controlar la carrera en vacío del pedal del freno. (📖 pág. 116)	○	●	●	●	●	●
Sustituir el aceite del motor y el filtro de aceite, limpiar los tamices de aceite. 🛠️ (📖 pág. 146)	○	●	●	●	●	●
Comprobar la presencia de fisuras, la estanqueidad y la correcta colocación de todas las mangueras (p. ej., de combustible, refrigerante, purga de aire, drenaje, etc.) y manguitos. 🛠️		●	●	●	●	●
Vaciar las mangueras de drenaje. 🛠️	○	●	●	●	●	●
Comprobar si los cables presentan deterioro o dobleces en el tendido. 🛠️		●	●	●	●	●
Comprobar el chasis. 🛠️			●			
Comprobar el basculante. 🛠️			●			
Comprobar la holgura del cojinete del basculante. 🛠️		●	●			
Comprobar la holgura del cojinete de la pipa de la dirección. 🛠️	○	●	●	●	●	●
Comprobar la holgura del rodamiento de rueda. 🛠️		●	●			
Comprobar la estanqueidad del amortiguador y de la horquilla. Realizar el mantenimiento de la horquilla y del amortiguador según sea necesario, en la medida de lo posible y según la finalidad de uso. 🛠️	○	●	●	●	●	●
Comprobar el estado de los neumáticos. (📖 pág. 126)	○	●	●	●	●	●
Comprobar la presión de los neumáticos. (📖 pág. 128)	○	●	●	●	●	●
Comprobar el alabeo de las llantas. 🛠️	○	●	●	●	●	●

		cada 48 meses				
		cada 24 meses				
		cada 12 meses				
		cada 30.000 km (18.600 mi)				
		cada 15.000 km (9.300 mi)				
		a 1.000 km (620 mi)				
Reapretar los radios. 🛠️	○					
Comprobar la tensión de los radios. (📖 pág. 128)		●	●	●	●	●
Comprobar la cadena, la corona, el piñón y la guía de la cadena. (📖 pág. 99)		●	●	●	●	●
Comprobar la tensión de la cadena. (📖 pág. 97)	○	●	●	●	●	●
Lubricar todas las piezas móviles (p. ej., caballete lateral, manetas, cadena...) y comprobar que se mueven con facilidad. 🛠️	○	●	●	●	●	●
Sustituir las bujías. 🛠️			●			
Comprobar el juego de las válvulas. 🛠️			●			
Sustituir el filtro de aire, limpiar la caja del filtro de aire. 🛠️		●	●			
Comprobar la presión del combustible. 🛠️		●	●	●	●	●
Comprobar el ajuste del faro. (📖 pág. 139)	○	●	●			
Comprobar si los tornillos y las tuercas de fácil acceso y relevantes para la seguridad están bien apretados. 🛠️	○	●	●	●	●	●
Limpiar los manguitos guardapolvo de las botellas de la horquilla. 🛠️ (📖 pág. 108)		●	●			
Controlar el nivel del líquido refrigerante y la protección anticongelante. 🛠️	○	●	●	●	●	
Sustituir el líquido refrigerante. 🛠️						●
Comprobar el funcionamiento del ventilador del radiador. 🛠️	○	●	●	●	●	●
Control final: comprobar la seguridad de circulación del vehículo y realizar un recorrido de prueba. 🛠️	○	●	●	●	●	●
Después del recorrido de prueba, leer la memoria de errores con la herramienta de diagnóstico de KTM. 🛠️	○	●	●	●	●	●
Ajustar la visualización de mantenimiento con la herramienta de diagnóstico KTM. 🛠️	○	●	●	●	●	●
Realizar un registro de mantenimiento en <b>KTM Dealer.net</b> . 🛠️	○	●	●	●	●	●

- Intervalo único
- Intervalo periódico

## 12.1 Horquilla/amortiguador

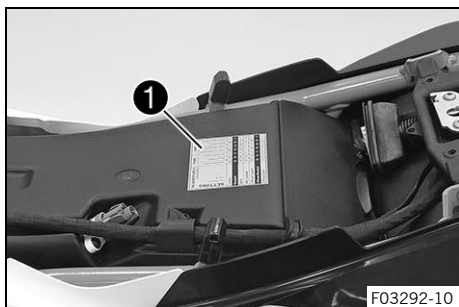

La horquilla y el amortiguador ofrecen numerosas alternativas para adaptar el tren de rodaje al estilo de conducción y a la carga transportada.

### **i** Información

En la tabla ❶ se resumen las recomendaciones para el reglaje del tren de rodaje. La tabla se encuentra debajo del asiento en la caja de filtro de aire.

Los valores de ajuste representados son orientativos y solo deben utilizarse como base para el reglaje de las suspensiones. Si se desvía de los valores de referencia, podrían empeorar las características de conducción, especialmente en el rango de alta velocidad.

## 12.2 Ajustar la amortiguación de la compresión en la horquilla

### **i** Información

La amortiguación hidráulica de la compresión de la horquilla determina el comportamiento de la horquilla durante su compresión.



- Girar el tornillo de ajuste blanco ❶ en sentido horario hasta el tope.

### **i** Información

El tornillo de ajuste ❶ se encuentra en el extremo superior de la botella de la horquilla izquierda. La amortiguación de la compresión se encuentra en la botella de la horquilla izquierda **COMP** (tornillo de ajuste blanco). La amortiguación de la extensión se encuentra en la botella de la horquilla derecha **REB** (tornillo de ajuste rojo).

- Girar en sentido antihorario el número de muescas que corresponda al tipo de horquilla.

Prescripción

Amortiguación de la compresión	
Estándar	15 clics

### **i** Información

Girando en sentido horario se aumenta la amortiguación; girando en sentido antihorario se reduce la amortiguación durante la compresión.

## 12.3 Ajustar la amortiguación de la extensión en la horquilla



### Información

La amortiguación hidráulica de la extensión de la horquilla determina el comportamiento de la horquilla durante su extensión.



- Girar el tornillo de ajuste rojo ① en sentido horario hasta el tope.



### Información

El tornillo de ajuste ① se encuentra en el extremo superior de la botella de la horquilla derecha.

La amortiguación de la extensión se encuentra en la botella de la horquilla derecha **REB** (tornillo de ajuste rojo). La amortiguación de la compresión se encuentra en la botella de la horquilla izquierda **COMP** (tornillo de ajuste blanco).

- Girar en sentido antihorario el número de muescas que corresponda al tipo de horquilla.

Prescripción

Amortiguación de la extensión	
Estándar	15 clics



### Información

Girando en sentido horario, aumenta la amortiguación; girando en sentido antihorario, se reduce la amortiguación durante la extensión.

## 12.4 Ajustar la amortiguación de la extensión del amortiguador



### Precaución

**Peligro de lesiones** Si el amortiguador se desmonta de forma incorrecta, saldrán despedidas partes de este.

El amortiguador contiene nitrógeno bajo compresión elevada.

- Preste atención a la descripción facilitada. (Su taller especializado autorizado por KTM estará encantado de ayudarle.)



- Girar el tornillo de ajuste ① en sentido horario hasta que se note la última muesca.
- Girar en sentido antihorario el número de muescas correspondiente al tipo de amortiguador.

Prescripción

Amortiguación de la extensión	
Confort	20 clics
Estándar	15 clics
Sport	7 clics
Carga útil máxima	2 clics

## **i** Información

Girando en sentido horario, aumenta la amortiguación; girando en sentido antihorario, se reduce la amortiguación durante la extensión.

### 12.5 Ajustar el pretensado del muelle del amortiguador

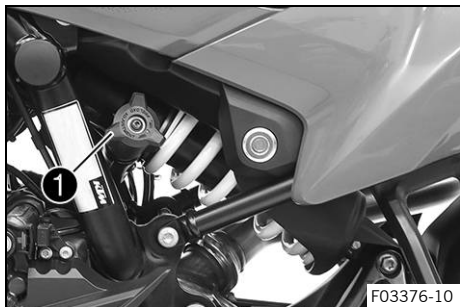

- Girar la rueda manual **1** en sentido antihorario hasta el tope.
- Girar el número de vueltas correspondiente en sentido horario de acuerdo con el tipo de amortiguador y el uso.

Prescripción

Pretensado del muelle - Preload-Adjuster	
Confort	3 vueltas
Estándar	3 vueltas
Sport	3 vueltas
Carga útil máxima	10 vueltas

## **i** Información

Girando en sentido horario, aumenta el pretensado del muelle; girando en sentido antihorario se reduce el pretensado del muelle.

## 13.1 Levantar la motocicleta con el soporte de elevación trasero

### Indicación

**Peligro de deterioro** Cuando está detenido, el vehículo se puede mover o caer.

- Apoye el vehículo sobre una superficie plana y firme.

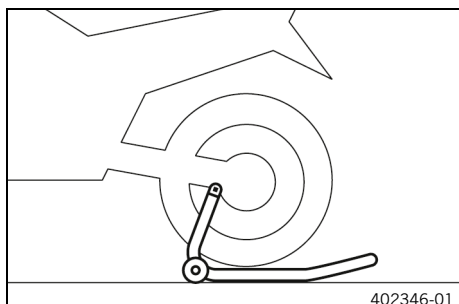

- Montar el adaptador de alojamiento en el basculante.
- Introducir el adaptador en el caballete de montaje trasero.

Adaptador de soporte (61029955144)
------------------------------------

Caballete de montaje de la rueda trasera (69329955000)
--

- Poner la motocicleta en posición vertical, alinear el caballete de montaje respecto al basculante con los adaptadores y levantar la motocicleta.



## 13.2 Bajar la motocicleta del soporte de elevación trasero

### Indicación

**Peligro de deterioro** Cuando está detenido, el vehículo se puede mover o caer.

- Apoye el vehículo sobre una superficie plana y firme.

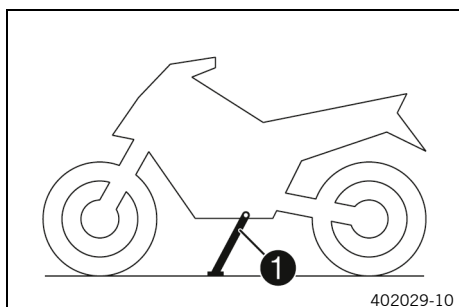

- Asegurar la motocicleta para evitar que pueda caerse.
- Retirar el soporte de elevación trasero y apoyar el vehículo en el caballete lateral ①.
- Retirar el adaptador de alojamiento del basculante.



## 13.3 Levantar la motocicleta con el caballete de montaje delantero

### Indicación

**Peligro de deterioro** Cuando está detenido, el vehículo se puede mover o caer.

- Apoye el vehículo sobre una superficie plana y firme.

### Trabajo previo

- Levantar la motocicleta con el soporte de elevación trasero. (📖 pág. 93)

### Trabajo principal

- Retirar los tornillos ①.
- Quitar la chapa de sujeción ②.

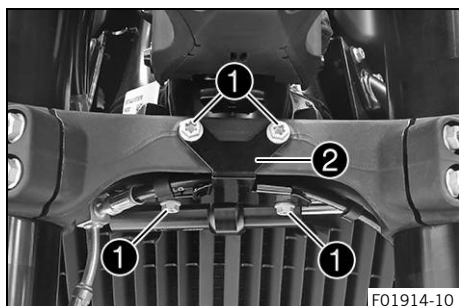

# 13 MANTENIMIENTO DEL TREN DE RODAJE

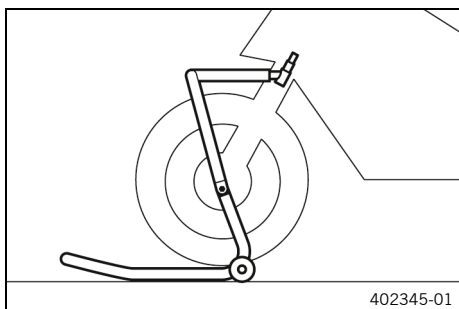

- Colocar el manillar en la posición de marcha recta.
- Colocar un caballete de montaje adecuado en el tubo de la tija de la horquilla.
- Alinear el caballete de montaje delantero respecto a las botellas de la horquilla.

### **i** Información

Primero levantar siempre la parte trasera de la motocicleta.

- Levantar la parte delantera de la motocicleta.

## 13.4 Bajar la motocicleta del caballete de montaje delantero

### Indicación

**Peligro de deterioro** Cuando está detenido, el vehículo se puede mover o caer.

- Apoye el vehículo sobre una superficie plana y firme.

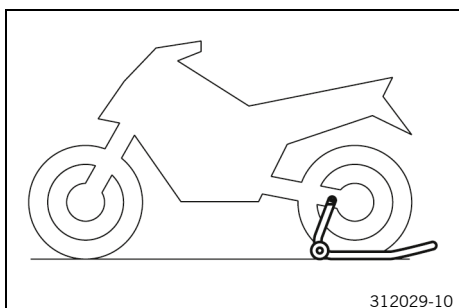

- Asegurar la motocicleta para evitar que pueda caerse.
- Retirar el caballete de montaje delantero.

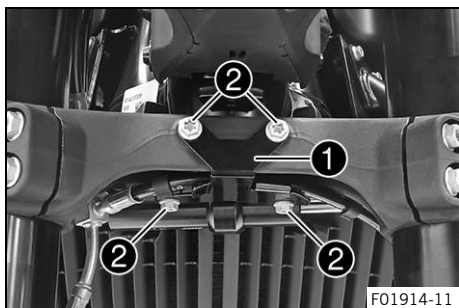

- Colocar la chapa de sujeción **1**.
- Montar y apretar los tornillos **2**.

Prescripción

Resto de tornillos del tren de rodaje	M6	10 Nm (7,4 lbf ft)
---------------------------------------	----	--------------------

## 13.5 Quitar el asiento del acompañante

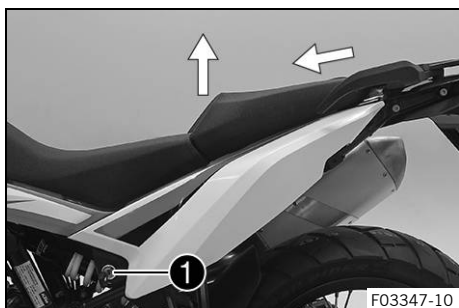

- Introducir la llave de encendido en el cierre del asiento **1** y girarla en sentido horario.
- Levantar la parte delantera del asiento del acompañante, empujarlo hacia el depósito y quitarlo hacia arriba.
- Extraer la llave de encendido del cierre del asiento.



## 13.6 Montar el asiento del acompañante

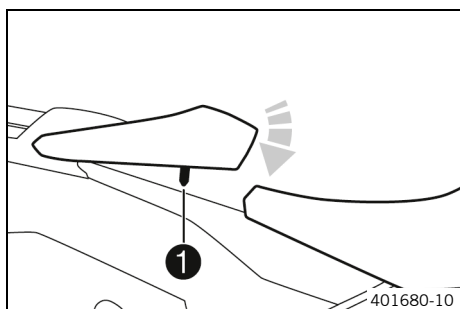

- Enganchar el asiento del acompañante con los talones de sujeción en los casquillos del subchasis y bajar la parte delantera empujándola hacia atrás al mismo tiempo.
- Introducir el perno de enclavamiento 1 en la carcasa de la cerradura y presionar hacia abajo la parte delantera del asiento del acompañante, hasta que el perno de enclavamiento se enclave con un chasquido audible.



### Advertencia

**Peligro de accidente** Si se monta incorrectamente el asiento, podría soltarse del anclaje.

- Después del montaje, controle si el asiento está correctamente bloqueado y que no se puede levantar con facilidad.

- Por último, comprobar si el asiento del acompañante está montado correctamente.



## 13.7 Quitar el asiento del conductor

### Trabajo previo

- Quitar el asiento del acompañante. (📖 pág. 94)

### Trabajo principal

- Levantar el asiento del conductor y engancharlo en la zona A.

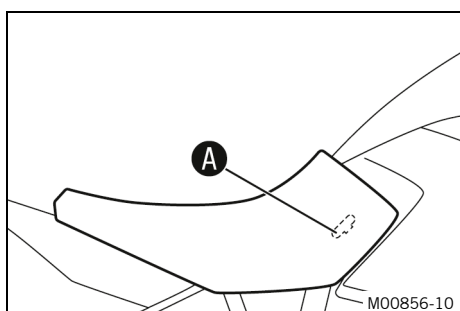

## 13.8 Montar el asiento del conductor

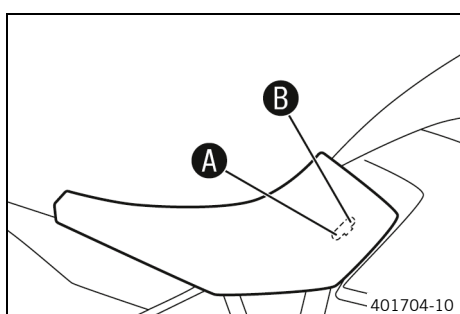

### Trabajo principal

- Enganchar las escotaduras del asiento del conductor en el depósito de combustible en la posición de asiento deseada (A o B) y, al mismo tiempo, empujar el asiento del conductor hacia delante y bajar la parte trasera.
- A continuación, comprobar si el asiento del conductor está montado correctamente.

### Trabajo posterior

- Montar el asiento del acompañante. (📖 pág. 95)



## 13.9 Controlar la suciedad de la cadena

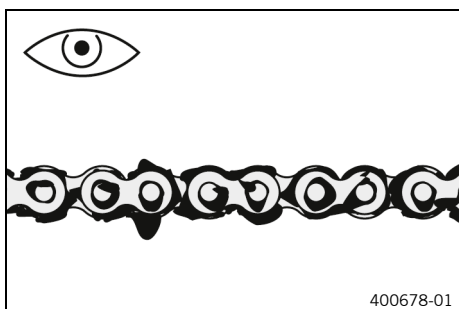

- Comprobar si hay suciedad patente sobre la cadena.
  - » Si la cadena está muy sucia:
    - Limpiar la cadena. (📖 pág. 96)

## 13.10 Limpiar la cadena



### Advertencia

**Peligro de accidente** El lubricante disminuye la adherencia al suelo de los neumáticos.

- Retire el lubricante de los neumáticos con un producto de limpieza adecuado.



### Advertencia

**Peligro de accidente** El aceite o la grasa en los discos de freno reducen la fuerza de frenado.

- Mantenga siempre los discos de freno libres de aceites y grasas.
- Limpie los discos de freno en caso necesario con un depurador de frenos.



### Indicación

**Peligro para el medio ambiente** Los materiales contaminantes provocan daños en el medio ambiente.

- Los aceites, grasas, filtros, combustibles, productos de limpieza, líquido de frenos, etc., deben eliminarse correctamente y en conformidad con la normativa en vigor.



### Información

La vida útil de la cadena depende en gran medida de su cuidado.

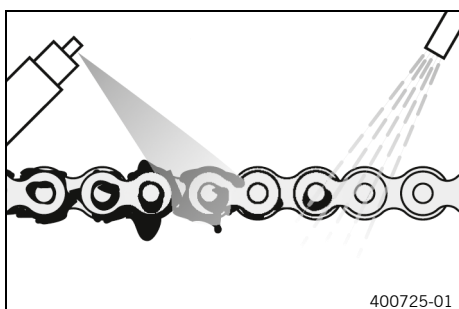

### Trabajo previo

- Levantar la motocicleta con el soporte de elevación trasero. (📖 pág. 93)

### Trabajo principal

- Quitar la suciedad basta con un chorro suave de agua.
- Eliminar los restos de lubricante con un limpiador para cadenas.

Agente de limpieza para cadenas (📖 pág. 173)

- Cuando se haya secado, aplicar spray para cadenas.

Espray para cadenas Street (📖 pág. 173)

### Trabajo posterior

- Bajar la motocicleta del soporte de elevación trasero. (📖 pág. 93)

## 13.11 Comprobar la tensión de la cadena



### Advertencia

**Peligro de accidente** Una tensión de la cadena incorrecta daña los componentes y provoca accidentes.

Si la cadena está demasiado tensa, se desgastan la cadena, el piñón de la cadena, la corona de la cadena, así como el cojinete del cambio y el cojinete de la rueda trasera. Algunos componentes se pueden rasgar o romper en caso de sobrecarga.

Si la cadena está demasiado suelta, esta se puede salir del piñón de la cadena o de la corona de la cadena. Como consecuencia, la rueda trasera se bloquea o el motor resulta dañado.

- Compruebe la tensión de la cadena periódicamente.
- Ajuste la tensión de la cadena de acuerdo con las especificaciones.

### Trabajo previo

- Levantar la motocicleta con el soporte de elevación trasero. (📖 pág. 93)

### Trabajo principal

- Poner la caja de cambios en posición de ralentí **N**.
- Oprimir la cadena hacia arriba detrás del patín de cadena y determinar la tensión de la cadena **A** entre el basculante y el borde superior de la cadena.

#### Prescripción

Distancia <b>B</b> con el patín de cadena	2,5 cm (0,98 in)
Medir la distancia respecto a la pieza plana del basculante directamente encima de la cadena, no en el borde del basculante.	



### Información

La parte superior de la cadena **C** debe estar tensada. La cadena no siempre se desgasta uniformemente. Por este motivo, la medición debe repetirse en distintos puntos de la cadena.

Tensión de la cadena	2 ... 5 mm (0,08 ... 0,2 in)
----------------------	------------------------------

» Si la tensión de la cadena no coincide con el valor prescrito:

- Ajustar la tensión de la cadena. (📖 pág. 98)
- Bajar la motocicleta del soporte de elevación trasero. (📖 pág. 93)

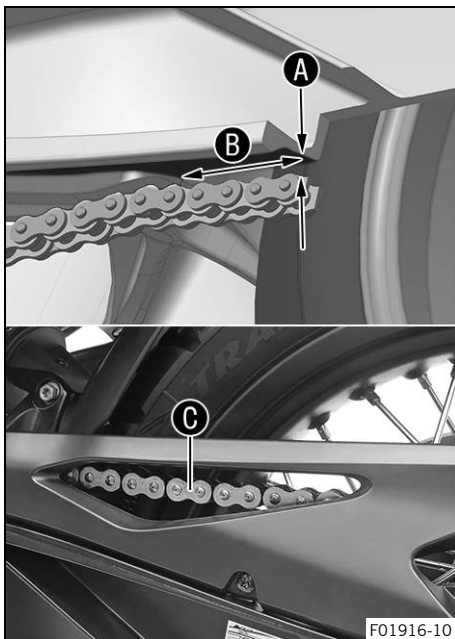

## 13.12 Ajustar la tensión de la cadena



### Advertencia

**Peligro de accidente** Una tensión de la cadena incorrecta daña los componentes y provoca accidentes.

Si la cadena está demasiado tensa, se desgastan la cadena, el piñón de la cadena, la corona de la cadena, así como el cojinete del cambio y el cojinete de la rueda trasera. Algunos componentes se pueden rasgar o romper en caso de sobrecarga.

Si la cadena está demasiado suelta, esta se puede salir del piñón de la cadena o de la corona de la cadena. Como consecuencia, la rueda trasera se bloquea o el motor resulta dañado.

- Compruebe la tensión de la cadena periódicamente.
- Ajuste la tensión de la cadena de acuerdo con las especificaciones.

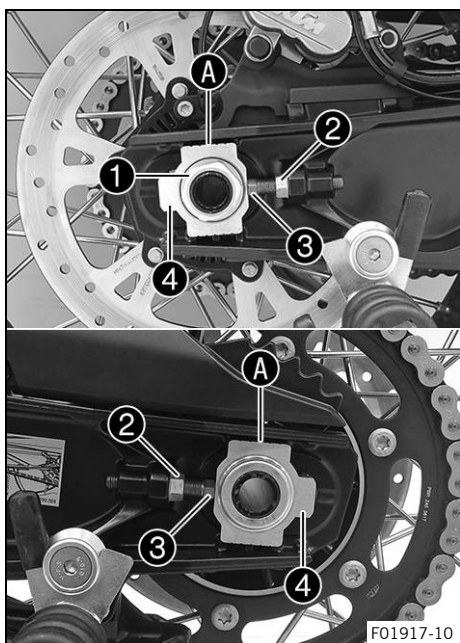

### Trabajo previo

- Levantar la motocicleta con el soporte de elevación trasero. (📖 pág. 93)
- Comprobar la tensión de la cadena. (📖 pág. 97)

### Trabajo principal

- Soltar la tuerca ①.
- Soltar las tuercas ②.
- Ajustar la tensión de la cadena girando los tornillos de ajuste ③ a la izquierda y a la derecha.

#### Prescripción

Tensión de la cadena	2 ... 5 mm (0,08 ... 0,2 in)
Girar los tornillos de ajuste ③ a la izquierda y a la derecha hasta que las marcas de los tensores derecho e izquierdo de la cadena ④ estén en la misma posición respecto a las marcas de referencia A. Con ello, la rueda trasera está bien alineada.	



### Información

La parte superior de la cadena debe estar tensada. La cadena no siempre se desgasta uniformemente. Por este motivo, la medición debe repetirse en distintos puntos de la cadena.

- Apretar las tuercas ②.
- Asegurarse de que los tensores de la cadena ④ se apoyan sobre los tornillos de ajuste ③.
- Apretar la tuerca ①.

#### Prescripción

Tuerca del eje de la rueda trasera	M25x1,5	90 Nm (66,4 lbf ft) Rosca y superficie de apoyo del eje de la rueda engrasadas
------------------------------------	---------	---

### Trabajo posterior

- Comprobar la tensión de la cadena. (📖 pág. 97)

## 13.13 Comprobar la cadena, la corona, el piñón y la guía de la cadena

### Trabajo previo

- Levantar la motocicleta con el soporte de elevación trasero. (📖 pág. 93)

### Trabajo principal

- Comprobar si la cadena, la corona de la cadena y el piñón de la cadena están desgastados.
  - » Si la cadena, la corona de la cadena o el piñón de la cadena están desgastados:
    - Sustituir el juego de transmisión. 🛠️

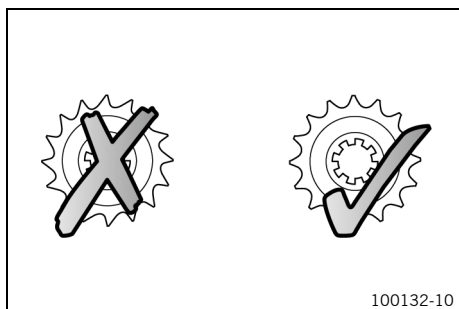

100132-10

### Información

La cadena, la corona y el piñón deben cambiarse siempre juntos.

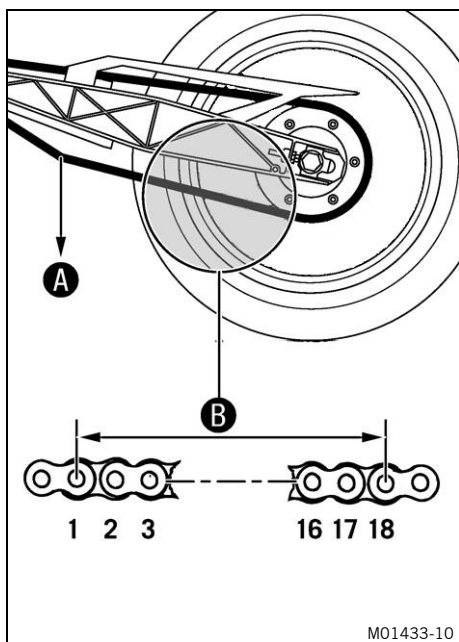

M01433-10

- Poner la caja de cambios en posición de ralentí **N**.
- Tirar de la parte inferior de la cadena con el peso indicado **A**.

### Prescripción

Peso para medir el desgaste de la cadena	15 kg (33 lb.)
--	----------------

- Medir la separación **B** entre 18 eslabones de la cadena en la sección inferior de la misma.

### Información

La cadena no siempre se desgasta uniformemente. Por este motivo, la medición debe repetirse en distintos puntos de la cadena.

Separación máxima <b>B</b> de los 18 eslabones en el punto más largo de la cadena	272 mm (10,71 in)
---	-------------------

- » Si la separación **B** es superior al valor prescrito:
  - Sustituir el juego de transmisión. 🛠️

### Información

Cuando se monta una cadena nueva, también deben sustituirse la corona y el piñón de la cadena.

Si se montan en una corona o un piñón usados, las cadenas nuevas se desgastan más rápido. Por razones de seguridad, la cadena no tiene eslabón de enganche.

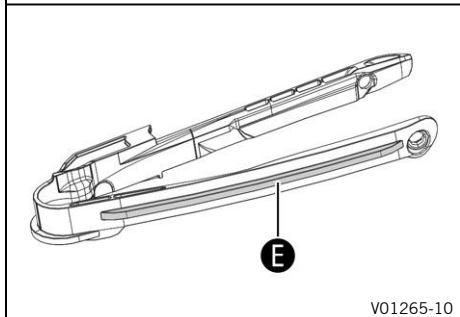
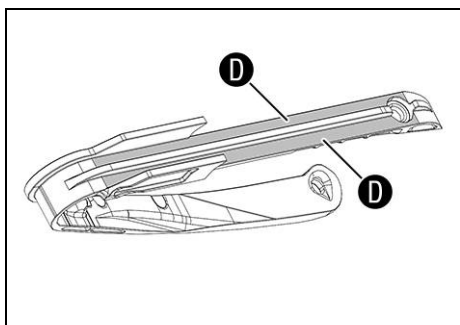
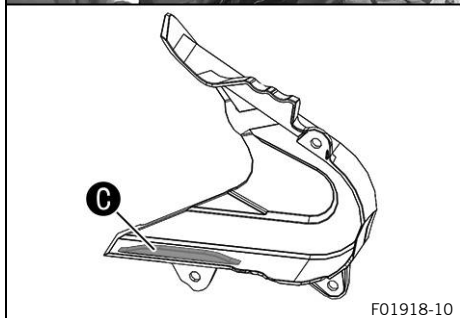
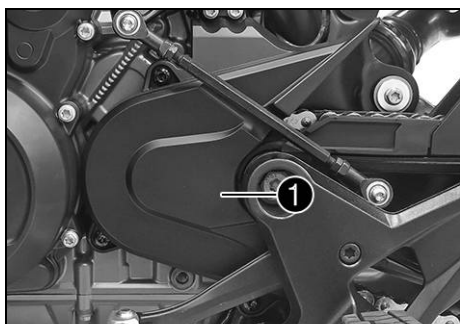

- Comprobar el desgaste de la cubierta del piñón de la cadena **1**.
  - » Si la cubierta del piñón de la cadena está muy desgastada en la zona marcada **C**:
    - Sustituir la cubierta del piñón de la cadena. 🛠️
- Comprobar que la cubierta del piñón de la cadena **1** esté colocada firmemente.
  - » Si la cubierta del piñón de la cadena está floja:
    - Apretar los tornillos de la cubierta del piñón de la cadena.

Prescripción

Tornillo de la cubierta del piñón de la cadena	M5	5 Nm (3,7 lbf ft) <b>Loctite®243™</b>
--	----	--

- Comprobar el desgaste de la protección contra el deslizamiento de la cadena.
  - » Si, en caso de protección contra el deslizamiento de la cadena, se aprecian signos de desgaste de la cadena en la zona marcada **D**:
    - Cambiar el protector de la cadena. 🛠️
  - » Si la protección contra el deslizamiento de la cadena está muy desgastada en el área inferior de la zona marcada **E**:
    - Cambiar el protector de la cadena. 🛠️
- Comprobar que la protección contra el deslizamiento de la cadena tenga un asiento firme.
  - » Si la protección contra el deslizamiento de la cadena está suelta:
    - Apretar los tornillos de la protección contra el deslizamiento de la cadena.

Prescripción

Resto de tornillos del tren de rodaje	M5	5 Nm (3,7 lbf ft)
---------------------------------------	----	-------------------

**Trabajo posterior**

- Bajar la motocicleta del soporte de elevación trasero. (📖 pág. 93)

## 13.14 Desmontar el carenado lateral izquierdo

### Trabajo previo

- Quitar el asiento del acompañante. (📖 pág. 94)
- Quitar el asiento del conductor. (📖 pág. 95)

### Trabajo principal

- Tirar del carenado lateral izquierdo en las zonas **A** y **B** para extraerlo de los casquillos de goma.
- Extraer lateralmente el carenado lateral izquierdo y desmontarlo hacia delante.

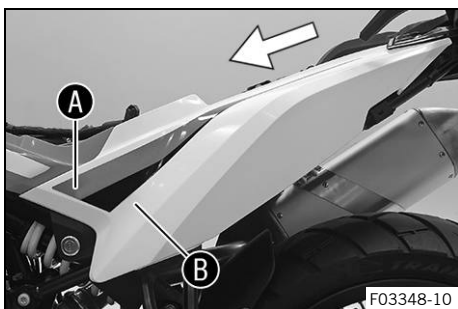

## 13.15 Montar el carenado lateral izquierdo

### Trabajo principal

- Posicionar el carenado lateral izquierdo con el talón de sujeción **1** en el casquillo **2** y empujarlo hacia atrás.
  - ✓ El carenado lateral izquierdo se encaja bajo la parte trasera.
- Presionar el carenado lateral izquierdo en la zona **A** en el casquillo de goma **3** y en la zona **B** en el casquillo de goma **4**.

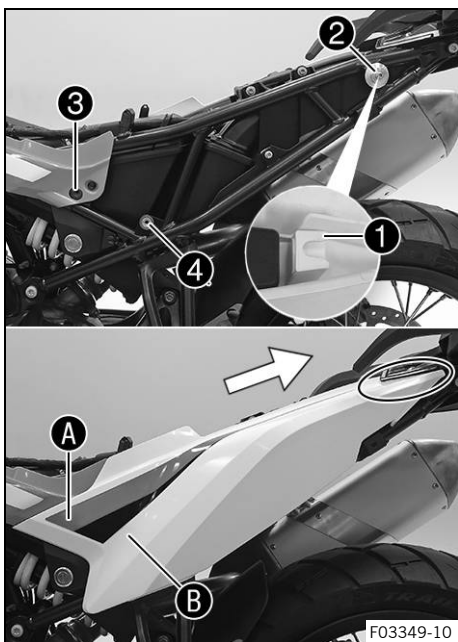

### Trabajo posterior

- Montar el asiento del conductor. (📖 pág. 95)
- Montar el asiento del acompañante. (📖 pág. 95)

## 13.16 Desmontar el carenado lateral derecho

### Trabajo previo

- Quitar el asiento del acompañante. (📖 pág. 94)
- Quitar el asiento del conductor. (📖 pág. 95)

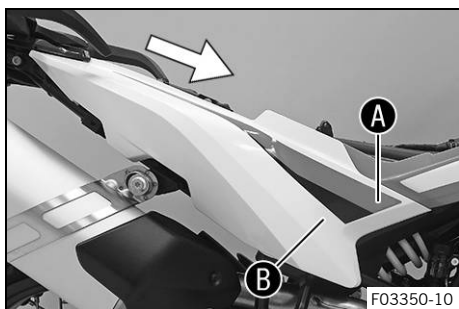

### Trabajo principal

- Tirar del carenado lateral derecho en las zonas **A** y **B** para extraerlo de los casquillos de goma.
- Extraer lateralmente el carenado lateral derecho y desmontarlo hacia delante.

## 13.17 Montar el carenado lateral derecho

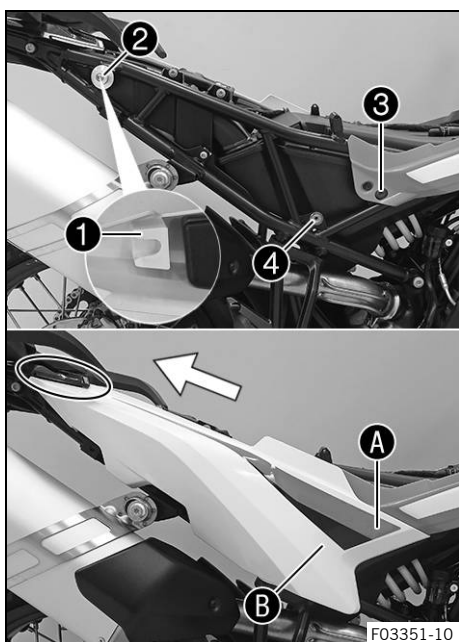

### Trabajo principal

- Posicionar el carenado lateral derecho con el talón de sujeción **1** en el casquillo **2** y empujarlo hacia atrás.
- ✓ El carenado lateral derecho se encaja bajo la parte trasera.
- Presionar el carenado lateral derecho en la zona **A** en el casquillo de goma **3** y en la zona **B** en el casquillo de goma **4**.

### Trabajo posterior

- Montar el asiento del conductor. (📖 pág. 95)
- Montar el asiento del acompañante. (📖 pág. 95)

## 13.18 Desmontar la cubierta de la batería

### Trabajo previo

- Quitar el asiento del acompañante. (📖 pág. 94)
- Quitar el asiento del conductor. (📖 pág. 95)

### Trabajo principal

- Retirar los tornillos **1** con los casquillos.
- Extraer la cubierta de la batería hacia arriba.

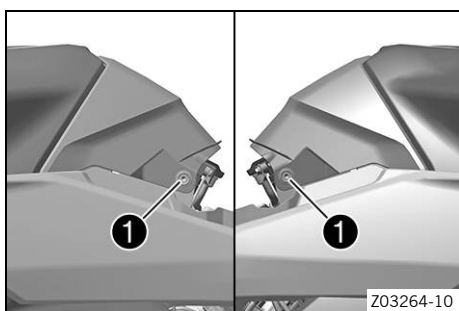



## 13.19 Montar la cubierta de la batería

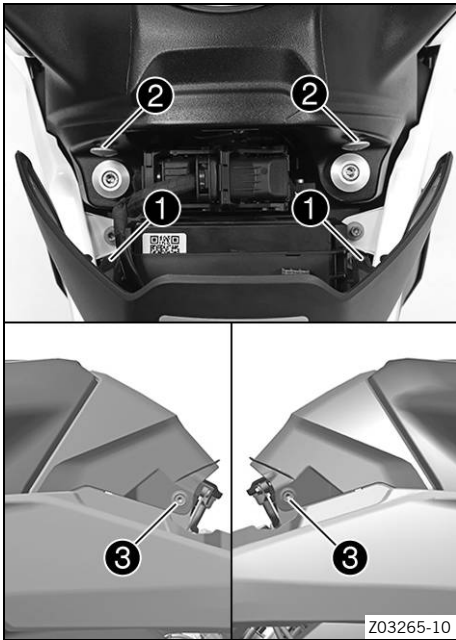

### Trabajo principal

- Posicionar la cubierta de la batería con los talones de sujeción **1** en los casquillos **2** y desplazarla hacia abajo.
- ✓ La cubierta de la batería se encaja a izquierda y derecha bajo el spoiler del depósito de combustible.

- Montar y apretar los tornillos **3** con los casquillos.

### Prescripción

Tornillo de la sujeción del asiento	M6	6 Nm (4,4 lbf ft)
-------------------------------------	----	-------------------

### Trabajo posterior

- Montar el asiento del conductor. (📖 pág. 95)
- Montar el asiento del acompañante. (📖 pág. 95)



## 13.20 Desmontar el spoiler del depósito de combustible izquierdo

### Trabajo previo

- Quitar el asiento del acompañante. (📖 pág. 94)
- Quitar el asiento del conductor. (📖 pág. 95)
- Desmontar el carenado lateral izquierdo. (📖 pág. 101)
- Desmontar la cubierta de la batería. (📖 pág. 102)

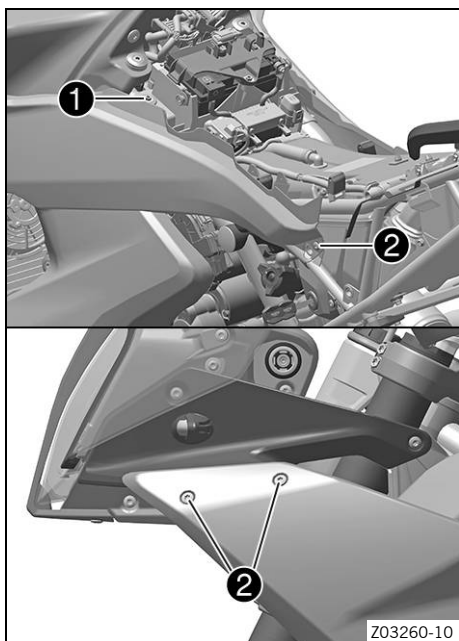

### Trabajo principal

- Retirar el tornillo ①.
- Retirar los tornillos ②.

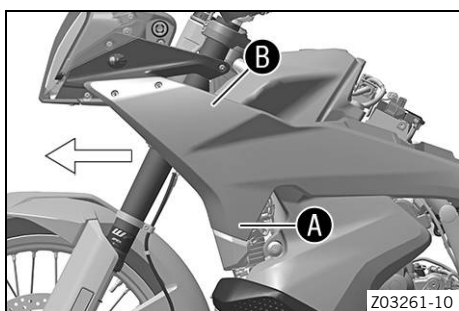

- Extraer el spoiler del depósito de combustible izquierdo en la zona A del casquillo de goma.
- Tirar del spoiler del depósito de combustible izquierdo en la zona B para extraerlo del soporte.
- Extraer lateralmente el spoiler del depósito de combustible izquierdo y desmontarlo hacia delante.

## 13.21 Montar el spoiler del depósito de combustible izquierdo

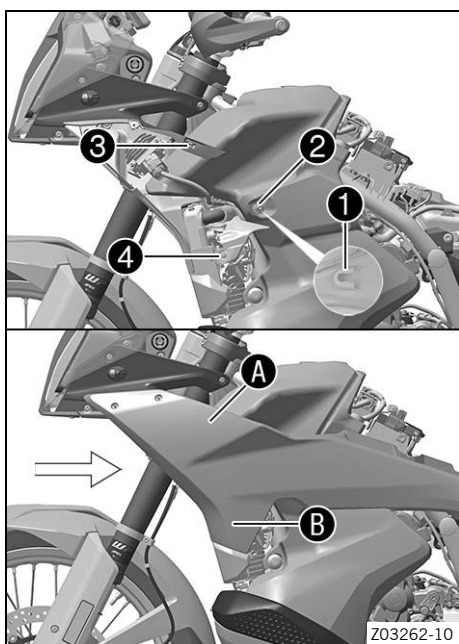

### Trabajo principal

- Posicionar el spoiler del depósito de combustible izquierdo con el talón de sujeción ① en el casquillo ② y empujarlo lateralmente hacia atrás.
- Empujar el spoiler del depósito de combustible izquierdo en la zona A en el soporte ③.
- Empujar el spoiler del depósito de combustible izquierdo en la zona B en el casquillo de goma ④.

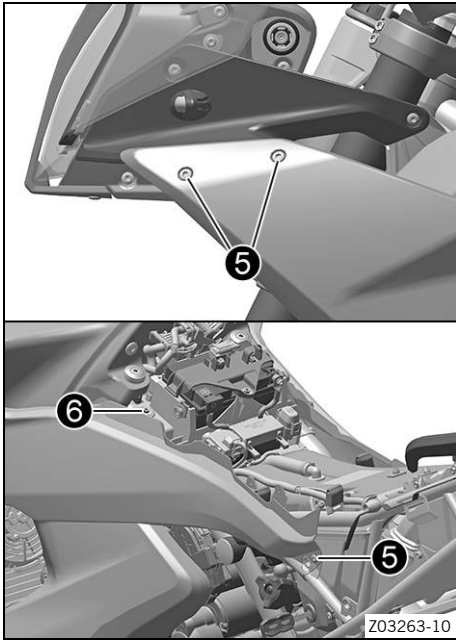

- Montar los tornillos **5**, pero no apretarlos todavía.

Prescripción

Tornillo del carenado	M5	3 Nm (2,2 lbf ft)
-----------------------	----	-------------------

- Montar el tornillo **6**, pero no apretarlo todavía.

Prescripción

Tornillo del spoiler del depósito de combustible	M6	5 Nm (3,7 lbf ft)
--	----	-------------------

- ✓ El borde delantero del spoiler del depósito de combustible izquierdo está orientado correctamente.

- Apretar todos los tornillos del spoiler del depósito de combustible izquierdo.

Prescripción

Tornillo del carenado	M5	3 Nm (2,2 lbf ft)
Tornillo del spoiler del depósito de combustible	M6	5 Nm (3,7 lbf ft)

### Trabajo posterior

- Montar la cubierta de la batería. (📖 pág. 103)
- Montar el carenado lateral izquierdo. (📖 pág. 101)
- Montar el asiento del conductor. (📖 pág. 95)
- Montar el asiento del acompañante. (📖 pág. 95)



## 13.22 Desmontar el spoiler del depósito de combustible derecho

### Trabajo previo

- Quitar el asiento del acompañante. (📖 pág. 94)
- Quitar el asiento del conductor. (📖 pág. 95)
- Desmontar el carenado lateral derecho. (📖 pág. 101)
- Desmontar la cubierta de la batería. (📖 pág. 102)

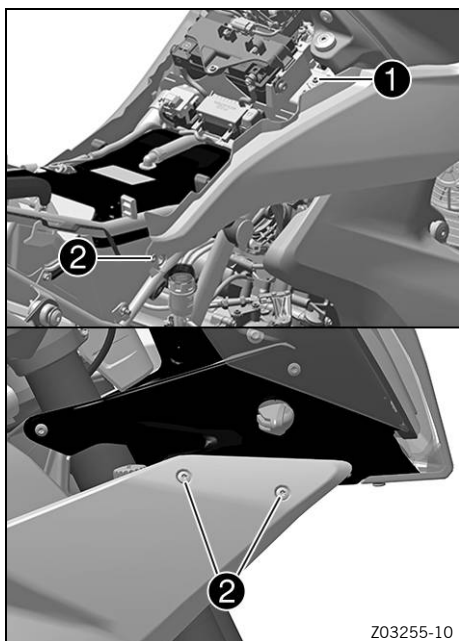

### Trabajo principal

- Retirar el tornillo ①.
- Retirar los tornillos ②.

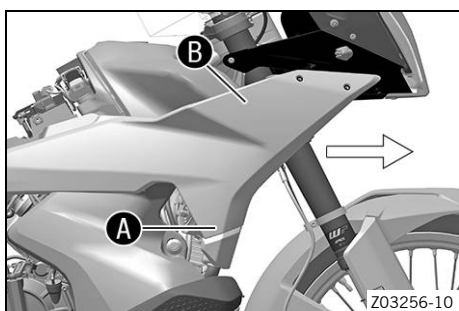

- Extraer el spoiler del depósito de combustible derecho en la zona A del casquillo de goma.
- Tirar del spoiler del depósito de combustible izquierdo en la zona B para extraerlo del soporte.
- Extraer lateralmente el spoiler del depósito de combustible derecho y desmontarlo hacia delante.

## 13.23 Montar el spoiler del depósito de combustible derecho

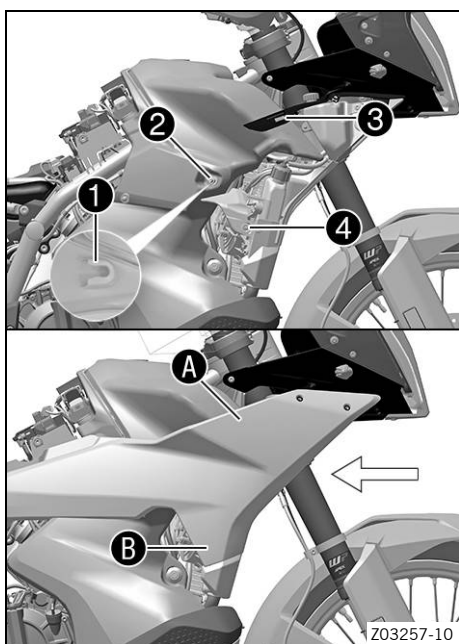

### Trabajo principal

- Posicionar el spoiler del depósito de combustible derecho con el talón de sujeción ① en el casquillo ② y empujarlo lateralmente hacia atrás.
- Empujar el spoiler del depósito de combustible derecho en la zona A en el soporte ③.
- Empujar el spoiler del depósito de combustible izquierdo en la zona B en el casquillo de goma ④.

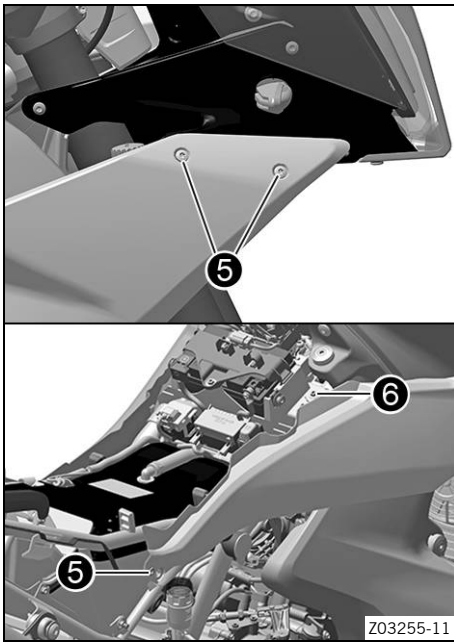

- Montar los tornillos **5**, pero no apretarlos todavía.

Prescripción

Tornillo del carenado	M5	3 Nm (2,2 lbf ft)
-----------------------	----	-------------------

- Montar el tornillo **6**, pero no apretarlo todavía.

Prescripción

Tornillo del spoiler del depósito de combustible	M6	5 Nm (3,7 lbf ft)
--	----	-------------------

- ✓ El borde delantero del spoiler del depósito de combustible derecho está orientado correctamente.

- Apretar todos los tornillos del spoiler del depósito de combustible derecho.

Prescripción

Tornillo del carenado	M5	3 Nm (2,2 lbf ft)
Tornillo del spoiler del depósito de combustible	M6	5 Nm (3,7 lbf ft)

### Trabajo posterior

- Montar la cubierta de la batería. (📖 pág. 103)
- Montar el carenado lateral derecho. (📖 pág. 102)
- Montar el asiento del conductor. (📖 pág. 95)
- Montar el asiento del acompañante. (📖 pág. 95)



## 13.24 Desmontar el guardabarros delantero

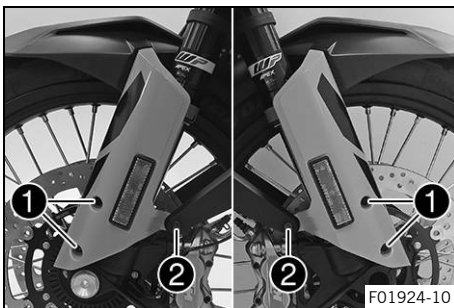

- Retirar los tornillos **1**.
- Retirar los tornillos **2**.
- Quitar el guardabarros hacia delante.



### Información

Prestar atención a los tubos de freno y al cable.



## 13.25 Montar el guardabarros delantero

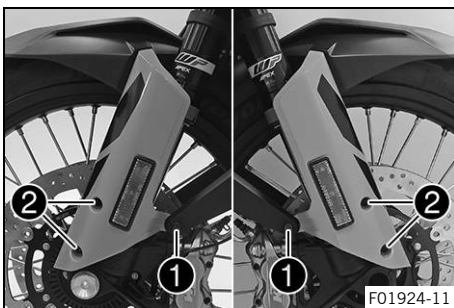

- Colocar el guardabarros.



### Información

Prestar atención al tendido correcto de los tubos de freno y del cable.

- Montar los tornillos **1**, pero no apretarlos todavía.

Prescripción

Tornillo del protector de la horquilla	M5x12	5 Nm (3,7 lbf ft)
--	-------	-------------------

- Montar los tornillos **2**, pero no apretarlos todavía.

## Prescripción

Tornillo del protector de la horquilla	M5x17	5 Nm (3,7 lbf ft)
--	-------	-------------------

✓ El guardabarros está orientado correctamente hacia delante.

- Apretar todos los tornillos del guardabarros.

## Prescripción

Tornillo del protector de la horquilla	M5x12	5 Nm (3,7 lbf ft)
Tornillo del protector de la horquilla	M5x17	5 Nm (3,7 lbf ft)

## 13.26 Limpiar los manguitos guardapolvo de las botellas de la horquilla

### Trabajo previo

- Levantar la motocicleta con el soporte de elevación trasero. (📖 pág. 93)
- Levantar la motocicleta con el caballete de montaje delantero. (📖 pág. 93)
- Desmontar el guardabarros delantero. (📖 pág. 107)

### Trabajo principal

- Desplazar los manguitos guardapolvo ❶ de las dos botellas de la horquilla hacia abajo.



### Información

Los manguitos guardapolvo desprenden el polvo y la suciedad de los tubos interiores de la horquilla. Con el tiempo, es posible que pueda penetrar suciedad detrás de los manguitos guardapolvo. Si no se suprime esta suciedad, pueden perder su hermeticidad los anillos de retén situados detrás.



### Advertencia

**Peligro de accidente** El aceite o la grasa en los discos de freno reducen la fuerza de frenado.

- Mantenga siempre los discos de freno libres de aceites y grasas.
- Limpie los discos de freno en caso necesario con un depurador de frenos.

- Limpiar y lubricar los manguitos guardapolvo y los tubos interiores de las dos botellas de la horquilla.

Spray de aceite universal (📖 pág. 173)
--

- A continuación, desplazar de nuevo los manguitos guardapolvo a su posición de montaje.
- Retirar los restos de aceite.

### Trabajo posterior

- Montar el guardabarros delantero. (📖 pág. 107)
- Bajar la motocicleta del caballete de montaje delantero. (📖 pág. 94)

- Bajar la motocicleta del soporte de elevación trasero. (📖 pág. 93)

## 13.27 Desmontar el parabrisas

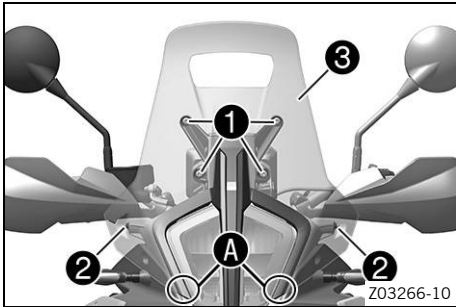

- Retirar los tornillos 1.
- Retirar los tornillos 2 y desenganchar el parabrisas 3 por la zona A.

## 13.28 Montar el parabrisas

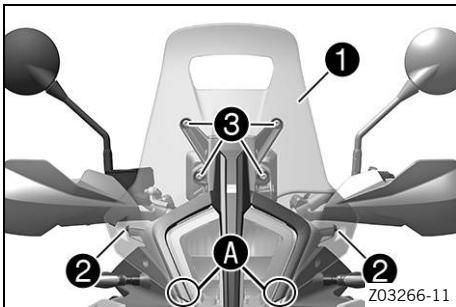

- Enganchar el parabrisas 1 en la zona A.
- Montar y apretar los tornillos 2.

Prescripción

Resto de tornillos del tren de rodaje	M5	5 Nm (3,7 lbf ft)
---------------------------------------	----	-------------------

- Montar y apretar los tornillos 3.

Prescripción

Resto de tornillos del tren de rodaje	M5	5 Nm (3,7 lbf ft)
---------------------------------------	----	-------------------

## 13.29 Desmontar el protector del motor

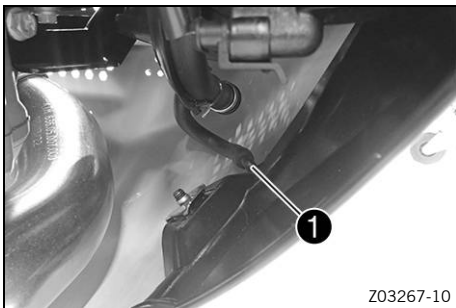

- Extraer la manguera 1 de la pieza angular.

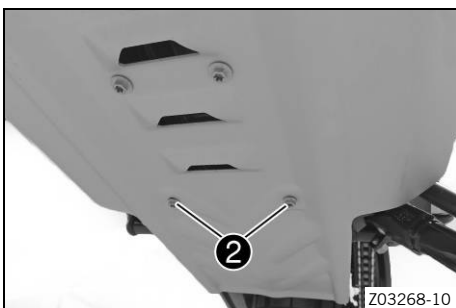

- Retirar los tornillos 2.

# 13 MANTENIMIENTO DEL TREN DE RODAJE

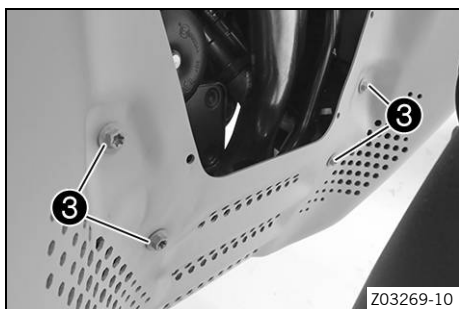

- Retirar los tornillos 3.

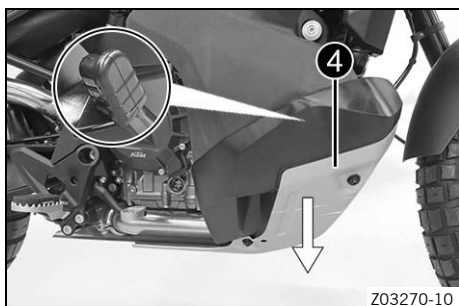

- Desmontar el protector del motor 4.

Prescripción

Extraer las gomas amortiguadoras a ambos lados de las escotaduras.

## 13.30 Montar el protector del motor

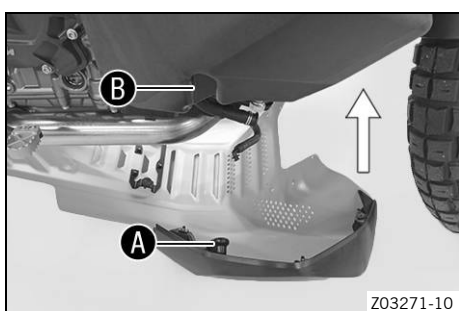

- Posicionar el protector del motor.

- ✓ Las gomas amortiguadoras A encajan en las escotaduras B a ambos lados.

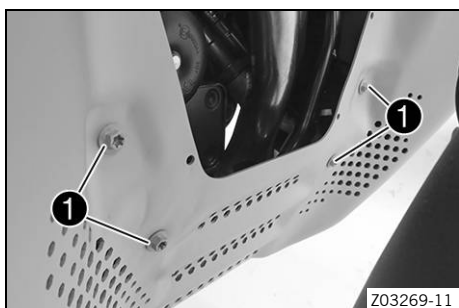

- Montar los tornillos 1, pero no apretarlos todavía.

Prescripción

Tornillo del protector del motor	M6x10	10 Nm (7,4 lbf ft) <b>Loctite®243™</b>
----------------------------------	-------	---

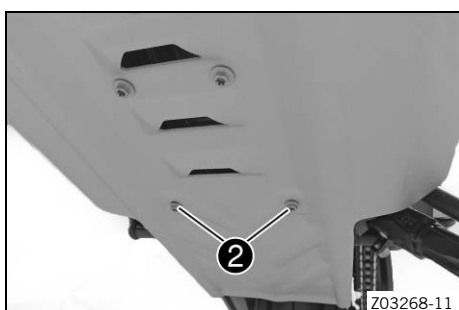

- Montar los tornillos 2, pero no apretarlos todavía.

Prescripción

Tornillo del protector del motor	M6x8	8 Nm (5,9 lbf ft)
----------------------------------	------	-------------------

- Apretar todos los tornillos del protector del motor.

Prescripción

Tornillo del protector del motor	M6x8	8 Nm (5,9 lbf ft)
Tornillo del protector del motor	M6x10	10 Nm (7,4 lbf ft) <b>Loctite®243™</b>



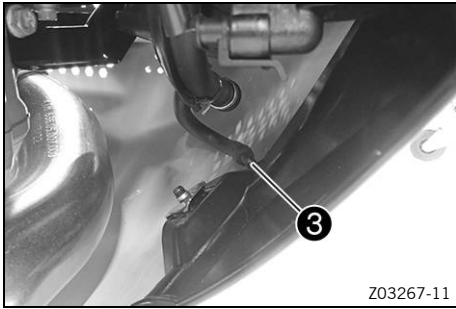

- Conectar la manguera ③ en la pieza angular.



## 14.1 Sistema antibloqueo (ABS)

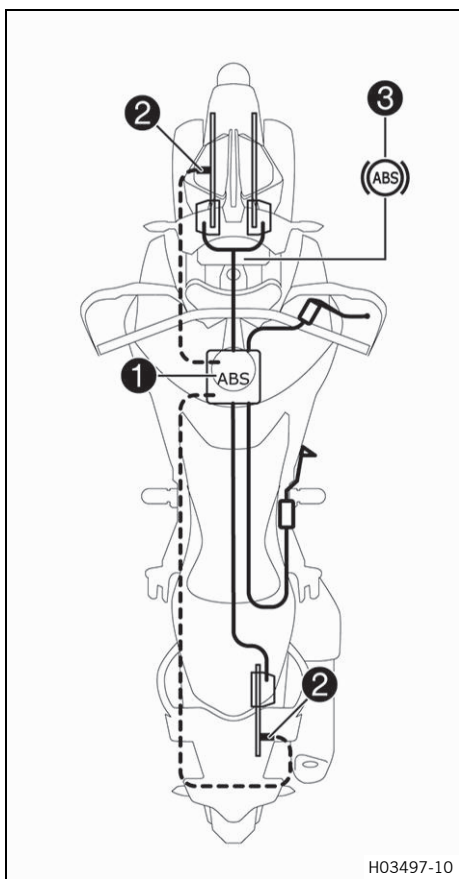

El módulo del ABS **1**, compuesto por una unidad hidráulica, una centralita electrónica del ABS y una bomba de recirculación, está instalado debajo del depósito de combustible. Hay un sensor de número de revoluciones de la rueda **2** tanto en la rueda delantera como en la trasera.



### Advertencia

**Peligro de accidente** Las modificaciones en el vehículo afectan al funcionamiento del ABS.

- No modifique el recorrido de suspensión.
- Utilice únicamente recambios homologados y recomendados por KTM en el equipo de frenos.
- Utilice únicamente neumáticos/ruedas homologados y recomendados por KTM con el índice de velocidad correspondiente.
- Respete la presión de los neumáticos prescrita.
- Asegúrese de que el mantenimiento y las reparaciones se realicen correctamente. (Su taller especializado autorizado por KTM estará encantado de ayudarle.)

El ABS es un sistema de seguridad que evita que las ruedas se bloqueen al avanzar en línea recta y en curva dentro de los límites físicos admisibles.



### Advertencia

**Peligro de accidente** Las ayudas de conducción pueden reducir la probabilidad de que se produzca una caída únicamente dentro de las posibilidades físicas.

No siempre se pueden compensar algunas situaciones de conducción, como equipaje con centro de gravedad alto, cambios en la superficie de la calzada, descensos por pendientes muy inclinadas o frenadas a fondo sin desembragar.

- Adapte su estilo de conducción a las condiciones de la calzada y a sus aptitudes como conductor.



### Advertencia

**Peligro de accidente** Un modo de ABS seleccionado erróneamente dificulta considerablemente el control del vehículo.

Los diferentes modos de ABS son adecuados para las respectivas condiciones concretas.

- Seleccione siempre un modo de ABS que se corresponda con el tipo de calzada.

La regulación ABS depende del modo de conducción. El ABS tiene dos modos de funcionamiento: el modo de ABS **Road** y el modo de ABS **Offroad**.

En los modos de conducción **Street** y **Rain**, el ABS actúa sobre ambas ruedas.

En el modo de conducción **Offroad** no hay regulación ABS en la rueda trasera.

En el modo de conducción **Rally** (opcional) puede configurarse el ABS.

En el modo de ABS **Road**, el ABS actúa sobre ambas ruedas.

En el modo de ABS **Offroad** no hay regulación ABS en la rueda trasera.

### **i** Información

La regulación en función de la curva solo está activa en el modo de ABS **Road**.

El ABS utiliza dos circuitos de frenado independientes (freno delantero y freno trasero). Cuando la centralita electrónica del ABS detecta que se va a bloquear una rueda, el ABS empieza a regular la presión de frenado. Esta regulación se nota en forma de ligeras pulsaciones en la maneta del freno de mano y en el pedal del freno.

El testigo de aviso del ABS **3** debe iluminarse al conectar el encendido y apagarse después de ponerse en marcha. Si no se apaga después de ponerse en marcha o si se ilumina durante la marcha, significa que se ha producido un error en el ABS. En ese caso, el ABS ya no está activo y las ruedas podrían bloquearse al frenar. El equipo de frenos continúa operativo, únicamente deja de funcionar la regulación del ABS.

Es posible que el testigo de aviso del ABS se ilumine si el régimen de revoluciones de las ruedas delantera y trasera difiere bajo condiciones extremas, p. ej., al hacer un caballito o si la rueda trasera gira en vacío. Esto provoca que se desconecte el ABS.

Para volver a activar el ABS es necesario parar el vehículo y desconectar el encendido. El ABS se volverá a activar cuando el vehículo se ponga en marcha otra vez. El testigo de aviso del ABS se apaga después de ponerse en marcha.

## 14.2 Comprobar los discos de freno



### Advertencia

**Peligro de accidente** Los discos de freno desgastados reducen la fuerza de frenado.

- Asegúrese de cambiar de inmediato los discos de freno desgastados. (Su taller especializado autorizado por KTM estará encantado de ayudarle.)

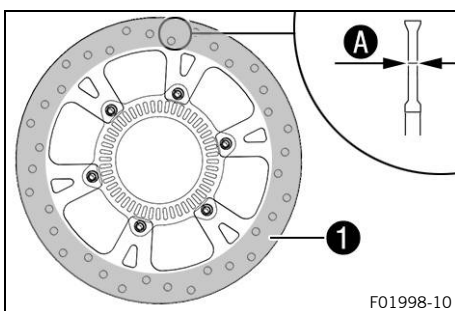

- Comprobar la cota de espesor **A** en la parte delantera y trasera de los discos de freno, en varios puntos del disco de freno.

### **i** Información

El desgaste reduce el espesor de los discos de freno en el área de la superficie de apoyo **1** de las pastillas de freno.

Límite de desgaste de los discos de freno	
Delante	4,5 mm (0,177 in)
Detrás	4,5 mm (0,177 in)

- » Si el espesor del disco de freno está por debajo del valor prescrito:
  - Sustituir los discos de freno de la rueda delantera. ↘
  - Sustituir el disco del freno trasero. ↘

- Comprobar si los discos de freno delantero y trasero están deteriorados, agrietados o deformados.
  - » Si el disco de freno está deteriorado, agrietado o deformado:
    - Sustituir los discos de freno de la rueda delantera. ↗
    - Sustituir el disco del freno trasero. ↗

## 14.3 Comprobar el nivel de líquido de frenos de la rueda delantera



### Advertencia

**Peligro de accidente** Si no hay nivel de líquido de frenos suficiente, se avería el equipo de frenos.

Si el nivel de líquido de frenos desciende por debajo de la marca o del valor indicados, hay fugas en el equipo de frenos o las pastillas de freno están desgastadas.

- Compruebe el equipo de frenos y deje de circular hasta que se haya solventado el problema. (Su taller especializado autorizado por KTM estará encantado de ayudarle.)



### Advertencia

**Peligro de accidente** El líquido de frenos envejecido reduce la fuerza de frenado.

- Asegúrese de cambiar el líquido de frenos de las ruedas delantera y trasera conforme al programa de servicio. (Su taller especializado autorizado por KTM estará encantado de ayudarle.)

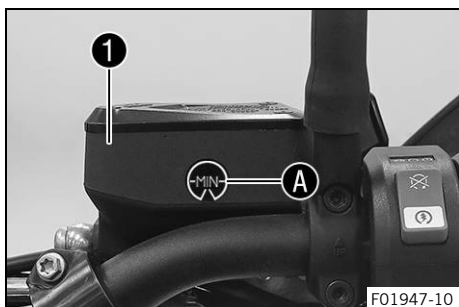

- Colocar en posición horizontal el depósito de compensación del líquido de frenos que está montado en el manillar.
- Comprobar el nivel de líquido de frenos en el depósito de compensación del líquido de frenos ①.
  - » Si el nivel de líquido de frenos ha descendido por debajo de la marca **MIN A**:
    - Rellenar el líquido de frenos de la rueda delantera. ↗ (📖 pág. 114)

## 14.4 Rellenar el líquido de frenos de la rueda delantera ↗



### Advertencia

**Peligro de accidente** Si no hay nivel de líquido de frenos suficiente, se avería el equipo de frenos.

Si el nivel de líquido de frenos desciende por debajo de la marca o del valor indicados, hay fugas en el equipo de frenos o las pastillas de freno están desgastadas.

- Compruebe el equipo de frenos y deje de circular hasta que se haya solventado el problema. (Su taller especializado autorizado por KTM estará encantado de ayudarle.)



**Advertencia**

**Irritación de la piel** El líquido de frenos provoca irritación de la piel.

- Mantenga el líquido de frenos fuera del alcance de los niños.
- Utilice ropa y gafas de protección adecuadas.
- Evite que el líquido de frenos entre en contacto con la piel, los ojos o la ropa.
- Acuda inmediatamente a un médico en caso de ingerirse líquido de frenos.
- Si el líquido de frenos entra en contacto con la piel, lave inmediatamente la zona afectada con agua abundante.
- Si el líquido de frenos entra en contacto con los ojos, lávelos bien con agua y acuda inmediatamente a un médico.
- Si se mancha la ropa de líquido de frenos, cámbiese de ropa.



**Advertencia**

**Peligro de accidente** El líquido de frenos envejecido reduce la fuerza de frenado.

- Asegúrese de cambiar el líquido de frenos de las ruedas delantera y trasera conforme al programa de servicio. (Su taller especializado autorizado por KTM estará encantado de ayudarle.)



**Indicación**

**Peligro para el medio ambiente** Los materiales contaminantes provocan daños en el medio ambiente.

- Los aceites, grasas, filtros, combustibles, productos de limpieza, líquido de frenos, etc., deben eliminarse correctamente y en conformidad con la normativa en vigor.



**Información**

No utilizar en ningún caso líquido de frenos DOT 5. Este producto está basado en aceite de silicona y tiene un colorante de color púrpura. Las juntas y las conducciones del líquido de frenos no están concebidas para el empleo de líquido de frenos DOT 5.

No debe permitirse que el líquido de frenos entre en contacto con las piezas pintadas del vehículo, ya que daña la pintura.

Utilizar únicamente líquido de frenos limpio procedente de un recipiente cerrado herméticamente.

**Trabajo previo**

- Comprobar las pastillas de freno y el seguro de las pastillas de freno de la rueda delantera. (📖 pág. 116)

**Trabajo principal**

- Colocar en posición horizontal el depósito de compensación del líquido de frenos que está montado en el manillar.
- Retirar los tornillos ❶.
- Desmontar la tapa ❷ con la membrana ❸.
- Rellenar líquido de frenos hasta la marca ❹.

Líquido de frenos DOT 4/DOT 5.1 (📖 pág. 171)

- Colocar la tapa ❷ con la membrana ❸.
- Montar los tornillos ❶ y apretarlos en el orden A B C.

Prescripción

Tapa del depósito de compensación del líquido del freno delantero	-	2 Nm (1,5 lbf ft)
---	---	-------------------

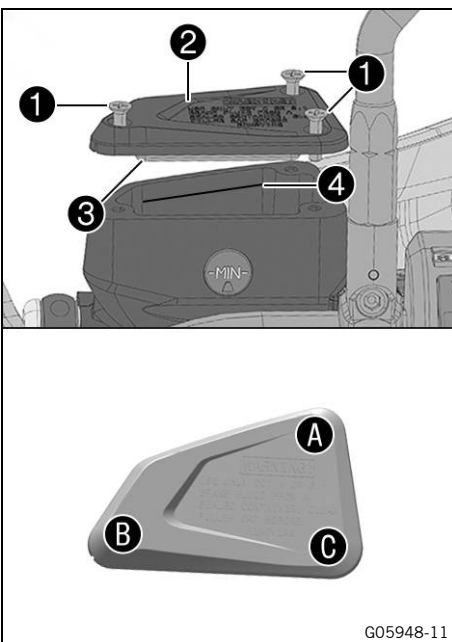

G05948-11

## **i** Información

Si se derrama o rebosa líquido de frenos, lavar inmediatamente con agua.

### 14.5 Comprobar las pastillas de freno y el seguro de las pastillas de freno de la rueda delantera



#### **Advertencia**

**Peligro de accidente** Las pastillas de freno desgastadas reducen la fuerza de frenado.

- Asegúrese de cambiar de inmediato las pastillas de freno desgastadas. (Su taller especializado autorizado por KTM estará encantado de ayudarle.)



#### **Advertencia**

**Peligro de accidente** Los discos de freno dañados reducen la fuerza de frenado.

Si se cambian demasiado tarde las pastillas de freno, los soportes de las pastillas pueden rozar con el disco de freno. En ese caso se reduce considerablemente la acción de frenado, y se estropean los discos de freno.

- Comprobar las pastillas de freno periódicamente.

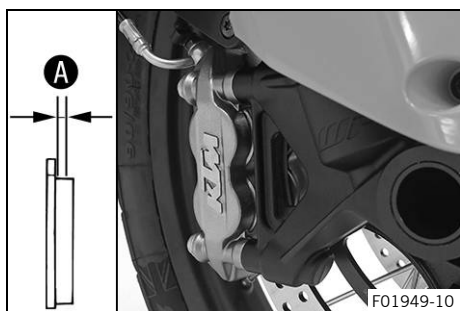

- Controlar el espesor mínimo **A** de todas las pastillas de freno en las dos pinzas del freno.

Esesor mínimo de las pastillas de freno <b>A</b>	$\geq 1 \text{ mm } (\geq 0,04 \text{ in})$
--	---

- » Si el espesor de las pastillas de freno es inferior al mínimo:
  - Sustituir las pastillas de freno de la rueda delantera.
- Comprobar si están deterioradas o agrietadas todas las pastillas de freno en las dos pinzas del freno.
  - » Si se detecta deterioro o fisuras:
    - Sustituir las pastillas de freno de la rueda delantera.
- Comprobar el seguro de las pastillas de freno.
  - » Si las pastillas de freno no están aseguradas correctamente:
    - Asegurar las pastillas de freno; en caso necesario, utilizar piezas nuevas.

### 14.6 Controlar la carrera en vacío del pedal del freno



#### **Advertencia**

**Peligro de accidente** Cuando se sobrecalienta, el equipo de frenos no funciona correctamente.

Si no existe carrera en vacío en el pedal del freno, el equipo de frenos ejerce presión sobre el freno trasero.

- Ajuste la carrera en vacío del pedal del freno de acuerdo con las especificaciones.

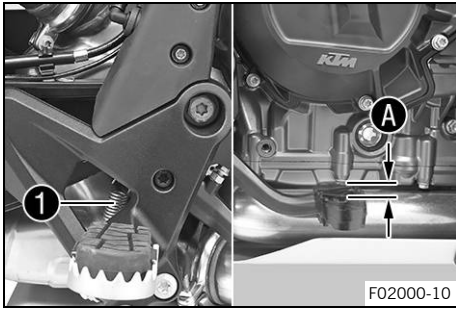

- Desenganchar el muelle ❶.
- Mover el pedal del freno en ambas direcciones entre el tope final y el punto de contacto con el émbolo del cilindro del freno y controlar la carrera en vacío ❷.

Prescripción

Carrera en vacío del pedal del freno	3 ... 5 mm (0,12 ... 0,2 in)
--------------------------------------	------------------------------

- » Si la carrera en vacío no coincide con el valor prescrito:
  - Ajustar la posición básica del pedal del freno. 🛠️ (pág. 71)
- Enganchar el muelle ❶.

## 14.7 Controlar el nivel de líquido de frenos en el freno trasero



### Advertencia

**Peligro de accidente** Si no hay nivel de líquido de frenos suficiente, se avería el equipo de frenos.

Si el nivel de líquido de frenos desciende por debajo de la marca **MIN**, hay fugas en el equipo de frenos o las pastillas de freno están desgastadas.

- Comprobar el equipo de frenos y dejar de circular hasta que se haya solventado el problema. (Su taller especializado autorizado por KTM estará encantado de ayudarle.)



### Advertencia

**Peligro de accidente** El líquido de frenos envejecido reduce la fuerza de frenado.

- Asegúrese de cambiar el líquido de frenos de las ruedas delantera y trasera conforme al programa de servicio. (Su taller especializado autorizado por KTM estará encantado de ayudarle.)

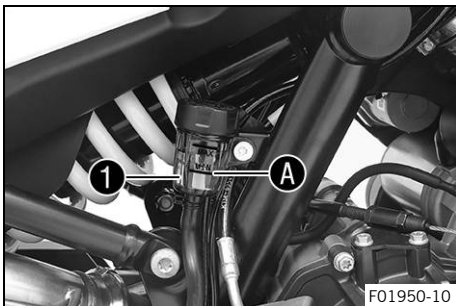

- Colocar el vehículo en posición vertical.
- Comprobar el nivel de líquido de frenos en el depósito de compensación del líquido de frenos ❶.
- » Si el nivel de líquido ha alcanzado la marca **MIN** ❷:
  - Rellenar el líquido de frenos en la rueda trasera. 🛠️ (pág. 117)

## 14.8 Rellenar el líquido de frenos en la rueda trasera 🛠️



### Advertencia

**Peligro de accidente** Si no hay nivel de líquido de frenos suficiente, se avería el equipo de frenos.

Si el nivel de líquido de frenos desciende por debajo de la marca **MIN**, hay fugas en el equipo de frenos o las pastillas de freno están desgastadas.

- Comprobar el equipo de frenos y dejar de circular hasta que se haya solventado el problema. (Su taller especializado autorizado por KTM estará encantado de ayudarle.)



### Advertencia

**Irritación de la piel** El líquido de frenos provoca irritación de la piel.

- Mantenga el líquido de frenos fuera del alcance de los niños.
- Utilice ropa y gafas de protección adecuadas.
- Evite que el líquido de frenos entre en contacto con la piel, los ojos o la ropa.
- Acuda inmediatamente a un médico en caso de ingerirse líquido de frenos.
- Si el líquido de frenos entra en contacto con la piel, lave inmediatamente la zona afectada con agua abundante.
- Si el líquido de frenos entra en contacto con los ojos, lávelos bien con agua y acuda inmediatamente a un médico.
- Si se mancha la ropa de líquido de frenos, cámbiese de ropa.



### Advertencia

**Peligro de accidente** El líquido de frenos envejecido reduce la fuerza de frenado.

- Asegúrese de cambiar el líquido de frenos de las ruedas delantera y trasera conforme al programa de servicio. (Su taller especializado autorizado por KTM estará encantado de ayudarle.)



### Indicación

**Peligro para el medio ambiente** Los materiales contaminantes provocan daños en el medio ambiente.

- Los aceites, grasas, filtros, combustibles, productos de limpieza, líquido de frenos, etc., deben eliminarse correctamente y en conformidad con la normativa en vigor.



### Información

No utilizar en ningún caso líquido de frenos DOT 5. Este producto está basado en aceite de silicona y tiene un colorante de color púrpura. Las juntas y las conducciones del líquido de frenos no están concebidas para el empleo de líquido de frenos DOT 5.

No debe permitirse que el líquido de frenos entre en contacto con las piezas pintadas del vehículo, ya que daña la pintura.

Utilizar únicamente líquido de frenos limpio procedente de un recipiente cerrado herméticamente.

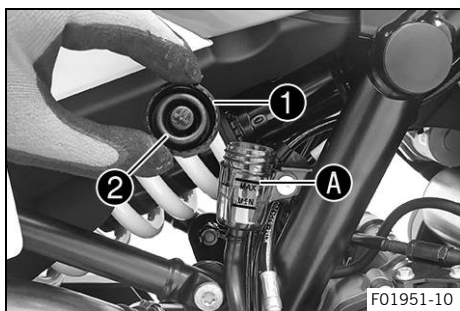

### Trabajo previo

- Comprobar las pastillas de freno y el seguro de las pastillas de freno de la rueda trasera. (📖 pág. 119)

### Trabajo principal

- Colocar el vehículo en posición vertical.
- Retirar el tapón roscado ① con el inserto y la membrana ②.
- Rellenar líquido de frenos hasta la marca **MAX** A.

Líquido de frenos DOT 4/DOT 5.1 (📖 pág. 171)

- Montar y apretar el tapón roscado ① con el inserto y la membrana ②.

### Prescripción

Tapa del depósito de compensación del líquido del freno trasero	-	1,5 Nm (1,11 lbf ft)
---	---	-------------------------



### Información

Si se derrama o rebosa líquido de frenos, limpiar inmediatamente con agua.



## 14.9 Comprobar las pastillas de freno y el seguro de las pastillas de freno de la rueda trasera



### Advertencia

**Peligro de accidente** Las pastillas de freno desgastadas reducen la fuerza de frenado.

- Asegúrese de cambiar de inmediato las pastillas de freno desgastadas. (Su taller especializado autorizado por KTM estará encantado de ayudarle.)



### Advertencia

**Peligro de accidente** Los discos de freno dañados reducen la fuerza de frenado.

Si se cambian demasiado tarde las pastillas de freno, los soportes de las pastillas pueden rozar con el disco de freno. En ese caso se reduce considerablemente la acción de frenado, y se estropean los discos de freno.

- Comprobar las pastillas de freno periódicamente.

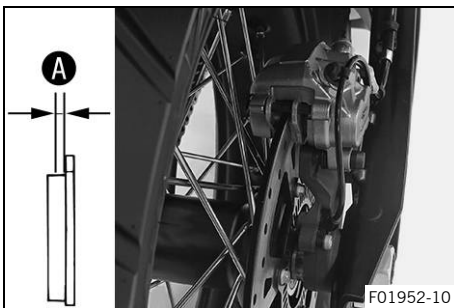

- Comprobar el espesor mínimo de las pastillas de freno **A**.

Espesor mínimo de las pastillas de freno <b>A</b>	$\geq 1 \text{ mm } (\geq 0,04 \text{ in})$
---	---

- » Si el espesor de las pastillas de freno es inferior al mínimo:
  - Sustituir las pastillas del freno trasero. 🛠️
- Controlar si las pastillas de freno están deterioradas o fisuradas.
  - » Si se detecta deterioro o fisuras:
    - Sustituir las pastillas del freno trasero. 🛠️
- Comprobar el seguro de las pastillas de freno.
  - » Si las pastillas de freno no están aseguradas correctamente:
    - Asegurar las pastillas de freno; en caso necesario, utilizar piezas nuevas.



## 15.1 Desmontar la rueda delantera

### Trabajo previo

- Levantar la motocicleta con el soporte de elevación trasero. (📖 pág. 93)
- Levantar la motocicleta con el caballete de montaje delantero. (📖 pág. 93)

### Trabajo principal

- Retirar el tornillo ① y extraer el sensor de número de revoluciones de la rueda ② del orificio.
- Retirar los tornillos ③ y ④.
- Oprimir las pastillas de freno ladeando ligeramente las pinzas de freno derecha e izquierda sobre el disco de freno. Separar con cuidado las pinzas de freno izquierda y derecha del disco de freno hacia atrás y dejarlas colgando de un lado.

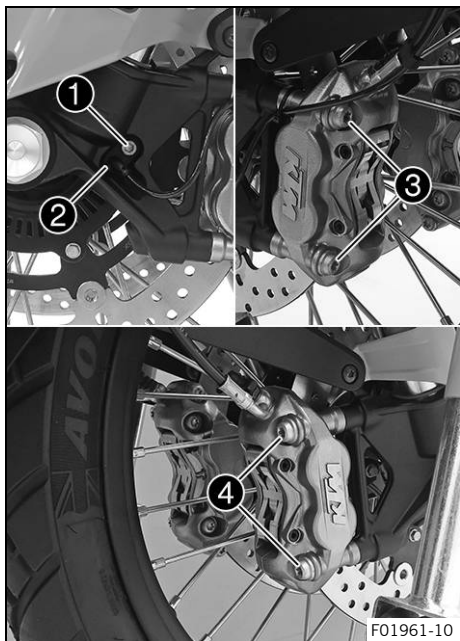

F01961-10

### Información

Con las pinzas del freno desmontadas, no accionar la maneta del freno de mano.

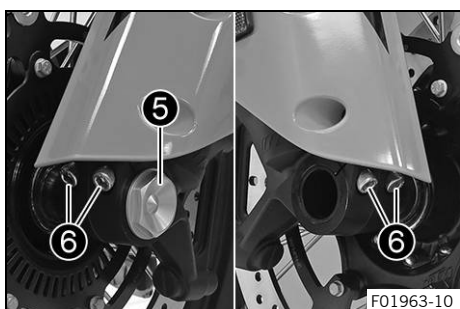

F01963-10

- Aflojar unas cuantas vueltas el tornillo ⑤.
- Soltar los tornillos ⑥.
- Ejercer presión sobre el tornillo ⑤ para hacer salir el eje de la rueda del puño de la horquilla.
- Retirar el tornillo ⑤.

### Advertencia

**Peligro de accidente** Los discos de freno dañados reducen la fuerza de frenado.

- Desmontar siempre la rueda de manera que los discos de freno no resulten dañados.

- Sujetar la rueda delantera y retirar el eje de la rueda. Extraer la rueda delantera de la horquilla.
- Extraer los casquillos distanciadores ⑦.

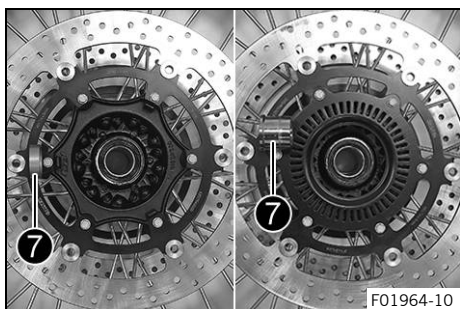

F01964-10

## 15.2 Montar la rueda delantera ↩



### Advertencia

**Peligro de accidente** El aceite o la grasa en los discos de freno reducen la fuerza de frenado.

- Mantenga siempre los discos de freno libres de aceites y grasas.
- Limpie los discos de freno en caso necesario con un depurador de frenos.

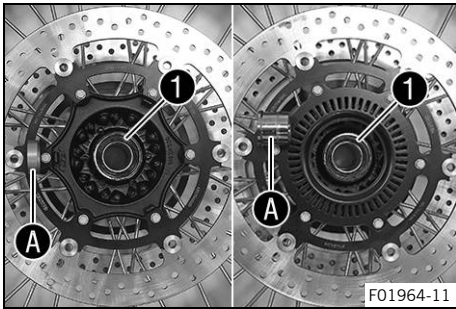

- Comprobar si el rodamiento de rueda está deteriorado o desgastado.
  - » Si el rodamiento de rueda está deteriorado o desgastado:
    - Sustituir el rodamiento de rueda delantero. ↩
- Limpiar y engrasar los anillos de retén radiales ① y las superficies de rodadura ① de los casquillos distanciadores.

Grasa de larga duración (📖 pág. 173)

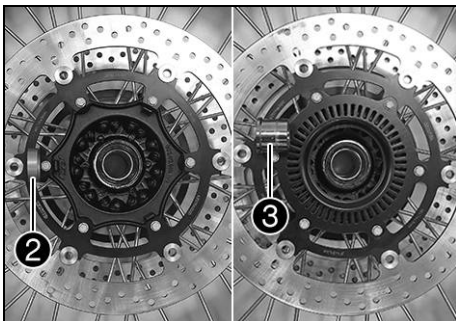

- Introducir el casquillo distanciador estrecho ② a la derecha en el sentido de marcha.
- Introducir el casquillo distanciador ancho ③ a la izquierda en el sentido de marcha.

### **i** Información

La flecha ④ indica el sentido de marcha de la rueda delantera.

La rueda del sensor de número de revoluciones de la rueda se encuentra a la izquierda en el sentido de marcha.

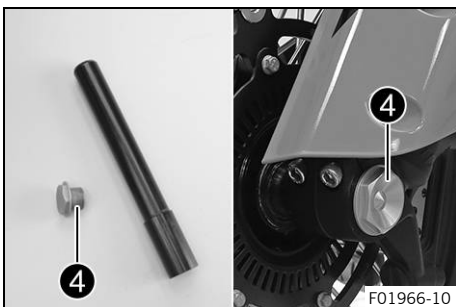

- Limpiar el tornillo ④ y el eje de la rueda.
- Engrasar ligeramente el eje de la rueda.

Grasa de larga duración (📖 pág. 173)

- Levantar la rueda delantera introduciéndola en la horquilla, colocarla en su posición e introducir el eje de la rueda.
- Montar y apretar el tornillo ④.

### Prescripción

Tornillo del eje de la rueda delantera	M25x1,5	45 Nm (33,2 lbf ft) Rosca engrasada
--	---------	--

## **i** Consejo

Apretar provisionalmente uno de los tornillos del puño de la horquilla para que el eje no gire conjuntamente. Volver a soltar el tornillo del puño de la horquilla antes de comprimirla para que las botellas de la horquilla se puedan alinear.

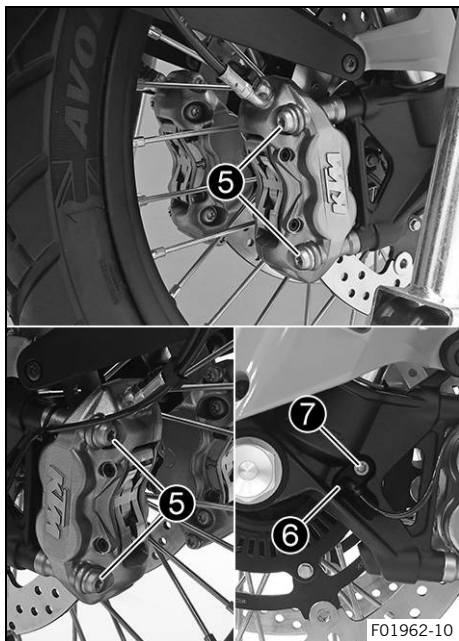

- Colocar las dos pinzas del freno.
  - ✓ Las pastillas de freno están colocadas correctamente.
- Montar los tornillos **5** a ambos lados, pero no apretarlos todavía.

### Prescripción

Tornillo de la pinza del freno delantero	M10x1,25	45 Nm (33,2 lbf ft) <b>Loctite®243™</b>
--	----------	--

- Accionar varias veces la maneta del freno de mano hasta que las pastillas de freno toquen el disco de freno y se note un punto de resistencia. Fijar la maneta del freno de mano en posición accionada.
  - ✓ Las pinzas del freno se alinean.
- Apretar los tornillos **5** a ambos lados.

### Prescripción

Tornillo de la pinza del freno delantero	M10x1,25	45 Nm (33,2 lbf ft) <b>Loctite®243™</b>
--	----------	--

- Colocar el sensor de número de revoluciones de la rueda **6** en el orificio.
- Montar y apretar el tornillo **7**.

### Prescripción

Tornillo del sensor de número de revoluciones de la rueda delantera	M6	6 Nm (4,4 lbf ft)
---	----	-------------------

- Retirar la fijación de la maneta del freno de mano.
- Bajar la motocicleta del caballete de montaje delantero. (📖 pág. 94)
- Bajar la motocicleta del soporte de elevación trasero. (📖 pág. 93)
- Accionar el freno de la rueda delantera y comprimir la horquilla con fuerza varias veces.
  - ✓ Las botellas de la horquilla se alinean.
- Apretar los tornillos **8**.

### Prescripción

Tornillo del portarruedas	M8	15 Nm (11,1 lbf ft)
---------------------------	----	---------------------

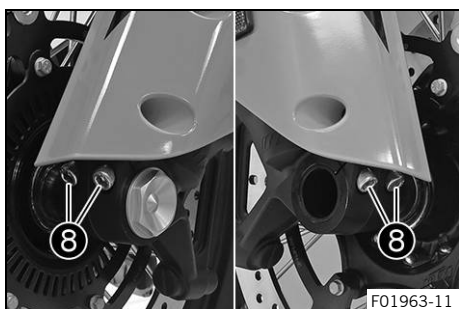

## 15.3 Desmontar la rueda trasera

### Trabajo previo

- Levantar la motocicleta con el soporte de elevación trasero. (📖 pág. 93)

### Trabajo principal

- Presionar con la mano la pinza del freno contra el disco de freno para empujar el pistón de freno hacia atrás.
- Retirar el tornillo ① y extraer el sensor de número de revoluciones de la rueda ② del orificio.
- Retirar la tuerca ③. Retirar el tensor de la cadena ④.
- Extraer el eje de la rueda ⑤ solo en la medida que sea necesario para poder empujar la rueda trasera hacia delante.

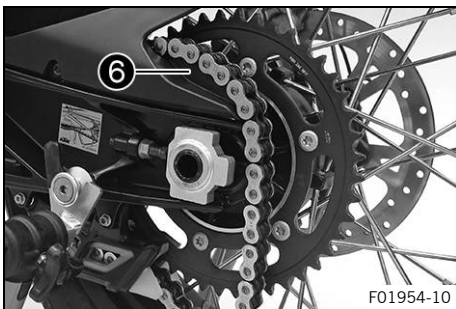
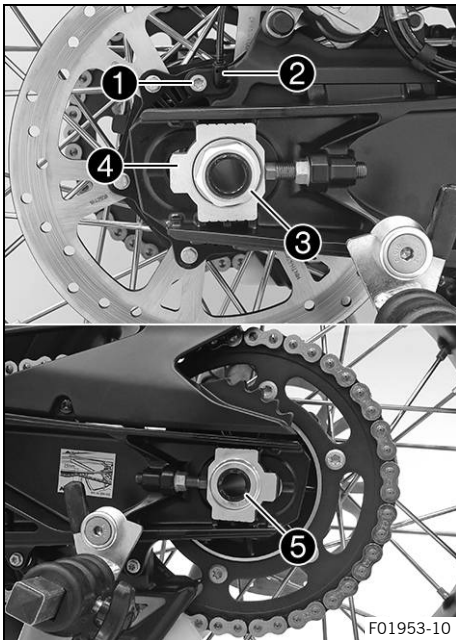

- Empujar la rueda trasera hacia delante tanto como sea posible. Extraer la cadena de la corona y depositarla en el soporte de cadena ⑥.

### **i** Información

Tapar los componentes para que no resulten dañados.

- Sujetar la rueda trasera y retirar el eje de la rueda.
- Empujar la rueda trasera hacia atrás hasta que el soporte de la pinza de freno cuelgue libremente entre el disco de freno y la llanta.

### **!** Advertencia

**Peligro de accidente** Los discos de freno dañados reducen la fuerza de frenado.

- Desmonte siempre la rueda de manera que el disco de freno no resulte dañado.

- Retirar la rueda trasera del basculante.

### **i** Información

No accionar el pedal del freno estando desmontada la rueda trasera.

## 15.4 Montar la rueda trasera 🛠️



### Advertencia

**Peligro de accidente** El aceite o la grasa en los discos de freno reducen la fuerza de frenado.

- Mantenga siempre los discos de freno libres de aceites y grasas.
- Limpie los discos de freno en caso necesario con un depurador de frenos.



### Advertencia

**Peligro de accidente** Una vez montada la rueda trasera, en un primer momento el freno de la rueda trasera no tiene efecto.

- Antes de comenzar a circular, accionar varias veces el pedal de freno hasta que se perciba un punto de resistencia.

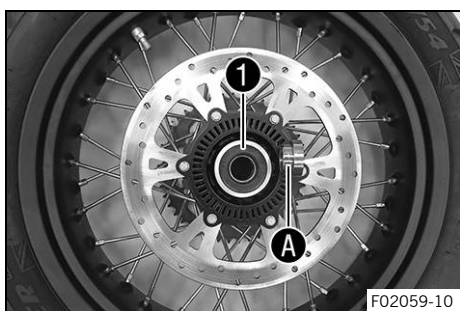

### Trabajo principal

- Comprobar las gomas amortiguadoras del cubo de la rueda trasera. 🛠️ (📖 pág. 125)
- Comprobar si el rodamiento de rueda está deteriorado o desgastado.
  - » Si el rodamiento de rueda está deteriorado o desgastado:
    - Sustituir el rodamiento de rueda trasero. 🛠️
- Retirar el casquillo distanciador.
- Limpiar y engrasar el anillo de retén radial ① y la superficie de rodadura ② del casquillo distanciador.

Grasa de larga duración (📖 pág. 173)
- Montar el casquillo distanciador.
- Limpiar y engrasar la rosca del eje de la rueda y la tuerca.

Grasa de larga duración (📖 pág. 173)
- Limpiar y engrasar ligeramente el eje de la rueda.

Grasa de larga duración (📖 pág. 173)
- Limpiar los puntos de engranado en el soporte de la pinza de freno y en el basculante.

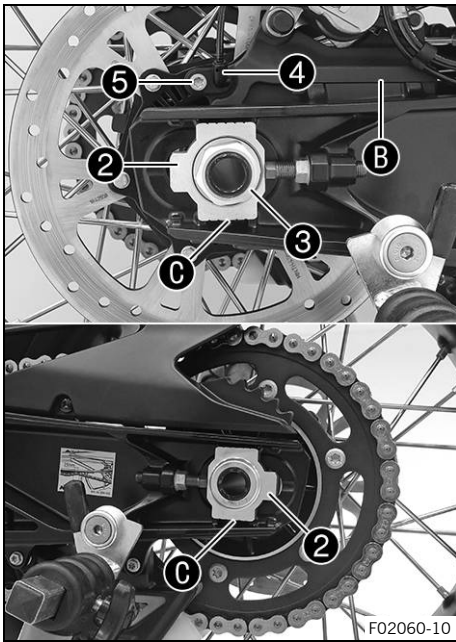

- Engranar el contraapoyo del soporte de la pinza de freno **B** y el basculante.
- Levantar la rueda trasera para introducirla en el basculante, colocarla en su posición e introducir el eje de la rueda.
  - ✓ Las pastillas de freno están colocadas correctamente.
- Colocar la cadena sobre la corona de la cadena.
- Colocar los tensores de la cadena **2**. Montar la tuerca **3**, pero no apretarla todavía a fondo.

**i Información**

Montar el tensor de la cadena en la misma posición a la izquierda y a la derecha.

- Asegurarse de que los tensores de la cadena **2** se apoyan sobre los tornillos de ajuste. Apretar la tuerca **3**.

Prescripción

A fin de asegurar que la rueda trasera está bien alineada, las marcas en los tensores de la cadena a la izquierda y a la derecha tienen que estar en la misma posición con respecto a las marcas de referencia **C**.

Tuerca del eje de la rueda trasera	M25x1,5	90 Nm (66,4 lbf ft) Rosca y superficie de apoyo del eje de la rueda engrasadas
------------------------------------	---------	---

- Colocar el sensor de número de revoluciones de la rueda **4** en el orificio.
- Montar y apretar el tornillo **5**.

Prescripción

Tornillo del sensor de número de revoluciones de la rueda trasera	M6	6 Nm (4,4 lbf ft)
---	----	-------------------

- Accionar varias veces el pedal del freno hasta que las pastillas de freno se apoyen sobre el disco de freno y exista un punto de resistencia claro.

**Trabajo posterior**

- Comprobar la tensión de la cadena. (📖 pág. 97)
- Bajar la motocicleta del soporte de elevación trasero. (📖 pág. 93)



**15.5 Comprobar las gomas amortiguadoras del cubo de la rueda trasera** 🛠️

**i Información**

La corona de la cadena transmite la fuerza del motor a la rueda trasera por medio de 6 gomas amortiguadoras. Durante el funcionamiento sufren desgaste. Si no se sustituyen a tiempo las gomas amortiguadoras, se deterioran el soporte de la corona de la cadena y el cubo de la rueda trasera.

**Trabajo previo**

- Levantar la motocicleta con el soporte de elevación trasero. (📖 pág. 93)
- Desmontar la rueda trasera. 🛠️ (📖 pág. 123)

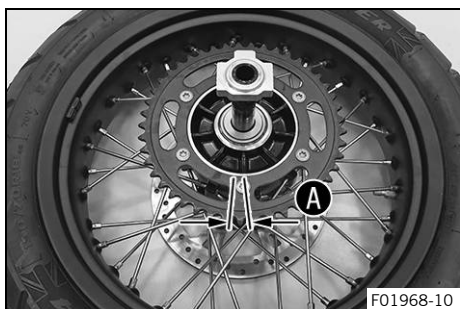
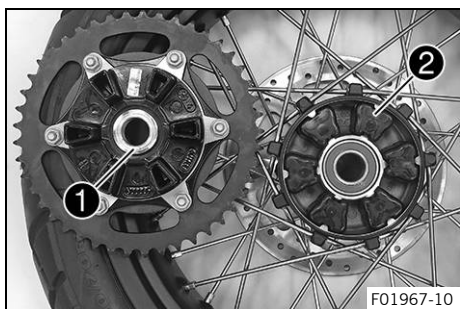

## Trabajo principal

- Comprobar el cojinete ①.
  - » Si el cojinete está deteriorado o desgastado:
    - Sustituir el cojinete del soporte de la corona de la cadena. 🛠️
- Controlar si las gomas amortiguadoras ② del cubo de la rueda trasera están deterioradas o desgastadas.
  - » Si las gomas amortiguadoras del cubo de la rueda trasera están deterioradas o desgastadas:
    - Sustituir todas las gomas amortiguadoras del cubo de la rueda trasera.
- Apoyar la rueda trasera sobre un banco de trabajo, con la corona de la cadena dirigida hacia arriba, e introducir el eje de la rueda en el cubo.
- Para comprobar la holgura A, sujetar la rueda trasera e intentar girar la corona de la cadena con la mano.

## Información

La holgura se mide en la parte exterior de la corona de la cadena.

Holgura de las gomas amortiguadoras de la rueda trasera	≤ 5 mm (≤ 0,2 in)
---	-------------------

- » Si la holgura A es superior al valor prescrito:
  - Sustituir todas las gomas amortiguadoras del cubo de la rueda trasera. 🛠️

## Trabajo posterior

- Montar la rueda trasera. 🛠️ (📖 pág. 124)
- Comprobar la tensión de la cadena. (📖 pág. 97)
- Bajar la motocicleta del soporte de elevación trasero. (📖 pág. 93)

## 15.6 Comprobar el estado de los neumáticos



### Advertencia

**Peligro de accidente** Si revienta un neumático mientras se está conduciendo, se pierde el control del vehículo.

- Asegurarse de cambiar inmediatamente los neumáticos dañados o desgastados. (Su taller especializado autorizado por KTM estará encantado de ayudarle.)



### Advertencia

**Peligro de caídas** Los dibujos diferentes de las ruedas delantera y trasera afectan al comportamiento durante la conducción.

Los dibujos diferentes pueden dificultar de forma considerable el control del vehículo.

- Asegúrese de que solo se utilizan neumáticos con el mismo dibujo en las ruedas delantera y trasera.





## Advertencia

**Peligro de accidente** El uso de neumáticos/ruedas que no se hayan autorizado o recomendado afecta al comportamiento durante la conducción.

- Utilizar únicamente neumáticos/ruedas homologados y recomendados por KTM con el índice de velocidad correspondiente.



## Advertencia

**Peligro de accidente** Los neumáticos nuevos presentan una adherencia al suelo reducida.

Los neumáticos nuevos no disponen aún de una superficie de rodadura rugosa.

- Realice el rodaje de los neumáticos nuevos a una velocidad moderada y aumente suavemente el ángulo de inclinación.

Distancia de rodaje

200 km (124 mi)



## Información

El tipo, el estado y la presión de los neumáticos influyen en el frenado y el comportamiento del vehículo. Los neumáticos desgastados influyen negativamente sobre el comportamiento del vehículo, especialmente al conducir sobre superficies húmedas.

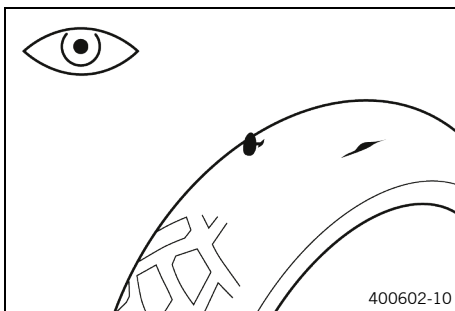

- Comprobar si los neumáticos delantero y trasero tienen cortes, objetos clavados u otros daños.
  - » Si los neumáticos tienen cortes, objetos clavados u otros daños:
    - Sustituir los neumáticos. 🛠️
- Comprobar la profundidad del perfil.



## Información

Deben respetarse las prescripciones nacionales en vigor sobre la profundidad mínima del perfil.

Profundidad mínima del perfil	≥ 2 mm (≥ 0,08 in)
-------------------------------	--------------------

- » Si la profundidad del perfil está por debajo del mínimo:
  - Sustituir los neumáticos. 🛠️
- Comprobar si los neumáticos están envejecidos.

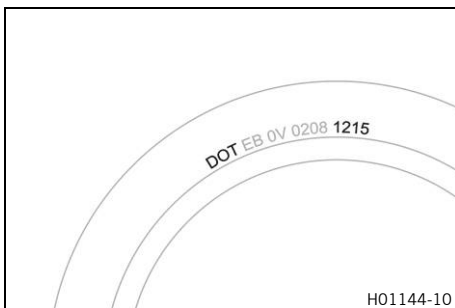

## Información

Por norma general, la fecha de fabricación de los neumáticos se incluye en la inscripción de los mismos y puede saberse por las cuatro últimas cifras de la denominación **DOT**. Las dos primeras cifras indican la semana de fabricación y las dos últimas el año de fabricación.

KTM recomienda sustituir los neumáticos como muy tarde cada 5 años, independiente del nivel de desgaste.

- » Si los neumáticos tienen más de 5 años:
  - Sustituir los neumáticos. 🛠️

## 15.7 Comprobar la presión de los neumáticos

### **i** Información

Si se circula con una presión de los neumáticos insuficiente, se produce un desgaste anormal y se recalientan los neumáticos.

Una presión de los neumáticos correcta garantiza un confort óptimo y la vida útil máxima de los neumáticos.

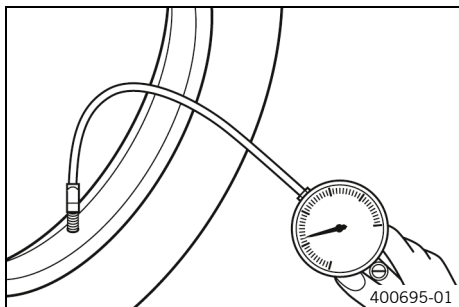

- Retirar la cubierta de protección.
- Comprobar la presión de los neumáticos siempre con los neumáticos fríos.

Presión de los neumáticos solo/con acompañante	
Delante	2,4 bar (35 psi)
Detrás	2,4 bar (35 psi)

Presión de los neumáticos con carga útil completa	
Delante	2,4 bar (35 psi)
Detrás	2,9 bar (42 psi)

- » Si la presión de los neumáticos no coincide con el valor prescrito:
  - Corregir la presión de los neumáticos.
- Montar la cubierta de protección.

## 15.8 Comprobar la tensión de los radios



### Advertencia

**Peligro de accidente** Unos radios mal tensados afectan al comportamiento durante la conducción y provocan daños indirectos.

Si los radios están demasiado tensados, se desgarran por sobrecarga. Si los radios están demasiado flojos, se forma un alabeo lateral o vertical en la rueda. Esto provoca que se aflojen más radios.

- Compruebe periódicamente la tensión de los radios, sobre todo si se trata de un vehículo nuevo. (Su taller especializado autorizado por KTM estará encantado de ayudarle.)

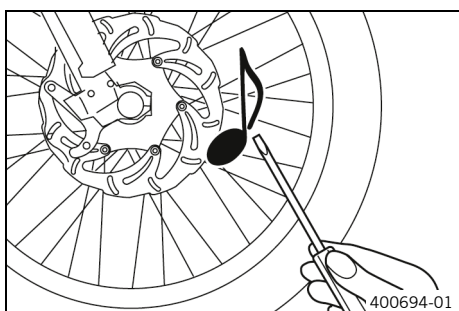

- Golpear ligeramente todos los radios con la hoja de un destornillador.

### **i** Información

La frecuencia del sonido depende de la longitud y el diámetro de los radios.

Si se escuchan tonos de diferente frecuencia en radios de la misma longitud y el mismo diámetro, esto significa que hay diferencias en la tensión de los radios.

Tiene que escucharse un tono agudo.

- » Si hay diferencias en la tensión de los radios:
  - Corregir la tensión de los radios. ↗

**15.9 Sistema de neumáticos sin cámara**

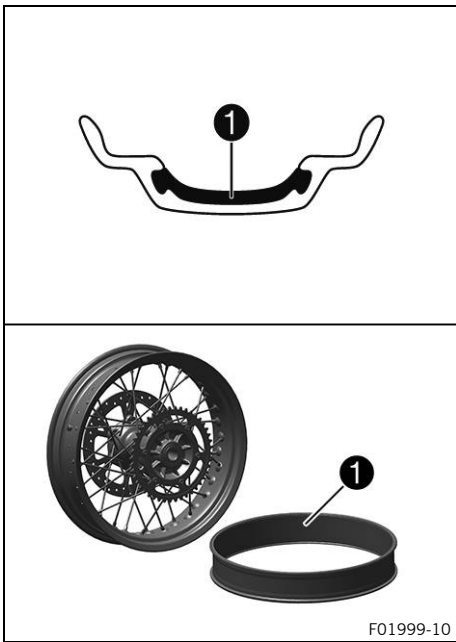

En este vehículo se utiliza un sistema de neumáticos sin cámara en el cual la cámara de aire convencional se sustituye por una goma de sellado de las llantas ❶.

Las ventajas de este sistema sin cámara giran en torno a la ausencia de riesgos relacionados con problemas en la cámara de aire. El riesgo de que se produzca una pérdida de aire repentina se reduce considerablemente.

Los momentos de inercia de masa son inferiores a los de las ruedas de radios metálicos convencionales con cámara de aire. El resultado es una mejora en la maniobrabilidad y el confort.

La estructura rígida de las llantas tiene como resultado una rueda de radios metálicos prácticamente exenta de mantenimiento.

KTM recomienda sustituir las gomas de sellado de las llantas como muy tarde cada 5 años, independiente del nivel de desgaste.

**15.10 Utilización del spray reparador de pinchazos**

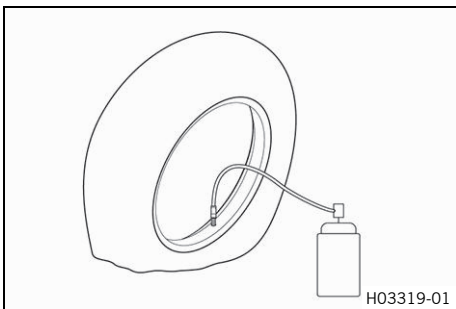

**Advertencia**

**Peligro de accidente** La utilización incorrecta del spray reparador de pinchazos provoca la pérdida de presión del neumático reparado.

No todos los daños pueden repararse con el spray reparador de pinchazos.

- Tenga en cuenta las indicaciones y las directrices del fabricante del spray reparador de pinchazos.
- Conduzca lentamente y con precaución cuando haya reparado un neumático con el spray reparador de pinchazos.
- Conduzca como máximo hasta el taller más próximo y encargue allí la sustitución del neumático.

El spray reparador de pinchazos solo debe utilizarse en caso de emergencia.

Se recomienda transportar el vehículo accidentado al taller más próximo en vez de repararlo de esta forma.

**(Opción: con TPMS)**

**Indicación**

**Daños materiales** El spray reparador de pinchazos daña el sensor de presión de los neumáticos.

- Tenga en cuenta que, tras utilizar el spray reparador de pinchazos, deberá sustituir en caso necesario el sensor de presión de los neumáticos.

## 16.1 Luz diurna (DRL)

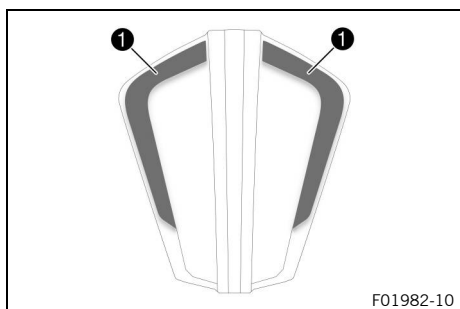

### Advertencia

**Peligro de accidente** Con mala visibilidad la luz diurna no se debe utilizar como sustituta de la luz de cruce.

En caso de una reducción de visibilidad considerable por niebla, nevada o lluvia, puede que la conmutación automática entre luz diurna y luz de cruce solo esté disponible de forma limitada.

- Asegurarse de seleccionar siempre el tipo de alumbrado adecuado.
- En caso necesario, antes de comenzar a circular o con el vehículo parado, apagar la luz diurna mediante el menú, de manera que la luz de cruce esté encendida de forma permanente.
- Asegurarse de que la luz diurna se desactive con la herramienta de diagnóstico cuando no está disponible el punto de menú pero es necesaria la luz de cruce. (Su taller especializado autorizado por KTM estará encantado de ayudarle.)
- Deben observarse las prescripciones legales relativas a la luz diurna.

La luz diurna (DRL) está integrada en el faro principal.

La luz diurna (DRL) solo debe conectarse con buena visibilidad.

La luz diurna (DRL) se activa en el cuadro de instrumentos.

El sensor de luz ambiental del cuadro de instrumentos asume el control. Cuando hay buena visibilidad, se desconecta la luz de cruce y se conecta la luz diurna.



### Información

La luz de posición ① se ilumina con cualquier tipo de alumbrado.

## 16.2 Desmontar la batería de 12 V ↴



### Advertencia

**Peligro de lesiones** El electrolito y los gases de la batería pueden causar lesiones graves.

- Mantenga las baterías de 12 V fuera del alcance de los niños.
- Utilice ropa y gafas de protección adecuadas.
- Evite el contacto con el electrolito y los gases de la batería.
- Mantenga la batería de 12 V alejada de chispas y llamas abiertas.
- Cargue las baterías de 12 V únicamente en lugares bien ventilados.
- Si el combustible entra en contacto con la piel, lave inmediatamente la zona afectada con agua abundante.
- Si el electrolito o los gases de la batería entran en contacto con los ojos, enjuáguelos con agua durante al menos 15 minutos y acuda inmediatamente a un médico.



## Precaución

**Peligro de accidente** Si no se incluye una batería de 12 V o está descargada, pueden deteriorarse los componentes electrónicos y los dispositivos de seguridad.

Si la batería de 12 V está descargada o defectuosa, se pueden producir anomalías en el funcionamiento del sistema electrónico del vehículo, en especial al arrancar el motor.

- No utilice nunca el vehículo sin una batería de 12 V ni con una batería de 12 V descargada.

### Trabajo previo

- Quitar el asiento del acompañante. (📖 pág. 94)
- Quitar el asiento del conductor. (📖 pág. 95)
- Desmontar la cubierta de la batería. (📖 pág. 102)

### Trabajo principal

- Extraer el conector de diagnóstico ❶ del soporte y dejarlo colgando de un lado.
- Retirar el tornillo ❷.
- Levantar el estribo de sujeción de la batería ❸ y retirarlo hacia arriba.

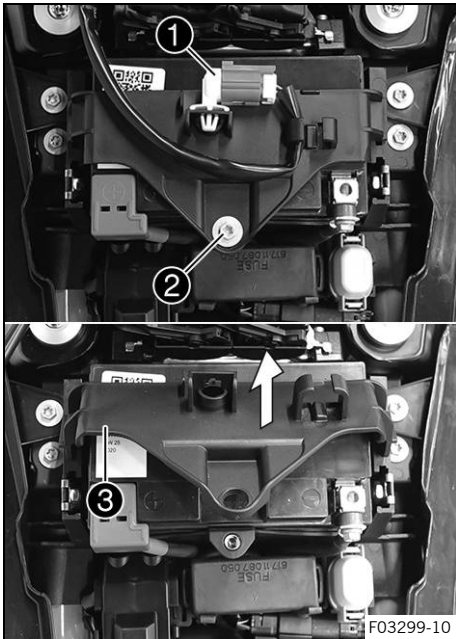

F03299-10

- Desconectar el cable del polo negativo ❹ de la batería de 12 V.
- Retirar la cubierta del polo positivo ❺.
- Desconectar el cable del polo positivo ❻ de la batería de 12 V.
- Retirar la batería de 12 V de su compartimento hacia arriba.

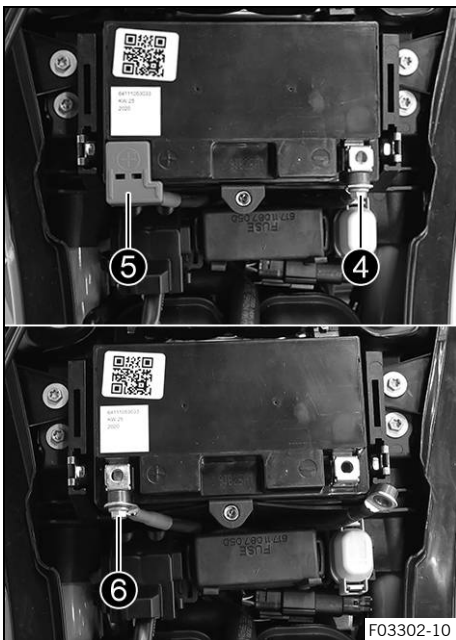

F03302-10

## 16.3 Montar la batería de 12 V



### Advertencia

**Peligro de lesiones** El electrolito y los gases de la batería pueden causar lesiones graves.

- Mantenga las baterías de 12 V fuera del alcance de los niños.
- Utilice ropa y gafas de protección adecuadas.
- Evite el contacto con el electrolito y los gases de la batería.
- Mantenga la batería de 12 V alejada de chispas y llamas abiertas.
- Cargue las baterías de 12 V únicamente en lugares bien ventilados.
- Si el combustible entra en contacto con la piel, lave inmediatamente la zona afectada con agua abundante.
- Si el electrolito o los gases de la batería entran en contacto con los ojos, enjuáguelos con agua durante al menos 15 minutos y acuda inmediatamente a un médico.



### Precaución

**Peligro de accidente** Si no se incluye una batería de 12 V o está descargada, pueden deteriorarse los componentes electrónicos y los dispositivos de seguridad.

Si la batería de 12 V está descargada o defectuosa, se pueden producir anomalías en el funcionamiento del sistema electrónico del vehículo, en especial al arrancar el motor.

- No utilice nunca el vehículo sin una batería de 12 V ni con una batería de 12 V descargada.

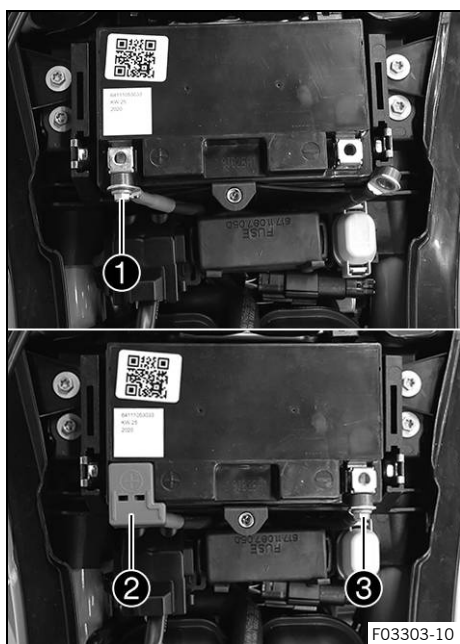

### Trabajo principal

- Colocar la batería de 12 V en el compartimento de la batería.

Batería de 12 V (HTZ12A-BS) (📖 pág. 162)

- ✓ Los polos de la batería miran en dirección contraria a la marcha.

- Conectar el cable del polo positivo ① a la batería de 12 V.

Prescripción

Tornillo del polo de la batería	M6	4,5 Nm (3,32 lbf ft)
---------------------------------	----	-------------------------

- Montar la cubierta del polo positivo ②.

- Conectar el cable del polo negativo ③ a la batería de 12 V.

Prescripción

Tornillo del polo de la batería	M6	4,5 Nm (3,32 lbf ft)
---------------------------------	----	-------------------------

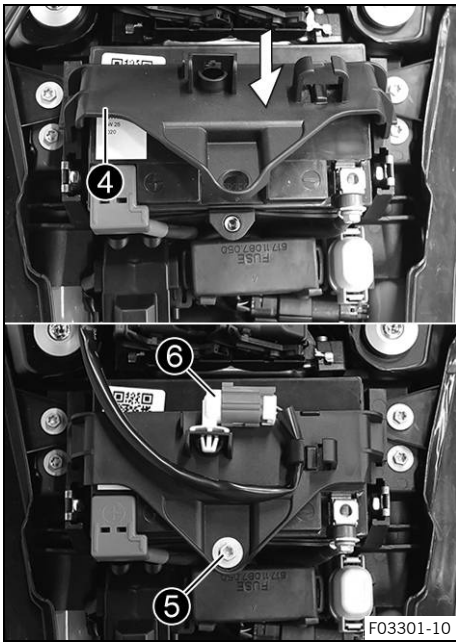

- Enganchar el estribo de sujeción de la batería ④ por la izquierda y la derecha en los talones de sujeción y empujar la parte trasera hacia abajo.

- Montar y apretar el tornillo ⑤.

Prescripción

Tornillo del estribo de sujeción de la batería	M6	4,5 Nm (3,32 lbf ft)
--	----	-------------------------

- Posicionar el conector de diagnóstico ⑥ en el soporte.

**Trabajo posterior**

- Montar la cubierta de la batería. (📖 pág. 103)
- Montar el asiento del conductor. (📖 pág. 95)
- Montar el asiento del acompañante. (📖 pág. 95)
- Ajustar la fecha y la hora.



**16.4 Cargar la batería de 12 V**



**Advertencia**

**Peligro de lesiones** El electrolito y los gases de la batería pueden causar lesiones graves.

- Mantenga las baterías de 12 V fuera del alcance de los niños.
- Utilice ropa y gafas de protección adecuadas.
- Evite el contacto con el electrolito y los gases de la batería.
- Mantenga la batería de 12 V alejada de chispas y llamas abiertas.
- Cargue las baterías de 12 V únicamente en lugares bien ventilados.
- Si el combustible entra en contacto con la piel, lave inmediatamente la zona afectada con agua abundante.
- Si el electrolito o los gases de la batería entran en contacto con los ojos, enjuáguelos con agua durante al menos 15 minutos y acuda inmediatamente a un médico.



**Indicación**

**Peligro para el medio ambiente** Las baterías de 12 V contienen sustancias nocivas para el medio ambiente.

- No desechar las baterías de 12 V con la basura doméstica.
- Depositar las baterías de 12 V en un centro de recogida de baterías usadas.



**Indicación**

**Peligro para el medio ambiente** Los materiales contaminantes provocan daños en el medio ambiente.

- Los aceites, grasas, filtros, combustibles, productos de limpieza, líquido de frenos, etc., deben eliminarse correctamente y en conformidad con la normativa en vigor.

## **i** Información

La batería de 12 V se descarga continuamente, incluso si no está sometida a carga. El nivel y el tipo de carga son muy importantes para la vida útil de la batería de 12 V. Las cargas rápidas con una corriente de carga elevada afectan negativamente a la vida útil. Si se superan la corriente de carga, la tensión de carga o el tiempo de carga indicados, se producen fugas de electrolito a través de las válvulas de seguridad. Esto provoca que la batería de 12 V pierda capacidad. Si la batería de 12 V se arranca descargada, debe cargarse inmediatamente. Si la batería permanece mucho tiempo descargada, se produce descarga profunda y sulfatación, dos circunstancias que destruirían la batería de 12 V. La batería de 12 V no precisa mantenimiento. No es preciso controlar el nivel de ácido.

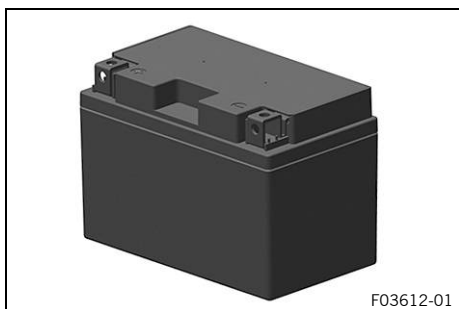
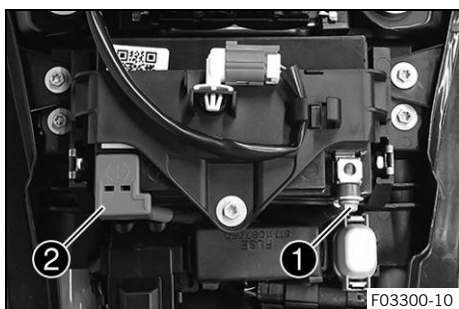

### Trabajo previo

- Quitar el asiento del acompañante. (📖 pág. 94)
- Quitar el asiento del conductor. (📖 pág. 95)
- Desmontar la cubierta de la batería. (📖 pág. 102)

### Trabajo principal

- Para evitar que se produzcan daños en los equipos electrónicos de a bordo, desenchufar el cable del polo negativo **1** de la batería de 12 V.
- Retirar la cubierta del polo positivo **2**.

- Conectar el cargador a la batería de 12 V. Conectar el cargador a la conexión eléctrica.

Cargador de batería (58429074200)

Este cargador impide que se sobrecargue la batería de 12 V. Este cargador no es apto para baterías de iones de litio.

## **i** Información

Cargar la batería de 12 V como máximo al 10 % de la capacidad indicada en la carcasa de la batería.

- Cuando termine la carga, desconectar el cargador de la conexión eléctrica y de la batería de 12 V.

### Prescripción

No se debe sobrepasar la corriente, la tensión ni el tiempo de carga.

Si no se utiliza la motocicleta, recargar la batería de 12 V periódicamente

3 meses



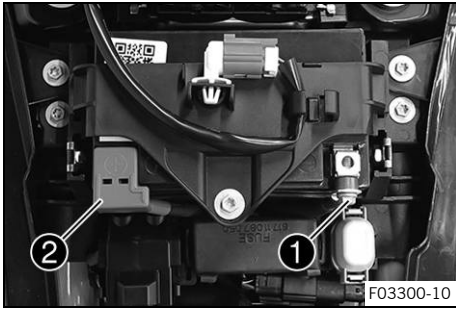

- Montar la cubierta del polo positivo ②.
- Conectar el cable del polo negativo ① a la batería de 12 V.

Prescripción

Tornillo del polo de la batería	M6	4,5 Nm (3,32 lbf ft)
---------------------------------	----	-------------------------

### Trabajo posterior

- Montar la cubierta de la batería. (📖 pág. 103)
- Montar el asiento del conductor. (📖 pág. 95)
- Montar el asiento del acompañante. (📖 pág. 95)
- Ajustar la fecha y la hora.



## 16.5 Sustituir el fusible principal



### Advertencia

**Peligro de incendio** Los fusibles incorrectos sobrecargan el sistema eléctrico.

- Utilice únicamente fusibles con los amperios prescritos.
- No puentee ni repare los fusibles.



### Información

Con el fusible principal se protegen todos los grupos consumidores de electricidad del vehículo. El fusible principal se encuentra debajo del asiento del acompañante.

### Trabajo previo

- Quitar el asiento del acompañante. (📖 pág. 94)

### Trabajo principal

- Retirar la cubierta de protección ①.

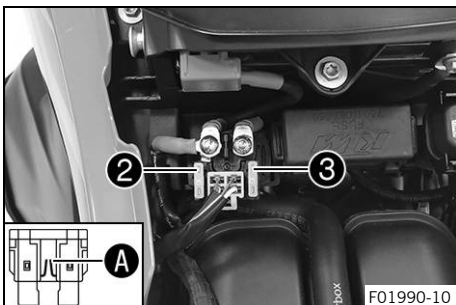
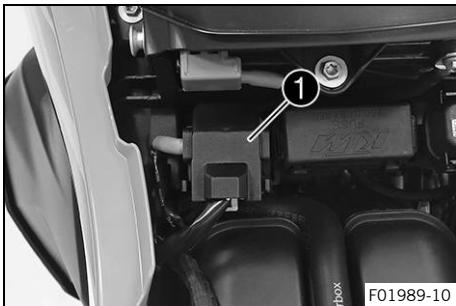

- Retirar el fusible principal ② defectuoso.



### Información

Un fusible defectuoso presenta una rotura del alambre fusible A.

En el relé de arranque hay un fusible de repuesto ③.

- Introducir el nuevo fusible principal.

Fusible (58011109130) (📖 pág. 162)
------------------------------------



### Consejo

Introducir el nuevo fusible de repuesto en el relé de arranque para que esté disponible en caso de necesidad.

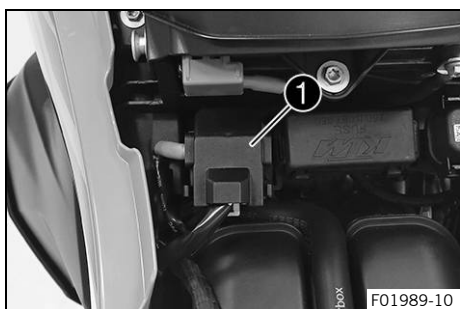

- Montar la cubierta de protección ①.

### Trabajo posterior

- Montar el asiento del conductor. (📖 pág. 95)
- Montar el asiento del acompañante. (📖 pág. 95)
- Ajustar la fecha y la hora.

## 16.6 Sustituir los fusibles del ABS



### Advertencia

**Peligro de incendio** Los fusibles incorrectos sobrecargan el sistema eléctrico.

- Utilice únicamente fusibles con los amperios prescritos.
- No puentee ni repare los fusibles.



### Información

Los dos fusibles del ABS se encuentran debajo del asiento del acompañante. Estos dos fusibles protegen la bomba de recirculación y la unidad hidráulica del ABS. El tercer fusible, que se encarga de proteger la centralita electrónica del ABS, se encuentra en la caja de fusibles.

### Trabajo previo

- Quitar el asiento del acompañante. (📖 pág. 94)
- Quitar el asiento del conductor. (📖 pág. 95)

### Sustituir el fusible de la unidad hidráulica del ABS:

- Quitar la cubierta de protección y retirar el fusible ①.



### Información

Un fusible defectuoso presenta una rotura del alambre fusible **A**.

- Colocar un fusible de repuesto de la intensidad requerida.

Fusible (75011088010) (📖 pág. 162)



### Consejo

Montar un fusible de repuesto nuevo ② en la caja de fusibles, para tenerlo a disposición en caso necesario.

- Montar la cubierta de protección.

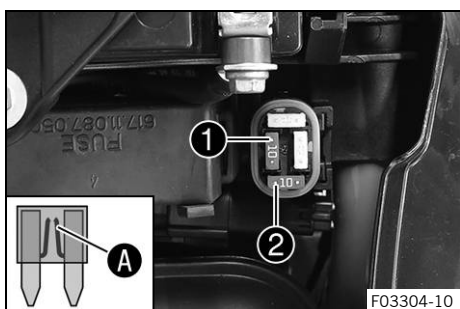

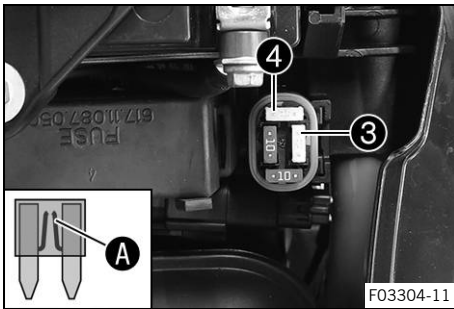

**Sustituir el fusible de la bomba de recirculación del ABS:**

- Quitar la cubierta de protección y retirar el fusible ③.

**i Información**

Un fusible defectuoso presenta una rotura del alambre fusible **A**.

- Colocar un fusible de repuesto de la intensidad requerida.

Fusible (75011088025) (📖 pág. 162)

**i Consejo**

Montar un fusible de repuesto nuevo ④ en la caja de fusibles, para tenerlo a disposición en caso necesario.

- Montar la cubierta de protección.

**Trabajo posterior**

- Montar el asiento del conductor. (📖 pág. 95)
- Montar el asiento del acompañante. (📖 pág. 95)



**16.7 Cambiar los fusibles de cada grupo consumidor de electricidad**

**⚠ Advertencia**

**Peligro de incendio** Los fusibles incorrectos sobrecargan el sistema eléctrico.

- Utilice únicamente fusibles con los amperios prescritos.
- No puentee ni repare los fusibles.

**i Información**

La caja de fusibles con los fusibles de los distintos grupos consumidores de electricidad se encuentra debajo del asiento.

**Trabajo previo**

- Quitar el asiento del acompañante. (📖 pág. 94)
- Quitar el asiento del conductor. (📖 pág. 95)

**Trabajo principal**

- Abrir la tapa de la caja de fusibles ①.

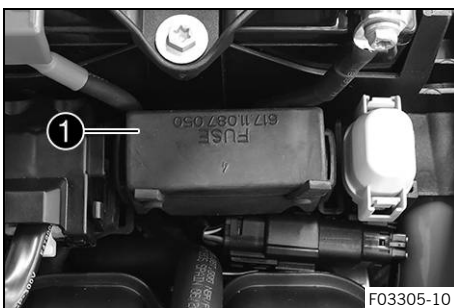

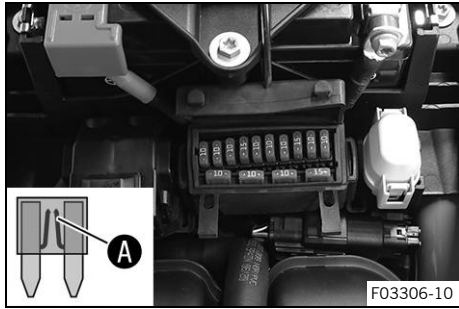

- Retirar el fusible defectuoso.

#### Prescripción

Fusible <b>1</b> - 10 A - Encendido, sistema de alarma (opcional)
Fusible <b>2</b> - 10 A - Encendido, unidad de mando del motor, inyección electrónica de combustible, sistema de retención de vapor de combustible, sonda lambda, bloqueo de arranque
Fusible <b>3</b> - 10 A - Bomba de combustible
Fusible <b>4</b> - 15 A - Ventilador del radiador
Fusible <b>5</b> - 10 A - Bocina, cuadro de instrumentos, luz de freno
Fusible <b>6</b> - 10 A - Luz de carretera, luz de cruce, luz de posición, piloto trasero, luz de la placa de matrícula
Fusible <b>7</b> - 10 A - ACC1
Fusible <b>8</b> - 15 A - ACC2, HCU (opcional)
Fusible <b>9</b> - 10 A - Unidad de mando del ABS, conector de diagnóstico, sensor 5D, TPMS (función opcional)
Fusible <b>10</b> - 10 A - Centralita electrónica de las luces
Fusible <b>SPARE</b> - 10 A - Fusibles de repuesto
Fusible <b>SPARE</b> - 15 A - Fusibles de repuesto

#### Información

Un fusible defectuoso presenta una rotura del alambre fusible **A**.

- Colocar un fusible de repuesto de la intensidad requerida.

Fusible (75011088010) (  pág. 162)
---



Fusible (75011088015) (  pág. 162)
---

#### Consejo

Colocar un fusible de repuesto nuevo en la caja de fusibles para poder disponer de él si hace falta.

- Comprobar el funcionamiento de los grupos consumidores de electricidad.
- Cerrar la tapa de la caja de fusibles.

#### Trabajo posterior

- Montar el asiento del conductor. ( pág. 95)
- Montar el asiento del acompañante. ( pág. 95)

**16.8 Comprobar el ajuste del faro**

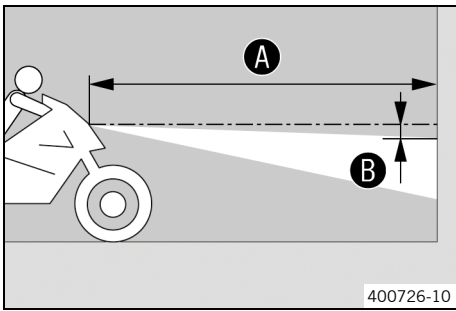

- Estacionar el vehículo sobre una superficie horizontal delante de una pared clara y hacer una marca a la altura del centro del faro.

- Hacer otra marca a la distancia **B** por debajo de la primera.

Prescripción

Distancia <b>B</b>	5 cm (2 in)
--------------------	-------------

- Colocar el vehículo en posición vertical a la distancia **A** frente a la pared y encender la luz de cruce.

Prescripción

Distancia <b>A</b>	5 m (16 ft)
--------------------	-------------

- A continuación, el conductor debe montarse en la motocicleta junto con el equipaje y el acompañante, de haberlos.

- Comprobar el ajuste del faro.

El límite claro-oscuro de la motocicleta en régimen de marcha con conductor, el eventual equipaje y acompañante debe estar exactamente en la marca inferior.

- » Si el límite claro-oscuro no coincide con el valor prescrito:
  - Ajustar la distancia de alumbrado del faro. (📖 pág. 139)



**16.9 Ajustar la distancia de alumbrado del faro**

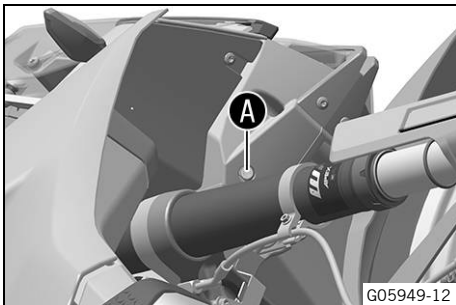

**Trabajo previo**

- Comprobar el ajuste del faro. (📖 pág. 139)

**Trabajo principal**

- Ajustar la distancia de alumbrado del faro con el tornillo de ajuste **A**.

**i Información**

La distancia de alumbrado se reduce girando en sentido horario y se aumenta girando en sentido antihorario.

La carga puede provocar que sea necesario corregir la distancia de alumbrado del faro.

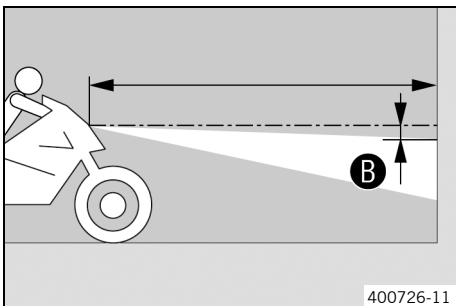

- Ajustar el faro a la marca **B**.

Prescripción

El límite claro-oscuro de la motocicleta en régimen de marcha con conductor, con eventual equipaje y con acompañante debe estar exactamente en la marca inferior **B**.



## 16.10 Conector de diagnóstico

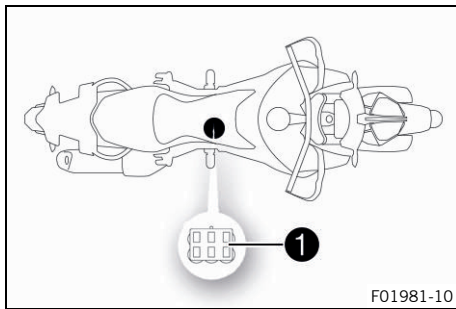

El conector de diagnóstico ❶ se encuentra debajo de la cubierta de la batería.

## 16.11 ACC1 y ACC2 delante

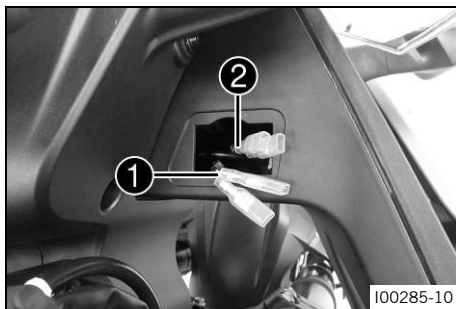

### Lugar de montaje

- Las alimentaciones de tensión ACC1 ❶ y ACC2 ❷ delanteras se encuentran en el soporte derecho de la cubierta.



### Información

Se puede acceder a las alimentaciones de tensión ACC1 y ACC2 delanteras por detrás de la cubierta del soporte derecho de la cubierta.

## 16.12 ACC1 y ACC2 detrás



### Lugar de montaje

- Las alimentaciones de tensión ACC1 ❶ y ACC2 ❷ traseras se encuentran debajo del asiento del acompañante.

## 17.1 Sistema de refrigeración

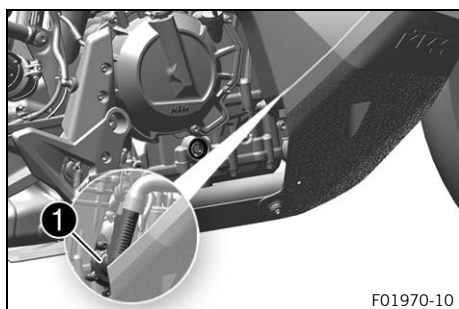

La bomba de agua **1** del motor hace circular de manera forzada el líquido refrigerante.

La presión que se genera en el sistema de refrigeración con el calentamiento se regula por medio de una válvula situada en el tapón del radiador **2**. Si se expande a causa de la temperatura, el exceso de líquido refrigerante es conducido al depósito de compensación **3**. Si disminuye la temperatura, se aspira de nuevo este líquido en el sistema de refrigeración. De esta manera, el refrigerante puede alcanzar la temperatura especificada sin provocar ningún problema de funcionamiento.

115 °C (239 °F)

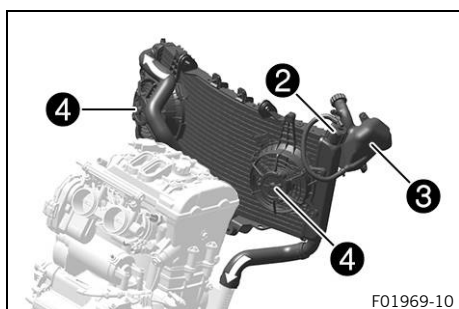

La refrigeración depende de la corriente de aire y de dos ventiladores del radiador **4** que se encienden a altas temperaturas.

Cuanto menor sea la velocidad, menor es la acción refrigerante. La suciedad en los nervios del radiador reduce asimismo la acción refrigerante.

## 17.2 Controlar el nivel de líquido refrigerante del depósito de compensación



### Advertencia

**Peligro de quemaduras** Durante el funcionamiento de la motocicleta, el líquido refrigerante se calienta mucho y está bajo presión.

- Abra el radiador, las mangueras del radiador u otros componentes del sistema de refrigeración si el motor o el sistema de refrigeración se calientan.
- Deje que el sistema de refrigeración y el motor se enfríen antes de abrir el radiador, las mangueras del radiador u otros componentes del sistema de refrigeración.
- En caso de quemadura, sumerja la zona afectada en agua tibia inmediatamente.



### Advertencia

**Peligro de envenenamiento** El líquido refrigerante es perjudicial para la salud.

- Mantenga el líquido refrigerante fuera del alcance de los niños.
- Evite que el líquido refrigerante entre en contacto con la piel, los ojos o la ropa.
- Acuda inmediatamente a un médico en caso de ingerirse líquido refrigerante.
- Si el combustible entra en contacto con la piel, lave inmediatamente la zona afectada con agua abundante.
- Si el líquido refrigerante entra en contacto con los ojos, lávelos bien con agua y acuda inmediatamente a un médico.
- Si se mancha la ropa de líquido refrigerante, cámbiese de ropa.

### Condición

El motor está frío.

El radiador está completamente lleno.

- Estacionar la motocicleta en una superficie horizontal.

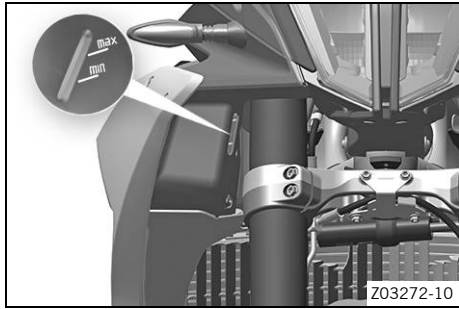

- Comprobar el nivel de líquido refrigerante del depósito de compensación.

El nivel de líquido refrigerante debe estar entre las marcas **MIN** y **MAX**.

- » Si el depósito de compensación no contiene líquido refrigerante:
  - Controlar la hermeticidad del sistema de refrigeración. 🛠️

### **i** Información

¡No encender la motocicleta!

- Llenar/purgar el sistema de refrigeración. 🛠️
- » Si el nivel de líquido refrigerante del depósito de compensación no coincide con el valor prescrito, pero todavía no está vacío:
  - Corregir el nivel de líquido refrigerante del depósito de compensación. (📖 pág. 142)

## 17.3 Corregir el nivel de líquido refrigerante del depósito de compensación



### Advertencia

**Peligro de quemaduras** Durante el funcionamiento de la motocicleta, el líquido refrigerante se calienta mucho y está bajo presión.

- Abra el radiador, las mangueras del radiador u otros componentes del sistema de refrigeración si el motor o el sistema de refrigeración se calientan.
- Deje que el sistema de refrigeración y el motor se enfríen antes de abrir el radiador, las mangueras del radiador u otros componentes del sistema de refrigeración.
- En caso de quemadura, sumerja la zona afectada en agua tibia inmediatamente.



### Advertencia

**Peligro de envenenamiento** El líquido refrigerante es perjudicial para la salud.

- Mantenga el líquido refrigerante fuera del alcance de los niños.
- Evite que el líquido refrigerante entre en contacto con la piel, los ojos o la ropa.
- Acuda inmediatamente a un médico en caso de ingerirse líquido refrigerante.
- Si el combustible entra en contacto con la piel, lave inmediatamente la zona afectada con agua abundante.
- Si el líquido refrigerante entra en contacto con los ojos, lávelos bien con agua y acuda inmediatamente a un médico.
- Si se mancha la ropa de líquido refrigerante, cámbiese de ropa.

### Condición

El motor está frío.

El radiador está completamente lleno.

### Trabajo previo

- Comprobar el nivel de líquido refrigerante del depósito de compensación. (📖 pág. 141)



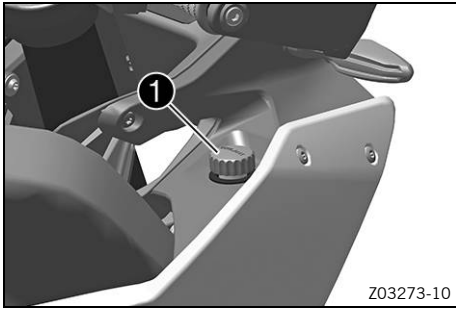

### Trabajo principal

- Desmontar la tapa ❶ del depósito de compensación.

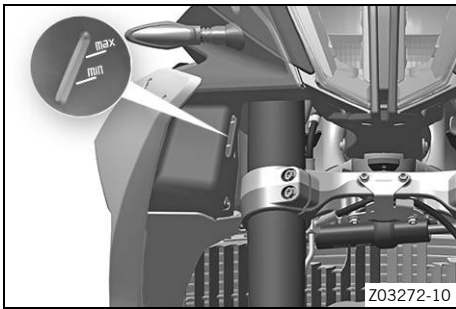

- Introducir líquido refrigerante hasta que el nivel alcance la cota prescrita.

### Prescripción

El nivel de líquido refrigerante debe estar entre las marcas **MIN** y **MAX**.

Líquido refrigerante (📖 pág. 172)

- Montar la tapa ❶ del depósito de compensación.

### Prescripción

Tapa del depósito de compensación del líquido del freno	-	1,1 Nm (0,81 lbf ft)
---	---	-------------------------



## 18.1 Ride Mode

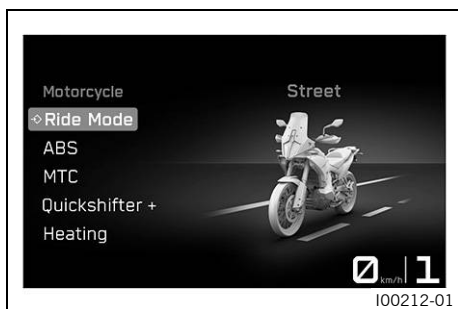

### Posibles estados

- **Street** – Potencia homologada con una respuesta equilibrada, el control de tracción de la motocicleta permite un derrapaje normal en la rueda trasera.
- **Rain** – Potencia reducida y homologada para mejorar la maniobrabilidad, el control de tracción de la motocicleta permite un ligero derrapaje en la rueda trasera.
- **Offroad** – Potencia reducida y homologada para mejorar la maniobrabilidad, el control de tracción de la motocicleta permite un derrapaje elevado en la rueda trasera. El ABS en la rueda trasera está desactivado.
- **Rally** (opcional) – Ajuste con potencia homologada y una respuesta extremadamente directa. El control de tracción de la motocicleta, el ABS de la rueda trasera y las características de la respuesta del acelerador pueden ajustarse de forma individual.



### Advertencia

**Peligro de accidente** Un modo de conducción seleccionado erróneamente dificulta considerablemente el control del vehículo.

Los diferentes modos de conducción son adecuados para las respectivas condiciones concretas.

- Seleccione siempre un modo de conducción adecuado a la superficie, el clima y la situación de conducción.

En el cuadro de instrumentos, en el submenú **Ride Mode**, pueden seleccionarse diferentes reglajes para el vehículo. Las posibilidades son: **Street**, **Rain**, **Offroad** y **Rally** (opcional).

En el display se indica el último modo de conducción seleccionado.

El modo de conducción también puede cambiarse durante la marcha con el puño del acelerador cerrado.

## 18.2 Control de tracción de la motocicleta (MTC en curvas)

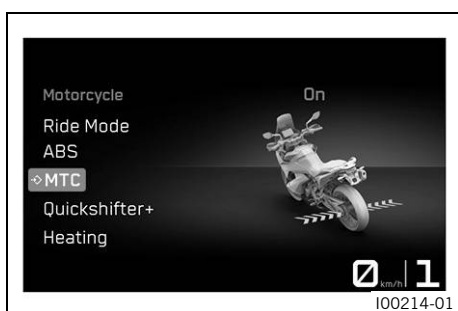

El control de tracción de la motocicleta (MTC) reduce el par motor en caso de pérdida de tracción en la rueda trasera. En función del modo de conducción (📖 pág. 144), con el control de tracción activado se permite una cantidad diferente de deslizamiento.





### Información

Cuando el control de tracción de la motocicleta está desconectado, la rueda trasera puede patinar al acelerar fuerte o al circular por superficies con poca adherencia y provocar una caída.

El control de tracción de la motocicleta se activa de nuevo después de conectar el encendido.

En el submenú **MTC** del cuadro de instrumentos puede conectarse o desconectarse el control de tracción de la motocicleta.

### **i** Información

Cuando el control de tracción de la motocicleta está actuando, el testigo de control TC  parpadea.  
 Cuando el control de tracción de la motocicleta está desconectado, el testigo de control TC  permanece iluminado.

## 18.3 Adaptación del deslizamiento (opcional)

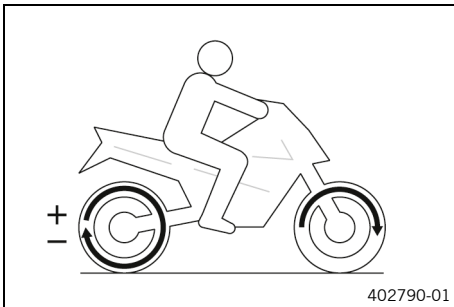

La adaptación del deslizamiento es una función del control de tracción de la motocicleta.

La adaptación del deslizamiento permite ajustar el control de tracción de la motocicleta en nueve niveles para la característica deseada.

El nivel 1 permite el máximo deslizamiento en la rueda trasera; el nivel 9, el menor deslizamiento.

La adaptación del deslizamiento puede ajustarse durante la marcha con el botón **UP** o **DOWN** cuando el menú está cerrado.

### **i** Información

La adaptación del deslizamiento solo está disponible en el modo de conducción **Rally** (opcional).

## 18.4 Throttle Response (opcional)



### Posibles estados

- Street – Respuesta equilibrada.
- Rally – Respuesta extremadamente directa
- Offroad – Respuesta muy directa.

En el submenú **Throttle response** del cuadro de instrumentos puede adaptarse la característica de la admisión de gasolina.

**Throttle response** también puede ajustarse durante la marcha con el puño del acelerador cerrado.

### **i** Información

**Throttle response** solo está disponible en el modo de conducción **Rally** (opcional).

## 19.1 Comprobar el nivel de aceite del motor

### **i** Información

El control del nivel de aceite del motor debe realizarse con el motor caliente.

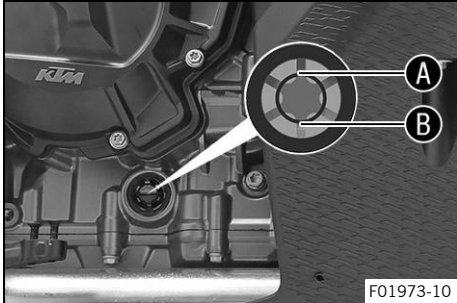

- Estacionar la motocicleta en posición vertical sobre una superficie horizontal.
- Comprobar el nivel de aceite del motor.

### **i** Información

Después de apagar el motor, esperar un minuto y luego realizar la comprobación.

El nivel de aceite del motor debe estar entre la marca **A** y la marca **B** de la mirilla.

- » Si el nivel de aceite del motor se encuentra por debajo de la marca **B**:
  - Rellenar aceite del motor. (📖 pág. 148)
- » Si el nivel de aceite del motor se encuentra por encima de la marca **A**:
  - Corregir el nivel de aceite del motor.

## 19.2 Sustituir el aceite del motor y el filtro de aceite, limpiar los tamices de aceite 🛠️



### Advertencia

**Peligro de quemaduras** El aceite del motor y el aceite del cambio alcanzan temperaturas muy altas durante el funcionamiento de la motocicleta.

- Utilice siempre ropa y guantes de protección adecuados.
- En caso de quemadura, sumerja la zona afectada en agua tibia inmediatamente.



### Indicación

**Peligro para el medio ambiente** Los materiales contaminantes provocan daños en el medio ambiente.

- Los aceites, grasas, filtros, combustibles, productos de limpieza, líquido de frenos, etc., deben eliminarse correctamente y en conformidad con la normativa en vigor.

### **i** Información

Vaciar el aceite del motor con el motor caliente.

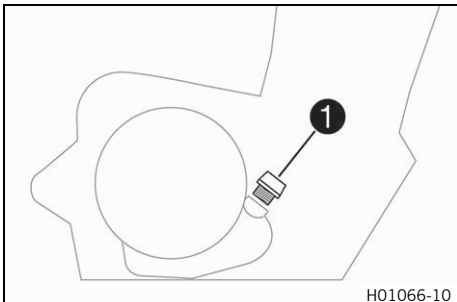

### Trabajo previo

- Desmontar el protector del motor. (📖 pág. 109)

### Trabajo principal

- Colocar la motocicleta sobre una superficie horizontal, apoyada sobre el caballete lateral.
- Colocar un recipiente adecuado debajo del motor.
- Extraer el tornillo de llenado de aceite **1** con la junta tórica.

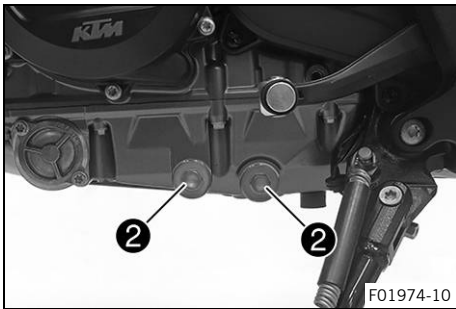

- Retirar los tapones roscados de vaciado del motor **2** con los imanes, las juntas tóricas y los tamices de aceite.

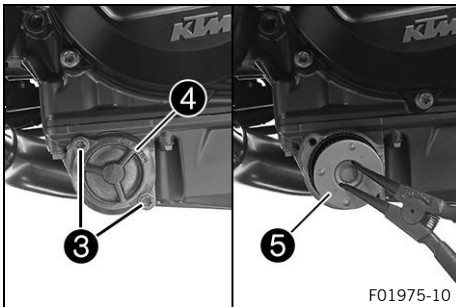

- Retirar los tornillos **3**. Desmontar la tapa del filtro de aceite **4** con la junta tórica.
- Extraer el filtro de aceite **5** de la carcasa del filtro de aceite.

Tenazas del anillo de retención (51012011000)

- Vaciar completamente el aceite del motor.
- Limpiar a fondo las piezas y las superficies de hermetizado.

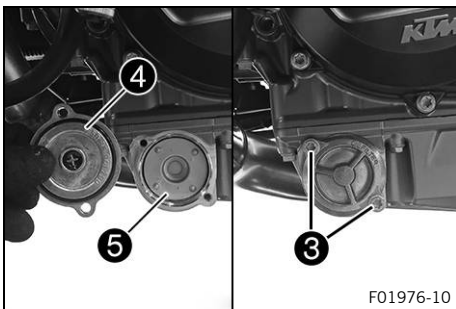

- Montar un filtro de aceite nuevo **5**.



### Información

Introducir el filtro de aceite solo con la mano.

- Engrasar la junta tórica nueva de la tapa del filtro de aceite. Posicionar la tapa del filtro de aceite **4**.
- Montar y apretar los tornillos **3**.

### Prescripción

Tornillo de la tapa del filtro de aceite	M5	6 Nm (4,4 lbf ft)
--	----	-------------------

- Limpiar a fondo los imanes **A** y los tamices de aceite **B** de los tapones roscados de vaciado del motor.

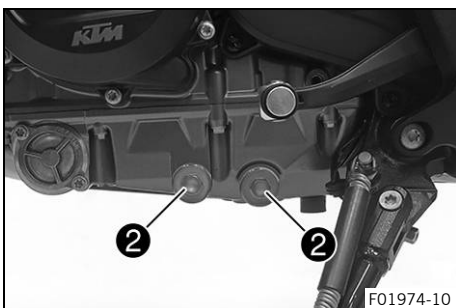
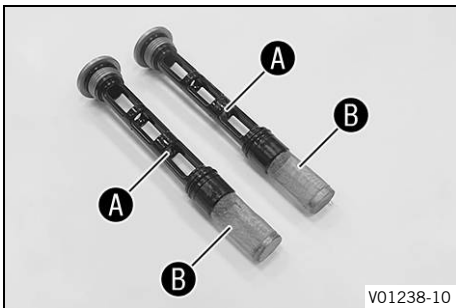

- Montar el tapón roscado de vaciado del motor **2** con imanes y juntas nuevas y apretarlo.

### Prescripción

Tapón roscado del tamiz de aceite	M20x1,5	20 Nm (14,8 lbf ft)
-----------------------------------	---------	---------------------

- Agregar aceite del motor por la tapa del embrague.

Aceite del motor	2,8 l (3 qt.)	Aceite del motor (SAE 10W/50) (📖 pág. 171)
------------------	---------------	--

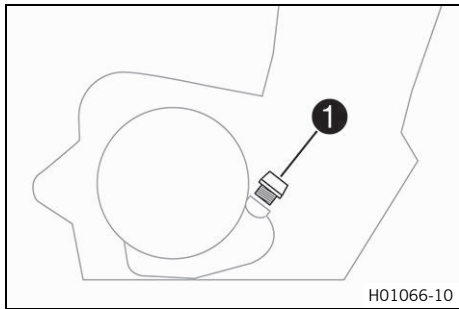

- Montar y apretar el tornillo de llenado de aceite 1 con la junta tórica.



### **Peligro**

**Peligro de envenenamiento** Los gases de escape son venenosos y pueden originar pérdida de conocimiento o incluso la muerte.

- Procure siempre una ventilación suficiente durante el funcionamiento del motor.
- Utilice un sistema de aspiración de gases de escape adecuado cuando arranque o deje en marcha el motor en un espacio cerrado.

- Arrancar el motor y comprobar la estanqueidad.

### **Trabajo posterior**

- Comprobar el nivel de aceite del motor. (📖 pág. 146)
- Montar el protector del motor. (📖 pág. 110)

## 19.3 Rellenar aceite del motor



### **Información**

La falta de aceite y el uso de aceite de mala calidad provocan un desgaste prematuro del motor.

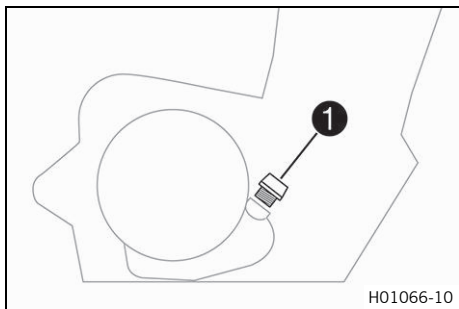

### **Trabajo principal**

- Retirar el tornillo de llenado de aceite 1 con la junta tórica.
- Rellenar aceite del motor hasta el centro de la mirilla.

Aceite del motor (SAE 10W/50) (📖 pág. 171)



### **Información**

Para obtener un rendimiento óptimo del aceite del motor, se recomienda no mezclar aceites diferentes. En lugar de ello, KTM recomienda cambiar el aceite del motor.

- Montar y apretar el tornillo de llenado de aceite 1 con la junta tórica.



### **Peligro**

**Peligro de envenenamiento** Los gases de escape son venenosos y pueden originar pérdida de conocimiento o incluso la muerte.

- Procure siempre una ventilación suficiente durante el funcionamiento del motor.
- Utilice un sistema de aspiración de gases de escape adecuado cuando arranque o deje en marcha el motor en un espacio cerrado.

- Arrancar el motor y comprobar la estanqueidad.

### **Trabajo posterior**

- Comprobar el nivel de aceite del motor. (📖 pág. 146)

## 19.4 Comprobar la carrera en vacío en la maneta del embrague

### Advertencia

**Daños en el embrague** Si la maneta del embrague no tiene carrera en vacío, el embrague empezará a patinar.

- Comprobar la carrera en vacío de la maneta del embrague antes de cada uso de la motocicleta.
- En caso necesario, ajustar la carrera en vacío de la maneta del embrague de acuerdo con las especificaciones.



- Comprobar que la maneta del embrague se mueva con facilidad.
- Colocar el manillar en la posición de marcha recta.
- Accionar la maneta del embrague hasta que se note una resistencia y determinar la carrera en vacío **A**.

Carrera en vacío <b>A</b> en la maneta del embrague	5 mm (0,2 in)
---	---------------

- » Si la carrera en vacío en la maneta del embrague no coincide con el valor prescrito:
  - Ajustar la carrera en vacío en la maneta del embrague. ↗ (pág. 149)
- Mover el manillar de un lado a otro en el margen completo de giro.

No está permitido modificar la carrera en vacío en la maneta del embrague.

- » Cuando se modifica la carrera en vacío en la maneta del embrague:
  - Comprobar el tendido del cable bowden del embrague.



## 19.5 Ajustar la carrera en vacío en la maneta del embrague ↗

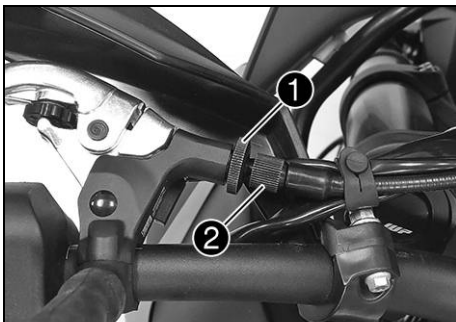

- Colocar el manillar en la posición de marcha recta.
  - Soltar la contratuerca **1**.
  - Ajustar la carrera en vacío **A** con el tornillo de ajuste **2**.
- Prescripción

Carrera en vacío <b>A</b> en la maneta del embrague	5 mm (0,2 in)
---	---------------

- Apretar la contratuerca **1**.



## 20.1 Limpiar la motocicleta

### Indicación

**Daños materiales** Si se utiliza un limpiador de alta presión de forma incorrecta, se pueden dañar o destruir los componentes.

El agua a alta presión penetraría en los componentes eléctricos, los conectores, los cables bowden, los cojinetes, etc.

Una presión excesiva provoca averías y destroza los componentes.

- No oriente el chorro de agua directamente hacia los componentes eléctricos, los conectores, los cables bowden ni los cojinetes.
- Mantenga una distancia mínima entre la boquilla del limpiador de alta presión y el componente.  
Distancia mínima 60 cm (23,6 in)



### Indicación

**Peligro para el medio ambiente** Los materiales contaminantes provocan daños en el medio ambiente.

- Los aceites, grasas, filtros, combustibles, productos de limpieza, líquido de frenos, etc., deben eliminarse correctamente y en conformidad con la normativa en vigor.



### Información

Limpiar la motocicleta de manera regular para que conserve su valor y aspecto durante mucho tiempo. Durante la limpieza, evitar que la luz del sol dé directamente en la motocicleta.

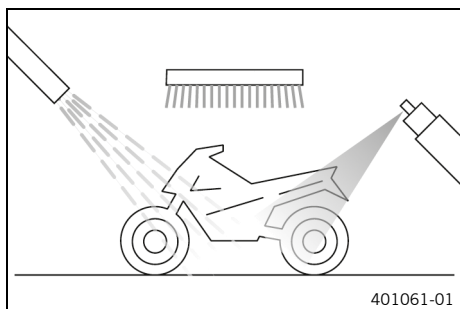

- Tapar el sistema de escape para evitar que pueda entrar agua al interior.
- En primer lugar, eliminar la suciedad más basta con un chorro de agua suave.
- Rociar los puntos más sucios con un limpiador para motocicletas convencional, utilizando un pincel si fuera necesario.

Agente de limpieza para motocicletas (📖 pág. 173)



### Información

Utilizar agua caliente mezclada con limpiador de motocicletas convencional y una esponja suave. No aplicar el limpiador de motocicletas sobre el vehículo seco; primero debe mojarse siempre con agua. Si el vehículo ha circulado por sal de deshielo, deberá limpiarse con agua fría. El agua caliente potenciaría los efectos de la sal.

- Después de limpiar la motocicleta a fondo con un chorro de agua suave, secarla bien.
- Retirar el tapón de cierre del sistema de escape.



### Advertencia

**Peligro de accidente** La humedad y la suciedad afectan al equipo de frenos.

- Frene varias veces con cuidado para retirar la humedad y la suciedad de las pastillas de freno y los discos de freno.

- Una vez finalizada la limpieza, conducir un breve trayecto hasta que el motor haya alcanzado la temperatura de servicio.



**i Información**

El calor también hace que se evapore el agua acumulada en los puntos inaccesibles del motor y el equipo de frenos.

- Una vez que se haya enfriado la motocicleta, lubricar todos los puntos de apoyo y de deslizamiento.
- Limpiar la cadena. (📖 pág. 96)
- Tratar las piezas metálicas que no tengan recubrimiento con medio anticorrosivo (excepto los discos de freno y el sistema de escape).

Producto de conservación para pintura, metal y plástico (📖 pág. 173)

- Tratar las piezas pintadas con un producto de cuidado de pintura no agresivo.

Perfect Finish y pulimento de alto brillo para pintura (📖 pág. 173)

**i Información**

No pulir las piezas de plástico que son mate cuando la motocicleta está recién salida de fábrica, ya que la calidad del material podría verse gravemente afectada.

- Las piezas de plástico y con recubrimiento de polvo deben tratarse siempre con productos de cuidado y limpieza no agresivos.

Limpiador especial para pintura mate y brillante, piezas metálicas y de plástico (📖 pág. 173)

- Aplicar aceite a la cerradura del encendido y del manillar, a la cerradura de la tapa del depósito de combustible y al cierre del asiento.

Spray de aceite universal (📖 pág. 173)



## 20.2 Trabajos de revisión y cuidado para la operación en invierno

**i Información**

Si se utiliza la motocicleta en invierno hay que contar con que se haya esparcido sal de deshielo en la calzada. Por este motivo, deben tomarse las medidas necesarias para protegerla contra la agresiva sal de deshielo.

Después de circular por carreteras con sal, limpiar el vehículo a fondo con agua fría y secarlo bien. El agua caliente potencia los efectos de la sal.

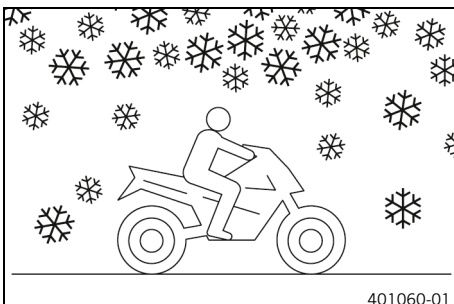

- Limpiar la motocicleta. (📖 pág. 150)
- Limpiar el equipo de frenos.

**i Información**

**SIEMPRE** que se termine de circular por calzadas con sal, dejar enfriar las pinzas y pastillas de freno y, sin desmontarlas, limpiarlas a fondo con agua fría y secarlas completamente.

Después de circular por carreteras con sal, limpiar la motocicleta a fondo con agua fría y secarla bien.

- Tratar el motor, el basculante y todas las demás piezas desnudas o galvanizadas (excepto los discos de freno) con un agente protector contra la corrosión con base de cera.



### Información

El agente protector contra la corrosión no puede alcanzar bajo ningún concepto a los discos de freno, puesto que su rendimiento se vería afectado gravemente.

- 
- Limpiar la cadena. (📖 pág. 96)



21.1 Almacenamiento

**i Información**

Si no tiene previsto utilizar la motocicleta durante mucho tiempo, deben realizarse o encargarse las actividades siguientes.

Antes de poner fuera de servicio la motocicleta, comprobar que todas las piezas funcionen y no estén desgastadas. Si fuera necesario realizar trabajos de mantenimiento, reparaciones o modificaciones, debe hacerse mientras la motocicleta esté fuera de servicio (menores volúmenes de trabajo en los talleres). De esta manera se evitarán los tiempos de espera largos que se producen en los talleres al principio de la temporada.

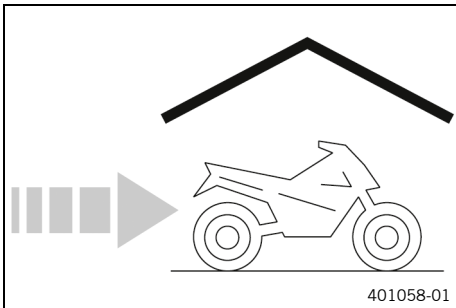

- Al realizar el último repostaje antes de poner fuera de servicio por un tiempo la motocicleta, mezclar aditivo para el combustible.

Aditivo de combustible (📖 pág. 173)
-------------------------------------

- Repostar combustible. (📖 pág. 86)

**i Consejo**

Llenar por completo el depósito de combustible conforme a la especificación utilizando un combustible con un contenido de etanol lo más bajo posible.

- Limpiar la motocicleta. (📖 pág. 150)
- Sustituir el aceite del motor y el filtro de aceite, limpiar los tamices de aceite. 🛠️ (📖 pág. 146)
- Controlar el nivel del líquido refrigerante y la protección anti-congelante. 🛠️
- Comprobar la presión de los neumáticos. (📖 pág. 128)
- Desmontar la batería de 12 V. 🛠️ (📖 pág. 130)

Prescripción

Temperatura de almacenamiento de la batería de 12 V, sin incidencia directa del sol	0 ... 35 °C (32 ... 95 °F)
---	----------------------------

- Cargar la batería de 12 V. 🛠️ (📖 pág. 133)
- Estacionar el vehículo en un lugar seco donde no se produzcan cambios de temperatura excesivos.
- Cubrir la motocicleta con una lona o una manta transpirable.

**i Información**

No utilizar materiales no transpirables bajo ningún concepto, puesto que la humedad quedaría atrapada y se formaría corrosión.

Resulta muy perjudicial poner en marcha el motor solo brevemente cuando la motocicleta está fuera de servicio. Debido a que el motor no tiene tiempo de calentarse suficientemente, el vapor de agua que se genera durante la combustión se condensa y provoca oxidación en las válvulas y en el sistema de escape.

## 21.2 Puesta en servicio después de un período de almacenamiento

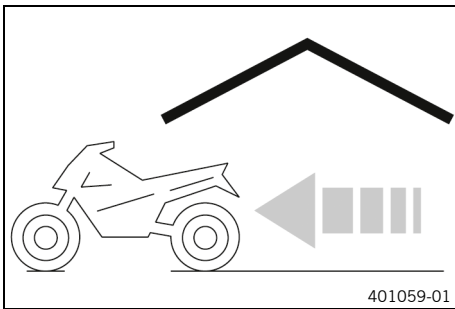

- Bajar la motocicleta del caballete de montaje delantero. (📖 pág. 94)
- Bajar la motocicleta del soporte de elevación trasero. (📖 pág. 93)
- Montar la batería de 12 V. 🛠️ (📖 pág. 132)
- Ajustar la fecha y la hora.
- Realizar los trabajos de inspección y cuidado antes de cada puesta en servicio. (📖 pág. 77)
- Realizar un recorrido de prueba.

Avería	Posible causa	Medida
El motor no gira al accionar el botón de arranque	Errores de manejo	– Seguir los pasos para arrancar el motor. (📖 pág. 77)
	Batería de 12 V descargada	– Cargar la batería de 12 V. 🛠️ (📖 pág. 133) – Comprobar la corriente de reposo. 🛠️
	Fusible 1, 2 o 3 fundido	– Cambiar los fusibles de cada grupo consumidor de electricidad. (📖 pág. 137)
	El fusible principal se ha fundido	– Sustituir el fusible principal. (📖 pág. 135)
	No hay ninguna conexión a masa	– Controlar la conexión a masa.
El motor solo gira cuando está apretada la maneta del embrague	Hay una marcha acoplada	– Poner la caja de cambios en posición de ralentí 🛠️.
	Hay puesta una marcha y el caballete lateral está extendido	– Poner la caja de cambios en posición de ralentí 🛠️.
El motor gira, pero no arranca	Errores de manejo	– Seguir los pasos para arrancar el motor. (📖 pág. 77)
	Fusible 3 fundido	– Cambiar los fusibles de cada grupo consumidor de electricidad. (📖 pág. 137)
	Acoplamiento de cierre rápido no montado	– Montar acoplamiento de cierre rápido.
	Fallo de funcionamiento en la inyección electrónica de gasolina	– Leer la memoria de errores con la herramienta de diagnóstico KTM. 🛠️
	Puño del acelerador accionado al arrancar el motor	– <b>NO</b> acelerar al arrancar. – Seguir los pasos para arrancar el motor. (📖 pág. 77)
El motor tiene poca potencia	Mucha suciedad en el filtro de aire	– Desmontar el filtro de aire. 🛠️ – Montar el filtro de aire. 🛠️
	El filtro de combustible está muy sucio	– Comprobar la presión del combustible. 🛠️
	Fallo de funcionamiento en la inyección electrónica de gasolina	– Leer la memoria de errores con la herramienta de diagnóstico KTM. 🛠️
El motor se calienta excesivamente	Falta de líquido refrigerante en el sistema de refrigeración	– Controlar la hermeticidad del sistema de refrigeración. 🛠️ – Comprobar el nivel de líquido refrigerante del depósito de compensación. (📖 pág. 141)
	Las láminas del radiador están muy sucias	– Limpiar las láminas del radiador.
	Se forma espuma en el sistema de refrigeración	– Vaciar el líquido refrigerante. 🛠️ – Llenar/purgar el sistema de refrigeración. 🛠️
	Manguera del radiador doblada o deteriorada	– Sustituir la manguera del radiador. 🛠️
	Termostato defectuoso	– Controlar el termostato. 🛠️

Avería	Posible causa	Medida
El motor se calienta excesivamente	Fusible <b>4</b> fundido	– Cambiar los fusibles de cada grupo consumidor de electricidad. (📖 pág. 137)
	Avería en el sistema del ventilador del radiador	– Controlar el sistema del ventilador del radiador. 🛠️
El testigo de control de fallo de funcionamiento se ilumina o parpadea	Fallo de funcionamiento en la inyección electrónica de gasolina	– Leer la memoria de errores con la herramienta de diagnóstico KTM. 🛠️
El testigo de control del ralentí <b>N</b> no se ilumina cuando el cambio de marchas está en posición de ralentí.	Sensor de detección de marchas no programado	– Leer la memoria de errores con la herramienta de diagnóstico KTM. 🛠️
El motor se apaga durante la marcha	Falta de combustible	– Repostar combustible. (📖 pág. 86)
	Fusible <b>1, 2</b> o <b>3</b> fundido	– Cambiar los fusibles de cada grupo consumidor de electricidad. (📖 pág. 137)
El testigo de aviso del ABS se ilumina	Fusible del ABS fundido	– Sustituir los fusibles del ABS. (📖 pág. 136)
	Mucha diferencia entre el régimen de revoluciones de las ruedas delantera y trasera	– Parar, desconectar el encendido y arrancar de nuevo.
	Fallo de funcionamiento del ABS	– Leer la memoria de errores del ABS con la herramienta de diagnóstico de KTM. 🛠️
Consumo de aceite elevado	La manguera del respiradero del motor está doblada	– Tender la manguera del respiradero sin dobleces, o sustituirla.
	El nivel del aceite del motor es demasiado alto	– Comprobar el nivel de aceite del motor. (📖 pág. 146)
	La viscosidad del aceite del motor es insuficiente	– Sustituir el aceite del motor y el filtro de aceite, limpiar los tamices de aceite. 🛠️ (📖 pág. 146)
El faro y la luz de posición no funcionan	Fusible <b>6</b> fundido	– Cambiar los fusibles de cada grupo consumidor de electricidad. (📖 pág. 137)
Los intermitentes, la luz de freno y la bocina no funcionan	Fusible <b>5</b> fundido	– Cambiar los fusibles de cada grupo consumidor de electricidad. (📖 pág. 137)
No se muestra la hora o es incorrecta	Fusible <b>1</b> fundido	– Cambiar los fusibles de cada grupo consumidor de electricidad. (📖 pág. 137)
Batería de 12 V descargada	No se ha desconectado el encendido al estacionar el vehículo	– Cargar la batería de 12 V. 🛠️ (📖 pág. 133)
	El alternador no carga la batería de 12 V	– Comprobar la tensión de carga. 🛠️
No se muestra nada en el display del cuadro de instrumentos	Fusible <b>1</b> o <b>2</b> fundido	– Cambiar los fusibles de cada grupo consumidor de electricidad. (📖 pág. 137) – Ajustar la fecha y la hora.

**23.1 Motor**

Tipo constructivo	Motor de 2 cilindros en línea de 4 tiempos, refrigerado por agua
Cilindrada	890 cm <sup>3</sup> (54,31 cu in)
Carrera	68,8 mm (2,709 in)
Diámetro	90,7 mm (3,571 in)
Relación de compresión	13,5:1
Distribución	DOHC, 4 válvulas por cilindro controladas mediante un balancín de un solo brazo, accionamiento mediante cadena
Diámetro de la válvula de admisión	37 mm (1,46 in)
Diámetro de la válvula de escape	30 mm (1,18 in)
Juego de las válvulas en frío	
Admisión con: 20 °C (68 °F)	0,10 ... 0,15 mm (0,0039 ... 0,0059 in)
Escape con: 20 °C (68 °F)	0,15 ... 0,20 mm (0,0059 ... 0,0079 in)
Cojinete del cigüeñal	Cojinete deslizante
Cojinete de la biela	Cojinete deslizante
Cojinete del bulón del pistón	Bulón del pistón con recubrimiento de bronce
Pistón	Aleación, forjada
Segmentos	1 segmento de compresión, 1 segmento raspador, 1 anillo de engrase con muelle de manguera
Lubricación del motor	Lubricación por circulación a presión con 2 bombas trocoidales
Transmisión primaria	39:75
Embrague	Embrague Antihopping en baño de aceite/con accionamiento mecánico
Caja de cambios	Cambio de garras de 6 velocidades
Desmultiplicación del cambio	
1.ª marcha	13:37
2.ª marcha	17:34
3.ª marcha	20:31
4.ª marcha	22:28
5.ª marcha	24:26
6.ª marcha	23:22
Preparación de la mezcla	Inyección electrónica de combustible
Equipo de encendido	Equipo de encendido con regulación electrónica sin contactos, ajuste digital del encendido
Alternador	12 V, 400 W
Bujía	NGK LMAR9AI-10
Distancia entre electrodos en la bujía	1,0 mm (0,039 in)
Refrigeración	Refrigeración por líquido, circulación permanente del líquido refrigerante mediante una bomba de agua
Régimen de ralentí	1.400 ± 50 rpm
Ayuda para el arranque	Motor de arranque

## 23.2 Pares de apriete del motor

Tapón roscado del orificio de salida de la bomba de agua	EJOTALtracs®Plus 60x14	8 Nm (5,9 lbf ft)	Loctite®243™
Tornillo de la tubuladura de escape de aire	EJOTALtracs® M6x12	8 Nm (5,9 lbf ft)	Loctite®243™
Abrazadera para mangueras en la brida de aspiración	M4	2,5 Nm (1,84 lbf ft)	
Chiclé del respiradero del motor	M5	2 Nm (1,5 lbf ft)	
Demás tornillos del motor	M5	6 Nm (4,4 lbf ft)	
Eyector de aceite para la refrigeración del pistón	M5	2 Nm (1,5 lbf ft)	
Eyectores de aceite en la culata	M5	2 Nm (1,5 lbf ft)	
Tornillo de fijación del eje de equilibrado	M5	5 Nm (3,7 lbf ft)	Loctite®243™
Tornillo de la carcasa del termostato	M5	6 Nm (4,4 lbf ft)	Loctite®243™
Tornillo de la chapa de sujeción del barrilete selector	M5	6 Nm (4,4 lbf ft)	Loctite®243™
Tornillo de la placa de presión	M5	3 Nm (2,2 lbf ft)	Loctite®243™
Tornillo de la tapa del filtro de aceite	M5	6 Nm (4,4 lbf ft)	
Tornillo del seguro axial del balancín de un solo brazo	M5	6 Nm (4,4 lbf ft)	Loctite®243™
Tornillo del sensor de detección de marchas	M5	6 Nm (4,4 lbf ft)	Loctite®243™
Tornillo del sensor de revoluciones del cigüeñal	M5	6 Nm (4,4 lbf ft)	Loctite®243™
Tornillo del sensor del ángulo del basculante	M5	6 Nm (4,4 lbf ft)	Loctite®243™
Tornillo del sensor del árbol de mando del cambio	M5	6 Nm (4,4 lbf ft)	Loctite®243™
Demás tornillos del motor	M6	10 Nm (7,4 lbf ft)	
Tornillo de enclavamiento de cambio	M6	10 Nm (7,4 lbf ft)	Loctite®243™
Tornillo de la bandeja de aceite	M6x30	10 Nm (7,4 lbf ft)	
Tornillo de la bandeja de aceite	M6x35	10 Nm (7,4 lbf ft)	
Tornillo de la bobina de encendido	M6	8 Nm (5,9 lbf ft)	
Tornillo de la carcasa del motor	M6x30	12 Nm (8,9 lbf ft)	
Tornillo de la carcasa del motor	M6x60	12 Nm (8,9 lbf ft)	
Tornillo de la culata	M6	10 Nm (7,4 lbf ft)	
Tornillo de la chapa de sujeción del árbol de mando del cambio	M6	10 Nm (7,4 lbf ft)	Loctite®243™
Tornillo de la chapa de sujeción del cable bowden del embrague	M6	10 Nm (7,4 lbf ft)	Loctite®243™
Tornillo de la maneta de embrague	M6	10 Nm (7,4 lbf ft)	Loctite®243™



Tornillo de la palanca de enclavamiento	M6	10 Nm (7,4 lbf ft) <b>Loctite®243™</b>
Tornillo de la tapa de la bomba de aceite	M6	10 Nm (7,4 lbf ft) <b>Loctite®243™</b>
Tornillo de la tapa de la bomba de agua	M6	10 Nm (7,4 lbf ft) <b>Loctite®243™</b>
Tornillo de la tapa de las válvulas	M6	10 Nm (7,4 lbf ft)
Tornillo de la tapa del alternador	M6x30	10 Nm (7,4 lbf ft)
Tornillo de la tapa del alternador	M6x35	10 Nm (7,4 lbf ft)
Tornillo de la tapa del embrague	M6	10 Nm (7,4 lbf ft)
Tornillo de la unidad de la bomba de aceite	M6	10 Nm (7,4 lbf ft)
Tornillo del alojamiento de la cadena de distribución	M6	10 Nm (7,4 lbf ft)
Tornillo del anillo del piñón libre	M6	14 Nm (10,3 lbf ft) <b>Loctite®243™</b>
Tornillo del carril de guiado superior	M6	8 Nm (5,9 lbf ft) <b>Loctite®243™</b>
Tornillo del estátor	M6	10 Nm (7,4 lbf ft) <b>Loctite®243™</b>
Tornillo del estátor	M6	10 Nm (7,4 lbf ft)
Tornillo del intercambiador de calor de agua y aceite	M6	10 Nm (7,4 lbf ft) <b>Loctite®243™</b>
Tornillo del motor de arranque	M6	10 Nm (7,4 lbf ft)
Tornillo del pedal de cambio	M6	14 Nm (10,3 lbf ft) <b>Loctite®243™</b>
Tornillo del piñón de la bomba de agua	M6	10 Nm (7,4 lbf ft) <b>Loctite®243™</b>
Tornillo del resorte del embrague	M6	8 Nm (5,9 lbf ft)
Tornillo del soporte del cojinete del árbol primario	M6	10 Nm (7,4 lbf ft) <b>Loctite®243™</b>
Tornillo del torreón del árbol de levas	M6	10 Nm (7,4 lbf ft)
Tuerca del cable del motor de arranque	M6	5 Nm (3,7 lbf ft)
Demás tornillos del motor	M8	20 Nm (14,8 lbf ft)
Espárrago de la brida del equipo de escape	M8	15 Nm (11,1 lbf ft) <b>Loctite®243™</b>
Eyector de aceite para la lubricación del embrague	M8	5 Nm (3,7 lbf ft) <b>Loctite®243™</b>
Tapón roscado del tornillo de bloqueo	M8	15 Nm (11,1 lbf ft)
Tornillo de la carcasa del motor	M8x45	25 Nm (18,4 lbf ft) Apoyo de tornillo engrasado
Tornillo de la carcasa del motor	M8x55	25 Nm (18,4 lbf ft) Apoyo de tornillo engrasado
Tornillo de la carcasa del motor	M8x65	25 Nm (18,4 lbf ft) Apoyo de tornillo engrasado
Tornillo de la carcasa del motor	M8x90	25 Nm (18,4 lbf ft) Apoyo de tornillo engrasado

Tornillo del carril de tensado	M8	15 Nm (11,1 lbf ft) <b>Loctite®243™</b>
Tornillo del piñón intermedio de la bomba de aceite	M8	15 Nm (11,1 lbf ft) <b>Loctite®243™</b>
Tornillo del sensor de picado	M8	20 Nm (14,8 lbf ft)
Tuerca de la brida del equipo de escape	M8	15 Nm (11,1 lbf ft) Pasta de cobre
Tuerca del colector en la culata	M8	Apretar las tuercas uniformemente. Tener cuidado de no doblar la chapa. 13 Nm (9,6 lbf ft) Pasta de cobre
Tornillo del cojinete de la biela	M8x0,75	1.ª etapa 5 Nm (3,7 lbf ft) 2.ª etapa 20 Nm (14,8 lbf ft) 3.ª etapa 90° Apoyo de tornillo y rosca engrasados
Bujía	M10	11 Nm (8,1 lbf ft)
Interruptor de presión de aceite	M10x1	10 Nm (7,4 lbf ft)
Tapón roscado del eje de la palanca de arrastre	M10x1	8 Nm (5,9 lbf ft)
Tapón roscado del torreón	M10x1	12 Nm (8,9 lbf ft) <b>Loctite®243™</b>
Tornillo para desbloqueo del tensor de la cadena de distribución	M10x1	8 Nm (5,9 lbf ft)
Sensor de temperatura del líquido refrigerante	M10x1,25	10 Nm (7,4 lbf ft)
Tornillo de la culata	M10x1,25	Secuencia de apriete: Tener en cuenta el orden de apriete. 1.ª etapa 5 Nm (3,7 lbf ft) 2.ª etapa 15 Nm (11,1 lbf ft) 3.ª etapa 90° 4.ª etapa 90° Apoyo de tornillo engrasado/rosca lubricada
Tapón roscado de la salida de aceite de la culata	M12x1,5	15 Nm (11,1 lbf ft)
Tornillo del rotor	M12x1,5	90 Nm (66,4 lbf ft) Rosca engrasada
Tapón roscado del revestimiento de agua	M16x1,5	20 Nm (14,8 lbf ft) <b>Loctite®243™</b>
Tapón roscado del tamiz de aceite	M20x1,5	20 Nm (14,8 lbf ft)
Tuerca del disco de arrastre del embrague	M20x1,5	135 Nm (99,6 lbf ft)
Tuerca del piñón de la cadena	M20x1,5	100 Nm (73,8 lbf ft) <b>Loctite®243™</b>

Tapón roscado de la tapa del alternador	M24x1,5	8 Nm (5,9 lbf ft)
Tapón roscado del tensor de la cadena de distribución	M24x1,5	25 Nm (18,4 lbf ft)

### 23.3 Cantidades de llenado

#### 23.3.1 Aceite del motor

Aceite del motor	2,8 l (3 qt.)	Aceite del motor (SAE 10W/50) (📖 pág. 171)
------------------	---------------	--

#### 23.3.2 Líquido refrigerante

Líquido refrigerante	1,60 l (1,69 qt.)	Líquido refrigerante (📖 pág. 172)
----------------------	-------------------	-----------------------------------

#### 23.3.3 Combustible

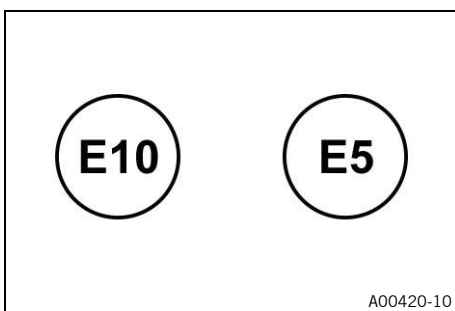

Tener en cuenta la marca en los surtidores de gasolina de la UE.

Capacidad total del depósito de combustible aprox.	20 l (5,3 US gal)	Gasolina súper sin plomo (ROZ 95) (📖 pág. 171)
--	-------------------	--

Reserva de combustible aprox.	3 l (3 qt.)
-------------------------------	-------------

### 23.4 Tren de rodaje

Chasis	Bastidor de tubo de celosía formado por tubos de acero al cromo y molibdeno, con recubrimiento polvo
Horquilla	<b>WP APEX 0C</b>
Amortiguador	<b>WP APEX 5446</b>
Recorrido de la suspensión	
Delante	195 mm (7,68 in)
Detrás	195 mm (7,68 in)
Equipo de frenos	
Delante	Freno de doble disco con pinzas de cuatro émbolos atornilladas en sentido radial; discos de freno con apoyo flotante
Detrás	Freno monodisco con pinza de dos émbolos, disco de freno con apoyo flotante
Diámetro de los discos de freno	
Delante	320 mm (12,6 in)
Detrás	260 mm (10,24 in)
Límite de desgaste de los discos de freno	
Delante	4,5 mm (0,177 in)

Detrás	4,5 mm (0,177 in)
Presión de los neumáticos solo/con acompañante	
Delante	2,4 bar (35 psi)
Detrás	2,4 bar (35 psi)
Presión de los neumáticos con carga útil completa	
Delante	2,4 bar (35 psi)
Detrás	2,9 bar (42 psi)
Transmisión secundaria	16:45
Cadena	Anillo X 5/8 x 1/4" (520)
Ángulo de la dirección	64,1°
Distancia entre ejes	1.509 mm (59,41 in)
Altura del asiento sin carga	
Posición inferior	830 mm (32,68 in)
Posición superior	850 mm (33,46 in)
Altura libre sobre el suelo sin carga	224 mm (8,82 in)
Peso sin combustible aprox.	200 kg (441 lb.)
Carga máxima admisible del eje delantero	175 kg (386 lb.)
Carga máxima admisible sobre el eje trasero	275 kg (606 lb.)
Peso máximo admisible	450 kg (992 lb.)

## 23.5 Sistema eléctrico

Batería de 12 V	HTZ12A-BS	Tensión de la batería: 12 V Capacidad nominal: 10 Ah No precisa mantenimiento
Fusible	75011088010	10 A
Fusible	75011088015	15 A
Fusible	75011088025	25 A
Fusible	58011109130	30 A

Luz de cruce/luz de carretera	LED
Luz diurna/luz de posición	LED
Iluminación del cuadro de instrumentos y testigos de control	LED
Intermitente	LED
Luz de freno/piloto trasero	LED
Alumbrado de la matrícula	LED

## 23.6 Neumáticos

Neumático delantero	Neumático trasero
<b>90/90 - 21 M/C 54V M+S TL</b> Pirelli Scorpion Rally STR	<b>150/70 R 18 M/C 70V M+S TL</b> Pirelli Scorpion Rally STR
<p>Los neumáticos indicados representan uno de los posibles neumáticos de serie. Póngase en contacto con un concesionario autorizado o un distribuidor especialista en neumáticos cualificado para conocer los posibles fabricantes alternativos. Se deben cumplir las normativas de homologación locales vigentes, así como las especificaciones técnicas correspondientes. Encontrará más información en la sección "Servicio" en: <a href="http://KTM.COM">KTM.COM</a></p>	

**23.7 Horquilla**

Referencia de la horquilla	A610C129W201102	
Horquilla	<b>WP APEX 0C</b>	
Amortiguación de la compresión		
Estándar	15 clics	
Amortiguación de la extensión		
Estándar	15 clics	
Longitud del muelle con casquillo(s) de pretensado	493,5 mm (19,429 in)	
Índice de amortiguación		
Media (estándar)	6,5 N/mm (37,1 lb/in)	
Longitud de la horquilla	878,5 mm (34,587 in)	
Aceite por botella de la horquilla	460 ± 5 ml (15,55 ± 0,17 fl. oz.)	Aceite para la horquilla (SAE 5) (📖 pág. 171)

**23.8 Amortiguador**

Número de artículo del amortiguador	0637C429U313000	
Amortiguador	<b>WP APEX 5446</b>	
Amortiguación de la extensión		
Confort	20 clics	
Estándar	15 clics	
Sport	7 clics	
Carga útil máxima	2 clics	
Pretensado del muelle - Preload-Adjuster		
Confort	3 vueltas	
Estándar	3 vueltas	
Sport	3 vueltas	
Carga útil máxima	10 vueltas	
Longitud de montaje	364 mm (14,33 in)	
Longitud del muelle	188 mm (7,4 in)	
Constante elástica		
Medio (estándar)	115 N/mm (657 lb/in)	
Presión del gas	20 bar (290 psi)	
Aceite del amortiguador	Aceite del amortiguador (SAE 2,5) (50180751S1) (📖 pág. 171)	

**23.9 Pares de apriete del tren de rodaje**

Abrazadera de manguera del cuerpo de la válvula de mariposa	-	2,8 Nm (2,07 lbf ft)
Resto de tornillos del tren de rodaje	<b>EJOTPT®</b> K45x12	1 Nm (0,7 lbf ft)
Resto de tornillos del tren de rodaje	<b>EJOTPT®</b> K50x12	1 Nm (0,7 lbf ft)
Resto de tornillos del tren de rodaje	<b>EJOTPT®</b> K50x14	1 Nm (0,7 lbf ft)

Resto de tornillos del tren de rodaje	<b>EJOTPT®</b> K50x16	2 Nm (1,5 lbf ft)
Resto de tornillos del tren de rodaje	<b>EJOTPT®</b> K50x18	2 Nm (1,5 lbf ft)
Tapa del depósito de compensación del líquido del freno	-	1,1 Nm (0,81 lbf ft)
Tapa del depósito de compensación del líquido del freno delantero	-	2 Nm (1,5 lbf ft)
Tapa del depósito de compensación del líquido del freno trasero	-	1,5 Nm (1,11 lbf ft)
Toma de corriente de accesorios eléctricos	-	4 Nm (3 lbf ft)
Tornillo del carenado interior en el radiador	<b>EJOT PT®</b> K50x18	4,5 Nm (3,32 lbf ft)
Tornillo del piloto trasero	<b>EJOT DELTA PT®</b> 45x12-Z	1,5 Nm (1,11 lbf ft)
Tuerca de la válvula	ISO 10V2	12 Nm (8,9 lbf ft) <b>Loctite®2701™</b>
Resto de tornillos del tren de rodaje	M4	3 Nm (2,2 lbf ft)
Resto de tuercas del tren de rodaje	M4	3 Nm (2,2 lbf ft)
Tornillo del puño fijo izquierdo	M4	3 Nm (2,2 lbf ft)
Resto de tornillos del tren de rodaje	M5	5 Nm (3,7 lbf ft)
Resto de tuercas del tren de rodaje	M5	5 Nm (3,7 lbf ft)
Tornillo de la caja del filtro de aire	M5	3 Nm (2,2 lbf ft)
Tornillo de la cubierta del faro	M5	3,5 Nm (2,58 lbf ft)
Tornillo de la cubierta del piñón de la cadena	M5	5 Nm (3,7 lbf ft) <b>Loctite®243™</b>
Tornillo de la chapa de protección térmica	M5	5 Nm (3,7 lbf ft) <b>Loctite®243™</b>
Tornillo de la parte trasera inferior	M5	3 Nm (2,2 lbf ft)
Tornillo de la pieza de sujeción de la placa de matrícula	M5	5 Nm (3,7 lbf ft) <b>Loctite®243™</b>
Tornillo de la protección contra salpicaduras	M5	2,8 Nm (2,07 lbf ft)
Tornillo de la tapa del soporte de la cubierta	M5	3,5 Nm (2,58 lbf ft)
Tornillo del carenado	M5	3 Nm (2,2 lbf ft)
Tornillo del cuadro de instrumentos	M5	1 Nm (0,7 lbf ft)
Tornillo del depósito de compensación del líquido de frenos del freno trasero	M5	5 Nm (3,7 lbf ft) <b>Loctite®243™</b>
Tornillo del elemento intermedio de la cubierta del faro	M5	3,5 Nm (2,58 lbf ft)
Tornillo del estribo del pedal del freno	M5	10 Nm (7,4 lbf ft) <b>Loctite®243™</b>
Tornillo del guardabarros	M5	3 Nm (2,2 lbf ft)
Tornillo del inserto del depósito de gasolina	M5	3 Nm (2,2 lbf ft)

Tornillo del interruptor combinado derecho	M5	5 Nm (3,7 lbf ft)
Tornillo del interruptor combinado izquierdo	M5	2 Nm (1,5 lbf ft)
Tornillo del protector de la horquilla	M5x12	5 Nm (3,7 lbf ft)
Tornillo del protector de la horquilla	M5x17	5 Nm (3,7 lbf ft)
Tornillo del puño del acelerador	M5	3,5 Nm (2,58 lbf ft)
Tornillo del sensor de nivel de combustible	M5	3 Nm (2,2 lbf ft)
Tornillo del sensor del caballete lateral	M5	2 Nm (1,5 lbf ft) <b>Loctite®243™</b>
Tornillo del soporte de la conducción del líquido de frenos a la horquilla	M5	1 Nm (0,7 lbf ft)
Tornillo del soporte de la cubierta	M5	5 Nm (3,7 lbf ft)
Tornillo delantero del portainstrumentos en el soporte de la cubierta	M5	5 Nm (3,7 lbf ft)
Tornillo trasero del portainstrumentos en el soporte de la cubierta	M5	5 Nm (3,7 lbf ft)
Tuerca de los radios	M5	6 Nm (4,4 lbf ft)
Resto de tornillos del tren de rodaje	M6	10 Nm (7,4 lbf ft)
Resto de tuercas del tren de rodaje	M6	10 Nm (7,4 lbf ft)
Tornillo de la abrazadera del depósito de combustible	M6	3 Nm (2,2 lbf ft)
Tornillo de la abrazadera del tubo de escape en el presilenciador	M6	8 Nm (5,9 lbf ft) Pasta de cobre
Tornillo de la abrazadera del tubo de escape en el silenciador	M6	8 Nm (5,9 lbf ft)
Tornillo de la bomba de combustible	M6	6 Nm (4,4 lbf ft)
Tornillo de la cerradura de encendido (tornillo desechable)	M6	Apretar hasta que se rompa la cabeza. <b>Loctite®243™</b>
Tornillo de la chapa de sujeción del protector del motor	M6	10 Nm (7,4 lbf ft) <b>Loctite®243™</b>
Tornillo de la guarnición del embrague	M6	5 Nm (3,7 lbf ft)
Tornillo de la guarnición del freno de mano	M6	5 Nm (3,7 lbf ft)
Tornillo de la rótula del vástago de apriete del cilindro del freno trasero	M6	6 Nm (4,4 lbf ft) <b>Loctite®243™</b>
Tornillo de la sujeción de la cubierta de la batería	M6	5 Nm (3,7 lbf ft)
Tornillo de la sujeción del asiento	M6	6 Nm (4,4 lbf ft)
Tornillo de la sujeción del radiador inferior	M6	5 Nm (3,7 lbf ft)

Tornillo de la sujeción del spoiler del depósito de combustible	M6	4 Nm (3 lbf ft)
Tornillo de la varilla del cambio	M6	10 Nm (7,4 lbf ft) <b>Loctite®243™</b>
Tornillo del apoyo transversal en la parte posterior	M6x13	10 Nm (7,4 lbf ft) <b>Loctite®243™</b>
Tornillo del apoyo transversal en la parte posterior	M6x12	6 Nm (4,4 lbf ft) <b>Loctite®243™</b>
Tornillo del cable de masa en el chasis	M6	6 Nm (4,4 lbf ft)
Tornillo del cable de masa en el motor de arranque	M6	10 Nm (7,4 lbf ft)
Tornillo del cable del motor de arranque	M6	5 Nm (3,7 lbf ft)
Tornillo del cable del relé de arranque	M6	4,5 Nm (3,32 lbf ft)
Tornillo del carenado del depósito de combustible	M6x12	8 Nm (5,9 lbf ft)
Tornillo del carenado del depósito de combustible	M6x22	8 Nm (5,9 lbf ft)
Tornillo del cierre del asiento	M6	10 Nm (7,4 lbf ft) <b>Loctite®243™</b>
Tornillo del cilindro del freno de pedal	M6	10 Nm (7,4 lbf ft) <b>Loctite®243™</b>
Tornillo del disco de freno delantero	M6	14 Nm (10,3 lbf ft) <b>Loctite®243™</b>
Tornillo del disco de freno trasero	M6	14 Nm (10,3 lbf ft) <b>Loctite®243™</b>
Tornillo del estribo de sujeción de la batería	M6	4,5 Nm (3,32 lbf ft)
Tornillo del filtro de carbón activo en la chapa de sujeción	M6	8 Nm (5,9 lbf ft)
Tornillo del grifo de la gasolina	M6	6 Nm (4,4 lbf ft)
Tornillo del módulo del ABS	M6	8 Nm (5,9 lbf ft)
Tornillo del polo de la batería	M6	4,5 Nm (3,32 lbf ft)
Tornillo del protector del motor	M6x8	8 Nm (5,9 lbf ft)
Tornillo del protector del motor	M6x10	10 Nm (7,4 lbf ft) <b>Loctite®243™</b>
Tornillo del reenvío del árbol de mando del cambio en el árbol de mando del cambio	M6	10 Nm (7,4 lbf ft) <b>Loctite®243™</b>
Tornillo del refuerzo para la pieza central del soporte de la cubierta	M6	3 Nm (2,2 lbf ft) <b>Loctite®243™</b>
Tornillo del regulador de tensión	M6	6 Nm (4,4 lbf ft)
Tornillo del sensor 6-D	M6	5 Nm (3,7 lbf ft)
Tornillo del sensor de número de revoluciones de la rueda delantera	M6	6 Nm (4,4 lbf ft)
Tornillo del sensor de número de revoluciones de la rueda trasera	M6	6 Nm (4,4 lbf ft)
Tornillo del soporte de la cubierta en el chasis	M6	10 Nm (7,4 lbf ft) <b>Loctite®243™</b>



Tornillo del soporte de la cubierta en la pipa de la dirección	M6	10 Nm (7,4 lbf ft) <b>Loctite®243™</b>
Tornillo del soporte magnético del caballete lateral	M6	2 Nm (1,5 lbf ft) <b>Loctite®243™</b>
Tornillo del soporte trasero del reposapiés	M6	9 Nm (6,6 lbf ft) <b>Loctite®243™</b>
Tuerca de ajuste del pedal del freno	M6	6 Nm (4,4 lbf ft)
Tuerca de la maneta del freno de mano	M6	Aplicar el par de apriete en la tuerca. 10 Nm (7,4 lbf ft)
Tuerca de la varilla del cambio	M6	6 Nm (4,4 lbf ft)
Tuerca de la varilla del cambio	M6LH	6 Nm (4,4 lbf ft)
Tuerca del vástago de presión del pedal del freno	M6	6 Nm (4,4 lbf ft)
Unión atornillada del guardamanos	M6	6 Nm (4,4 lbf ft)
Unión roscada del carenado del depósito de combustible	M6	8 Nm (5,9 lbf ft)
Perno de la pinza del freno trasera	M8	22 Nm (16,2 lbf ft) <b>Loctite®243™</b>
Pernos de sujeción de las pastillas de freno	M8	10 Nm (7,4 lbf ft)
Resto de tornillos del tren de rodaje	M8	25 Nm (18,4 lbf ft)
Resto de tuercas del tren de rodaje	M8	25 Nm (18,4 lbf ft)
Tornillo de la brida del manillar	M8	20 Nm (14,8 lbf ft)
Tornillo de la chapa portamuelles de la consola del caballete lateral	M8	15 Nm (11,1 lbf ft) <b>Loctite®2701™</b>
Tornillo de la fijación del silenciador	M8	15 Nm (11,1 lbf ft)
Tornillo de la pinza del freno delantero	M8	25 Nm (18,4 lbf ft)
Tornillo de la tija inferior de la horquilla	M8	12 Nm (8,9 lbf ft)
Tornillo de la tija superior	M8	15 Nm (11,1 lbf ft)
Tornillo del amortiguador de la dirección en el soporte	M8	8 Nm (5,9 lbf ft) <b>Loctite®243™</b>
Tornillo del amortiguador de la dirección en la tija de la horquilla	M8	8 Nm (5,9 lbf ft) <b>Loctite®243™</b>
Tornillo del asidero	M8	25 Nm (18,4 lbf ft) <b>Loctite®243™</b>
Tornillo del chasis del protector del motor	M8	25 Nm (18,4 lbf ft) <b>Loctite®243™</b>
Tornillo del guardamanos	M8	25 Nm (18,4 lbf ft)
Tornillo del pedal de cambio	M8	25 Nm (18,4 lbf ft) <b>Loctite®2701™</b>
Tornillo del perno del muelle de reposición de la maneta del freno	M8	12 Nm (8,9 lbf ft) <b>Loctite®2701™</b>
Tornillo del portarruedas	M8	15 Nm (11,1 lbf ft)

Tornillo del presilenciador al chasis	M8	15 Nm (11,1 lbf ft) <b>Loctite®243™</b>
Tornillo del soporte de conexión del soporte del motor	M8	25 Nm (18,4 lbf ft) <b>Loctite®243™</b>
Tornillo del soporte del asiento del acompañante	M8	25 Nm (18,4 lbf ft) <b>Loctite®243™</b>
Tornillo del soporte del reposapiés detrás	M8	25 Nm (18,4 lbf ft) <b>Loctite®243™</b>
Tornillo del soporte del silenciador	M8	25 Nm (18,4 lbf ft)
Tornillo del subchasis	M8	25 Nm (18,4 lbf ft) <b>Loctite®243™</b>
Tornillo del tubo de la tija de la horquilla	M8	20 Nm (14,8 lbf ft) <b>Loctite®243™</b>
Tuerca del tornillo de la corona de la cadena	M8	35 Nm (25,8 lbf ft) <b>Loctite®2701™</b>
Unión roscada del pedal del freno	M8	25 Nm (18,4 lbf ft) <b>Loctite®2701™</b>
Resto de tornillos del tren de rodaje	M10	45 Nm (33,2 lbf ft)
Resto de tuercas del tren de rodaje	M10	45 Nm (33,2 lbf ft)
Tornillo de soporte del motor	M10	45 Nm (33,2 lbf ft) <b>Loctite®243™</b>
Tornillo del alojamiento del manillar	M10	45 Nm (33,2 lbf ft) <b>Loctite®243™</b>
Tornillo del caballete lateral	M10	40 Nm (29,5 lbf ft) <b>Loctite®243™</b>
Tornillo del soporte del reposapiés delantero	M10x30	45 Nm (33,2 lbf ft) <b>Loctite®243™</b>
Tornillo del soporte del reposapiés delantero	M10x40	45 Nm (33,2 lbf ft) <b>Loctite®243™</b>
Tornillo del soporte del reposapiés delantero	M10x65	45 Nm (33,2 lbf ft) <b>Loctite®243™</b>
Tornillo del subchasis	M10	50 Nm (36,9 lbf ft) <b>Loctite®243™</b>
Tornillo hueco del tubo del freno	M10x1	25 Nm (18,4 lbf ft)
Tornillo de la pinza del freno delantero	M10x1,25	45 Nm (33,2 lbf ft) <b>Loctite®243™</b>
Tuerca de los intermitentes	M10x1,25	4 Nm (3 lbf ft)
Tornillo del perno del basculante	M12	100 Nm (73,8 lbf ft)
Tornillo inferior del amortiguador	M12	80 Nm (59 lbf ft) <b>Loctite®2701™</b>
Tornillo superior del amortiguador	M12	80 Nm (59 lbf ft) <b>Loctite®2701™</b>
Sonda lambda	M18x1,5	50 Nm (36,9 lbf ft)
Tornillo de ajuste del basculante	M20LHx1,5	10 Nm (7,4 lbf ft)
Tornillo de la pipa de la dirección	M20x1,5	18 Nm (13,3 lbf ft)
Tornillo del eje de la rueda delantera	M25x1,5	45 Nm (33,2 lbf ft) Rosca engrasada

Tuerca del eje de la rueda trasera	M25x1,5	90 Nm (66,4 lbf ft) Rosca y superficie de apoyo del eje de la rueda engrasadas
------------------------------------	---------	--

## 24.1 Declaraciones de conformidad

### **i** Información

Las funciones y el equipamiento dependen del modelo y puede que no se incluyan todos los equipos de radio y ámbitos de aplicación especificados.

Por la presente, **JNS Instruments Ltd.** declara que el tipo de equipo de radio **252M1100** cumple con las directivas pertinentes. El texto completo de la declaración de conformidad está disponible en la siguiente dirección de internet.

Página web de la certificación: <http://www.ktm.com/252m1100>

Por la presente, **KTM AG** declara que el tipo de equipo de radio **Immo641** cumple con las directivas pertinentes. El texto completo de la declaración de conformidad está disponible en la siguiente dirección de internet.

Página web de la certificación: <http://www.ktm.com/immo641>

Por la presente, **Schrader Electronics Ltd** declara que el tipo de equipo de radio **Tyre Pressure Monitoring System** cumple con las directivas pertinentes. El texto completo de la declaración de conformidad está disponible en la siguiente dirección de internet.

Página web de la certificación: <http://www.ktm.com/tpms>

## 24.2 Declaraciones de conformidad específicas del país

**Immo641**



**MCMC**  
CIDF18000141





**CNC** COMISIÓN NACIONAL DE COMUNICACIONES  
H-21170

Complies with  
IMDA Standards  
N2035-18

ictQATAR  
Type Approval reg. No.:  
CRA/SA/2018/R-7050

RTIKTM18-0315, KTM, Minda Immo641  
La operación de este equipo está sujeta a las siguientes dos condiciones: (1) es posible que este equipo o dispositivo no cause interferencia perjudicial y (2) este equipo o dispositivo debe aceptar cualquier interferencia, incluyendo la que pueda causar su operación no deseada.



Company Name: KTM AG  
Equipment Name: Immobilizer System  
Model Name: Minda Immo641  
Manufactured Date:  
Manufacturer / Country: Minda Corporation Limited / India

R-R-KTM-MindaImmo641



UA.TR.109

**Israel 51-65016**

מוציא דה פטור מרישיון הפעלה אלווטי.  
המוצא אסור לשימוש למתן שרות לצד ג'.  
אסור להחליף אנטנת המכשיר המקורית.  
אסור לעשות במכשיר כל שינוי טכני.

This product does not need an Israeli wireless operation license.  
It is forbidden to use this product for service to third party.  
It is forbidden to replace the original antenna.  
It is forbidden to make any technical change in this product.

This product contains radio equipment (125 kHz transmitter) which is conform with the regulations for communications equipment (extremely low-power radio station) specified in article 6, paragraph 1 of the Radio Law Enforcement Regulations.

AGREE PAR L'ANRT MAROC  
Numéro d'agrément: MR 16565 ANRT 2018  
Date d'agrément: 15/05/2018



**ANATEL**  
Agência Nacional de Telecomunicações  
03469-18-11400

Este equipamento opera em caráter secundário, isto é, não tem direito a proteção contra interferência prejudicial, mesmo de estações do mesmo tipo, e não pode causar interferência a sistemas operando em caráter primário.

F03629-01

**Aceite del amortiguador (SAE 2,5) (50180751S1)****Norma / clasificación**

- SAE (📖 pág. 174) (SAE 2,5)

**Prescripción**

- Hay que utilizar exclusivamente aceites conformes con la norma indicada (consultar las indicaciones en la etiqueta del recipiente), que posean las propiedades exigidas.

**Aceite del motor (SAE 10W/50)****Norma / clasificación**

- JASO T903 MA2 (📖 pág. 174)
- SAE (📖 pág. 174) (SAE 10W/50)

**Prescripción**

- Hay que utilizar exclusivamente aceites del motor conformes con la norma indicada (consultar las indicaciones en la etiqueta del recipiente), que posean las propiedades exigidas.

Aceite completamente sintético para el motor

**Proveedor recomendado****MOTOREX®**

- Power Synt 4T

**Aceite para la horquilla (SAE 5)****Norma / clasificación**

- SAE (📖 pág. 174) (SAE 5)

**Prescripción**

- Hay que utilizar exclusivamente aceites conformes con la norma indicada (consultar las indicaciones en la etiqueta del recipiente), que posean las propiedades exigidas.

**Proveedor recomendado****MOTOREX®**

- Racing Fork Oil

**Gasolina súper sin plomo (ROZ 95)****Norma / clasificación**

- DIN EN 228 (ROZ 95)

**Prescripción**

- Se debe utilizar exclusivamente gasolina súper sin plomo conforme a la norma especificada o equivalente.
- Una proporción de hasta el 10 % de etanol (combustible E10) no supone ningún problema.

**Información**

No utilizar combustibles a base de metanol (p. ej., M15, M85 o M100) ni con una proporción de etanol superior al 10 % (p. ej., E15, E25, E85 o E100).

**Líquido de frenos DOT 4/DOT 5.1****Norma / clasificación**

- DOT

**Prescripción**

- Se debe utilizar exclusivamente líquido de frenos conforme con la norma indicada (consultar las indicaciones en la etiqueta del recipiente) y que posea las propiedades exigidas.

**Proveedor recomendado****Castrol**

- REACT PERFORMANCE DOT 4

**MOTOREX®**

- Brake Fluid DOT 5.1

## Líquido refrigerante

### Prescripción

- Utilizar únicamente líquido refrigerante de alta calidad sin silicatos con aditivo anticorrosión para motores de aluminio. Los anticongelantes de calidad inferior e inadecuados producen corrosión, sedimentos y espuma.
- No utilizar agua pura, puesto que los requisitos, como la protección anticorrosión y las propiedades de lubricación, solo se satisfacen con el líquido refrigerante.
- Utilizar exclusivamente líquido refrigerante conforme con las especificaciones indicadas (véanse las indicaciones en la etiqueta del recipiente) y que posea las propiedades exigidas.

Protección anticongelante como mínimo hasta	-25 °C (-13 °F)
---	-----------------

El porcentaje de mezcla se debe adaptar a la protección anticongelante necesaria. Utilizar agua destilada si es preciso diluir el líquido refrigerante.

Se recomienda el uso de líquido refrigerante premezclado.

Prestar atención a las indicaciones del fabricante del líquido refrigerante respecto a la protección anticongelante, la dilución y la miscibilidad (compatibilidad) con otros líquidos refrigerantes.

### Proveedor recomendado

**MOTOREX®**

- **COOLANT M3.0**

**Aditivo de combustible**

Proveedor recomendado

MOTOREX®

- Fuel Stabilizer

**Agente de limpieza para cadenas**

Proveedor recomendado

MOTOREX®

- Chain Clean

**Agente de limpieza para motocicletas**

Proveedor recomendado

MOTOREX®

- Moto Clean

**Espray para cadenas Street**

Prescripción

Proveedor recomendado

MOTOREX®

- Chainlube Road Strong

**Grasa de larga duración**

Proveedor recomendado

MOTOREX®

- Bike Grease 2000

**Limpiador especial para pintura mate y brillante, piezas metálicas y de plástico**

Proveedor recomendado

MOTOREX®

- Quick Cleaner

**Perfect Finish y pulimento de alto brillo para pintura**

Proveedor recomendado

MOTOREX®

- Moto Shine

**Producto de conservación para pintura, metal y plástico**

Proveedor recomendado

MOTOREX®

- Moto Protect

**Spray de aceite universal**

Proveedor recomendado

MOTOREX®

- Joker 440 Synthetic

### SAE

Las clases de viscosidad SAE fueron definidas por la Society of Automotive Engineers, y se utilizan para clasificar los aceites según su viscosidad. La viscosidad describe solamente una propiedad del aceite, y no es un indicador para su calidad.

### JASO T903 MA2

A causa de las distintas tendencias en el desarrollo técnico, se precisa una especificación técnica propia para las motocicletas: la norma **JASO T903 MA2**.

Anteriormente, en las motocicletas se utilizaban los aceites del motor de los turismos, ya que no existía una especificación propia para las motocicletas.

Si se exigen intervalos de mantenimiento largos para los motores de los turismos, los motores de las motocicletas logran un alto rendimiento a altas revoluciones.

En la mayoría de los motores para motocicletas, la caja de cambios y del embrague se lubrican con el mismo aceite.

La norma **JASO T903 MA2** tiene en cuenta estos requisitos específicos.



MTC	Control de tracción de la motocicleta (Motorcycle Traction Control)	Función adicional del control del motor que reduce el par motor si la rueda trasera gira en vacío
OBD	Diagnóstico de a bordo	Sistema del vehículo que controla los parámetros especificados del sistema electrónico del vehículo.
-	KTMconnect	Sistema para la comunicación por radio con teléfonos móviles y auriculares compatibles para telefonía y audio
DRL	Luz diurna (Daytime Running Light)	Luz que aumenta la visibilidad del vehículo durante el día pero que, al contrario que la luz nocturna, no está enfocada y no ilumina la calzada
-	Quickshifter +	Función del sistema electrónico del motor para cambiar a una marcha más larga y más corta sin accionar el embrague
MSR	Regulación del par de arrastre del motor	Función adicional de la centralita electrónica del motor que evita que se bloquee la rueda trasera en caso de un efecto muy alto de los frenos abriendo ligeramente la válvula de mariposa
ABS	Sistema antibloqueo	Sistema de seguridad que evita que las ruedas se bloqueen al avanzar en línea recta sin la influencia de fuerzas laterales

aprox.	aproximadamente
ART. N.º	Número de artículo
etc.	etcétera
N.º	Número
p. ej.	por ejemplo
v.	véase







### 30.1 Símbolos rojos

Los símbolos rojos muestran una situación de conducción que requiere una intervención inmediata.

	El testigo de aviso de la presión de aceite se ilumina en rojo – La presión de aceite es demasiado baja. Detener el vehículo inmediatamente respetando las normas de tráfico y apagar el motor.
---	---





### 30.2 Símbolos amarillos y naranjas

Los símbolos amarillos y naranjas señalizan un error que requiere tomar medidas rápidamente. Los símbolos amarillos y naranjas también muestran las ayudas de conducción que están activas.

	El testigo de control de anomalía de funcionamiento se ilumina en amarillo – El OBD ha detectado una anomalía de funcionamiento en el sistema electrónico del vehículo. Estacionar respetando las normas de tráfico y contactar con un taller especializado autorizado por KTM.
	El testigo de aviso del ABS se ilumina en amarillo – Mensaje de estado o de error del ABS.
	El testigo de aviso del ABS trasero se ilumina en amarillo – El ABS está desactivado en la rueda trasera.
	El testigo de control de tracción se ilumina/parpadea en amarillo – <b>MTC</b> (pág. 144) no está activado o ya está actuando. El testigo del control de tracción también se ilumina cuando se detecta una anomalía de funcionamiento. Contactar con un taller especializado autorizado por KTM. El testigo de control TC parpadea cuando el <b>MTC</b> o <b>MSR</b> (opcional) están activados.
	El testigo de control del regulador de velocidad (opcional) se ilumina en amarillo – La función del regulador de velocidad está activada, pero la regulación de velocidad no está activa.
	El testigo de aviso general se ilumina en amarillo – Se ha detectado una advertencia/un aviso relativo a la seguridad de funcionamiento. También se visualiza en el display.
	Testigos de control de las luces de emergencia – Las luces de emergencia están encendidas.

### 30.3 Símbolos verdes y azules

Los símbolos verdes y azules representan información.

	El testigo de control de los intermitentes parpadea en verde al mismo ritmo que los intermitentes – El intermitente está activado.
	El testigo de control del ralentí se ilumina en verde – El cambio de marchas está en posición de ralentí.
	El testigo de control del regulador de velocidad (opcional) se ilumina en verde – La función del regulador de velocidad está activada y la regulación de velocidad está activa.
	El testigo de control de la luz de carretera se ilumina en azul – La luz de carretera está activada.

<b>A</b>		Combustible . . . . . 87, 161
ABS . . . . . 112		Líquido refrigerante . . . . . 161
<b>ACC1</b>		<b>Carenado lateral derecho</b>
Delante . . . . . 140		Desmontar . . . . . 101
Detrás . . . . . 140		Montar . . . . . 102
<b>ACC2</b>		<b>Carenado lateral izquierdo</b>
Delante . . . . . 140		Desmontar . . . . . 101
Detrás . . . . . 140		Montar . . . . . 101
<b>Accesorios técnicos</b> . . . . . 11		<b>Carrera en vacío en la maneta del embrague</b>
<b>Aceite del motor</b>		Ajustar . . . . . 149
Rellenar . . . . . 148		Comprobar . . . . . 149
Sustituir . . . . . 146		<b>Cerradura de encendido</b> . . . . . 21
<b>Agentes de servicio</b> . . . . . 11		<b>Cerradura del manillar</b> . . . . . 21
<b>Almacenamiento</b> . . . . . 153		<b>Cierre del asiento</b> . . . . . 28
<b>Amortiguador</b> . . . . . 90		<b>Compartimento de almacenamiento bajo el asiento del acompañante</b>
Ajustar el pretensado del muelle . . . . . 92		Abrir . . . . . 24
Ajustar la amortiguación de la extensión . . . . . 91		Cerrar . . . . . 25
<b>Arrancar el motor</b> . . . . . 77		<b>Compartimento de almacenamiento de la derecha</b>
<b>Asideros</b> . . . . . 28		Abrir . . . . . 26
<b>Asiento del acompañante</b>		Cerrar . . . . . 27
Montar . . . . . 95		<b>Compartimento de almacenamiento de la izquierda</b>
Quitar . . . . . 94		Abrir . . . . . 25
<b>Asiento del conductor</b>		Cerrar . . . . . 26
Ajustar . . . . . 69		<b>Conducción</b> . . . . . 79
Montar . . . . . 95		<b>Conducir</b>
Quitar . . . . . 95		Ponerse en marcha . . . . . 78
<b>Avería</b>		<b>Conector de diagnóstico</b> . . . . . 140
Remolcaje . . . . . 85		<b>Control de tracción de la motocicleta</b> . . . . . 144
<b>Aviso de hielo en la calzada</b> . . . . . 33		<b>Corona de la cadena</b>
<b>B</b>		Comprobar . . . . . 99
<b>Batería de 12 V</b>		<b>Cuadro de instrumentos</b> . . . . . 31-68
Cargar . . . . . 133		<b>ABS</b> . . . . . 45
Desmontar . . . . . 130		Activación y prueba . . . . . 31
Montar . . . . . 132		Adaptación del deslizamiento (opcional) . . . . . 145
<b>Botellas de la horquilla</b>		Advertencias . . . . . 33
Limpiar los manguitos guardapolvo . . . . . 108		<b>Audio</b> . . . . . 54
<b>Botón de arranque</b> . . . . . 20		Aviso de hielo en la calzada . . . . . 33
<b>Botón de la bocina</b> . . . . . 20		<b>Bike Info</b> . . . . . 49
<b>C</b>		<b>Bluetooth</b> . . . . . 58
<b>Caballete lateral</b> . . . . . 30		Calefacción de los puños (opcional) . . . . . 41
<b>Cadena</b>		Calefacción del asiento del acompañante (opcional) . . . . . 42
Comprobar . . . . . 99		Calefacción del asiento del conductor (opcional) 41
Controlar la suciedad . . . . . 96		Call . . . . . 55
Limpiar . . . . . 96		<b>Clock Format</b> . . . . . 64
<b>Cambio de marcha</b> . . . . . 79		<b>Date Format</b> . . . . . 64
<b>Cantidad de llenado</b>		<b>Demo Mode</b> . . . . . 68
Aceite del motor . . . . . 147, 161		Display . . . . . 35
		Display Rally (opcional) . . . . . 36
		<b>Distance</b> . . . . . 64

<b>DRL</b> .....	66	<b>Units</b> .....	64
<b>Extra Functions</b> .....	68	Velocímetro .....	38
<b>Favorites</b> .....	57	Visión general .....	31
<b>Favorites-Anzeige 1-4</b> .....	57	Volumen .....	53
Favoritos .....	52	<b>Warning</b> .....	50
<b>Fuel Cons</b> .....	65	<b>Cubierta de la batería</b>	
<b>Headset Type</b> (opcional) .....	61	Desmontar .....	102
<b>Heated Grip</b> (función opcional) .....	47	Montar .....	103
<b>Heated Grips</b> (función opcional) .....	67		
<b>"Heating"</b> (función opcional) .....	66	<b>D</b>	
Hora .....	38	<b>Datos técnicos</b>	
Indicación del nivel de combustible .....	40	Amortiguador .....	163
Indicador de la temperatura del líquido refrige- rante .....	40	Cantidades de llenado .....	161
Indicador de temperatura de aire ambiente ..	39	Horquilla .....	163
Indicador del regulador de velocidad (opcional)	38	Motor .....	157-169
Indicador <b>ABS</b> .....	39	Neumáticos .....	162
Indicador <b>Call</b> .....	43	Pares de apriete del motor .....	158
Indicador <b>Favorites</b> .....	42	Pares de apriete del tren de rodaje .....	163
Indicador <b>MTC</b> .....	39	Sistema eléctrico .....	162
Indicador <b>Navigation</b> .....	43	Tren de rodaje .....	161
Indicador <b>Quick Selector 1</b> .....	42	<b>Declaraciones de conformidad</b> .....	170
Indicador <b>Quick Selector 2</b> .....	42	Específicas del país .....	170
Indicador <b>Ride-Mode</b> .....	39	<b>Definición del uso</b> .....	7
<b>KTMconnect</b> (opcional) .....	58	<b>Diagnóstico de fallos</b> .....	155-156
<b>Language</b> .....	65	<b>Dirección</b>	
Last search .....	52	Bloquear .....	21
Menú .....	43	Desbloquear .....	22
Modo de demostración .....	32	<b>Discos de freno</b>	
<b>Motorcycle</b> .....	44	Comprobar .....	113
<b>MTC</b> .....	45		
<b>MTC+MSR</b> (opcional) .....	46	<b>E</b>	
Navegación .....	51	<b>Equipaje</b> .....	75
<b>Phone Pairing</b> .....	59	<b>Equipo de frenos</b> .....	112-119
<b>Pressure</b> .....	65	<b>Estacionar</b> .....	84
<b>Quick Selector 1</b> .....	57	<b>Estado de los neumáticos</b>	
<b>Quick Selector 2</b> .....	58	Comprobar .....	126
<b>Quickshift+</b> (opcional) .....	46	<b>Estribo del pedal del freno</b>	
Recomendación para cambiar de marcha .....	37	Ajustar .....	71
Régimen de revoluciones .....	37		
<b>Ride Mode</b> .....	44, 144	<b>F</b>	
<b>Rider' Headset</b> (opcional) .....	60	<b>Faro</b>	
<b>Seat Heating Pillion</b> (función opcional) .....	67	Ajustar la distancia de alumbrado .....	139
<b>Seat Heating Rider</b> (función opcional) .....	47, 67	Comprobar el reglaje .....	139
<b>Settings</b> .....	56	Luz diurna .....	130
Skip Waypoint .....	53	<b>Fecha</b>	
<b>Slip Adjuster</b> (opcional) .....	48	Ajustar .....	62
Stop Navigation .....	54	<b>Filtro de aceite</b>	
<b>Temperature</b> .....	65	Sustituir .....	146
Testigos de control .....	34	<b>Frenar</b> .....	83
<b>Throttle Response</b> (opcional) .....	47, 145	<b>Frenos</b> .....	83
<b>Trip</b> .....	50		
<b>Trip 1</b> .....	50		
<b>Trip 2</b> .....	51		

<b>Fusible</b>		<b>Medios auxiliares</b> . . . . .	11
Cambiar en cada grupo consumidor de electricidad . . . . .	137	<b>Motocicleta</b>	
<b>Fusible principal</b>		Bajar del caballete de montaje delantero . . . . .	94
Sustituir . . . . .	135	Bajar del soporte de elevación trasero . . . . .	93
<b>Fusibles del ABS</b>		Levantar con el caballete de montaje delantero . . . . .	93
Sustituir . . . . .	136	Levantar con el soporte de elevación trasero . . . . .	93
		Limpiar . . . . .	150
<b>G</b>		<b>Motor</b>	
<b>Garantía del fabricante</b> . . . . .	11	Rodaje . . . . .	75
<b>Garantía legal</b> . . . . .	11	<b>MSR</b> . . . . .	82
<b>Gomas amortiguadoras del cubo de la rueda trasera</b>		<b>MTC en curvas</b> . . . . .	144
Comprobar . . . . .	125	<b>N</b>	
<b>Grifos de gasolina</b> . . . . .	24	<b>Nivel de aceite del motor</b>	
<b>Guardabarros delantero</b>		Comprobar . . . . .	146
Desmontar . . . . .	107	<b>Nivel de líquido de frenos</b>	
Montar . . . . .	107	Comprobar en el freno de la rueda delantera . . . . .	114
<b>H</b>		Controlar en el freno trasero . . . . .	117
<b>Herramienta de a bordo</b> . . . . .	28	<b>Nivel de líquido refrigerante</b>	
<b>Hora</b>		Controlar en el depósito de compensación . . . . .	141
Ajustar . . . . .	62	Corregir en el depósito de compensación . . . . .	142
<b>Horquilla</b> . . . . .	90	<b>Normas de trabajo</b> . . . . .	9
Ajustar el nivel de compresión . . . . .	90	<b>Número de artículo del amortiguador</b> . . . . .	16
Ajustar el nivel de extensión . . . . .	91	<b>Número de artículo del amortiguador de la dirección</b> . . . . .	16
<b>I</b>		<b>Número de identificación del vehículo</b> . . . . .	15
<b>Imágenes</b> . . . . .	11	<b>Número de la llave</b> . . . . .	15
<b>Interruptor combinado</b>		<b>Número del motor</b> . . . . .	16
Visión general . . . . .	17	<b>O</b>	
<b>Interruptor de las luces de emergencia</b> . . . . .	21	<b>Operación en invierno</b>	
<b>Interruptor de los intermitentes</b> . . . . .	20	Trabajos de revisión y cuidado . . . . .	151
<b>Interruptor de parada de emergencia</b> . . . . .	20	<b>P</b>	
<b>Interruptores</b>		<b>Parabrisas</b>	
En la parte derecha del manillar . . . . .	20	Desmontar . . . . .	109
En la parte izquierda del manillar . . . . .	17	Montar . . . . .	109
<b>L</b>		<b>Parar</b> . . . . .	84
<b>Líquido de frenos</b>		<b>Pastillas de freno</b>	
Rellenar en el freno de la rueda delantera . . . . .	114	Comprobar en el freno de la rueda delantera . . . . .	116
Rellenar en el freno trasero . . . . .	117	Controlar en el freno trasero . . . . .	119
<b>Luces de emergencia</b> . . . . .	21	<b>Pedal de cambio</b> . . . . .	29
<b>M</b>		Ajustar la posición básica . . . . .	73
<b>Mando combinado</b> . . . . .	17	Controlar la posición básica . . . . .	72
<b>Mando de las luces</b> . . . . .	18	<b>Pedal del freno</b> . . . . .	29
<b>Maneta del embrague</b> . . . . .	17	Ajustar la posición básica . . . . .	71
Ajustar la posición básica . . . . .	70	Comprobar la carrera en vacío . . . . .	116
<b>Maneta del freno de mano</b> . . . . .	17	<b>Piñón de la cadena</b>	
Ajustar la posición básica . . . . .	71	Comprobar . . . . .	99
<b>Manual de instrucciones</b> . . . . .	10	<b>Placa de características</b> . . . . .	15
<b>Medio ambiente</b> . . . . .	9	<b>Placa portaequipaje</b> . . . . .	28

<b>Posición del manillar</b> . . . . .	69	Montar . . . . .	104
Ajustar . . . . .	69	<b>Spray reparador de pinchazos</b>	
<b>Presión de los neumáticos</b>		Utilización . . . . .	129
Comprobar . . . . .	128	<b>T</b>	
<b>Programa de servicio</b> . . . . .	88-89	<b>Tamices de aceite</b>	
<b>Protector del motor</b>		Limpiar . . . . .	146
Desmontar . . . . .	109	<b>Tapón del depósito de combustible</b>	
Montar . . . . .	110	Abrir . . . . .	22
<b>Puesta en servicio</b>		Cerrar . . . . .	23
Después de un período de almacenamiento . . . . .	154	<b>Tensión de la cadena</b>	
Instrucciones para la primera puesta en servicio . . . . .	74	Ajustar . . . . .	98
Trabajos de inspección y cuidado antes de cada puesta en servicio . . . . .	77	Comprobar . . . . .	97
<b>Puño del acelerador</b> . . . . .	17	<b>Tensión de los radios</b>	
<b>Q</b>		Comprobar . . . . .	128
<b>Quickshifter +</b> . . . . .	79	<b>Testigos de control</b> . . . . .	34
<b>R</b>		<b>Toma de corriente de accesorios eléctricos</b> . . . . .	22
<b>Recambios</b> . . . . .	11	<b>Transporte</b> . . . . .	85
<b>Referencia de la horquilla</b> . . . . .	16	<b>U</b>	
<b>Regulación del par de arrastre del motor</b> . . . . .	82	<b>Uso conforme a lo previsto</b> . . . . .	7
<b>Regulador de velocidad</b>		<b>Uso indebido</b> . . . . .	7
Manejo . . . . .	18	<b>V</b>	
<b>Remolcaje</b> . . . . .	85	<b>Vehículo con carga</b> . . . . .	75
<b>Reposapiés del acompañante</b> . . . . .	29	<b>Vista del vehículo</b>	
<b>Repostar</b>		Frontal izquierda . . . . .	13
Combustible . . . . .	86	Trasera derecha . . . . .	14
<b>Ropa de protección</b> . . . . .	9		
<b>Rueda delantera</b>			
Desmontar . . . . .	120		
Montar . . . . .	121		
<b>Rueda trasera</b>			
Desmontar . . . . .	123		
Montar . . . . .	124		
<b>S</b>			
<b>Seguridad de funcionamiento</b> . . . . .	8		
<b>Seguro de las pastillas de freno</b>			
Comprobar en el freno de la rueda delantera . . . . .	116		
Controlar en el freno trasero . . . . .	119		
<b>Servicio</b> . . . . .	11		
<b>Servicio de atención al cliente</b> . . . . .	12		
<b>Sistema antibloqueo</b> . . . . .	112		
<b>Sistema de neumáticos sin cámara</b> . . . . .	129		
<b>Sistema de refrigeración</b> . . . . .	141		
<b>Spoiler del depósito de combustible derecho</b>			
Desmontar . . . . .	105		
Montar . . . . .	106		
<b>Spoiler del depósito de combustible izquierdo</b>			
Desmontar . . . . .	103		



3214751es

14.12.2022







READY TO RACE

» [www.ktm.com/co](http://www.ktm.com/co)

# MANUAL DE GARANTÍA

ALTA GAMA



DESCUBRE MÁS DEL MUNDO NARANJA EN:

[www.ktm.com/co](http://www.ktm.com/co) » **KTM** Colombia » **KTM\_Colombia**

Línea gratuita nacional: 018000 520090

Conoce lo que hacemos por el progreso de los colombianos en [www.autecosocial.com](http://www.autecosocial.com)



## Anexo Información de seguridad

Verifique la carátula de este manual para conocer cuál de los siguientes dispositivos de seguridad posee su vehículo.



**SISTEMA  
ANTIBLOQUEO  
DE FRENOS**

Sistema diseñado para evitar que las ruedas se bloqueen al frenar de forma brusca mientras se circula en línea recta, el sistema regula automáticamente la fuerza de frenado.

Aunque el sistema ABS proporciona estabilidad al detenerse, recuerde las siguientes características:

\* Para frenar de forma eficaz, deje de acelerar y utilice la leva de freno delantero y el pedal de freno trasero simultáneamente, de la misma manera que en el sistema de frenos de una motocicleta convencional.

\* El ABS no puede compensar las condiciones adversas de la carretera, un error de juicio o un uso incorrecto de los frenos.



**SISTEMA DE ENCENDIDO  
AUTOMÁTICO DE LUCES (AHO)**

Sistema diseñado para que una vez se ponga el motor en marcha, la luz principal de la farola se encienda automáticamente.

Este sistema garantiza una mayor visibilidad del vehículo para los demás actores viales.



**SISTEMA DE LUCES  
DE CIRCULACIÓN DIURNA (DRL)**

Sistema de iluminación LED, el cual se enciende automáticamente al girar el interruptor de encendido a "ON".

Mientras la farola principal esté apagada, la luz LED alumbrará intensamente, si se enciende la farola principal, la luz LED se atenuará automáticamente.

No se recomienda dejar el interruptor de encendido en "ON" mientras el motor no esté en funcionamiento porque la batería se descargará prematuramente.



Todos los derechos reservados. No se permite la reproducción total o parcial de este libro, en ninguna forma o por ningún medio, ya sea electrónico o mecánico, incluido fotocopiado, sin permiso escrito de Autotécnica Colombiana S.A.S. (Auteco S.A.S.)

Actualizado agosto 2020



**MANUAL DE GARANTÍA Y MANTENIMIENTO**  
**ALTA GAMA**

## TABLA DE CONTENIDO



Introducción

Muy importante tener en cuenta

Sugerencias para conducir con seguridad

Auteco cuida nuestro planeta

Centros de Servicio Autorizado

Garantía Auteco

¿Qué son las revisiones periódicas?

Cupón de alistamiento

Tarjeta de garantía de la batería

Historial de mantenimiento

Cupones de revisiones y mantenimiento

Revisiones técnicas y de mantenimiento posteriores a la garantía

## INTRODUCCIÓN



¡Felicidades! Usted acaba de adquirir una motocicleta (en adelante el "Vehículo") de marca **KTM** reconocida mundialmente por su altísima calidad y excelentes especificaciones, y ahora en Colombia cuenta con todo el respaldo de Autotecnica Colombiana S.A.S. (en adelante "Auteco" o "la Compañía"). Su nuevo Vehículo es un producto de avanzada ingeniería automotriz, de pruebas exhaustivas y de continuos esfuerzos por lograr confiabilidad, seguridad y alto rendimiento. Estamos seguros de que el Vehículo probará ser digno de su elección y de que usted estará orgulloso de su funcionamiento. Le recomendamos que lea detenidamente el Manual de Instrucciones y el Manual de Garantía antes de conducir su Vehículo, de modo que usted esté completamente familiarizado con la operación apropiada de los controles del Vehículo, sus características, capacidades y limitaciones. Para asegurar una larga vida, sin problemas para su Vehículo, dele el cuidado apropiado y el mantenimiento descrito en el manual de instrucciones y exija siempre repuestos genuinos a su Centro de Servicio Autorizado de KTM. Confíe el mantenimiento y reparaciones solo a los CSA que se indican en este Manual. Nosotros le ofrecemos 10 revisiones de servicio programados para mantener su Vehículo en perfectas condiciones.

Debido a las continuas mejoras en el diseño y en el rendimiento que ocurren durante la producción, en algunos casos pueden existir diferencias menores entre el Vehículo real y las ilustraciones y el texto de este Manual. En caso de que usted desee tener alguna información detallada sobre el Vehículo, consulte al Agente Comercial o concesionario autorizado de Auteco - KTM.

### AUTOTÉCNICA COLOMBIANA S.A.S. - AUTEKO.

Medellín, Colombia  
Línea gratuita nacional  
01 8000 52 00 90  
[servicioalcliente@auteco.com.co](mailto:servicioalcliente@auteco.com.co)  
Página Web:  
[www.auteco.com.co](http://www.auteco.com.co)

## ! IMPORTANTE

El fabricante se reserva el derecho de realizar en cualquier momento, sin obligación de actualizar este folleto, modificaciones en el vehículo, sus partes o accesorios, según pueda ser conveniente y necesario.

## MUY IMPORTANTE TENER EN CUENTA



### DESDE EL PRIMER DÍA.

#### LO FELICITAMOS:

Usted ha adquirido un Vehículo con los últimos avances tecnológicos. Pero su máxima calidad y su inigualada presentación no bastan, si usted no se convierte en un perfecto conductor y presta a su Vehículo los sencillos cuidados y atenciones que requiere.

Con su Vehículo **KTM** y con el respaldo de **Auteco** usted ha pasado al campo de las personas motorizadas; es decir, que gozan de plena libertad para ir donde quieran y cuando quieran, con máxima facilidad y economía. Esto nos complace profundamente y por eso estamos muy interesados en que usted disfrute al máximo su nueva y mejor situación.

Para contribuir a ello, hemos extractado algunas recomendaciones para el buen uso y mantenimiento de su vehículo, de obligatorio cumplimiento:

***Millones de máquinas, como la suya, ruedan por todo el mundo en excelentes condiciones. Y la razón es que tienen un buen propietario. Usted debe y puede serlo.***

### LEA Y ESTUDIE CUIDADOSAMENTE SU "MANUAL DE GARANTÍAS Y DE INSTRUCCIONES" Y SIGA SUS INSTRUCCIONES EXACTA Y OPORTUNAMENTE.

Con ello se habrá creado una nueva y agradable afición, que le evitará pérdidas de tiempo, dinero y bienestar.

### EJERCÍTESE EN ESTAS OPERACIONES, HASTA DOMINARLAS:

- Verificar siempre el nivel de aceite del motor.
- Calibración de presión de aire de las llantas.
- Chequeo de nivel del líquido refrigerante.
- Chequeo de nivel del líquido de frenos mínimo 1 vez a la semana dependiendo de las condiciones de uso y circulación.
- Limpieza de filtro de aire. (Si aplica)

### DURANTE EL DESPEGUE (0 hasta 2.000 km):

Use el acelerador solamente hasta la mitad del recorrido del mismo.

Mantenga solamente la velocidad que le permite el medio acelerador. Si se excede, está forzando perjudicialmente su máquina.

Manténgala liviana no sometiéndola a cargas que le exijan pasar el medio acelerador.

No la someta a cuestas que le exijan más del medio acelerador.

## MUY IMPORTANTE TENER EN CUENTA

Use siempre LOS DOS FRENOS (delantero y trasero) SIMULTÁNEAMENTE. Practique desde el principio hasta que lo haga sin pensarlo. NO USE UNO SOLO. Dedique un rato CADA SEMANA al cuidadoso aseo de su Vehículo y a revisar y ajustar los tornillos y tuercas.

**SI NO ES EXPERTO EN MECÁNICA NO ENSAYE EN SU MÁQUINA: LLÉVELA A UN CENTRO DE SERVICIO AUTORIZADO (CSA).**

Conduzca respetando las normas de tránsito y tenga especial cuidado durante la noche y los días lluviosos.

### MANTENGA CONSIGO OBLIGATORIAMENTE:

Licencia de Tránsito  
Licencia de Conducción  
Seguro obligatorio SOAT  
Manual de garantía y de mantenimiento

Casco  
Chaleco reflectivo  
Herramienta de la moto  
Técnico mecánica

### ES MUY RECOMENDABLE:

Impermeable  
Chaqueta  
Guantes

Gafas  
Bujía nueva

### CUANDO SALGA DE VIAJE:

Inflador de mano  
Parches para llantas tubeless  
Cables pasa corriente  
Medidor de presión de llantas  
Bombillos nuevos  
Otras herramientas





## SUGERENCIAS PARA CONDUCIR CON SEGURIDAD



**Un motociclista inteligente es aquel que quiere seguir disfrutando su pasión por muchos años y por eso, no se arriesga inútilmente. Auteco presenta el top 10 del motociclista seguro.**

- 1.** Use un buen casco de seguridad y manténgalo siempre abrochado. El casco no es únicamente para evitar una infracción de tránsito, use uno que realmente ofrezca protección en caso de un accidente.
- 2.** Maneje a la defensiva, asuma que nadie lo ha visto en la vía para que pueda anticiparse a las emergencias.
- 3.** Nunca adelante entre dos vehículos en movimiento. Cualquier movimiento inesperado de uno de ellos puede hacer que pierda el control de la moto y sufrir un accidente.
- 4.** Evite transitar sobre las líneas y señales blancas y amarillas cuando la vía se encuentre mojada y manténgase atento a los manchones de aceite dejados por otros vehículos.
- 5.** Use siempre las direccionales, stop y luz frontal para indicar a otros conductores cuál será su próxima maniobra, apoyese visualmente en los retrovisores para una conducción más segura y tenga en cuenta que es posible que los objetos se vean más cerca de lo que parecen.
- 6.** Mantenga la presión de aire de las llantas según este Manual. Las llantas con exceso o falta de presión comprometen la adherencia de la moto al piso y hacen que la conducción se vuelva inestable y peligrosa. Además aumenta el consumo de combustible si la presión es baja.
- 7.** Utilice siempre ambos frenos a la hora de detenerse. Recuerde que el freno delantero lleva el 70% de la potencia de frenado y el trasero el 30%. Trate de practicar la maniobra de frenado en una zona segura y despejada para que a la hora de una emergencia, pueda hacerlo sin problemas.
- 8.** Antes de girar o atravesar un cruce, mire a la izquierda, luego a la derecha y nuevamente a la izquierda. Esta maniobra sirve para asegurarse que un vehículo no aparecerá en el último momento.
- 9.** Al adelantar otro vehículo hágalo solamente por la izquierda. Adelantar por la derecha es extremadamente peligroso.
- 10.** Maneje más despacio de lo que su capacidad y la de la moto se lo permita. En caso de una imprudencia de un tercero (otro vehículo, peatones, huecos, etc.) tendrá los reflejos y la potencia extra que se necesita para sortear la situación.



**“ENTREGA LA BATERÍA USADA Y CONTRIBUYE CON EL CUIDADO DEL AMBIENTE”**

**Procedimiento para la devolución de las baterías usadas plomo ácido.**

Su Vehículo recibe alimentación eléctrica a través de una batería de tipo Plomo – Ácido (Pb – Ácido) o de tipo gel de 12 voltios (V). Ella permite que su Vehículo funcione adecuadamente. Para ubicar la batería en su Vehículo refiérase al interior de su Manual para identificar el lugar exacto en el modelo que hoy conduce.

Las baterías tipo Plomo-Ácido son consideradas residuos peligrosos al final de su vida útil, por lo tanto Auteco cuenta con un sistema para la recolección, transporte y correcta disposición de las baterías desechadas. Es su deber hacer parte de este proceso entregando las baterías usadas en los **CSA AUTECO-KTM**.

## AUTECO CUIDA NUESTRO PLANETA



La batería contiene elementos nocivos para la salud (Plomo y Ácido Sulfúrico), por lo tanto usted no debe manipular su contenido. Evite perforarla o incinerarla, ésto puede ser perjudicial para su salud y nocivo para el ambiente. No la deseche junto con los desperdicios domésticos. Entréguela para que sea reciclada en todos los casos.



**PRECAUCIÓN:** No perforo ni incinere la batería

### MEDIDAS DE PRECAUCIÓN A SEGUIR PARA PREVENIR RIESGOS A LA SALUD Y AL AMBIENTE.

Usted como usuario del Vehículo y al portar una batería en ella, según la Res. 0372 del Ministerio de Ambiente y desarrollo sostenible, deberá cooperar con estos mecanismos de recolección y deberá entregar la batería en los Centros de Servicio Autorizado (CSA) de la red, ellos serán centros de acopio autorizados para tal fin. Vea al final de este Manual los Centros de Servicio Autorizado (CSA) en su ciudad.

Contamos con su ayuda para evitar una mala disposición de este desecho peligroso y así evitar deteriorar nuestro ambiente y la salud de los habitantes del planeta.

Para más información ingrese a <https://www.auteco.com.co/auteco-sostenible>. Aquí encontrará toda la información relacionada con el cuidado, correcta utilización, disposición adecuada y el programa de recolección que la compañía actualmente realiza en el país sobre baterías.

## ACEITE DEL MOTOR



### **Aceite del Motor:**

Auteco y KTM le recomienda los siguientes aceites:

### **Conforme con las normas:**

-JASO T903 MA

-SAE

Cross Power 4T (SAE 10W60)

Power Synt 4T (SAE 10W50)

**Nota:** para el procedimiento de verificación de nivel de aceite y cambio de aceite, remítase al **Manual de Instrucciones** donde se encontrará el procedimiento, el tipo de aceite y cantidad recomendada para su Vehículo.

**READY  
TO »  
RACE**

***KTM***

## ¡AHORA Y SIEMPRE CONTIGO!

Tenemos disponible para ti una amplia red de almacenes de repuestos y talleres para que en el momento que lo necesites cuentes con nosotros, como siempre lo has hecho.

**Conoce dónde  
puedes comprar  
tu repuesto**

**Conoce cuáles  
son los talleres  
disponibles**

### Para encontrar los siguientes servicios:

Encuentre en la página web de Auteco una amplia y útil sección con toda la información relacionada con los repuestos y accesorios para todos los productos de las marcas Auteco.

Ingrese al sitio web de repuestos haga click en el vínculo "Repuestos y servicios" ubicado en la parte superior de la página:

<https://www.auteco.com.co/motos-auteco/>

- Descargar los catálogos de partes con el despiece de los vehículos y los códigos de las partes.
- Información del precio público sugerido para los repuestos.
- Actualizaciones técnicas y cambios en las partes.
- Detalles sobre la herramienta especializada para los técnicos de los vehículos.

**CENTROS DE SERVICIOS AUTORIZADO (CSA)**



**RECONOZCA LOS CENTROS  
DE SERVICIO AUTORIZADO EN TODO EL PAÍS**



**Para un buen funcionamiento de su Vehículo y para mantener la validez de la garantía correspondiente, utilice únicamente partes originales y llévela exclusivamente a los Centros de Servicio Autorizados (CSA) Auteco-KTM. Podrá consultar la lista de Centros de Servicio Autorizados (CSA) actualizada, ingresando al siguiente link: <https://www.auteco.com.co/donde-estamos/>**

**NOTA IMPORTANTE:** Para realizar las revisiones y cambios de aceite, refiérase únicamente a las frecuencias establecidas en los cupones de revisión de este Manual de Garantía y Mantenimiento.

---

## GARANTÍA AUTECO



Apreciado cliente, nos es grato comunicarle que sus Vehículos **KTM** listados anteriormente, disfrutan no sólo de la Garantía Legal, sino de una Garantía Suplementaria ofrecida por AUTECO, las cuales, a continuación, pasamos a explicarle.

### GARANTÍA LEGAL

La Garantía Legal cubre los primeros seis (6) meses o seis mil (6.000) kilómetros, lo que primero se cumpla, contados a partir de la entrega del vehículo al primer usuario que la hubiere comprado a un distribuidor autorizado de AUTECO; la garantía ampara su Vehículo contra cualquier defecto de fabricación de las piezas o de montaje de las mismas, y es brindada por Auteco mediante la red de Centros de Servicio Autorizados (CSA) AUTECO - KTM del país.

### GARANTÍA SUPLEMENTARIA

La Garantía Suplementaria, es un período adicional de garantía ofrecido por AUTECO, con características, cobertura y duración especiales y distintas al período de garantía legal de seis (6) meses o seis mil (6.000)

kilómetros. Esta garantía suplementaria de DIECIOCHO (18) meses más, sin límite de kilómetros, comenzará a correr al día siguiente al de la expiración del término de la garantía legal.

Lo anterior significa que, al comprar su Vehículo nuevo en AUTECO, éste contará con una Garantía Legal y una Garantía Suplementaria, por lo que usted disfrutará del servicio de AUTECO durante un lapso total de VEINTICUATRO (24) meses, sin límite de kilómetros, en las condiciones anotadas en este Manual.

La Garantía Suplementaria otorgada gratuitamente luego de la terminación de la Garantía Legal, comprende exclusivamente el cambio o reparación, sin costo, de las piezas afectadas, así como el trabajo requerido para efectuar la reparación, todo ello de acuerdo con el concepto técnico mecánico emitido por el personal de la ensambladora o su delegado, en el que se diagnostique un defecto de fabricación de la pieza o de montaje de la misma, que tenga que ver con la calidad e idoneidad del vehículo. Por lo tanto, esta Garantía Suplementaria gratuita se circunscribe a lo aquí contemplado exclusivamente. Ninguna otra actuación o intervención



diferente a lo contemplado en este párrafo está incluida en esta Garantía Suplementaria.

Para hacer efectiva la Garantía Suplementaria, el Vehículo deberá haber asistido oportunamente a todas las revisiones técnicas obligatorias estipuladas en este Manual.

En las revisiones técnicas obligatorias usted, como usuario, solo tiene que asumir el costo de las partes que por su uso sufren un desgaste natural, tal como se detallan expresamente en el título de EXCLUSIONES, y los costos de la mano de obra, necesaria para efectuar la reparación o cambio de dichas piezas, a excepción de las revisiones que en los cupones del presente Manual se establezcan como gratuitas.

Tanto la Garantía Legal como la Suplementaria, son válidas en el territorio Nacional, es decir, que todo usuario tiene derecho a exigir la aplicación de la garantía en cualquiera de los CSA que se indican en este manual sin importar el lugar en donde hubiere adquirido el Vehículo.

Si durante el período de la Garantía Legal o de la Suplementaria, el propietario de la moto cambia de ciudad de residencia en Colombia, seguirá teniendo los

mismos derechos que hubiere adquirido con el agente comercial y/o concesionario de AUTEKO que le hubiere vendido la moto. Le bastará con presentar este Manual para tener derecho a la misma. Esta garantía, demuestra la confianza y respaldo que la ensambladora genera para sus productos.

Si el usuario no presenta este Manual o copia de la factura, el Centro de Servicio Autorizado (CSA) deberá verificar en el sistema de AUTEKO, con base en la matrícula del Vehículo y en el kilometraje que marque el velocímetro u otras características de las partes del vehículo que pueden evidenciar los datos relativos al recorrido, si el Vehículo aún se encuentra dentro del periodo de garantía. En el caso de que el propietario perdiera el Manual, deberá solicitar un duplicado del mismo, mediante el formato establecido para tal fin, el cual se encuentra en todos los CSA del país. Dicho evento no eximirá al usuario de realizar oportunamente las revisiones técnicas obligatorias para que sean efectivas las garantías tanto Legal como Suplementaria, contenidas en este Manual.

## **REQUISITOS PARA QUE LAS GARANTÍAS LEGAL Y SUPLEMENTARIA SEAN EFECTIVAS:**

- 1.** Dar aviso inmediato sobre la falla detectada a uno de los CSA que se indican en este manual y poner a disposición de este, en el menor tiempo posible, su vehículo para la revisión y reparación del mismo.
- 2.** Presentar oportunamente el Vehículo para que le sean efectuadas correctamente todas las revisiones técnicas obligatorias correspondientes a los kilometrajes establecidos en este Manual. Se debe tener en cuenta que se permite un margen de más o menos doscientos cincuenta (250) kilómetros para asistir a cada revisión, a excepción de la primera, en la cual se permite un margen de más o menos cien (100) kilómetros.
- 3.** Conocer y seguir al pie de la letra todas las recomendaciones contenidas en este Manual, para el buen uso del vehículo.

## **EXCEPCIONES A LAS GARANTÍAS LEGAL Y SUPLEMENTARIA:**

Tanto la Ensambladora, como los Agentes Comerciales y/o Concesionarios y los CSA, quedarán libres de toda responsabilidad y exentos de la aplicación de las garantías Legal y Suplementaria, cuando:

- 1.** El vehículo haya sido intervenido fuera de la red autorizada por AUTEKO o cuando hayan sido cambiadas las piezas originales de la moto por otras no genuinas; esto es, no producidas por el fabricante original del Vehículo.
- 2.** Cuando ocurra una falla en el motor por no rellenar oportunamente el nivel de aceite, conforme lo indicado en el presente Manual.
- 3.** Cuando el Vehículo haya sido usado sin seguir las recomendaciones para su despegue y uso dadas en este Manual.
- 4.** Cuando la avería se haya producido por maniobras incorrectas o accidentes causados por su propietario, conductor o por terceros.
- 5.** Cuando ocurra cualquier daño ocasionado por incendio, choque (no atribuibles a defectos del Vehículo), robo o por otra fuerza mayor.

6. Cuando se hayan efectuado alteraciones en los mecanismos o partes originales del Vehículo.
7. Cuando el propietario no esté cumpliendo o no haya cumplido con llevar su moto a la totalidad de revisiones técnicas indicadas en el presente manual, dentro del kilometraje requerido, según se señala en el mismo.
8. Cuando el Vehículo haya sido utilizado en competencias deportivas en alquiler, o como Vehículo de prueba o aprendizaje de conductores.
9. Cuando haya cualquier daño causado por combustible o lubricación no recomendado por AUTECO.
10. Cuando, por exceso de suciedad se genere alguna avería.

**EXCLUSIONES:** Se encuentran excluidas tanto de la garantía legal como de la suplementaria, las siguientes partes (la lista que se anota a continuación es taxativa y no enunciativa, por lo cual, las partes no incluidas expresamente, se encuentran cubiertas por la garantía):

- De acuerdo con lo establecido por la Superintendencia de Industria y Comercio, en el numeral 1.2.2.2.1 de la Circular Única, se considerarán parte de desgaste las siguientes: Llantas, neumáticos, bujías, discos de clutch, pastillas o bandas para freno, kit de arrastre, cable del embrague, cable de acelerador, filtro de

combustible, filtro de aceite, filtro de aire, bujes de suspensión trasera y cunas de dirección. También se incluyen en esa lista sustancias o materiales que, no siendo exactamente partes, por tratarse de elementos de consumo, también están excluidas de la garantía, a saber: Aceite de motor, aceite de suspensión, líquido de frenos y líquido refrigerante.

- Pintura y cromo, por su deterioro natural, por su exposición a la intemperie, por daños ocasionados por agentes externos como productos químicos o por actos de terceros y choques.

- Partes o sistemas que, sin autorización de AUTECO, hubieren sido objeto de modificaciones o alteraciones, así como instalación de piezas que no pertenezcan al diseño original del vehículo, interruptores, reguladores, rectificadores, cables eléctricos, bobinas, cajas de fusibles, unidades de encendido electrónico, baterías, cables en general, relay, etc., cuando éstos hubieren sido manipulados en virtud de la instalación de dispositivos ajenos al diseño original del Vehículo (alarmas, accesorios sonoros o electrónicos, etc.), o cuando dichas partes resulten dañadas por razón de lavado a presión u otras causas no inherentes a su uso normal.

- Las partes que hubieren debido ser intervenidas en alguna de las revisiones técnicas obligatorias, a la cual

el usuario no hubiere asistido o lo hubiere hecho extemporáneamente.

- Daños ocasionados por incendio, choque o cualquier otro agente externo.

- Daños ocasionados por no mantener el nivel adecuado de los fluidos (aceite en el motor), de acuerdo con el presente Manual, o por no cambiar oportunamente el mismo, en los kilometrajes recomendados. Así mismo, se excluyen de la garantía legal y suplementaria, los gastos ocasionados por la utilización de otros vehículos para el transporte del conductor y su acompañante, o cualesquiera otras consecuencias derivadas de la inmovilización del Vehículo objeto de reparación en garantía.

- Se encuentra excluida de la Garantía Suplementaria la bombillería en general, es decir dichos componentes solo se encuentran amparados por la Garantía Legal, durante los primeros seis (6) meses o seis mil (6000) kilómetros, lo que primero ocurra, bajo las mismas condiciones antes especificadas para esta garantía.

### **ALCANCES DE LA GARANTÍA:**

Con la presentación de los cupones de garantía para las revisiones técnicas obligatorias, adheridos a este Manual y dentro del período de garantía, toda intervención técnica considerada normal, puede ser

realizada por cualquier CSA que se indica en este manual en cualquier parte del País.

### **SONIDOS Y VIBRACIONES EN LAS MOTOCICLETAS:**

El funcionamiento normal del Vehículo, bajo distintas formas de conducción (con carga, sin carga, diferentes velocidades, climas, etc.), puede generar distintos sonidos y/o vibraciones, los cuales son característicos de cada modelo y no constituyen indicio de ningún problema en el Vehículo. Estos sonidos y vibraciones, incluso, pueden variar entre Vehículos del mismo modelo y están dados por las diferencias en las tolerancias, ajustes de fabricación, movimientos o fricciones propios de los componentes.

Por lo anterior, los sonidos y vibraciones características en los diferentes modelos, no serán intervenidos, toda vez que los mismos no son consecuencia del mal funcionamiento del vehículo y se consideran normales.

En caso de dudas sobre su Vehículo, debe dirigirse a cualquiera de los CSA que se indican en este manual, dónde nuestro personal capacitado emitirá su concepto técnico al respecto.

### **MODIFICACIONES:**

Los términos en que se concede la garantía no pueden, en ningún momento, ser modificados por los Agentes Comerciales y/o Concesionarios o CSA. Esta garantía únicamente puede ser aplicada por la red AUTECO que tenga la correspondiente y debida autorización.

### **REEMPLAZO DEL VELOCÍMETRO:**

Cuando se efectúe cambio de velocímetro, será responsabilidad del CSA, dejar constancia en el registro de garantía correspondiente en el sistema de la ensambladora y en el historial de mantenimiento del presente Manual, del kilometraje que indique el velocímetro reemplazado y la fecha en la cual se efectuó el cambio.

**NOTA:** Las indicaciones sobre el peso, velocidad, consumo y otros datos que aparecen en la literatura técnica, comercial o publicitaria, han de entenderse como aproximados y están sujetas a cambio sin previo aviso. AUTECO no asume ninguna obligación ni responsabilidad en este sentido.

### **GARANTÍA DE LA BATERÍA:**

La batería del Vehículo cuenta con una garantía única de seis (6) meses o seis mil (6.000) km, lo que primero se cumpla, contados a partir de la entrega del Vehículo al primer usuario que la hubiere comprado a un distribuidor autorizado de AUTECO.

**NOTA IMPORTANTE:** su Vehículo es un bien complejo, compuesto por distintas unidades de sistemas independientes entre sí, que al operar conjuntamente, permiten que su Vehículo funcione de forma adecuada, cumpliendo con todas las condiciones de seguridad, calidad e idoneidad exigidas por Ley.

De esta manera, en caso de tener alguna inquietud sobre la adecuada articulación y funcionamiento de las unidades de sistemas independientes, deberá dirigirse a cualquiera de los CSA que se indican en este manual, donde nuestro personal capacitado emitirá su concepto técnico respecto de la(s) parte(s) o componente(s) que considere afecta el normal funcionamiento de alguno de las unidades de sistemas independientes que conforman su Vehículo.



### **AVISO IMPORTANTE:**

No lave la moto con agua a presión, ni con vapor, ni estando el motor caliente. Estos procedimientos pueden ocasionar daños en sus componentes y, por consiguiente, desde la fecha en que cualquiera de ellos se practique, AUTECO queda totalmente eximido de toda obligación relativa al cumplimiento de las garantías del Vehículo sobre las partes afectadas.

Para una mayor claridad al respecto, se informa que su Vehículo está dividido en diez (10) sistemas independientes de funcionamiento, que son los siguientes:

1. Sistema de frenos: freno delantero y freno trasero.
2. Sistema de ignición: (CDI o ECU), bujía, bobina de alta, bobina pulsora.
3. Sistema de transmisión: piñón de salida, cadena, Sprocket, caja de cambios, clutch.
4. Sistema motor: cigüeñal, cabeza de fuerza.
5. Sistema estructural: chasis, brazo oscilante.
6. Sistema de suspensión: suspensión delantera, suspensión trasera.
7. Sistema de carga: plato de bobinas, regulador, batería.
8. Sistema de luces y señales: bombillos, pito, tablero de instrumentos, sensores, actuadores.
9. Sistema de alimentación: carburador o cuerpo de inyección), caja filtro, tanque de combustible.
10. Sistema de refrigeración: radiador\*, moto ventilador\*.

\*Aplica para ciertas referencias.

#### **NOTA IMPORTANTE:**

las imprevistas dificultades que puedan presentarse en una o varias unidades del sistema del Vehículo se entienden presentadas en esa o esas unidades de sistemas en específico, sin que se entiendan o constituyan una dificultad en otra u otras en las que no se han presentado, por ser independientes unas de las otras.

#### **SISTEMA ANTIBLOQUEO DE LOS FRENOS (ABS)**

Su Vehículo cuenta con un sistema ABS, el cual se ha diseñado para evitar que las ruedas se bloqueen al frenar de forma brusca mientras se circula en línea recta. El sistema ABS regula automáticamente la fuerza de frenado.

Aunque el sistema ABS proporciona estabilidad al detenerse, ya que evita el bloqueo de las ruedas, recuerde las siguientes características:

-Para frenar de forma eficaz, deje de acelerar utilice la leva del freno delantero y el pedal del freno trasero, simultáneamente, de la misma manera que en el sistema de frenos de un Vehículo convencional.

-El ABS no puede compensar las condiciones adversas de la carretera, un error de juicio o un uso incorrecto de los frenos.

-El ABS no se ha diseñado para acortar la distancia de frenado. La distancia de parada de un Vehículo con ABS puede ser mayor que con un vehículo sin ABS en condiciones similares.

-El ABS le ayudará a evitar el bloqueo de las ruedas durante un frenado en línea recta, pero no se puede controlar que la rueda no resbale si se frena al tomar una curva. Cuando tome una curva, se recomienda aplicar ambos frenos solo ligeramente, o no frenar para nada. Reduzca la velocidad antes de entrar en la curva.

- La unidad de control de ABS compara la velocidad del Vehículo con la velocidad de la rueda. Dado que el uso de llantas no recomendadas puede afectar a la velocidad de la rueda, pueden confundir a la unidad de control, lo que puede ampliar la distancia de frenado.

- En el caso que el sistema de ABS se desactive, el sistema hidráulico continuará funcionando, el Vehículo frenará, pero las llantas podrán bloquearse durante la acción de frenado.

#### **NOTA**

- Cuando el ABS está funcionando, puede sentir unas pulsaciones en la leva de freno o en el pedal. Esta condición es normal.

- El ABS no funciona a una velocidad igual o inferior a 10 km/h aproximadamente.

- El ABS no funciona si la batería está descargada.

#### **ADVERTENCIA**

El uso de neumáticos no recomendados puede hacer que el ABS no funcione correctamente y que aumente la distancia de frenado. Como resultado, el conductor podrá sufrir un accidente. Se aconseja utilizar siempre los neumáticos estándar recomendados para este Vehículo.

#### **ADVERTENCIA**

El sistema ABS no puede proteger al conductor de todos los posibles peligros ni sustituir a una forma de conducción segura. Debe familiarizarse con el funcionamiento del sistema ABS y sus limitaciones.

El conductor tiene la responsabilidad de circular a una velocidad y de una manera adecuadas a las condiciones meteorológicas, la superficie de la calzada y el tráfico.

### REVISIONES DIARIAS QUE DEBE REALIZAR EL USUARIO:

Frenos:	Comprobar su buen funcionamiento y verificar el estado de los elementos.
Aceite lubricante del motor:	Comprobar nivel y adicionar, de ser necesario, cuando el nivel así lo indique.
Nivel de combustible:	Revisar que sea suficiente.
Luces y bocina:	Comprobar su correcto funcionamiento.
Cadena (en los vehículos Propulsados por este medio):	Verificar su adecuada lubricación y mantener la tensión.
Neumáticos:	Comprobar la presión.
Acelerador:	Comprobar su correcto funcionamiento.
Espejos:	Comprobar la correcta visibilidad.

**NOTA:** Además de las anteriores recomendaciones generales, se deben tener en cuenta las recomendaciones particulares para cada modelo de Vehículo, contenidas al inicio del presente Manual.

### CAMBIO DE ACEITE:

El nivel de aceite del Vehículo debe rellenarse siempre que el medidor indique que el nivel no es el adecuado, conforme lo indicado en el título contenido en el presente manual "ACEITE DE MOTOR". El cambio total de aceite debe hacer en el kilometraje indicado en el cuadro de mantenimiento de su manual de instrucciones.

En el caso de que ocurra una falla en el motor por no rellenar oportunamente el nivel de aceite, conforme lo indicado en el presente manual, AUTEKO no será responsable de la garantía del Vehículo ocasionada por la falta o inoportunidad en la realización del cambio o rellenado del aceite.



### AVISO IMPORTANTE

La inasistencia, o la asistencia por fuera del rango de kilómetros establecido en el presente manual, a cualquiera de las revisiones periódicas obligatorias, generan automáticamente la pérdida de la garantía sobre las partes que debieron haber sido intervenidas o que fueron intervenidas en dicha revisión tardía. Por lo tanto, las revisiones siguientes a las que hubiese dejado de asistir o hubiese asistido tardíamente sobre las mismas partes, tendrán únicamente carácter de diagnóstico informativo para el cliente, sin que esto implique obligación alguna de AUTEKO en cuanto a mantenimiento, o suministro de repuestos por garantía.



## **¿QUÉ SON LAS REVISIONES PERIÓDICAS?**

Son las revisiones que realiza AUTECO mediante sus Centros de Servicios Autorizados (CSA) para hacer el mantenimiento preventivo que su Vehículo requiere. Por esto, es normal que en las mismas se realicen sustituciones de algunos elementos y ajuste de componentes mecánicos, que puedan sufrir pequeñas variaciones en sus especificaciones originales, debido al desgaste normal de las piezas. Dichas intervenciones no constituyen fallas en las motocicletas sino que, por el contrario, son intervenciones preventivas para que su Vehículo permanezca en condiciones normales de funcionamiento.

## **PROCEDIMIENTO (Peticiónes, Quejas y Reclamos) PQR:**

Auteco cuenta con un mecanismo institucional para la atención de Peticiónes, Quejas y Reclamos, de acuerdo con lo establecido en la legislación colombiana.

Por lo tanto, en caso de que el usuario considere que su garantía ha sido desatendida, o no ha sido debidamente atendida por el CSA, podrá comunicarlo a AUTECO mediante la línea gratuita nacional 01 8000 520090 o en el correo electrónico [servicioalcliente@auteco.com.co](mailto:servicioalcliente@auteco.com.co) o [www.auteco.com.co](http://www.auteco.com.co) (CHAT) para la atención de su solicitud.

Vendida por: \_\_\_\_\_

Fecha de compra: \_\_\_\_\_

PROPIETARIO: \_\_\_\_\_

FECHA DE COMPRA: \_\_\_\_\_

DIRECCIÓN: \_\_\_\_\_

C.C. \_\_\_\_\_

CIUDAD: \_\_\_\_\_

TELÉFONO: \_\_\_\_\_

E-MAIL: \_\_\_\_\_

Fecha de alistamiento:

Año	Mes	Día
-----	-----	-----

Fecha de vencimiento  
de garantía:

Año	Mes	Día
-----	-----	-----

PLACA:

Motor: Chasis: Color: Modelo:
--

Señor usuario, eventualmente este documento podrá ser reemplazado por el acta de entrega que se diligencie al momento de entregar el Vehículo, en tal caso, esta página podrá permanecer en blanco.

## REGISTRO DE GARANTÍA Y CONSTANCIA DE ENTREGA

Nombre del Almacén : \_\_\_\_\_

Ciudad: \_\_\_\_\_

Forma de pago \_\_\_\_\_ N° de Factura: \_\_\_\_\_

### OTROS DATOS DEL CLIENTE:

Fecha de nacimiento \_\_\_\_\_

Cédula de ciudadanía \_\_\_\_\_ Sexo: \_\_\_\_\_

\_\_\_\_\_  
Firma y sello distribuidor

\_\_\_\_\_  
Firma propietario

Para dar cumplimiento a la Circular única del 2 de mayo de 2003,  
numeral 2.1, de la Superintendencia de Industria y Comercio.

**MOTOCICLETAS KTM**  
**Lista de chequeos del alistamiento**

<b>LISTADO DE OPERACIONES</b>	<b>MODELOS CALLE</b>
Chequee la información de servicio del Vehículo (Recalls, mejoras, etc).	
Chequear niveles de líquido (freno, aceite, refrigerante, etc).	
Chequear componentes, tubos y recorrido de los cables (freno, acelerador, clutch, etc).	
Realizar la carga de la batería y registro de la garantía (si aplica).	
Comprobar sistema eléctrico y luces (luce, direccionales, velocímetro, etc).	
Comprobar en chasis (torques, ajuste de suspensión, etc).	
Comprobar en motor (ralentí, fallas ECU, abrazaderas, testigo presión de aceite, etc).	
Compruebe durante la prueba del Vehículo (arranque, clutch, acelerador, frenos y caja de cambios).	
Chequee después de probar el Vehículo (fugas, limpiar y entregar)..	
Realizar el registro de alistamiento en KTM dealer.net y en Impulsa.	

# TARJETA DE GARANTÍA DE LA BATERÍA

Fecha de venta: \_\_\_\_\_

Marca de la batería \_\_\_\_\_ Código de la batería \_\_\_\_\_

Tipo de batería: Sellada  Convencional  Número serial: \_\_\_\_\_

## Datos del Propietario

Nombre: \_\_\_\_\_

C.C. \_\_\_\_\_

Dirección: \_\_\_\_\_

Teléfono: \_\_\_\_\_

## Datos del Vehículo

Tipo: \_\_\_\_\_ Placa: \_\_\_\_\_

Número de chasis: \_\_\_\_\_

Número de motor: \_\_\_\_\_

## Historia de la batería en período de garantía

Revisión	Fecha	Edad Meses	Daño específico	Voltaje	Observaciones	Nombre del distribuidor autorizado
Alistam.						
1						
2						
3						
4						
5						
6						

## CÓDIGOS DE OBSERVACIONES

- NB: Nivel bajo del electrolito  
SA: Sistema eléctrico necesita atención  
NR: El vehículo no rueda mucho  
SR: Tapa superior de batería rota  
IR: Tapa inferior de batería rota  
PM: Pobre mantenimiento  
AB: Abuso de la batería  
NA: No aplica

NOTA: Para hacer efectiva la garantía de la batería, es obligatorio tener diligenciada la Tarjeta de Garantía.

## HISTORIAL DE MANTENIMIENTO

Nombre del propietario \_\_\_\_\_ C.C. \_\_\_\_\_  
Dirección \_\_\_\_\_  
Teléfono \_\_\_\_\_  
Número de motor \_\_\_\_\_  
Número de chasis \_\_\_\_\_  
Placa \_\_\_\_\_  
Nombre del distribuidor \_\_\_\_\_  
Teléfono del distribuidor \_\_\_\_\_  
Fecha de inicio de la garantía \_\_\_\_\_

**NOTA:** Mantenga esta información y una llave de repuesto en un lugar seguro.



**1a Revisión Técnica: 1000 kms.**

**NOMBRE DEL CENTRO DE SERVICIO**

C. de Servicio Autorizado: \_\_\_\_\_

Fecha: \_\_\_\_\_ Kilometraje: \_\_\_\_\_

**Servicio gratuito de mano de obra exceptuando el aceite del motor, filtro de aceite e insumos. Válido exclusivamente durante el periodo de garantía.**

Área para sticker con  
identificación de la motocicleta

PROPIETARIO:

\_\_\_\_\_

C.C

\_\_\_\_\_

KILOMETRAJE: \_\_\_\_\_

Nº DE MOTOR: \_\_\_\_\_

1a Revisión Técnica: 1000 kms.



PLACA: \_\_\_\_\_

FECHA DEL SERVICIO: \_\_\_\_\_

DIRECCIÓN: \_\_\_\_\_

CIUDAD: \_\_\_\_\_

SELLO DEL C.S.A.: \_\_\_\_\_



REMÍTASE AL MANUAL DE  
INSTRUCCIONES PARA VERIFICAR  
LAS OPERACIONES QUE SE DEBEN  
REALIZAR EN ESTA REVISIÓN

**2a Revisión Técnica: 15.000 kms.  
NOMBRE DEL CENTRO DE SERVICIO**

C. de Servicio Autorizado: \_\_\_\_\_  
Fecha: \_\_\_\_\_ Kilometraje: \_\_\_\_\_

Revisión pagada por el usuario (aceite, insumos y mano de obra)

Área para sticker con  
identificación de la motocicleta

**2a Revisión Técnica: 15.000 kms.**

PROPIETARIO: \_\_\_\_\_  
C.C \_\_\_\_\_



KILOMETRAJE: \_\_\_\_\_ PLACA: \_\_\_\_\_  
Nº DE MOTOR: \_\_\_\_\_

FECHA DEL SERVICIO: \_\_\_\_\_  
DIRECCIÓN: \_\_\_\_\_  
CIUDAD: \_\_\_\_\_  
SELLO DEL C.S.A.: \_\_\_\_\_

REMÍTASE AL MANUAL DE  
INSTRUCCIONES PARA VERIFICAR  
LAS OPERACIONES QUE SE DEBEN  
REALIZAR EN ESTA REVISIÓN

**3a Revisión Técnica: 30.000 kms.**

**NOMBRE DEL CENTRO DE SERVICIO**

C. de Servicio Autorizado: \_\_\_\_\_

Fecha: \_\_\_\_\_

Kilometraje: \_\_\_\_\_

Revisión pagada por el usuario (aceite, insumos y mano de obra)

Área para sticker con  
identificación de la motocicleta

**3a Revisión Técnica: 30.000 kms.**

PROPIETARIO: \_\_\_\_\_

C.C \_\_\_\_\_

KILOMETRAJE: \_\_\_\_\_

Nº DE MOTOR: \_\_\_\_\_

PLACA: \_\_\_\_\_



FECHA DEL SERVICIO: \_\_\_\_\_

DIRECCIÓN: \_\_\_\_\_

CIUDAD: \_\_\_\_\_

SELLO DEL C.S.A.: \_\_\_\_\_

REMÍTASE AL MANUAL DE  
INSTRUCCIONES PARA VERIFICAR  
LAS OPERACIONES QUE SE DEBEN  
REALIZAR EN ESTA REVISIÓN

**4a Revisión Técnica: 45.000 kms.**

**NOMBRE DEL CENTRO DE SERVICIO**

C. de Servicio Autorizado: \_\_\_\_\_

Fecha: \_\_\_\_\_

Kilometraje: \_\_\_\_\_

Revisión pagada por el usuario (aceite, insumos y mano de obra)

Área para sticker con  
identificación de la motocicleta

PROPIETARIO: \_\_\_\_\_

K/C \_\_\_\_\_

Nº LOMETRAJE: \_\_\_\_\_

DE MOTOR: \_\_\_\_\_

**4a Revisión Técnica: 45.000 kms.**



PLACA: \_\_\_\_\_

FECHA DEL SERVICIO: \_\_\_\_\_

DIRECCIÓN: \_\_\_\_\_

CIUDAD: \_\_\_\_\_

SELLO DEL C.S.A.: \_\_\_\_\_

REMÍTASE AL MANUAL DE  
INSTRUCCIONES PARA VERIFICAR  
LAS OPERACIONES QUE SE DEBEN  
REALIZAR EN ESTA REVISIÓN

**5a Revisión Técnica: 60.000 kms.**

**NOMBRE DEL CENTRO DE SERVICIO**

C. de Servicio Autorizado: \_\_\_\_\_

Fecha: \_\_\_\_\_ Kilometraje: \_\_\_\_\_

Revisión pagada por el usuario (aceite, insumos y mano de obra)

Área para sticker con  
identificación de la motocicleta

PROPIETARIO: \_\_\_\_\_

C.C \_\_\_\_\_

KILOMETRAJE: \_\_\_\_\_

Nº DE MOTOR: \_\_\_\_\_

**5a Revisión Técnica: 60.000 kms.**



PLACA: \_\_\_\_\_

FECHA DEL SERVICIO: \_\_\_\_\_

DIRECCIÓN: \_\_\_\_\_

CIUDAD: \_\_\_\_\_

SELLO DEL C.S.A.: \_\_\_\_\_



REMÍTASE AL MANUAL DE  
INSTRUCCIONES PARA VERIFICAR  
LAS OPERACIONES QUE SE DEBEN  
REALIZAR EN ESTA REVISIÓN

**6a Revisión Técnica: 75.000 kms.**

**NOMBRE DEL CENTRO DE SERVICIO**

C. de Servicio Autorizado: \_\_\_\_\_

Fecha: \_\_\_\_\_

Kilometraje: \_\_\_\_\_

Revisión pagada por el usuario (aceite, insumos y mano de obra)

Área para sticker con  
identificación de la motocicleta

PROPIETARIO: \_\_\_\_\_

C.C \_\_\_\_\_

KILOMETRAJE: \_\_\_\_\_

Nº DE MOTOR: \_\_\_\_\_

**6a Revisión Técnica: 75.000 kms.**



PLACA: \_\_\_\_\_

FECHA DEL SERVICIO: \_\_\_\_\_

DIRECCIÓN: \_\_\_\_\_

CIUDAD: \_\_\_\_\_

SELLO DEL C.S.A.: \_\_\_\_\_

REMÍTASE AL MANUAL DE  
INSTRUCCIONES PARA VERIFICAR  
LAS OPERACIONES QUE SE DEBEN  
REALIZAR EN ESTA REVISIÓN

**7a Revisión Técnica: 90.000 kms.**

**NOMBRE DEL CENTRO DE SERVICIO**

C. de Servicio Autorizado: \_\_\_\_\_

Fecha: \_\_\_\_\_ Kilometraje: \_\_\_\_\_

Revisión pagada por el usuario (aceite, insumos y mano de obra)

Área para sticker con  
identificación de la motocicleta

PROPIETARIO: \_\_\_\_\_

C.C \_\_\_\_\_

KILOMETRAJE: \_\_\_\_\_

Nº DE MOTOR: \_\_\_\_\_

**7a Revisión Técnica: 90.000 kms.**



PLACA: \_\_\_\_\_

FECHA DEL SERVICIO: \_\_\_\_\_

DIRECCIÓN: \_\_\_\_\_

CIUDAD: \_\_\_\_\_

SELLO DEL C.S.A.: \_\_\_\_\_

REMÍTASE AL MANUAL DE  
INSTRUCCIONES PARA VERIFICAR  
LAS OPERACIONES QUE SE DEBEN  
REALIZAR EN ESTA REVISIÓN

## **REVISIONES TÉCNICAS POSTERIORES A LA GARANTÍA**

Recuerde que para el buen funcionamiento y desempeño de su Vehículo KTM con el respaldo de Auteco, usted puede realizar las revisiones y mantenimiento en nuestra red de Centros de Servicios Autorizados (CSA) que se indican en este Manual.

Las revisiones técnicas y los cambios de aceite de motor deben realizarse según lo indica su Manual de instrucciones.

**READY TO RACE**

» [www.ktm.com/co](http://www.ktm.com/co)

**KT****M**

**KT****M** POWERPARTS

**KT****M** POWERWEAR

**KT****M** ORIGINAL SPARE PARTS

**MOTOREX**  
OIL FOR RACING

**KT****M**  
2 AÑOS SIN LÍMITE DE AÑOS  
[www.ktm.com/co](http://www.ktm.com/co)



[facebook.com/KTMColombia](https://facebook.com/KTMColombia)