



**SISTEMA ANTIBLOQUEO DE FRENOS ABS.** Para mayor información del sistema, consulte sección Equipo de frenos.



**SISTEMA DE ENCENDIDO AUTOMÁTICO DE LUCES AHO / SISTEMA DE LUCES DE CIRCULACIÓN DIURNA DRL.**

Para mayor información del sistema, consulte sección Sistema eléctrico.



## Anexo Información de seguridad

Verifique la carátula de este manual para conocer cuál de los siguientes dispositivos de seguridad posee su vehículo.



**SISTEMA  
ANTIBLOQUEO  
DE FRENOS**

Sistema diseñado para evitar que las ruedas se bloqueen al frenar de forma brusca mientras se circula en línea recta, el sistema regula automáticamente la fuerza de frenado.

Aunque el sistema ABS proporciona estabilidad al detenerse, recuerde las siguientes características:

\* Para frenar de forma eficaz, deje de acelerar y utilice la leva de freno delantero y el pedal de freno trasero simultáneamente, de la misma manera que en el sistema de frenos de una motocicleta convencional.

\* El ABS no puede compensar las condiciones adversas de la carretera, un error de juicio o un uso incorrecto de los frenos.



**SISTEMA DE ENCENDIDO  
AUTOMÁTICO DE LUCES (AHO)**

Sistema diseñado para que una vez se ponga el motor en marcha, la luz principal de la farola se encienda automáticamente.

Este sistema garantiza una mayor visibilidad del vehículo para los demás actores viales.



**SISTEMA DE LUCES  
DE CIRCULACIÓN DIURNA (DRL)**

Sistema de iluminación LED, el cual se enciende automáticamente al girar el interruptor de encendido a "ON".

Mientras la farola principal esté apagada, la luz LED alumbrará intensamente, si se enciende la farola principal, la luz LED se atenuará automáticamente.

No se recomienda dejar el interruptor de encendido en "ON" mientras el motor no esté en funcionamiento porque la batería se descargará prematuramente.



En primer lugar, permítanos felicitarle por su decisión de adquirir una motocicleta KTM. Con ello se ha convertido en propietario de una motocicleta deportiva moderna, que le dará muchas satisfacciones si la conduce correctamente y le dedica el mantenimiento y los cuidados necesarios.

Esperamos que disfrute con la conducción de su vehículo.

Por favor, introduzca el número de serie de su vehículo abajo.

Número de identificación del vehículo (📖 pág. 26)	Sello del concesionario
Número del motor (📖 pág. 27)	
Número de la llave (📖 pág. 27)	

El manual de instrucciones refleja los últimos avances técnicos de esta serie en el momento de la publicación. No obstante, pueden existir pequeñas diferencias, debidas al perfeccionamiento continuo.

Todas las indicaciones de este manual se publican sin compromiso. En especial, KTM Sportmotorcycle GmbH se reserva el derecho a introducir, sin previo anuncio y sin dar a conocer los motivos, cambios en los datos técnicos, los precios, los colores, las formas, el diseño, el equipamiento y el material de los vehículos, así como en las prestaciones de servicio; también se reserva el derecho a adaptar sus vehículos a las condiciones locales en determinados mercados y a finalizar la producción de un modelo determinado sin anuncio previo. KTM no asume responsabilidad alguna en relación con dificultades en la disponibilidad de los vehículos, con diferencias entre las imágenes o descripciones y el vehículo concreto, ni con errores u omisiones en esta publicación. Los modelos



3214318es

03/2021

reproducidos cuentan en parte con equipamientos especiales que no forman parte del volumen de suministro de serie.

© 2021 KTM Sportmotorcycle GmbH, Mattighofen Austria

Todos los derechos reservados

Queda prohibida la reproducción total o parcial y la reproducción de cualquier tipo sin la autorización por escrito del propietario intelectual.



REG.NO. 12 100 6061

ISO 9001(12 100 6061)

De conformidad con la normativa internacional de gestión de calidad ISO 9001, KTM utiliza procesos de aseguramiento de la calidad para garantizar la máxima calidad de sus productos.

Certificado por: TÜV Management Service

KTM Sportmotorcycle GmbH  
Stallhofnerstraße 3  
5230 Mattighofen, Austria

Este documento es válido para los siguientes modelos:

200 DUKE EU (F4103U2, F4103U3)

200 DUKE MY (F4189U2, F4189U3)

200 DUKE B.D. EU (F4103U2L, F4103U3L)

200 DUKE PH (F4182U2, F4182U3)

200 DUKE AR (F4142U2, F4142U3)

200 DUKE TH (F4183U2, F4183U3)

200 DUKE CO (F4141U2, F4141U3)

1	REPRESENTACIÓN .....	9	3.6	Servicio de atención al cliente.....	20
1.1	Símbolos utilizados .....	9	4	VISTA DEL VEHÍCULO.....	22
1.2	Formatos utilizados .....	10	4.1	Vista frontal izquierda del vehículo (ejemplo) .....	22
2	INDICACIONES DE SEGURIDAD .....	11	4.2	Vista trasera derecha del vehículo (ejemplo) .....	24
2.1	Definición del uso conforme a lo previsto.....	11	5	NÚMEROS DE SERIE.....	26
2.2	Uso indebido.....	11	5.1	Número de identificación del vehículo .....	26
2.3	Indicaciones de seguridad .....	11	5.2	Placa de características.....	26
2.4	Símbolos y grados de peligrosidad .....	13	5.3	Número del motor .....	27
2.5	Advertencia contra manipulaciones....	14	5.4	Número de la llave .....	27
2.6	Seguridad de funcionamiento.....	15	6	MANDOS.....	28
2.7	Ropa de protección .....	16	6.1	Maneta del embrague.....	28
2.8	Normas de trabajo.....	16	6.2	Maneta del freno de mano .....	28
2.9	Medio ambiente.....	17	6.3	Puño del acelerador .....	29
2.10	Manual de instrucciones.....	17	6.4	Botón de la bocina .....	29
3	INDICACIONES IMPORTANTES.....	19	6.5	Mando de las luces .....	30
3.1	Garantía del fabricante, garantía legal .....	19	6.6	Pulsador de ráfagas.....	30
3.2	Agentes de servicio, medios auxiliares .....	19	6.7	Interruptor de los intermitentes .....	31
3.3	Recambios, accesorios .....	19	6.8	Interruptor de parada de emergencia .....	32
3.4	Servicio.....	20	6.9	Botón de arranque .....	32
3.5	Imágenes .....	20			

6.10	Cerradura de encendido y del manillar .....	33	7.8	Indicador de la temperatura del líquido refrigerante.....	56
6.11	Bloquear la dirección .....	33	7.9	Botones de función .....	58
6.12	Desbloquear la dirección.....	34	7.10	Indicador ODO.....	59
6.13	Abrir el tapón del depósito de combustible .....	35	7.11	Indicador ABS .....	60
6.14	Cerrar el tapón del depósito de combustible .....	38	7.12	Indicador Warnings .....	60
6.15	Cierre del asiento .....	39	7.13	Fuel Range.....	62
6.16	Herramienta de a bordo .....	39	7.14	Service .....	63
6.17	Asideros .....	40	7.15	Actual F.C.....	64
6.18	Reposapiés del acompañante .....	40	7.16	Indicador TRIP 1 .....	65
6.19	Pedal de cambio .....	41	7.17	Time Trip 1 .....	66
6.20	Pedal del freno .....	42	7.18	Average Speed Trip1 .....	67
6.21	Caballete lateral.....	42	7.19	Avg F.C. Trip 1 .....	68
7	CUADRO DE INSTRUMENTOS .....	44	7.20	Indicador TRIP 2 .....	69
7.1	Cuadro de instrumentos.....	44	7.21	Time Trip 2 .....	70
7.2	Activación y prueba.....	45	7.22	Average Speed Trip2 .....	71
7.3	Advertencias.....	46	7.23	Avg F.C. Trip 2 .....	72
7.4	Testigos de control .....	50	7.24	Ajustar kilómetros o millas.....	72
7.5	Recomendación para cambiar de marcha .....	52	7.25	Ajustar la hora .....	74
7.6	Display .....	54	7.26	Ajustar el régimen de revoluciones de cambio RPM1 .....	75
7.7	Indicación del nivel de combustible...	55	7.27	Ajustar el régimen de revoluciones de cambio RPM2 .....	76
			7.28	Ajustar el modo de ABS .....	78

8	PUESTA EN SERVICIO .....	79	11.2	Ajustar el pedal de cambio.....	106
8.1	Instrucciones para la primera puesta en servicio.....	79	12	MANTENIMIENTO DEL TREN DE RODAJE .....	109
8.2	Rodaje del motor .....	81	12.1	Levantar la motocicleta con el caballete de montaje trasero .....	109
8.3	Vehículo con carga.....	82	12.2	Bajar la motocicleta del soporte de elevación trasero.....	109
9	INSTRUCCIONES PARA LA CONDUCCIÓN ....	84	12.3	Levantar la motocicleta con el caballete de montaje delantero.....	110
9.1	Trabajos de inspección y cuidado antes de cada puesta en servicio .....	84	12.4	Bajar la motocicleta del caballete de montaje delantero.....	112
9.2	Arrancar el motor .....	85	12.5	Limpiar los manguitos guardapolvo de las botellas de la horquilla.....	113
9.3	Arrancar.....	88	12.6	Quitar el asiento del acompañante...	115
9.4	Cambiar de marcha y conducir .....	88	12.7	Montar el asiento del acompañante.....	116
9.5	Frenar.....	92	12.8	Quitar el asiento del conductor.....	116
9.6	Parar y estacionar el vehículo .....	95	12.9	Montar el asiento del conductor .....	117
9.7	Transporte.....	97	12.10	Controlar la suciedad de la cadena.....	118
9.8	Repostar combustible.....	98	12.11	Limpiar la cadena .....	118
10	PROGRAMA DE SERVICIO .....	101	12.12	Comprobar la tensión de la cadena.....	120
10.1	Información adicional.....	101	12.13	Ajustar la tensión de la cadena.....	122
10.2	Trabajos obligatorios .....	101			
10.3	Trabajos recomendados .....	104			
11	ADAPTAR EL TREN DE RODAJE.....	105			
11.1	Ajustar el pretensado del muelle del amortiguador  .....	105			

12.14	Comprobar la cadena, la corona y el piñón .....	124	13.10	Ajustar la carrera en vacío del pedal del freno 🛞.....	147
12.15	Desmontar el spoiler delantero .....	128	14	RUEDAS, NEUMÁTICOS .....	149
12.16	Montar el spoiler delantero.....	128	14.1	Desmontar la rueda delantera 🛞.....	149
12.17	Desmontar el guardabarros delantero.....	129	14.2	Montar la rueda delantera 🛞.....	151
12.18	Montar el guardabarros delantero.....	129	14.3	Desmontar la rueda trasera 🛞.....	153
13	EQUIPO DE FRENOS.....	130	14.4	Montar la rueda trasera 🛞.....	155
13.1	Sistema antibloqueo (ABS) .....	130	14.5	Comprobar las gomas amortiguadoras del cubo de la rueda trasera 🛞.....	158
13.2	Comprobar los discos de freno.....	133	14.6	Comprobar el estado de los neumáticos .....	160
13.3	Comprobar el nivel de líquido de frenos de la rueda delantera.....	134	14.7	Comprobar la presión de los neumáticos .....	163
13.4	Rellenar el líquido de frenos de la rueda delantera 🛞.....	135	15	SISTEMA ELÉCTRICO .....	164
13.5	Controlar las pastillas del freno de la rueda delantera .....	138	15.1	Desmontar la batería de 12 V 🛞.....	164
13.6	Controlar el nivel de líquido de frenos en el freno trasero .....	139	15.2	Montar la batería de 12 V 🛞.....	166
13.7	Rellenar el líquido de frenos en la rueda trasera 🛞.....	140	15.3	Cargar la batería de 12 V 🛞.....	167
13.8	Controlar las pastillas del freno de la rueda trasera.....	144	15.4	Sustituir los fusibles del ABS.....	170
13.9	Controlar la carrera en vacío del pedal del freno .....	145	15.5	Cambiar los fusibles de cada grupo consumidor de electricidad .....	173
			15.6	Sustituir la bombilla del faro.....	176
			15.7	Comprobar el ajuste del faro .....	179

15.8	Ajustar la distancia de alumbrado del faro .....	180	18	MANTENIMIENTO DEL MOTOR.....	203
15.9	Conector de diagnóstico.....	181	18.1	Controlar el nivel de aceite del motor.....	203
15.10	ACC1 y ACC2 delante.....	181	18.2	Sustituir el aceite del motor y el filtro de aceite, limpiar el tamiz de aceite 🛠.....	204
16	SISTEMA DE REFRIGERACIÓN .....	182	18.3	Rellenar aceite del motor.....	207
16.1	Sistema de refrigeración .....	182	19	LIMPIEZA, CUIDADO.....	210
16.2	Controlar el nivel de líquido refrigerante .....	184	19.1	Limpiar la motocicleta.....	210
16.3	Controlar el nivel de líquido refrigerante y la protección anticongelante.....	186	19.2	Trabajos de revisión y cuidado para la operación en invierno.....	214
16.4	Vaciar el líquido refrigerante 🛠.....	189	20	ALMACENAMIENTO .....	216
16.5	Llenar/purgar el sistema de refrigeración 🛠.....	192	20.1	Almacenamiento .....	216
16.6	Sustituir el líquido refrigerante.....	194	20.2	Puesta en servicio después de un periodo de almacenamiento .....	218
17	ADAPTAR EL MOTOR .....	199	21	DIAGNÓSTICO DE FALLOS .....	219
17.1	Comprobar la holgura del cable bowden del acelerador.....	199	22	DATOS TÉCNICOS.....	223
17.2	Ajustar la holgura del cable bowden del acelerador 🛠.....	200	22.1	Motor.....	223
17.3	Controlar la holgura de la maneta del embrague .....	201	22.2	Pares de apriete del motor .....	225
17.4	Ajustar la holgura de la maneta del embrague 🛠.....	202	22.3	Cantidades de llenado .....	229
			22.3.1	Aceite del motor .....	229
			22.3.2	Líquido refrigerante.....	229

22.3.3	Combustible.....	229
22.4	Tren de rodaje .....	230
22.5	Sistema eléctrico .....	231
22.6	Neumáticos.....	232
22.7	Horquilla.....	232
22.8	Amortiguador.....	233
22.9	Pares de apriete del tren de rodaje .....	233
23	AGENTES DE SERVICIO .....	241
24	AGENTES AUXILIARES .....	245
25	NORMAS.....	247
26	ÍNDICE DE TÉRMINOS TÉCNICOS .....	248
27	ÍNDICE DE ABREVIATURAS.....	249
28	ÍNDICE DE SÍMBOLOS .....	250
28.1	Símbolos amarillos y naranjas .....	250
28.2	Símbolos verdes y azules .....	250
	ÍNDICES.....	251



## 1.1 Símbolos utilizados

A continuación se explica el significado de determinados símbolos.

---



Identifica una reacción esperada (p. ej. de un paso de trabajo o de una función).



Identifica una reacción inesperada (p. ej. de un paso de trabajo o de una función).



Todas las tareas marcadas con este símbolo requieren conocimientos especiales y capacidad de comprensión técnica. Por su seguridad, le aconsejamos que acuda a un taller especializado autorizado KTM para llevar a cabo estas tareas. Estos talleres cuentan con mecánicos que han recibido una instrucción específica y disponen de las herramientas especiales necesarias para realizar el mantenimiento ideal de su motocicleta.



Identifica una referencia cruzada (más información en la página indicada).



Identifica una indicación con información o consejos adicionales.



Indica el resultado de un punto de comprobación.

---

---

# 1 REPRESENTACIÓN

---

**V**

Indica una medición de la tensión.

**A**

Indica una medición de la corriente.



Identifica el fin de una actividad incluidos los posibles trabajos posteriores.

---

## 1.2 Formatos utilizados

A continuación se explica el formato de las páginas.

**Nombre propio**

Identifica un nombre propio.

**Nombre®**

Identifica un nombre protegido.

**Marca™**

Identifica una marca comercial.

**Conceptos subrayados**

Remitirse a los datos técnicos del vehículo o a la terminología marcada que se explica en la relación de terminología.

---

## 2.1 Definición del uso conforme a lo previsto

Este vehículo está diseñado y construido para soportar los esfuerzos que se presentan habitualmente durante la circulación usual por carretera. Este vehículo no es adecuado para el uso en tramos de competición ni por pistas no asfaltadas.



### Información

Este vehículo solo cuenta con permiso de circulación para las vías públicas en la versión homologada.

---

## 2.2 Uso indebido

Utilizar el vehículo únicamente de la forma adecuada.

Si se hace un uso no adecuado, se pueden provocar daños personales, materiales y al medio ambiente.

Cualquier uso del vehículo que no responda al uso adecuado ni a la definición de empleo supone un uso indebido.

El uso indebido también incluye el empleo de agentes de servicio y medios auxiliares que no cumplan las especificaciones exigidas para el empleo en cuestión.

## 2.3 Indicaciones de seguridad

Para que el producto descrito se utilice de manera segura deben respetarse algunas indicaciones de seguridad.

Por consiguiente, lea con atención estas instrucciones, así como todas las demás que se incluyen en el volumen de suministro. Las indicaciones de seguridad están resaltadas en el texto y tienen enlaces con los puntos relevantes.

## 2 INDICACIONES DE SEGURIDAD



### Información

En determinadas posiciones bien visibles del producto descrito se han colocado diversos adhesivos de aviso o advertencia. No quite los adhesivos de aviso o advertencia. Si faltan los adhesivos, es posible que usted o bien otras personas no detecten los peligros y puedan sufrir lesiones.

---

## 2.4 Símbolos y grados de peligrosidad

---



### **Peligro**

Aviso sobre un peligro que conduce inmediatamente y con seguridad a lesiones graves, permanentes, o incluso la muerte si no se toman las precauciones necesarias.



### **Advertencia**

Aviso sobre un peligro que conduce probablemente a lesiones graves o incluso la muerte si no se toman las precauciones necesarias.



### **Precaución**

Aviso sobre un peligro que conduce probablemente a lesiones leves si no se toman las precauciones necesarias.

### **Indicación**

Aviso sobre un peligro que conduce a daños considerables en la máquina o en el material si no se toman las precauciones necesarias.



### **Indicación**

Aviso sobre un peligro que conduce a daños en el medio ambiente si no se toman las precauciones necesarias.

---

## 2 INDICACIONES DE SEGURIDAD

### 2.5 Advertencia contra manipulaciones

Está prohibido realizar modificaciones en los componentes de insonorización. Asimismo, las siguientes medidas y la ejecución de los estados correspondientes también están prohibidas legalmente:

- 1 Desmontar o poner fuera de servicio cualquier tipo de dispositivo o componente insonorizante de un vehículo antes de su venta o entrega al cliente final, así como durante el periodo de propiedad del vehículo por parte del cliente final, con motivos distintos al servicio, la reparación o la sustitución, y
- 2 Utilizar el vehículo después de que se haya desmontado o puesto fuera de servicio un dispositivo o componente de esta clase.

Ejemplos de manipulación ilegal:

- 1 Desmontar o perforar los silenciadores, las chapas de rebotamiento, los colectores u otros componentes encargados de conducir los gases de escape.
- 2 Desmontar o perforar las piezas del sistema de admisión.
- 3 Utilizar el vehículo en un estado de mantenimiento indebido.
- 4 Sustituir las piezas móviles del vehículo o de alguna parte del sistema de escape o de admisión por piezas no homologadas por el fabricante.

## 2.6 Seguridad de funcionamiento



### Peligro

**Peligro de accidente** Una persona que no esté en condiciones de conducir se pone en peligro a sí misma y a los demás.

- No ponga el vehículo en funcionamiento si está bajo los efectos del alcohol, drogas o medicamentos.
- No ponga el vehículo en funcionamiento si no dispone de la condición física o psíquica necesaria.



### Peligro

**Peligro de envenenamiento** Los gases de escape son venenosos y pueden originar pérdida de conocimiento o incluso la muerte.

- Procure siempre una ventilación suficiente durante el funcionamiento del motor.
- Utilice un sistema de aspiración de gases de escape adecuado cuando arranque o deje en marcha el motor en un espacio cerrado.



### Advertencia

**Peligro de quemaduras** Algunas piezas del vehículo se calientan mucho cuando el vehículo está en marcha.

- No toque ningún componente del vehículo, como sistema de escape, radiador, motor, amortiguador o equipo de frenos, antes de que se hayan enfriado.
- Antes de realizar cualquier trabajo, deje que se enfríen los componentes del vehículo.

El vehículo únicamente se debe utilizar en perfecto estado técnico, de acuerdo con el uso previsto, pensando en la seguridad y respetando el medio ambiente.

Para circular por las vías públicas se necesita el permiso de conducción correspondiente.

## 2 INDICACIONES DE SEGURIDAD

Las anomalías que afecten a la seguridad deben repararse inmediatamente en un taller especializado autorizado KTM.

Respetar los adhesivos de aviso/advertencia del vehículo.

### 2.7 Ropa de protección



#### Advertencia

**Peligro de lesiones** No utilizar ropa de protección o utilizar menos de la necesaria supone un grave riesgo para la seguridad.

- Utilice en todos los desplazamientos ropa de protección adecuada como casco, botas y guantes, así como pantalón y chaqueta con protectores.
- Utilice siempre ropa de protección en perfecto estado y conforme con las exigencias legales.

En aras de su seguridad, KTM recomienda utilizar el vehículo únicamente con ropa de protección adecuada.

### 2.8 Normas de trabajo

Siempre que no se indique lo contrario, el encendido debe estar desconectado (modelos con cerradura de encendido y modelos con llave a distancia) o el motor parado (modelos sin cerradura de encendido ni llave a distancia) para realizar cualquier trabajo.

Algunos trabajos requieren el uso de herramientas especiales. Pese a que no forman parte integrante del vehículo, dichas herramientas pueden obtenerse a través del número de pedido indicado entre paréntesis. Ejemplo: extractor de cojinetes (15112017000)

Durante el ensamblaje, las piezas no reutilizables (como tornillos y tuercas autofrenables, juntas, tornillos de dilatación, anillos de hermetizado, juntas tóricas, pasadores de aletas o chapas de retención) deben sustituirse por piezas nuevas.



Algunos tornillos requieren un fijador de tornillos (por ejemplo, **Loctite®**). Respetar las indicaciones de empleo específicas del fabricante.

Si una pieza nueva ya trae aplicado un fijador de tornillos (p. ej., **Precote®**), no aplicar ningún medio de fijación adicional.

Las piezas que se vayan a reutilizar después del desmontaje, deben limpiarse y revisarse para verificar que no estén deterioradas ni desgastadas. Sustituir las piezas deterioradas o desgastadas.

Una vez finalizados los trabajos de reparación o mantenimiento, restablecer la seguridad de circulación en el vehículo.

## 2.9 Medio ambiente

El uso responsable de la motocicleta ayuda a evitar los problemas y conflictos. Para proteger el futuro del motociclismo, asegúrese de que utiliza la motocicleta dentro de la legalidad, piense en el medio ambiente y respete los derechos de los demás.

La eliminación del aceite usado, los agentes de servicio y auxiliares y las piezas usadas debe realizarse en conformidad con la normativa y las directivas del respectivo país.

Debido a que las motocicletas no están sujetas a la directiva europea sobre la eliminación de vehículos usados, no hay ninguna reglamentación legal que regule la eliminación de la motocicleta usada. Su concesionario autorizado KTM estará encantado de ayudarle.

## 2.10 Manual de instrucciones

Lea completa y atentamente este manual de instrucciones antes de conducir por primera vez su motocicleta.

El manual de instrucciones contiene mucha información y muchos consejos importantes que le facilitarán el manejo, la conducción y el mantenimiento de la motocicleta. Aquí aprenderá a adaptar el vehículo a su estatura y a sus preferencias, y conocerá el modo de protegerse contra caídas o lesiones.

## 2 INDICACIONES DE SEGURIDAD



### Consejo

Guarde este manual de instrucciones en su dispositivo para poder consultarlo siempre que lo necesite.

---

Para obtener más información sobre el vehículo o aclarar cualquier duda que pueda surgir al leer el manual, póngase en contacto con un concesionario autorizado de KTM.

El manual de instrucciones es una parte integrante importante del vehículo. Si se vende, el nuevo propietario debe volver a descargar el manual de instrucciones.

El manual de instrucciones se puede descargar múltiples veces usando el código QR o el enlace en el comprobante de entrega.

El manual de instrucciones está también disponible para su descarga en su concesionario autorizado de KTM y en la página web de KTM. Puede pedir en su concesionario KTM autorizado un ejemplar impreso.

Página web internacional de KTM: [KTM.com](https://www.ktm.com)

### 3.1 Garantía del fabricante, garantía legal

Los trabajos prescritos en el programa de servicio deben realizarse únicamente en un taller especializado autorizado por KTM, que confirmará su ejecución en **KTM Dealer.net**; de lo contrario, se pierden los derechos de garantía. Los daños directos e indirectos derivados de manipulaciones o modificaciones del vehículo no están cubiertos por la garantía del fabricante.

### 3.2 Agentes de servicio, medios auxiliares



#### Indicación

**Peligro para el medio ambiente** La manipulación incorrecta del combustible supone un peligro para el medio ambiente.

- No permita que el combustible llegue al agua subterránea, al suelo ni a los canales de desagüe.

Los agentes de servicio y los medios auxiliares se han de utilizar conforme al manual de instrucciones y a la especificación técnica.

### 3.3 Recambios, accesorios

En aras de la seguridad, utilice únicamente recambios y accesorios homologados o recomendados por KTM y encargue su instalación a un taller autorizado de KTM. KTM no responde de los daños resultantes de la utilización de otros productos.

Algunos recambios y accesorios se incluyen entre paréntesis en las descripciones pertinentes. Su concesionario autorizado de KTM estará encantado de poderle ayudar.

En la página web de KTM encontrará el catálogo **KTM PowerParts** más actual para su vehículo.  
Página web internacional de KTM: [KTM.com](http://KTM.com)

## 3 INDICACIONES IMPORTANTES

### 3.4 Servicio

Un requisito básico para la utilización correcta del vehículo y para evitar un desgaste prematuro es la realización de las tareas de mantenimiento, ajuste y conservación del motor y el tren de rodaje especificadas en el manual de instrucciones. Un reglaje incorrecto del tren de rodaje puede originar daños y roturas en los componentes del mismo.

El uso del vehículo bajo condiciones adversas, como, p. ej., en un entorno polvoriento, con lluvia o calor intensos o muy cargado, puede aumentar considerablemente el desgaste de componentes como el filtro de aire, la cadena de transmisión, los equipos de frenos o los componentes del tren de rodaje. Por ese motivo, es posible que sea necesario inspeccionar o sustituir las piezas antes de que venza el plazo de mantenimiento actual.

Deben respetarse los tiempos de rodaje y los intervalos de mantenimiento especificados. La observación de estos plazos contribuye esencialmente a prolongar la vida útil de su motocicleta.

En caso de intervalos de kilometraje y de tiempo, el intervalo decisivo es el primero que ocurra.

### 3.5 Imágenes

Algunas de las imágenes que se utilizan en el manual incluyen equipamientos especiales.

A fin de mejorar la representación visual y facilitar la comprensión de las imágenes, es posible que algunas piezas se desmonten o no se incluyan en las imágenes. Las descripciones no siempre requieren que se desmonten piezas. Deben observarse las indicaciones contenidas en el texto.

### 3.6 Servicio de atención al cliente

Si tiene alguna duda sobre el vehículo y sobre KTM, su concesionario autorizado de KTM estará encantado de ayudarle.

La lista de concesionarios autorizados de KTM está disponible en el sitio web de KTM.

Página web internacional de KTM: [KTM.com](http://KTM.com)



# 4 VISTA DEL VEHÍCULO

## 4.1 Vista frontal izquierda del vehículo (ejemplo)

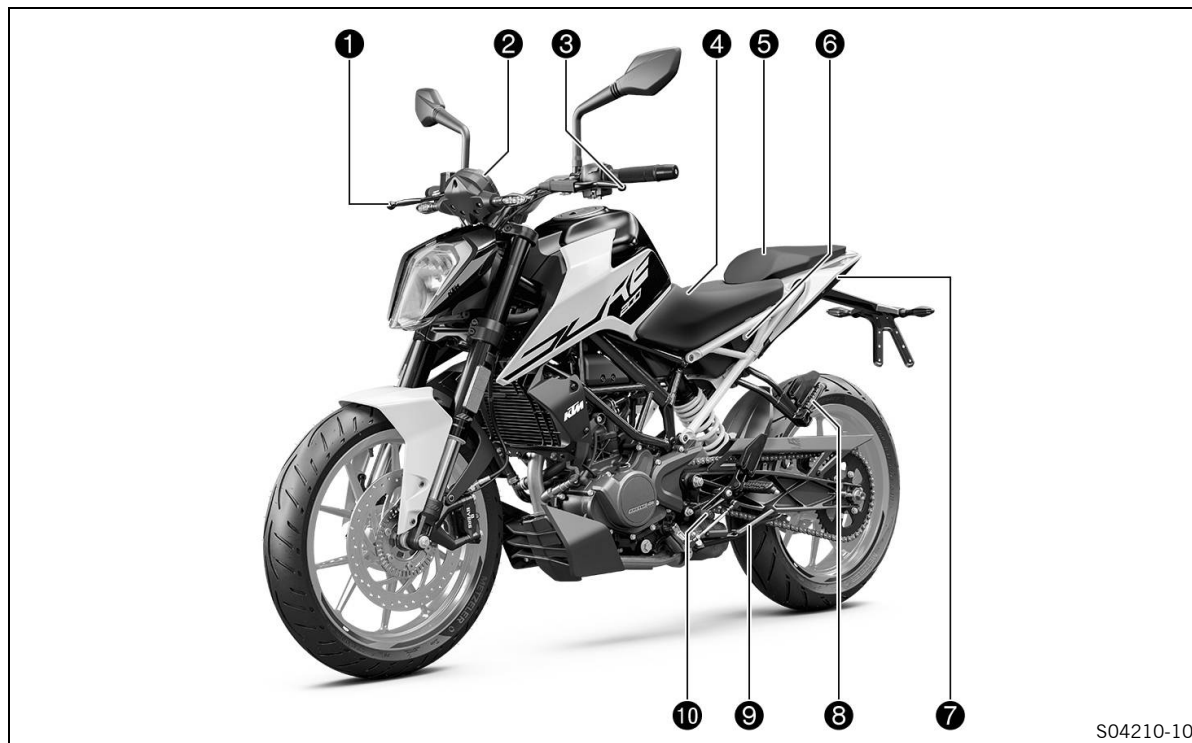

- ❶ Maneta del freno de mano (📖 pág. 28)
- ❷ Cuadro de instrumentos
- ❸ Maneta del embrague (📖 pág. 28)
- ❹ Asiento del conductor
- ❺ Asiento del acompañante
- ❻ Cierre del asiento (📖 pág. 39)
- ❼ Asideros (📖 pág. 40)
- ❽ Reposapiés del acompañante (📖 pág. 40)
- ❾ Caballete lateral (📖 pág. 42)
- ❿ Pedal de cambio (📖 pág. 41)

# 4 VISTA DEL VEHÍCULO

## 4.2 Vista trasera derecha del vehículo (ejemplo)





- ❶ Herramienta de a bordo (📖 pág. 39)
- ❷ Tapón del depósito de combustible
- ❸ Mando de las luces (📖 pág. 30)
- ❸ Pulsador de ráfagas (📖 pág. 30)
- ❸ Interruptor de los intermitentes (📖 pág. 31)
- ❸ Botón de la bocina (📖 pág. 29)
- ❹ Botón de arranque (📖 pág. 32)
- ❹ Interruptor de parada de emergencia (📖 pág. 32)
- ❺ Tapón del radiador
- ❻ Pedal del freno (📖 pág. 42)

# 5 NÚMEROS DE SERIE

## 5.1 Número de identificación del vehículo

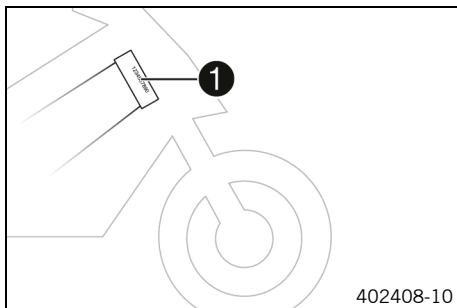

El número de identificación del vehículo **1** está grabado en el lado derecho de la pipa de la dirección.

## 5.2 Placa de características

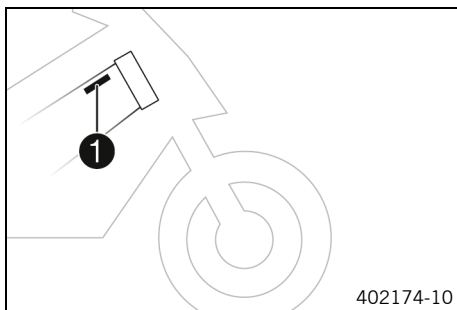

La placa de características **1** se encuentra en el lado derecho del chasis, detrás de la pipa de la dirección.

## 5.3 Número del motor

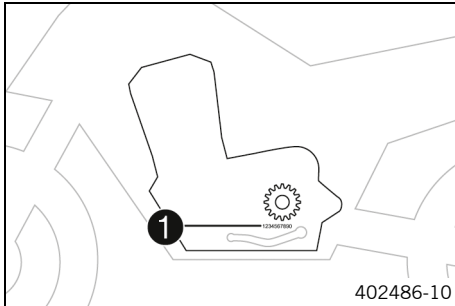

El número del motor ❶ está grabado en el lado izquierdo del motor, debajo del piñón de la cadena.

## 5.4 Número de la llave

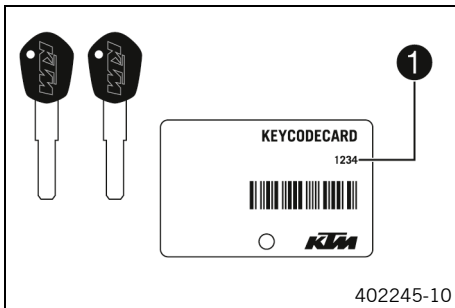

El número de la llave ❶ se indica en la **KEYCODECARD**.

### **i** Información

Para pedir una llave de recambio es necesario indicar el número de la llave. Guardar la **KEYCODECARD** en un lugar seguro.

Si hay al menos una llave de encendido, se puede hacer una llave de recambio. Si ya no hay ninguna llave de encendido, debe sustituirse el sistema de cerradura completo.

# 6 MANDOS

## 6.1 Maneta del embrague



La maneta del embrague **1** se encuentra en el lado izquierdo del manillar.

## 6.2 Maneta del freno de mano

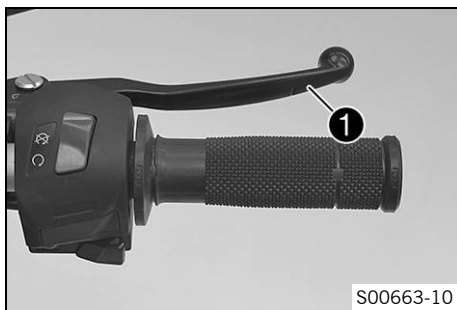

La maneta del freno de mano **1** se encuentra en el lado derecho del manillar.  
La maneta del freno de mano acciona el freno de la rueda delantera.

### 6.3 Puño del acelerador

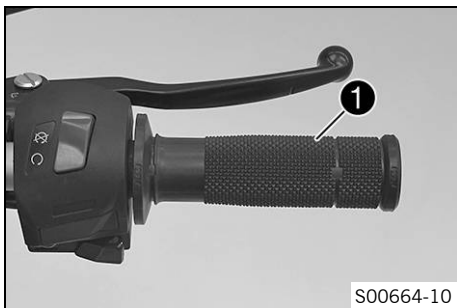

El puño del acelerador ❶ se encuentra en el lado derecho del manillar.

S00664-10

### 6.4 Botón de la bocina

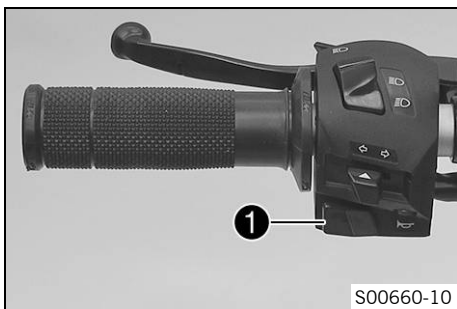

El botón de la bocina ❶ se encuentra en el lado izquierdo del manillar.

#### Posibles estados

- Botón de la bocina ❶ en la posición básica
- Botón de la bocina ❶ pulsado – En esta posición se acciona la bocina.

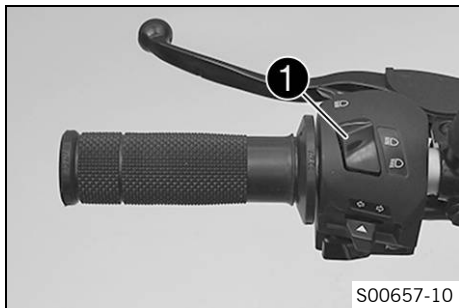

S00660-10

## 6.5 Mando de las luces



El mando de las luces **1** se encuentra en el lado izquierdo del manillar.

### Posibles estados

	Luz de cruce conectada – El mando de las luces está basculado hacia abajo. En esta posición están encendidas la luz de cruce y el piloto trasero.
	Luz de carretera conectada – Mando de las luces basculado hacia arriba. En esta posición están encendidas la luz de carretera y el piloto trasero.

## 6.6 Pulsador de ráfagas

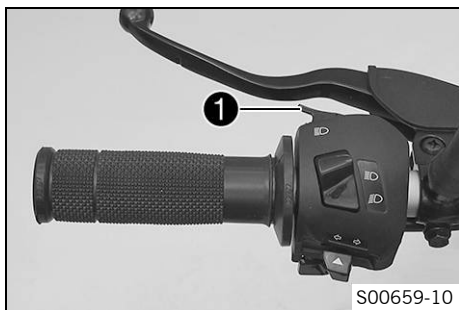

El pulsador de ráfagas **1** se encuentra en el lado izquierdo del manillar.

### Posibles estados

- Pulsador de ráfagas en la posición básica
- Pulsador de ráfagas presionado – En esta posición se activan las ráfagas (luz de carretera).

## 6.7 Interruptor de los intermitentes

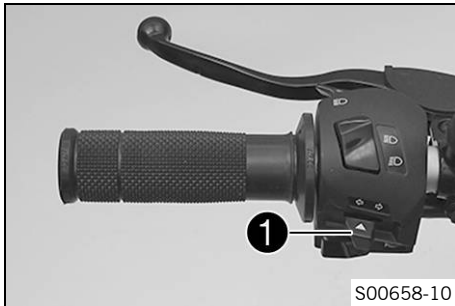

El interruptor de los intermitentes ❶ se encuentra en el lado izquierdo del manillar.

### Posibles estados

▲	Intermitentes desconectados – Interruptor de los intermitentes pulsado hacia la carcasa.
←	Intermitente del lado izquierdo conectado – Interruptor de los intermitentes pulsado hacia la izquierda. Cada vez que se pulsa, el interruptor de los intermitentes regresa a la posición central.
→	Intermitente del lado derecho conectado – Interruptor de los intermitentes pulsado hacia la derecha. Cada vez que se pulsa, el interruptor de los intermitentes regresa a la posición central.

## 6.8 Interruptor de parada de emergencia

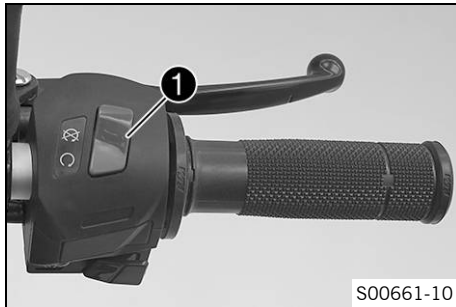

El interruptor de parada de emergencia **1** se encuentra en el lado derecho del manillar.

### Posibles estados

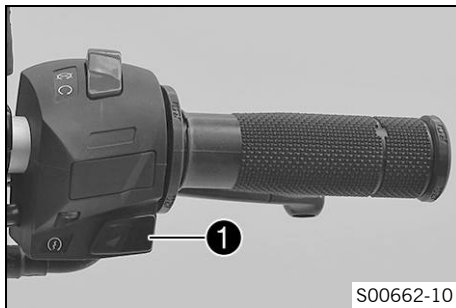

	Interruptor de parada de emergencia desconectado – En esta posición, el circuito de encendido está interrumpido; se para el motor si está en marcha y no es posible arrancarlo.
	Interruptor de parada de emergencia conectado – Para que el vehículo pueda funcionar el interruptor debe estar en esta posición; el circuito de encendido está cerrado.

## 6.9 Botón de arranque



El botón de arranque **1** se encuentra en el lado derecho del manillar.

### Posibles estados

- Botón de arranque  en la posición básica
- Botón de arranque  pulsado – En esta posición se acciona el motor de arranque.



## 6.10 Cerradura de encendido y del manillar

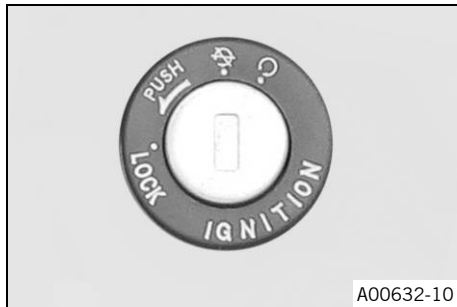

La cerradura de encendido y del manillar se encuentra delante de la tija superior de la horquilla.

### Posibles estados

	<p>Encendido desconectado <b>OFF</b> – En esta posición, el circuito de encendido está interrumpido; se para el motor si está en marcha y no es posible arrancarlo si está parado. Se puede quitar la llave de encendido.</p>
	<p>Encendido conectado <b>ON</b> – En esta posición, el circuito de encendido está cerrado y es posible arrancar el motor.</p>
<p><b>LOCK</b></p>	<p>Dirección bloqueada – En esta posición, el circuito de encendido está abierto y la dirección está bloqueada. Se puede quitar la llave de encendido.</p>

## 6.11 Bloquear la dirección

### Indicación

**Peligro de deterioro** Cuando está detenido, el vehículo se puede mover o caer.

- Apoye el vehículo sobre una superficie plana y firme.

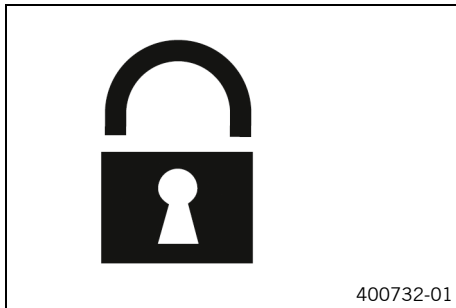

- Parar el vehículo.
- Girar el manillar completamente hacia la izquierda.
- Introducir la llave de encendido en la cerradura de encendido y del manillar, presionarla hacia dentro y girarla hacia la izquierda. Quitar la llave de encendido.
- ✓ Ya no se puede mover el manillar.

### 6.12 Desbloquear la dirección

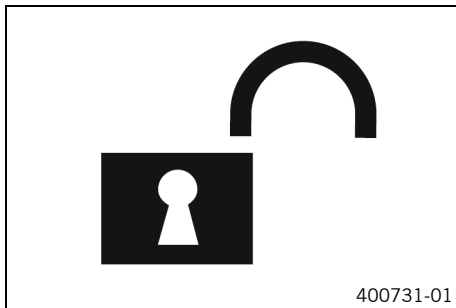

- Introducir la llave de encendido en la cerradura de encendido y del manillar, presionarla hacia dentro y girarla hacia la derecha. Quitar la llave de encendido.
- ✓ Se puede volver a mover el manillar.

## 6.13 Abrir el tapón del depósito de combustible



### **Peligro**

**Peligro de incendio** El combustible es fácilmente inflamable.

El combustible del depósito se dilata con el calor y podría salirse si este está demasiado lleno.

- No reposte el vehículo cerca de fuego abierto o de cigarrillos encendidos.
- Pare el motor para repostar.
- Asegúrese de no verter combustible, en especial sobre las partes del vehículo que estén muy calientes.
- Elimine inmediatamente el combustible que pueda haberse vertido.
- Respete las indicaciones para repostar.



## Advertencia

**Peligro de envenenamiento** El combustible es venenoso y nocivo para la salud.

- Evite que el combustible entre en contacto con los ojos, la piel o la ropa.
- Acuda inmediatamente a un médico en caso de ingerirse combustible.
- No aspire los vapores del combustible.
- Si el combustible entra en contacto con la piel, lave inmediatamente la zona afectada con agua abundante.
- Si el combustible entra en contacto con los ojos, lávelos bien con agua y acuda inmediatamente a un médico.
- Si se mancha la ropa de combustible, cámbiese de ropa.
- Guarde el combustible correctamente en un bidón adecuado y manténgalo fuera del alcance de los niños.



## Indicación

**Peligro para el medio ambiente** La manipulación incorrecta del combustible supone un peligro para el medio ambiente.

- No permita que el combustible llegue al agua subterránea, al suelo ni a los canales de desagüe.

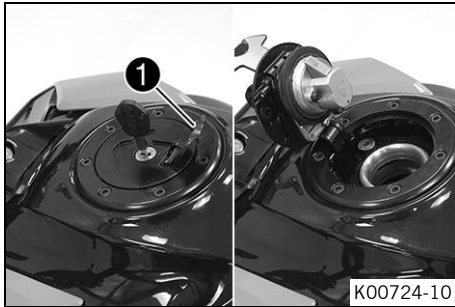

- Abrir hacia arriba la cubierta ❶ del tapón del depósito de combustible e introducir la llave de encendido en la cerradura.

---

### Advertencia

**Peligro de deterioro** La llave de encendido se puede romper en caso de sobrecarga.

Las llaves de encendido dañadas deben sustituirse.

- Presione el tapón del depósito de combustible para liberar la llave de encendido.
- 
- Girar la llave de encendido 90° en sentido horario.
  - Abrir hacia arriba el tapón del depósito de combustible.
  - Quitar la llave de encendido.



## 6.14 Cerrar el tapón del depósito de combustible

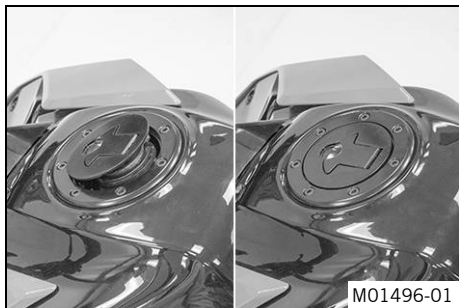

### Advertencia

**Peligro de incendio** El combustible es fácilmente inflamable y nocivo para la salud.

- Compruebe que el tapón del depósito de combustible se ha bloqueado correctamente tras el cierre.
  - Si se mancha la ropa de combustible, cámbiese de ropa.
  - Si el combustible entra en contacto con la piel, lave inmediatamente la zona afectada con agua abundante.
- 
- Cerrar el tapón del depósito de combustible.
  - Presionar el tapón del depósito de combustible hasta que se enclave la cerradura.

## 6.15 Cierre del asiento

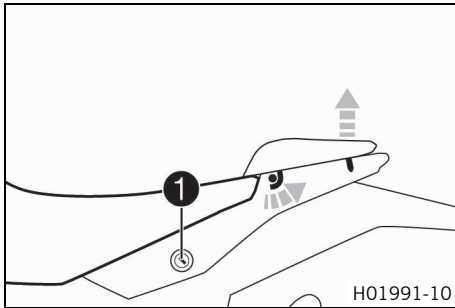

El cierre del asiento ❶ se encuentra en el lado izquierdo, junto al asiento.

El cierre del asiento se puede desbloquear con la llave de encendido.

## 6.16 Herramienta de a bordo



La herramienta de a bordo ❶ se encuentra debajo del asiento del acompañante.

## 6.17 Asideros

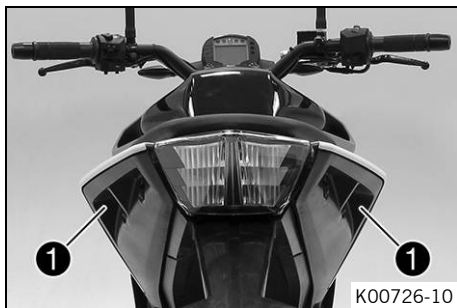

Los asideros **1** permiten hacer maniobras con la motocicleta. Al circular con un acompañante, este también puede sujetarse a él durante la marcha.

## 6.18 Reposapiés del acompañante

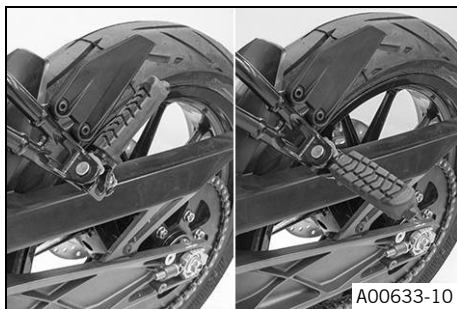

Los reposapiés del acompañante son plegables.

### Posibles estados

- Reposapiés del acompañante plegados – Para circular sin acompañante.
- Reposapiés del acompañante desplegados – Para circular con acompañante.



## 6.19 Pedal de cambio

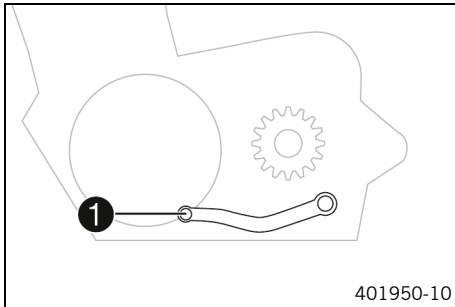

El pedal de cambio **1** está instalado a la izquierda del motor.

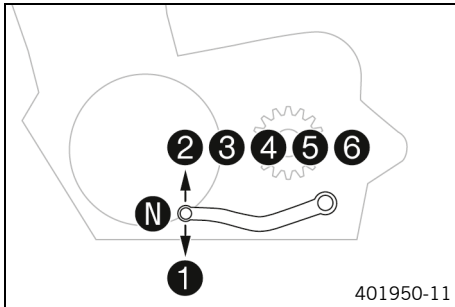

En la ilustración puede verse la posición de las marchas.  
El punto muerto (ralentí) se encuentra entre la 1ª y la 2ª marcha.

## 6.20 Pedal del freno

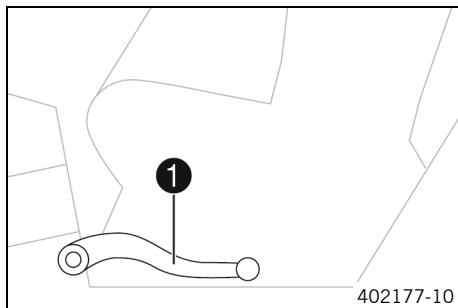

El pedal del freno ❶ se encuentra delante del reposapiés del lado derecho.

El pedal del freno acciona el freno de la rueda trasera.

## 6.21 Caballete lateral

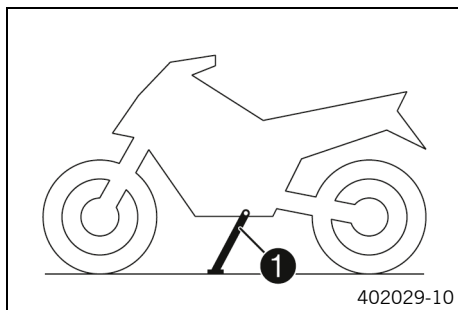

El caballete lateral ❶ se encuentra en el lado izquierdo del vehículo.

El caballete lateral permite apoyar la motocicleta para estacionarla.

---

### **i** Información

Durante la circulación, el caballete lateral debe estar plegado.

El caballete lateral está conectado al sistema de arranque de seguridad, véanse las instrucciones de conducción.

---

**Posibles estados**

- Caballete lateral abierto – El vehículo puede apoyarse en el caballete lateral. El sistema de arranque de seguridad está activado.
- Caballete lateral plegado – Esta posición es obligatoria para circular. El sistema de arranque de seguridad está desactivado.

# 7 CUADRO DE INSTRUMENTOS

## 7.1 Cuadro de instrumentos

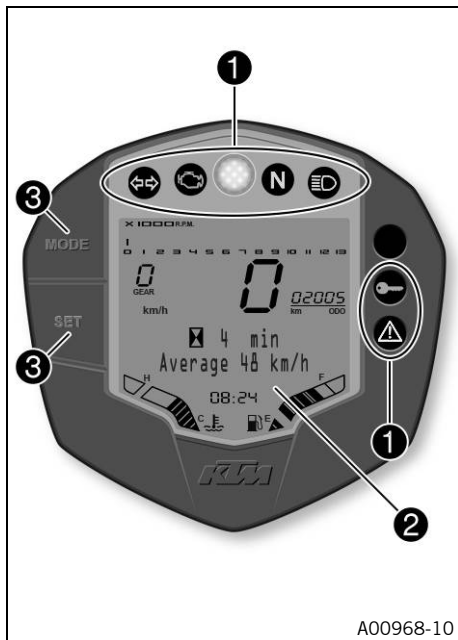

El cuadro de instrumentos se encuentra delante del manillar.

- 1 Testigos de control (📖 pág. 50)
- 2 Display (📖 pág. 54)
- 3 Botones de función (📖 pág. 58)

## 7.2 Activación y prueba



A00969-10

### Activación

El cuadro de instrumentos se conecta junto con el encendido.



### Información

El nivel de brillo de los indicadores se controla mediante un sensor de luz ambiental instalado en el cuadro de instrumentos.

### Prueba

Al conectar el encendido, se iluminan brevemente todos los testigos de control excepto el testigo de control de los intermitentes y el testigo de control del bloqueo de arranque.

Los segmentos del cuentarrevoluciones y del indicador de la marcha se iluminan y se vuelven a apagar de manera consecutiva.

El velocímetro sube de 0 a 199 y vuelve a bajar.

Los demás segmentos de indicación del display se iluminan brevemente.

En el display aparece el rótulo **READY TO >> RACE**.

A continuación, se indica durante 4 segundos el modo de ABS seleccionado previamente.

Después el indicador cambia al último modo seleccionado.



## Información

El testigo de control de fallo de funcionamiento se ilumina siempre que el motor está parado. Si el motor está en marcha y el testigo de control de fallo de funcionamiento se ilumina, detener el vehículo respetando las normas del tráfico y ponerse en contacto con un taller especializado autorizado por KTM.

---

## 7.3 Advertencias



## Información

Todas las advertencias que se han producido se muestran sucesiva y automáticamente en el display hasta que dejan de estar activas.

En cuanto se produce un error, se iluminan los testigos de control correspondientes, que indican que se ha detectado un aviso/advertencia relativo a la seguridad de funcionamiento.

En cuanto se detecta una advertencia relativa a la seguridad de funcionamiento, se ilumina adicionalmente el testigo de aviso general

En cuanto se detectan varias advertencias relativas a la seguridad de funcionamiento, parpadea adicionalmente el testigo de aviso general

---

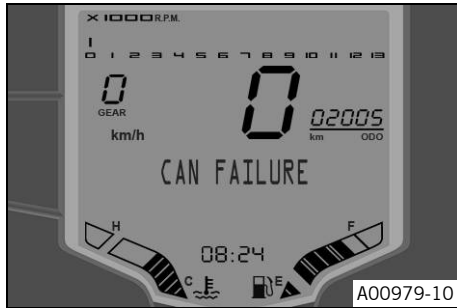

Si se ha producido un error en el CAN-Bus, pueden aparecer diferentes advertencias en el display:  
Pueden aparecer **CAN ABS FAILURE**, **CAN FAILURE** y **CAN EMS FAILURE**.

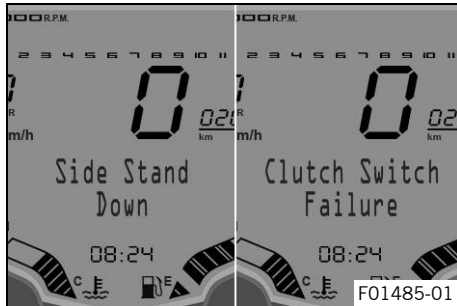

**Side Stand Down** aparece en el display cuando el caballete lateral está desplegado.

**Clutch Switch Failure** aparece en el display cuando el interruptor de embrague tiene un fallo.

## 7 CUADRO DE INSTRUMENTOS

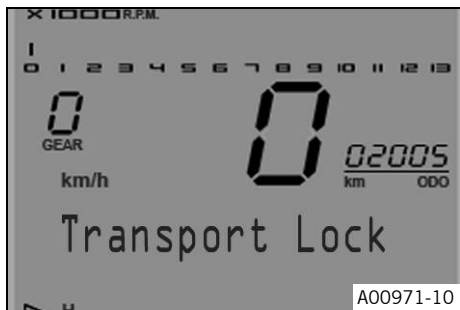

**Transport Lock** aparece en el display cuando está activo el modo de transporte.

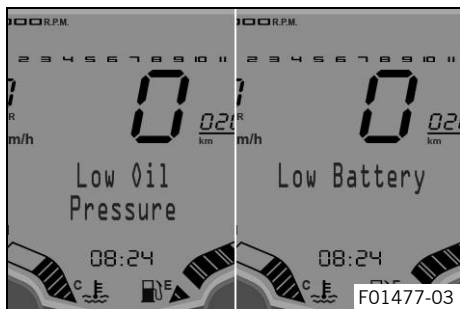

**Low Oil Pressure** aparece en el display cuando la presión de aceite es demasiado baja.

**Low Battery** aparece en el display cuando la tensión de la batería está por debajo del valor especificado.

Tensión de la batería	$\leq 10,5$ V
-----------------------	---------------



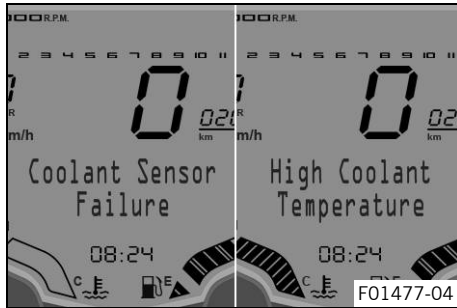

**Coolant Sensor Failure** aparece en el display cuando el sensor de temperatura del líquido refrigerante tiene un fallo.

**High Coolant Temperature** aparece en el display cuando la temperatura del refrigerante sobrepasa el valor especificado.

Temperatura del refrigerante	> 110 °C (> 230 °F)
------------------------------	---------------------

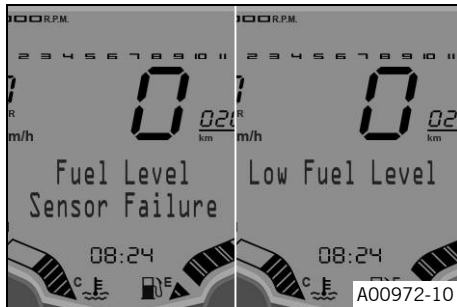

**Fuel Level Sensor Failure** aparece en el display cuando el sensor de nivel de combustible tiene un fallo.

**Low Fuel Level** aparece en el display cuando el nivel de combustible alcanza la marca de reserva.

## 7.4 Testigos de control



Los testigos de control proporcionan información adicional sobre el estado de servicio de la motocicleta.

Al conectar el encendido, se iluminan brevemente todos los testigos de control excepto el testigo de control de los intermitentes y el testigo de control del bloqueo de arranque.

En cuanto se detecta una advertencia relativa a la seguridad de funcionamiento, se ilumina adicionalmente el testigo de aviso general .







### **i** Información

El testigo de control de fallo de funcionamiento se ilumina siempre que el motor está parado. Si el motor está en marcha y el testigo de control de fallo de funcionamiento se ilumina, detener el vehículo respetando las normas del tráfico y ponerse en contacto con un taller especializado autorizado por KTM.

### Posibles estados



El testigo de control de los intermitentes parpadea en color verde al mismo ritmo que los intermitentes – El intermitente está activado.

	<p>El testigo de control de fallo de funcionamiento se ilumina en amarillo – El <b>OBD</b> ha detectado un error en el sistema electrónico del vehículo. Detener el vehículo respetando las normas de tráfico y contactar con un taller especializado autorizado por KTM.</p>
	<p>La recomendación para cambiar de marcha se ilumina/parpadea en rojo – La recomendación para cambiar de marcha parpadea en rojo cuando se alcanza el régimen de revoluciones de cambio <b>RPM1</b> ajustado. La recomendación para cambiar de marcha se ilumina en rojo cuando se alcanza el régimen de revoluciones de cambio <b>RPM2</b> ajustado.</p>
	<p>El testigo de control del ralentí se ilumina en verde – El cambio de marchas está en posición de ralentí.</p>
	<p>El testigo de control de la luz de carretera se ilumina en azul – La luz de carretera está activada.</p>
	<p>El testigo de control del bloqueo de arranque se ilumina en rojo – Mensaje de estado o error del bloqueo de arranque.</p>
	<p>El testigo de aviso general se ilumina o parpadea en amarillo – Se han detectado uno o varios avisos/advertencias relativos a la seguridad de funcionamiento. También se visualiza en el display.</p>



El testigo de aviso del ABS se ilumina en amarillo  
– Mensaje de estado o de error del ABS.

## 7.5 Recomendación para cambiar de marcha



A00981-10

La recomendación para cambiar de marcha **1** se encuentra en el centro sobre el display.



### Información

La recomendación para cambiar de marcha se puede configurar en el indicador **Trip 1** y el indicador **Trip 2** manteniendo pulsado el botón **MODE**.

Durante la fase de rodaje (hasta 1000 km/621 millas), la recomendación para cambiar de marcha siempre está activa. Solo una vez transcurrida esta fase puede desactivarse la recomendación para cambiar de marcha y ajustarse los valores de **RPM1** y **RPM2**. La recomendación para cambiar de marcha parpadea en rojo con **RPM1** y se ilumina en rojo con **RPM2**.



### Información

En la 6.<sup>a</sup> marcha, la recomendación para cambiar de marcha se desactiva después del primer mantenimiento cuando el motor está caliente.

Temperatura del líquido refrigerante	$\leq 35 \text{ }^{\circ}\text{C}$ ( $\leq 95 \text{ }^{\circ}\text{F}$ )
<b>ODO</b>	< 1.000 km (< 620 mi)
La recomendación para cambiar de marcha se ilumina siempre con	7.000 rpm
Temperatura del líquido refrigerante	$> 35 \text{ }^{\circ}\text{C}$ ( $> 95 \text{ }^{\circ}\text{F}$ )
<b>ODO</b>	> 1.000 km (> 620 mi)
Recomendación para cambiar de marcha con <b>RPM1</b>	Parpadea
Recomendación para cambiar de marcha con <b>RPM2</b>	Se ilumina

# 7 CUADRO DE INSTRUMENTOS

## 7.6 Display



El cuentarrevoluciones ❶ indica el número de revoluciones por minuto.

El indicador de la marcha ❷ indica la marcha seleccionada actualmente en la caja de cambios.

La velocidad ❸ se indica en kilómetros por hora **km/h** o en millas por hora **mph**.

La indicación de nivel de combustible se muestra en la zona ❹.

El display ❺ muestra información adicional.

La hora se muestra en la zona ❻.

La indicación de la temperatura del refrigerante se muestra en la zona ❼.

### **i** Información

La hora debe ajustarse si se ha desconectado la batería del vehículo de 12 V o si se ha desmontado el fusible.

El nivel de brillo de los indicadores se controla mediante un sensor de luz ambiental instalado en el cuadro de instrumentos.

## 7.7 Indicación del nivel de combustible



La capacidad del depósito de combustible se muestra en la zona ❶ del display.  
El indicador del nivel de combustible está compuesto de barras. Cuantas más barras estén iluminadas, mayor será el nivel de combustible en el depósito de combustible.



### Información

Cuando se está acabando la reserva de combustible, en el display aparece adicionalmente la advertencia **Low Fuel Level**.  
Para evitar que el indicador oscile continuamente durante la marcha, el nivel de combustible se muestra con una ligera demora.

## 7.8 Indicador de la temperatura del líquido refrigerante

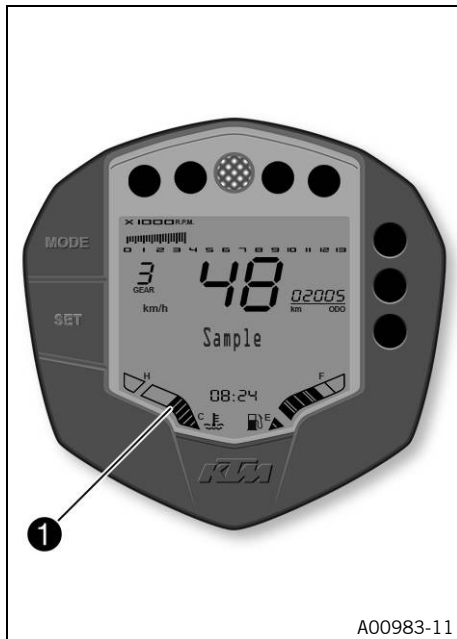

El indicador de la temperatura del refrigerante se muestra en la zona ❶ del display.

El indicador de la temperatura del líquido refrigerante está compuesto de barras. Cuantas más barras se iluminan, más caliente está el líquido refrigerante.

### Indicación

**Daños en el motor** El motor resulta dañado en caso de sobrecalentamiento.

- Detenga el vehículo inmediatamente respetando las normas de tráfico y apague el motor si se muestra el aviso de temperatura del líquido refrigerante.
- Deje enfriar el motor y el sistema de refrigeración.
- Con el sistema de refrigeración frío compruebe y corrija el nivel de líquido refrigerante.

### **i** Información

Cuando se iluminan todas las barras, en el display se muestra adicionalmente la advertencia **High Coolant Temperature**.

Si el sistema de refrigeración se calienta en exceso, se limita el número de revoluciones máximo.



## Posibles estados

- Motor frío – Se iluminan hasta tres barras.
- Motor en temperatura de servicio – Se iluminan de cuatro a diez barras.
- Motor caliente – Se iluminan de once a trece barras.
- Motor muy caliente – Las trece barras se iluminan.

# 7 CUADRO DE INSTRUMENTOS

## 7.9 Botones de función

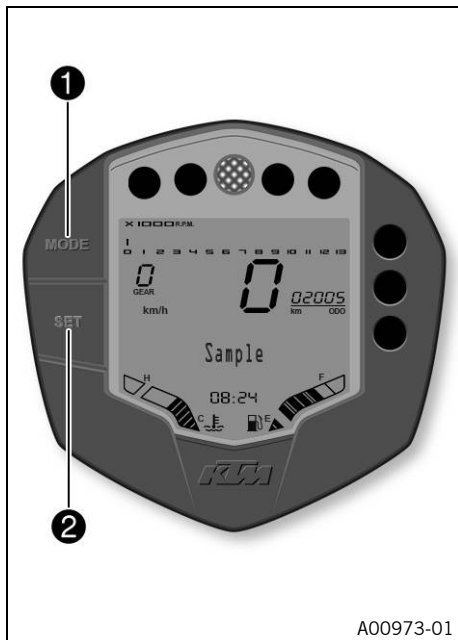

Con el botón **MODE** ① se cambian los modos de visualizado. Los posibles modos de visualizado son **ODO Menü** (datos de conducción generales), **Time Trip 1** (datos de conducción 1), **Time Trip 2** (datos de conducción 2), **ABS Mode Menu** (función ABS seleccionada), **Info Menu** (advertencias).

Con el botón **SET** ② se cambian los menús.

## 7.10 Indicador ODO

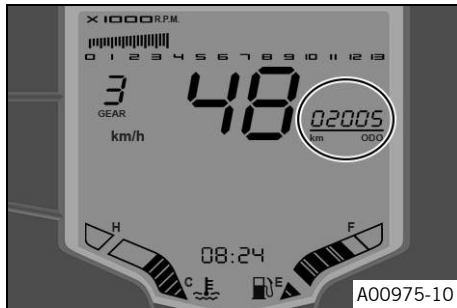

- Pulsar el botón **MODE** brevemente varias veces hasta que se muestre la indicación **ODO** en el display.

**ODO** indica el total de kilómetros recorridos.



### Información

Este valor se conserva incluso si se desconecta la batería de 12 V del vehículo o se funde el fusible.

Pulsar brevemente el botón <b>SET</b> .	Siguiente menú del display
Pulsar brevemente el botón <b>MODE</b> .	Siguiente modo de indicación del display

# 7 CUADRO DE INSTRUMENTOS

## 7.11 Indicador ABS

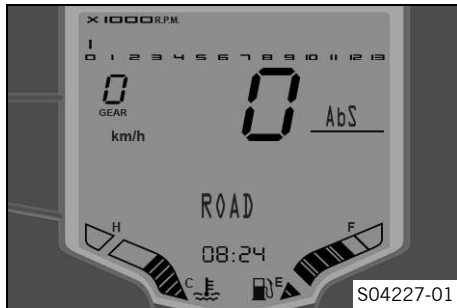

- Pulsar el botón **MODE** brevemente varias veces hasta que se muestre la indicación **ABS** en el display.

**ABS** indica el modo de ABS seleccionado.

Pulsar brevemente el botón <b>SET</b> .	Siguiente menú del display
Pulsar brevemente el botón <b>MODE</b> .	Siguiente modo de indicación del display

## 7.12 Indicador Warnings

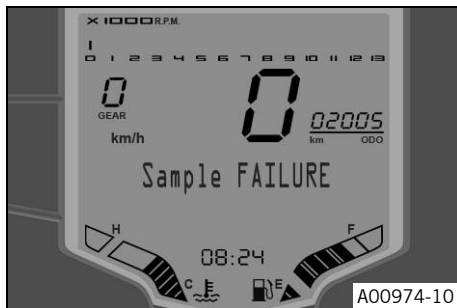

- Pulsar el botón **MODE** brevemente varias veces hasta que se muestre la indicación **Warnings** en el display.

El menú **Warnings** está disponible tan pronto como se detectan una o varias advertencias relativas a la seguridad de funcionamiento.

**i** **Información**

Todas las advertencias que se han producido se muestran sucesiva y automáticamente en el display hasta que dejan de estar activas.

En cuanto se produce un error, se iluminan los testigos de control correspondientes, que indican que se ha detectado un aviso/advertencia relativo a la seguridad de funcionamiento.

En cuanto se detecta una advertencia relativa a la seguridad de funcionamiento, se ilumina adicionalmente el testigo de aviso general .

En cuanto se detectan varias advertencias relativas a la seguridad de funcionamiento, parpadea adicionalmente el testigo de aviso general .

Pulsar brevemente el botón <b>SET</b> .	Siguiente menú del display
Pulsar brevemente el botón <b>MODE</b> .	Siguiente modo de indicación del display

## 7.13 Fuel Range

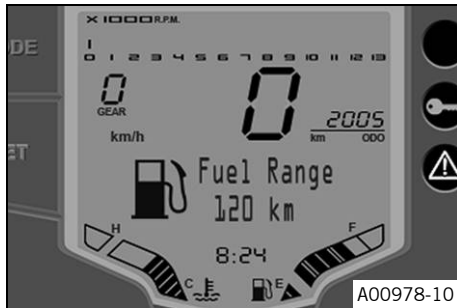

- Pulsar el botón **MODE** brevemente varias veces hasta que se muestre la indicación **ODO** en el display.
- Pulsar brevemente el botón **SET** varias veces hasta que aparezca el menú deseado en el display.

En este menú se muestra la autonomía.



### Información

La autonomía depende del consumo medio y de la cantidad de combustible que haya en el depósito de combustible. La autonomía no se visualiza hasta que ha transcurrido un poco de tiempo después de conectar el encendido. El menú **Fuel Range** es idéntico en el indicador **ODO**, el indicador **TRIP 1** y el indicador **TRIP 2**.

Pulsar brevemente el botón <b>SET</b> .	Siguiente menú del display
Pulsar brevemente el botón <b>MODE</b> .	Siguiente modo de indicación del display

## 7.14 Service

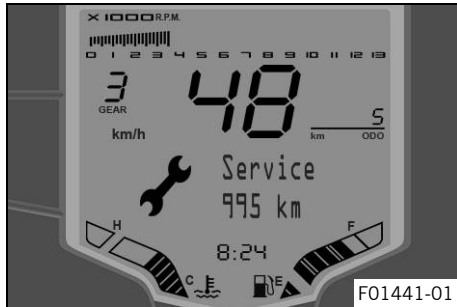

- Pulsar el botón **MODE** brevemente varias veces hasta que se muestre la indicación **ODO** en el display.
- Pulsar brevemente el botón **SET** varias veces hasta que aparezca el menú deseado en el display.

En este menú se muestra el kilometraje hasta el siguiente mantenimiento.

Pulsar brevemente el botón <b>SET</b> .	Siguiente menú del display
Pulsar brevemente el botón <b>MODE</b> .	Siguiente modo de indicación del display

## 7.15 Actual F.C.

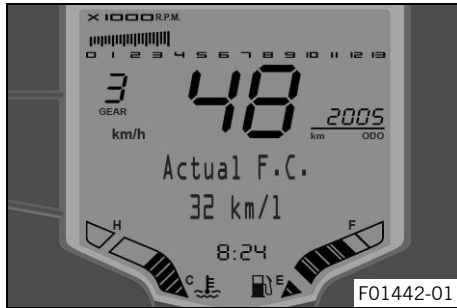

- Pulsar el botón **MODE** brevemente varias veces hasta que se muestre la indicación **ODO** en el display.
- Pulsar brevemente el botón **SET** varias veces hasta que aparezca el menú deseado en el display.

El menú **Actual F.C.** es idéntico en el indicador **TRIP F** y el indicador **ODO**.

En este menú se indica el consumo actual.



### Información

El consumo actual no se visualiza hasta que se han recorrido algunos cientos de metros después de conectar el encendido.

Pulsar brevemente el botón <b>SET</b> .	Siguiente menú del display
Pulsar brevemente el botón <b>MODE</b> .	Siguiente modo de indicación del display



## 7.16 Indicador TRIP 1

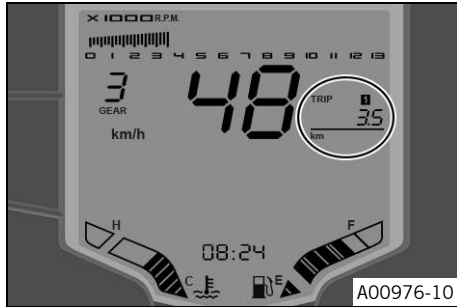

- Pulsar el botón **MODE** brevemente varias veces hasta que se muestre la indicación **TRIP 1** en el display.

**TRIP 1** indica el recorrido desde la última vez que se restauró, por ejemplo el recorrido desde una parada para repostar hasta la siguiente parada para repostar. **TRIP 1** siempre cuenta y llega hasta **9999.9**.

Pulsar brevemente el botón <b>SET</b> .	Siguiente menú del display
Pulsar el botón <b>SET</b> durante 3 segundos.	Restablecer la indicación de <b>TRIP 1</b>
Pulsar brevemente el botón <b>MODE</b> .	Siguiente modo de indicación del display

# 7 CUADRO DE INSTRUMENTOS

## 7.17 Time Trip 1



- Pulsar el botón **MODE** brevemente varias veces hasta que se muestre la indicación **TRIP 1** en el display.
- Pulsar brevemente el botón **SET** varias veces hasta que aparezca el menú deseado en el display.

En este menú se muestra el tiempo de conducción 1 en base a **TRIP 1**.

Pulsar brevemente el botón <b>SET</b> .	Siguiente menú del display
Pulsar el botón <b>SET</b> durante 3 segundos.	Restablecer la indicación de <b>TRIP 1</b>
Pulsar brevemente el botón <b>MODE</b> .	Siguiente modo de indicación del display

## 7.18 Average Speed Trip1

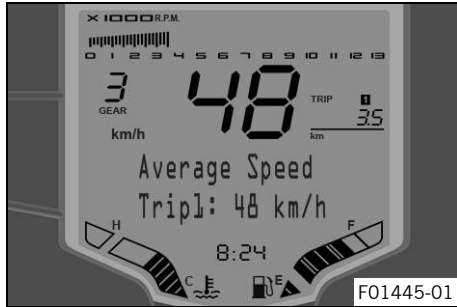

- Pulsar el botón **MODE** brevemente varias veces hasta que se muestre la indicación **TRIP 1** en el display.
- Pulsar brevemente el botón **SET** varias veces hasta que aparezca el menú deseado en el display.

En este menú se muestra la velocidad media 1 en base a **TRIP 1**.

Pulsar brevemente el botón <b>SET</b> .	Siguiente menú del display
Pulsar el botón <b>SET</b> durante 3 segundos.	Restablecer la indicación de <b>TRIP 1</b>
Pulsar brevemente el botón <b>MODE</b> .	Siguiente modo de indicación del display

# 7 CUADRO DE INSTRUMENTOS

## 7.19 Avg F.C. Trip 1

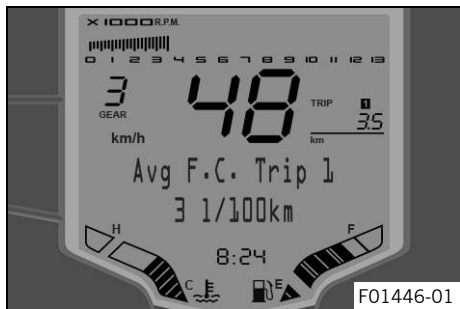

- Pulsar el botón **MODE** brevemente varias veces hasta que se muestre la indicación **TRIP 1** en el display.
- Pulsar brevemente el botón **SET** varias veces hasta que aparezca el menú deseado en el display.

En este menú se muestra el consumo medio 1 en base a **TRIP 1**.

Pulsar brevemente el botón <b>SET</b> .	Siguiente menú del display
Pulsar el botón <b>SET</b> durante 3 segundos.	Restablecer la indicación de <b>TRIP 1</b>
Pulsar brevemente el botón <b>MODE</b> .	Siguiente modo de indicación del display

## 7.20 Indicador TRIP 2

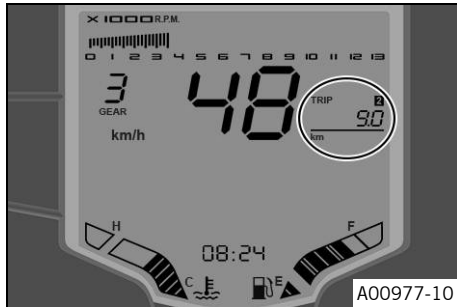

- Pulsar el botón **MODE** brevemente varias veces hasta que se muestre la indicación **TRIP 2** en el display.

**TRIP 2** indica el recorrido desde la última vez que se restauró, por ejemplo el recorrido desde una parada para repostar hasta la siguiente parada para repostar. **TRIP 2** siempre cuenta y llega hasta **9999.9**.

Pulsar brevemente el botón <b>SET</b> .	Siguiente menú del display
Pulsar el botón <b>SET</b> durante 3 segundos.	Restablecer la indicación de <b>TRIP 2</b>
Pulsar brevemente el botón <b>MODE</b> .	Siguiente modo de indicación del display

# 7 CUADRO DE INSTRUMENTOS

## 7.21 Time Trip 2



- Pulsar el botón **MODE** brevemente varias veces hasta que se muestre la indicación **TRIP 2** en el display.
- Pulsar brevemente el botón **SET** varias veces hasta que aparezca el menú deseado en el display.

En este menú, se muestra el tiempo de conducción 2 en base a **TRIP 2**.

Pulsar brevemente el botón <b>SET</b> .	Siguiente menú del display
Pulsar el botón <b>SET</b> durante 3 segundos.	Restablecer la indicación de <b>TRIP 2</b>
Pulsar brevemente el botón <b>MODE</b> .	Siguiente modo de indicación del display

## 7.22 Average Speed Trip2

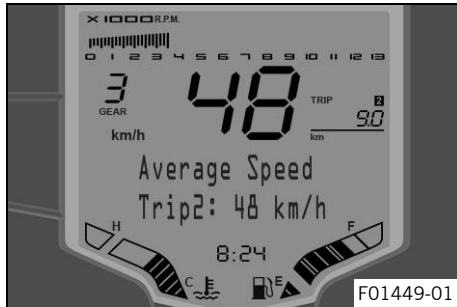

- Pulsar el botón **MODE** brevemente varias veces hasta que se muestre la indicación **TRIP 2** en el display.
- Pulsar brevemente el botón **SET** varias veces hasta que aparezca el menú deseado en el display.

En este menú, se muestra la velocidad media 2 en base a **TRIP 2**.

Pulsar brevemente el botón <b>SET</b> .	Siguiente menú del display
Pulsar el botón <b>SET</b> durante 3 segundos.	Restablecer la indicación de <b>TRIP 2</b>
Pulsar brevemente el botón <b>MODE</b> .	Siguiente modo de indicación del display

# 7 CUADRO DE INSTRUMENTOS

## 7.23 Avg F.C. Trip 2

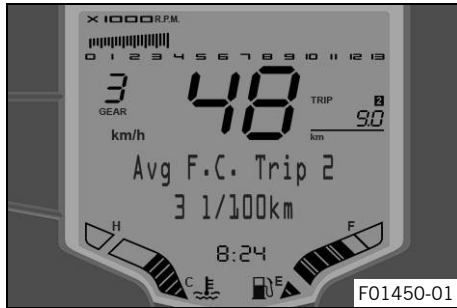

- Pulsar el botón **MODE** brevemente varias veces hasta que se muestre la indicación **TRIP 2** en el display.
- Pulsar brevemente el botón **SET** varias veces hasta que aparezca el menú deseado en el display.

En este menú se muestra el consumo medio 1 en base a **TRIP 1**.

Pulsar brevemente el botón <b>SET</b> .	Siguiente menú del display
Pulsar el botón <b>SET</b> durante 3 segundos.	Restablecer la indicación de <b>TRIP 2</b>
Pulsar brevemente el botón <b>MODE</b> .	Siguiente modo de indicación del display

## 7.24 Ajustar kilómetros o millas



### Información

Realizar el ajuste específico del país.  
Cuando se cambia de unidad, el valor **ODO** se conserva y se convierte al valor correspondiente.



## Condición

La motocicleta está parada.

- Pulsar el botón **MODE** brevemente varias veces hasta que se muestre la indicación **ODO** en el display.
- Pulsar el botón **MODE** durante 5 segundos.
- ✓ La indicación cambia de **km/h** a **mph** o de **mph** a **km/h**.



## Información

Las unidades pueden ajustarse en el indicador **ODO** en todos los menús manteniendo pulsado el botón **MODE**.

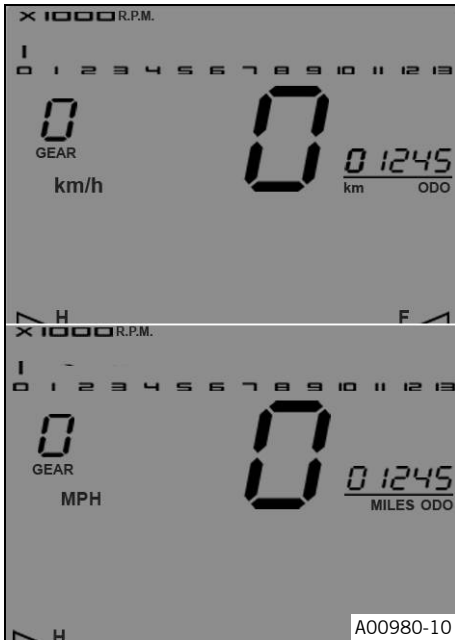

## 7.25 Ajustar la hora

### **i** Información

La hora se muestra en formato de 24 horas.

La hora debe ajustarse si se ha desconectado la batería del vehículo de 12 V o si se ha desmontado el fusible.

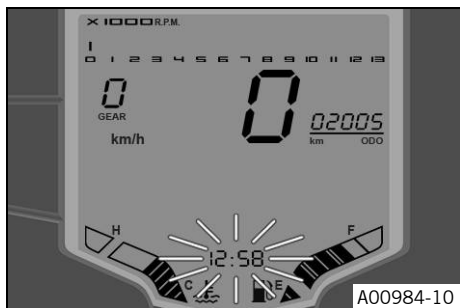

### **Condición**

La motocicleta está parada.

- Pulsar el botón **MODE** brevemente varias veces hasta que se muestre la indicación **ODO** en el display.
- Oprimir los botones **MODE** y **SET** durante 5 - 10 segundos.
- ✓ La hora empieza a parpadear.

### **i** Información

Se puede configurar la hora en el indicador **ODO** de cada menú manteniendo pulsados a la vez el botón **MODE** y el botón **SET**.

- Ajustar las horas con el botón **MODE**.
- Ajustar los minutos con el botón **SET**.
- Pulsar el botón **MODE** y el botón **SET** a la vez.
- ✓ Se aplica y guarda la hora ajustada.

## 7.26 Ajustar el régimen de revoluciones de cambio RPM1

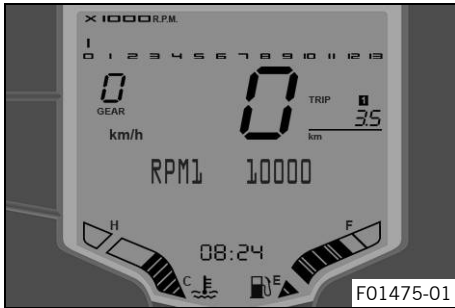

### Condición

La motocicleta está parada.

**ODO** > 1 000 km (621 mi).

- Pulsar el botón **MODE** brevemente varias veces hasta que se muestre la indicación **TRIP 1** en el display.
- Pulsar el botón **MODE** durante 5 segundos.
- ✓ Se muestra el indicador **RPM1**.

### **i** Información

La indicación **RPM1** aparece en el indicador **TRIP 1** en todos los menús manteniendo pulsado el botón **MODE**. **RPM1** es el régimen de revoluciones a partir del cual se activa y empieza a parpadear la recomendación para cambiar de marcha.

El régimen de revoluciones se puede ajustar en pasos de 50.

El régimen de revoluciones de cambio **RPM1** se puede ajustar como máximo hasta 50 revoluciones por minuto por debajo del régimen de revoluciones de cambio **RPM2**.

- Ajustar el régimen de revoluciones con el botón **MODE** y el botón **SET**.



## Información

El botón **MODE** aumenta el valor.  
El botón **SET** reduce el valor.

- Pulsar el botón **MODE** y el botón **SET** a la vez.
  - ✓ El indicador **RPM1** se apaga y se aplica y guarda el régimen de revoluciones de cambio ajustado **RPM1**.

## 7.27 Ajustar el régimen de revoluciones de cambio RPM2

### Condición

La motocicleta está parada.  
**ODO** > 1 000 km (621 mi).

- Pulsar el botón **MODE** brevemente varias veces hasta que se muestre la indicación **TRIP 2** en el display.
- Pulsar el botón **MODE** durante 5 segundos.
  - ✓ Se muestra el indicador **RPM2**.

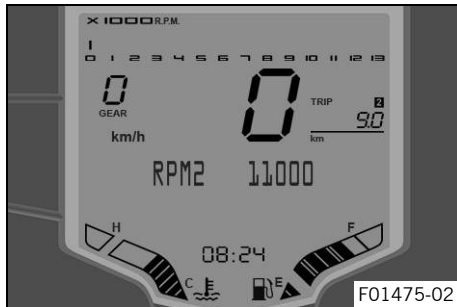



## Información

La indicación **RPM2** aparece en el indicador **TRIP 2** en todos los menús manteniendo pulsado el botón **MODE**. **RPM2** es el régimen de revoluciones a partir del cual se ilumina la recomendación para cambiar de marcha. El régimen de revoluciones se puede ajustar en pasos de 50. El régimen de revoluciones de cambio **RPM2** se puede ajustar a partir de 50 revoluciones por minuto como mínimo por encima del régimen de revoluciones de cambio **RPM1**.

- 
- Ajustar el régimen de revoluciones con el botón **MODE** y el botón **SET**.



## Información

El botón **MODE** aumenta el valor.  
El botón **SET** reduce el valor.

- 
- Pulsar el botón **MODE** y el botón **SET** a la vez.
    - ✓ El indicador **RPM2** se apaga y se aplica y guarda el régimen de revoluciones de cambio ajustado **RPM2**.



## 7.28 Ajustar el modo de ABS

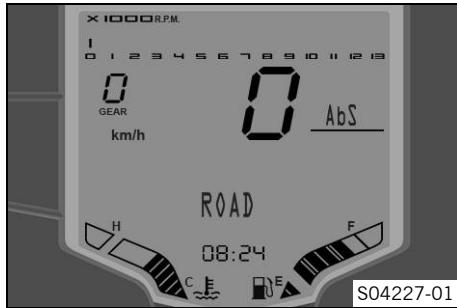

### Condición

La motocicleta está parada.

- Pulsar el botón **Mode** brevemente varias veces hasta que se muestre el indicador ABS en el display.
  - Mantener pulsado el botón **SET** hasta que se muestre **Release Button**.
- ✓ El modo de ABS activado se indica en el display.



### Información

No acelerar durante la selección.

Si el cambio de ABS no ha sido correcto, el modo de ABS ajustado anteriormente sigue estando activo.

Un parpadeo del modo de ABS indica que el modo de ABS mostrado no coincide con el modo real del ABS debido a una anomalía de funcionamiento.

Si está activado el modo de ABS **ROAD**, el ABS actúa sobre ambas ruedas.

Si está activado el modo de ABS **SUPERMOTO**, el ABS actúa sobre la rueda delantera. Puesto que el ABS ya no regula la rueda trasera, al frenar existe peligro de que se bloquee.

## 8.1 Instrucciones para la primera puesta en servicio



### **Peligro**

**Peligro de accidente** Una persona que no esté en condiciones de conducir se pone en peligro a sí misma y a los demás.

- No ponga el vehículo en funcionamiento si está bajo los efectos del alcohol, drogas o medicamentos.
- No ponga el vehículo en funcionamiento si no dispone de la condición física o psíquica necesaria.



### **Advertencia**

**Peligro de lesiones** No utilizar ropa de protección o utilizar menos de la necesaria supone un grave riesgo para la seguridad.

- Utilice en todos los desplazamientos ropa de protección adecuada como casco, botas y guantes, así como pantalón y chaqueta con protectores.
- Utilice siempre ropa de protección en perfecto estado y conforme con las exigencias legales.



### **Advertencia**

**Peligro de caídas** Los dibujos diferentes de las ruedas delantera y trasera afectan al comportamiento durante la conducción.

Los dibujos diferentes pueden dificultar de forma considerable el control del vehículo.

- Asegúrese de que solo se utilizan neumáticos con el mismo dibujo en las ruedas delantera y trasera.



### Advertencia

**Peligro de accidente** El uso de neumáticos/ruedas que no se hayan autorizado o recomendado afecta al comportamiento durante la conducción.

- Utilizar únicamente neumáticos/ruedas homologados y recomendados por KTM con el índice de velocidad correspondiente.



### Advertencia

**Peligro de accidente** Los neumáticos nuevos presentan una adherencia al suelo reducida.

Los neumáticos nuevos no disponen aún de una superficie de rodadura rugosa.

- Conduzca con neumáticos nuevos a una velocidad moderada y con inclinaciones variadas.

Fase de rodaje

200 km (124 mi)



### Información

Durante el funcionamiento del vehículo, tener presente que un ruido excesivo puede resultar molesto para los demás.

- Asegurarse de que se han llevado a cabo las tareas de la inspección previa a la venta en un taller especializado autorizado de KTM.
  - ✓ El comprobante de entrega se emite con la entrega del vehículo.
- Antes de conducir por primera vez, leer el manual de instrucciones completo.
- Familiarizarse con los elementos de mando.



- Familiarizarse con el comportamiento de la motocicleta en un terreno adecuado antes de realizar conducciones exigentes. Conducir también muy lentamente a fin de adquirir una mejor sensibilidad sobre las reacciones de la motocicleta.
- Durante la marcha, mantener el manillar sujeto con las dos manos y dejar los pies en los reposapiés.
- Proceder al rodaje del motor. (📖 pág. 81)



## 8.2 Rodaje del motor

- Durante la fase de rodaje no hay que superar los valores indicados para el número de revoluciones del motor.
- Prescripción

Número máximo de revoluciones	
Durante los primeros: 1.000 km (620 mi)	7.500 rpm



### Información

Durante la fase de rodaje se ajusta la recomendación para cambiar de marcha a un valor especificado y no se puede modificar.

- ¡Evitar circular a pleno gas!



## 8.3 Vehículo con carga



### Advertencia

**Peligro de accidente** El peso total y la carga en los ejes influyen sobre el comportamiento durante la conducción.

El peso total se calcula como sigue: motocicleta lista para conducir y con el depósito lleno, conductor y acompañante con ropa de protección y casco, equipaje.

- No exceder el peso máximo total autorizado ni la carga por eje.



### Advertencia

**Peligro de accidente** El montaje indebido de las maletas o la bolsa depósito afecta al comportamiento durante la conducción.

- Monte y asegure las maletas y la bolsa depósito según las especificaciones del fabricante.



### Advertencia

**Peligro de accidente** El sistema portamaletas resulta dañado en caso de sobrecarga.

- Respete las indicaciones del fabricante sobre la carga máxima al montar las maletas.



### Advertencia

**Peligro de accidente** El desplazamiento de las piezas de equipaje afecta a la visibilidad.

Si el piloto trasero está tapado, los conductores por detrás de usted tendrán dificultad para verle especialmente en la oscuridad.

- Compruebe de forma regular la sujeción del equipaje.



## Advertencia

**Peligro de accidente** Una carga elevada modifica el comportamiento durante la conducción y prolonga el recorrido de frenado.

- Adapte la velocidad a la carga.



## Advertencia

**Peligro de accidente** El desplazamiento de las piezas de equipaje afecta al comportamiento durante la conducción.

- Compruebe de forma regular la sujeción del equipaje.

- Si se transporta equipaje, debe sujetarse lo más cerca posible del centro del vehículo y asegurarse de una distribución homogénea del peso entre la rueda delantera y la rueda trasera.
- No sobrepasar el peso máximo permitido del vehículo ni la carga por eje.

Prescripción

Peso total máximo admisible	335 kg (739 lb.)
Carga máxima admisible del eje delantero	125 kg (276 lb.)
Carga máxima admisible en el eje trasero	210 kg (463 lb.)



## 9.1 Trabajos de inspección y cuidado antes de cada puesta en servicio

### **i** Información

Antes de ponerse en marcha, comprobar siempre que el vehículo esté en buen estado y sea seguro para circular.

El vehículo solo se puede utilizar en estado técnico impecable.

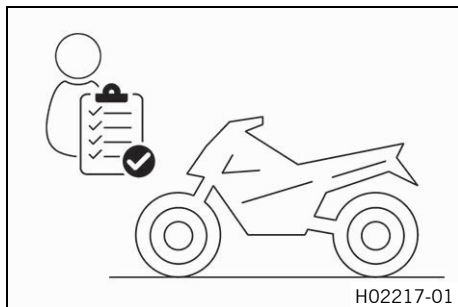

- Controlar el nivel de aceite del motor. (📖 pág. 203)
- Comprobar el nivel de líquido de frenos de la rueda delantera. (📖 pág. 134)
- Controlar el nivel de líquido de frenos en el freno trasero. (📖 pág. 139)
- Controlar las pastillas del freno de la rueda delantera. (📖 pág. 138)
- Controlar las pastillas del freno de la rueda trasera. (📖 pág. 144)
- Comprobar el funcionamiento del equipo de frenos.
- Controlar el nivel de líquido refrigerante. (📖 pág. 184)
- Controlar la suciedad de la cadena. (📖 pág. 118)
- Comprobar la tensión de la cadena. (📖 pág. 120)
- Comprobar el estado de los neumáticos. (📖 pág. 160)
- Comprobar la presión de los neumáticos. (📖 pág. 163)
- Controlar el reglaje y la facilidad de movimiento de todos los mandos.

- Comprobar el funcionamiento del sistema eléctrico.
- Comprobar que se ha sujetado correctamente el equipaje.
- Montarse en la motocicleta y comprobar el ajuste de los retrovisores.
- Controlar la reserva de combustible.



## 9.2 Arrancar el motor



### **Peligro**

**Peligro de envenenamiento** Los gases de escape son venenosos y pueden originar pérdida de conocimiento o incluso la muerte.

- Procure siempre una ventilación suficiente durante el funcionamiento del motor.
- Utilice un sistema de aspiración de gases de escape adecuado cuando arranque o deje en marcha el motor en un espacio cerrado.



### **Precaución**

**Peligro de accidente** Si no se incluye una batería de 12 V o está descargada, pueden deteriorarse los componentes electrónicos y los dispositivos de seguridad.

Si la batería de 12 V está descargada o defectuosa, se pueden producir anomalías en el funcionamiento del sistema electrónico del vehículo, en especial al arrancar el motor.

- No utilice nunca el vehículo sin una batería de 12 V ni con una batería de 12 V descargada.

# 9 INSTRUCCIONES PARA LA CONDUCCIÓN

## Indicación

**Daños en el motor** El aire de admisión sin filtrar afecta de forma negativa a la durabilidad del motor. Sin filtro de aire entra polvo y suciedad en el motor.

- No ponga en marcha nunca el vehículo sin filtro de aire.

## Indicación

**Daños en el motor** Un número de revoluciones elevado con el motor frío afecta de forma negativa a la durabilidad del motor.

- Mantenga el motor siempre a un régimen de revoluciones bajo hasta que haya alcanzado la temperatura de servicio.

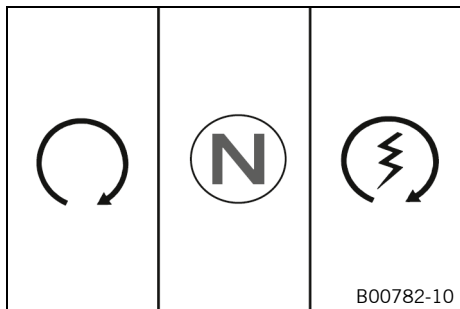

- Desbloquear la dirección. (📖 pág. 34)
- Montarse en el vehículo, quitar el peso del caballete lateral y bascularlo completamente hacia arriba con el pie.
- Oprimir el interruptor de parada de emergencia a la posición ○.
- Conectar el encendido, girando para ello la llave de encendido a la posición ○.
- ✓ Después de conectar el encendido, se escucha el ruido de funcionamiento de la bomba de combustible durante 2 segundos aproximadamente. Al mismo tiempo, se lleva a cabo el control de funcionamiento del cuadro de instrumentos.
- Poner la caja de cambios en posición de ralentí.

- ✓ Se ilumina el testigo de control del ralentí verde **N**.
- ✓ El testigo de aviso del ABS se ilumina y se vuelve a apagar después de ponerse en marcha.
- Pulsar el botón de arranque (3).



## Información

No pulsar el botón de arranque hasta que haya finalizado el control de funcionamiento del cuadro de instrumentos.

No acelerar al arrancar.

Accionar el motor de arranque de forma continua durante un máximo de 5 segundos. A continuación, esperar al menos 5 segundos antes de intentar arrancar de nuevo.

Esta motocicleta está dotada de un sistema de arranque de seguridad. El motor solo puede arrancar cuando la caja de cambios está en la posición de ralentí o, si hay puesta una marcha, cuando la maneta del embrague está apretada. Si se pone una marcha y se suelta la maneta del embrague con el caballete lateral extendido, el motor no arrancará.



# 9 INSTRUCCIONES PARA LA CONDUCCIÓN

## 9.3 Arrancar

- Apretar la maneta del embrague, poner la 1ª marcha, soltar lentamente la maneta del embrague y, al mismo tiempo, acelerar con cuidado.



### Consejo

Si el motor se cala al arrancar, apretar únicamente la maneta del embrague y accionar el botón del motor de arranque. No es necesario colocar el cambio en punto muerto.

## 9.4 Cambiar de marcha y conducir



### Advertencia

**Peligro de accidente** Si se produce un cambio brusco en la carga, podría perder el control del vehículo.

- Evite los cambios bruscos de carga y las maniobras de frenado agresivas.
- Adapte la velocidad a las condiciones de la calzada.



### Advertencia

**Peligro de accidente** Cambiar a una marcha inferior con el motor a un elevado número de revoluciones bloquea la rueda trasera y se sobrerrevoluciona el motor.

- No cambie a una marcha inferior cuando el número de revoluciones del motor sea elevado.





## Advertencia

**Peligro de accidente** Una posición incorrecta de la llave de encendido provoca anomalías en su funcionamiento.

- No modifique la posición de la llave de encendido durante la marcha.



## Advertencia

**Peligro de accidente** Los trabajos de ajuste en el vehículo distraen del estado del tráfico.

- Lleve a cabo todos los ajustes con el vehículo detenido.



## Advertencia

**Peligro de lesiones** El acompañante puede caerse si la motocicleta responde incorrectamente.

- Asegurarse de que el acompañante se sienta correctamente en su asiento, con los pies en su reposapiés y sujeto al conductor o a los asideros.
- Respetar la normativa nacional sobre la edad mínima del acompañante.



## Advertencia

**Peligro de accidente** Un modo de conducción arriesgado entraña un grave riesgo.

- Respete las normas de tráfico y conduzca de forma defensiva y previsor para poder detectar los peligros lo antes posible.



## Advertencia

**Peligro de accidente** Los neumáticos fríos presentan una adherencia al suelo reducida.

- Conduzca los primeros kilómetros de cada recorrido a una velocidad moderada hasta que los neumáticos alcancen la temperatura de funcionamiento.

## 9 INSTRUCCIONES PARA LA CONDUCCIÓN



### Advertencia

**Peligro de accidente** Los neumáticos nuevos presentan una adherencia al suelo reducida. Los neumáticos nuevos no disponen aún de una superficie de rodadura rugosa.

- Conduzca con neumáticos nuevos a una velocidad moderada y con inclinaciones variadas.  
Fase de rodaje 200 km (124 mi)



### Advertencia

**Peligro de accidente** El desplazamiento de las piezas de equipaje afecta al comportamiento durante la conducción.

- Compruebe de forma regular la sujeción del equipaje.



### Advertencia

**Peligro de accidente** Una caída puede provocar daños graves en el vehículo, que se pueden apreciar a simple vista.

- Compruebe el vehículo tras una caída y antes de cada puesta en servicio.

### Indicación

**Daños en el motor** El motor resulta dañado en caso de sobrecalentamiento.

- Detenga el vehículo inmediatamente respetando las normas de tráfico y apague el motor si se muestra el aviso de temperatura del líquido refrigerante.
  - Deje enfriar el motor y el sistema de refrigeración.
  - Con el sistema de refrigeración frío compruebe y corrija el nivel de líquido refrigerante.
-



## Información

Si durante la marcha se producen ruidos inusuales, detener el vehículo inmediatamente respetando las normas del tráfico, apagar el motor y ponerse en contacto con un taller especializado autorizado por KTM.

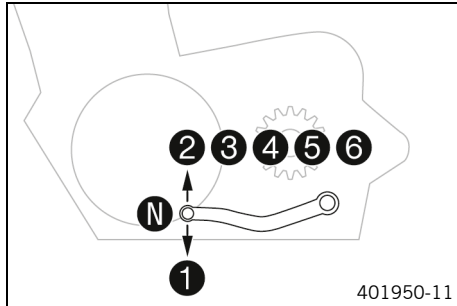

- Si las condiciones lo permiten (pendiente, tráfico, etc.), cambiar a una marcha superior.
- Disminuir la aceleración y apretar la maneta del embrague al mismo tiempo, poner la siguiente marcha, soltar la maneta del embrague y volver a acelerar.



## Información

La posición de las marchas se indica en la figura. El punto muerto (ralentí) se encuentra entre la 1.<sup>a</sup> y la 2.<sup>a</sup> marcha. La 1.<sup>a</sup> marcha está prevista para ponerse en marcha y para subir pendientes.

La temperatura de servicio se ha alcanzado cuando las 4 barras del indicador de temperatura están iluminadas.

- No acelerar más de lo que permite el motor en cada momento; si se gira bruscamente el puño del acelerador, aumenta el consumo. No ir nunca más rápido de lo permitido por la calzada y las condiciones climatológicas. En especial, no cambiar de marcha en las curvas y controlar la aceleración con mucho cuidado.

## 9 INSTRUCCIONES PARA LA CONDUCCIÓN

- Para cambiar a una marcha más corta, reducir la velocidad, frenando si es necesario, y disminuir la aceleración.
- Apretar la maneta del embrague y poner la marcha inferior, volver a soltar lentamente la maneta del embrague y acelerar o volver a cambiar de marcha.
- Detener el motor si la motocicleta va a estar detenida o en régimen de ralentí durante cierto tiempo.
- Si el testigo de control de fallo de funcionamiento  se ilumina durante la marcha, detener inmediatamente el vehículo respetando las normas de tráfico, apagar el motor y ponerse en contacto con un taller especializado autorizado por KTM.

### 9.5 Frenar



#### **Advertencia**

**Peligro de accidente** La humedad y la suciedad afectan al equipo de frenos.

- Frene varias veces con cuidado para retirar la humedad y la suciedad de las pastillas de freno y los discos de freno.



## Advertencia

**Peligro de accidente** Un punto de resistencia poco claro del freno delantero o del trasero disminuye la fuerza de frenado.

- Compruebe el equipo de frenos y deje de circular hasta que se haya solventado el problema. (Su taller especializado autorizado KTM estará encantado de ayudarle.)



## Advertencia

**Peligro de accidente** Cuando se sobrecalienta, el equipo de frenos no funciona correctamente. Si no se suelta el pedal del freno, las pastillas de freno rozan constantemente.

- Cuando no quiera frenar, levante el pie del pedal del freno.



## Advertencia

**Peligro de accidente** Un peso total elevado prolonga el recorrido de frenado.

- Tener en cuenta que el recorrido de frenado es más largo si conduce con un acompañante o equipaje.



## Advertencia

**Peligro de accidente** La sal de deshielo en la calzada afecta al equipo de frenos.

- Frene varias veces con cuidado para retirar la sal de deshielo de las pastillas de freno y los discos de freno.



## Advertencia

**Peligro de accidente** El ABS puede prolongar el recorrido de frenado en determinadas situaciones.

- Adapte el modo de frenado a la situación de conducción y a las condiciones de la calzada.

# 9 INSTRUCCIONES PARA LA CONDUCCIÓN



## Advertencia

**Peligro de accidente** Un frenado demasiado brusco bloquea las ruedas.

La eficacia del ABS solo está garantizada si está activado.

- Deje activado el ABS para estar protegido.

- 
- Para frenar, dejar de acelerar y frenar simultáneamente con los frenos delantero y trasero.



## Información

El ABS permite frenar al máximo sin peligro de que se bloqueen las ruedas tanto al frenar a fondo como al circular sobre superficies con poca adherencia al suelo, como por ejemplo terrenos arenosos, mojados o resbaladizos.



## Advertencia

**Peligro de accidente** La rueda trasera puede bloquearse mediante el freno motor.

- Accionar el embrague cuando realice una frenada de emergencia, frene a fondo o en superficies con poca adherencia.



## Advertencia

**Peligro de accidente** La inclinación o las superficies con pendiente lateral reducen la deceleración máxima posible.

- Si es posible, dejar de frenar antes de entrar en la curva.

- 
- Cambiar a una marcha inferior de acuerdo con la velocidad.

- Durante los descensos prolongados, utilizar el freno motor. Reducir una o dos marchas, pero sin llegar a sobrerrevolucionar el motor. De esta forma, debe frenarse notablemente menos y el equipo de frenos no se calienta en exceso.



## 9.6 Parar y estacionar el vehículo



### Advertencia

**Peligro de lesiones** Las personas no autorizadas suponen un peligro para sí mismas y para los demás.

- Nunca deje el vehículo sin vigilancia mientras esté el motor en marcha.
- Asegure el vehículo contra el acceso no autorizado.
- Bloquee la dirección y extraiga la llave de encendido si deja el vehículo sin vigilancia.



### Advertencia

**Peligro de quemaduras** Algunas piezas del vehículo se calientan mucho cuando el vehículo está en marcha.

- No toque ningún componente del vehículo, como sistema de escape, radiador, motor, amortiguador o equipo de frenos, antes de que se hayan enfriado.
- Antes de realizar cualquier trabajo, deje que se enfríen los componentes del vehículo.

### Indicación

**Daños materiales** Aparcar el vehículo de forma incorrecta puede causarle daños.

Si el vehículo se mueve o se cae, pueden producirse graves daños.

Los componentes para apoyar el vehículo están diseñados para aguantar únicamente el peso del mismo.

- Apoye el vehículo sobre una superficie plana y firme.

## 9 INSTRUCCIONES PARA LA CONDUCCIÓN

- Asegúrese de que nadie toma asiento en el vehículo mientras este se encuentra estacionado sobre el caballete.

### Indicación

**Peligro de incendio** Las piezas calientes del vehículo entrañan peligro de incendio y explosión.

- No aparque el vehículo en las proximidades de materiales inflamables ni explosivos.
  - Antes de cubrir el vehículo, deje que se enfríe.
- 

- Frenar la motocicleta.
  - Poner la caja de cambios en posición de ralentí.
  - Desconectar el encendido, girando para ello la llave de encendido a la posición .
- 



### Información

Si el motor se para con el interruptor de parada de emergencia y el encendido permanece conectado en la cerradura de encendido, la alimentación eléctrica de la mayoría de grupos consumidores de electricidad no se interrumpirá y se descargará la batería de 12 V. Por este motivo, parar siempre el motor mediante la cerradura de encendido; el interruptor de parada de emergencia está pensado únicamente para situaciones de emergencia.

---

- Estacionar la motocicleta en una superficie firme.
- Bascular el caballete lateral con el pie hacia delante hasta el tope y apoyar el peso del vehículo.
- Bloquear la dirección. ( pág. 33)



## 9.7 Transporte

### Indicación

**Peligro de deterioro** Cuando está detenido, el vehículo se puede mover o caer.

- Apoye el vehículo sobre una superficie plana y firme.

### Indicación

**Peligro de incendio** Las piezas calientes del vehículo entrañan peligro de incendio y explosión.

- No aparque el vehículo en las proximidades de materiales inflamables ni explosivos.
- Antes de cubrir el vehículo, deje que se enfríe.

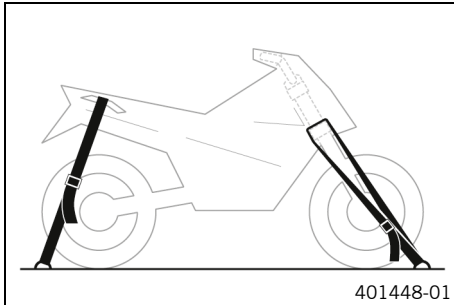

- Parar el motor y quitar la llave de encendido.
- Asegurar la motocicleta con correas de sujeción o con otros dispositivos adecuados, para evitar que pueda caerse y que pueda rodar.

## 9.8 Repostar combustible



### **Peligro**

**Peligro de incendio** El combustible es fácilmente inflamable.

El combustible del depósito se dilata con el calor y podría salirse si este está demasiado lleno.

- No reposte el vehículo cerca de fuego abierto o de cigarrillos encendidos.
- Pare el motor para repostar.
- Asegúrese de no verter combustible, en especial sobre las partes del vehículo que estén muy calientes.
- Elimine inmediatamente el combustible que pueda haberse vertido.
- Respete las indicaciones para repostar.



### **Advertencia**

**Peligro de envenenamiento** El combustible es venenoso y nocivo para la salud.

- Evite que el combustible entre en contacto con los ojos, la piel o la ropa.
- Acuda inmediatamente a un médico en caso de ingerirse combustible.
- No aspire los vapores del combustible.
- Si el combustible entra en contacto con la piel, lave inmediatamente la zona afectada con agua abundante.
- Si el combustible entra en contacto con los ojos, lávelos bien con agua y acuda inmediatamente a un médico.
- Si se mancha la ropa de combustible, cámbiese de ropa.

## Indicación

**Daños materiales** Si se utiliza un combustible de calidad insuficiente, el filtro de combustible se obstruye antes de tiempo.

En algunos países y regiones puede que no se disponga de un combustible con la calidad y limpieza adecuadas. Como consecuencia podrían producirse problemas en el sistema de combustible.

- Reposte solo combustible limpio que responda a la norma indicada. (Su taller especializado autorizado KTM estará encantado de ayudarle.)



## Indicación

**Peligro para el medio ambiente** La manipulación incorrecta del combustible supone un peligro para el medio ambiente.

- No permita que el combustible llegue al agua subterránea, al suelo ni a los canales de desagüe.
-

## 9 INSTRUCCIONES PARA LA CONDUCCIÓN

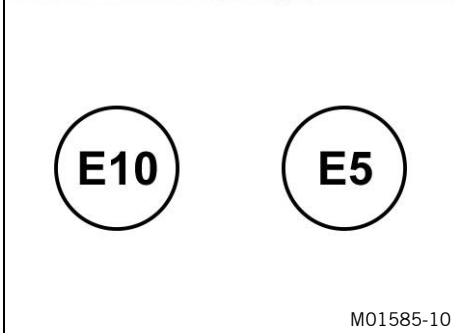
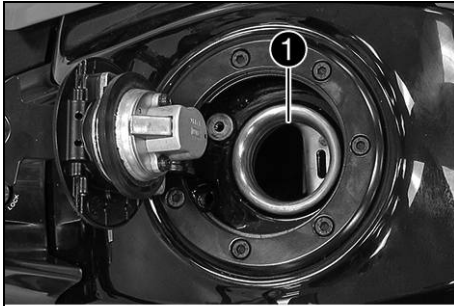

- Parar el motor.
- Abrir el tapón del depósito de combustible. (📖 pág. 35)
- Añadir combustible al depósito de combustible hasta, como máximo, el borde inferior ❶ de la boca de llenado.

Capacidad total aproximada del depósito de combustible	13,4 l (3,54 US gal)	Gasolina súper sin plomo (ROZ 95) (📖 pág. 242) (KTM 200 DUKE EU/AR/CO/MY/PH)
Capacidad total aproximada del depósito de combustible		Gasohol 95 E20 (ROZ 95) (📖 pág. 242) (200 DUKE TH)

- Cerrar el tapón del depósito de combustible. (📖 pág. 38)

## 10.1 Información adicional

Todos los trabajos derivados de los trabajos obligatorios o recomendados, deben encargarse por separado y se facturan por separado.

Dependiendo de las condiciones de uso locales, puede que en el lugar donde se utiliza la máquina rijan otros intervalos de mantenimiento diferentes.

Es posible que cambien algunos intervalos de mantenimiento o su alcance a consecuencia del permanente desarrollo técnico. El programa de servicio vigente más actual está siempre consignado en KTM Dealer.net. Su concesionario autorizado de KTM estará encantado de ayudarle.

## 10.2 Trabajos obligatorios

	cada 24 meses				
	cada 12 meses				
	cada 15.000 km (9.300 mi)				
	cada 7.500 km (4.650 mi)				
	a 1.000 km (620 mi)				
Leer la memoria de errores con la herramienta de diagnóstico de KTM. 🛠️	○	●	●	●	●
Comprobar el funcionamiento del sistema eléctrico. 🛠️	○	●	●	●	●
Sustituir el aceite del motor y el filtro de aceite, limpiar el tamiz de aceite. 🛠️ (📖 pág. 204)	○	●	●	●	●
Comprobar los discos de freno. (📖 pág. 133)	○	●	●	●	●
Controlar las pastillas del freno de la rueda delantera. (📖 pág. 138)	○	●	●	●	●
Controlar las pastillas del freno de la rueda trasera. (📖 pág. 144)	○	●	●	●	●

# 10 PROGRAMA DE SERVICIO

		cada 24 meses				
		cada 12 meses				
		cada 15.000 km (9.300 mi)				
		cada 7.500 km (4.650 mi)				
		a 1.000 km (620 mi)				
Controlar la hermeticidad y el deterioro de las conducciones del líquido de frenos. 🐞	○	●	●	●	●	●
Comprobar el nivel de líquido de frenos de la rueda delantera. (📖 pág. 134)	○	●	●	●	●	
Controlar el nivel de líquido de frenos en el freno trasero. (📖 pág. 139)	○	●	●	●	●	
Comprobar el estado de los neumáticos. (📖 pág. 160)	○	●	●	●	●	●
Comprobar la presión de los neumáticos. (📖 pág. 163)	○	●	●	●	●	●
Controlar la hermeticidad del amortiguador y la horquilla. 🐞	○	●	●	●	●	●
Limpiar los manguitos guardapolvo de las botellas de la horquilla. (📖 pág. 113)		●	●			
Comprobar la cadena, la corona y el piñón. (📖 pág. 124)		●	●	●	●	●
Comprobar la tensión de la cadena. (📖 pág. 120)	○	●	●	●	●	●
Controlar el nivel de líquido refrigerante. (📖 pág. 184)	○	●	●	●	●	●
Comprobar el funcionamiento del ventilador del radiador. 🐞	○	●	●	●	●	●
Sustituir el filtro de aire, limpiar la caja del filtro de aire. 🐞		●	●			
Comprobar que los cables bowden estén bien ajustados, tendidos sin dobleces y que no estén deteriorados. 🐞	○	●	●	●	●	●
Comprobar la integridad y el tendido sin dobleces de los cables. 🐞	○	●	●	●	●	●
Comprobar el juego de las válvulas, cambiar la bujía. 🐞			●			
Sustituir el líquido de frenos del freno delantero. 🐞						●

	cada 24 meses				
	cada 12 meses				
	cada 15.000 km (9.300 mi)				
	cada 7.500 km (4.650 mi)				
	a 1.000 km (620 mi)				
Sustituir el líquido de frenos del freno trasero. 🛠️					●
Comprobar la holgura del cojinete de la pipa de la dirección. 🛠️	○	●	●	●	●
Comprobar el ajuste del faro. (📖 pág. 179)	○	●	●		
Control final: comprobar la seguridad de circulación del vehículo y realizar un recorrido de prueba. 🛠️	○	●	●	●	●
Después del recorrido de prueba, leer la memoria de errores con la herramienta de diagnóstico de KTM. 🛠️	○	●	●	●	●
Restablecer la visualización de los intervalos de mantenimiento. 🛠️	○	●	●	●	●
Realizar un registro de mantenimiento en <b>KTM Dealer.net</b> . 🛠️	○	●	●	●	●

- Intervalo único
- Intervalo periódico

# 10 PROGRAMA DE SERVICIO

## 10.3 Trabajos recomendados

	cada 48 meses				
	cada 12 meses				
	cada 30.000 km (18.600 mi)				
	cada 7.500 km (4.650 mi)				
	a 1.000 km (620 mi)				
Comprobar el chasis. 🛠️			●		
Comprobar el basculante. 🛠️			●		
Comprobar la holgura del cojinete del basculante. 🛠️		●	●		
Comprobar la holgura del rodamiento de rueda. 🛠️		●	●		
Comprobar la protección anticongelante. 🛠️	○	●	●	●	
Sustituir el líquido refrigerante. (📖 pág. 194)					●
Vaciar las mangueras de drenaje. 🛠️	○	●	●	●	●
Comprobar la presencia de fisuras, la estanqueidad y la correcta colocación de todas las mangueras (p. ej., de combustible, refrigerante, purga, drenaje, etc.) y manguitos. 🛠️	○	●	●	●	●
Lubricar todas las piezas móviles (p. ej., caballete lateral, manetas, cadena...) y comprobar que funcionen con suavidad. 🛠️	○	●	●	●	●
Comprobar si los tornillos y las tuercas de fácil acceso y relevantes para la seguridad están bien apretados. 🛠️	○	●	●	●	●

- Intervalo único
- Intervalo periódico



## 11.1 Ajustar el pretensado del muelle del amortiguador ↩



### Advertencia

**Peligro de accidente** Los cambios en el ajuste del tren de rodaje pueden alterar considerablemente el comportamiento durante la conducción.

- Conduzca a baja velocidad tras haber realizado ajustes para comprobar el comportamiento durante la conducción.



### Información

El pretensado del muelle define la posición de partida para la compresión de la suspensión en el amortiguador.

Un pretensado del muelle óptimo debe estar adaptado al peso del conductor más, si procede, el equipaje y el acompañante, de manera que garantice una relación óptima entre maniobrabilidad y estabilidad.

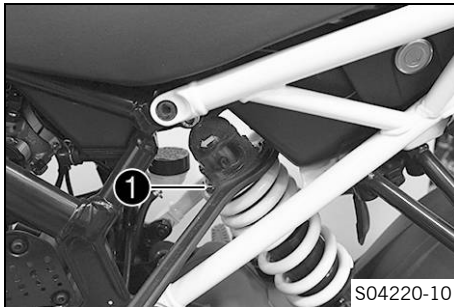

- Ajustar el pretensado del muelle girando el anillo de ajuste **1** con la llave para tuercas ranuradas de las herramientas de a bordo.

Prescripción

Pretensado del muelle	
Estándar	3 clics
Llave de gancho del amortiguador (90529077000)	

# 11 ADAPTAR EL TREN DE RODAJE

Pieza de prolongación de llave para tuercas ranuradas  
(90129099025)



## Información

El pretensado del muelle se puede ajustar en 10 posiciones distintas.

## 11.2 Ajustar el pedal de cambio



## Información

El margen de ajuste del pedal de cambio está limitado.

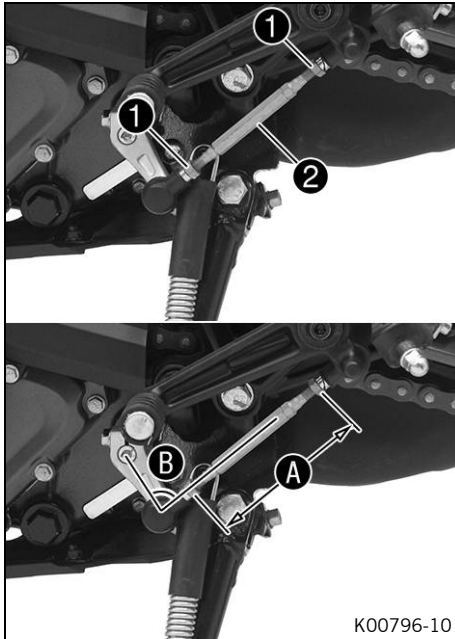

- Soltar las tuercas ①.
- Girar la varilla del cambio ② para ajustar el pedal de cambio.

Prescripción

Margen de ajuste A de la varilla del cambio	110 ... 122 mm (4,33 ... 4,8 in)
---	----------------------------------

## **i** Información

El ajuste debe ser idéntico en ambos lados.  
En el alojamiento debe haber enroscados como mínimo 5 pasos de rosca.

- Controlar el ángulo de ajuste B.

Prescripción

Ángulo de ajuste B de la varilla de reenvío del pedal de cambio	90°
---	-----

- Apretar las tuercas ①.

## **i** Información

Después de asegurar las tuercas, los cojinetes de la varilla del cambio deben estar centrados y totalmente simétricos para garantizar la libertad de movimiento en los semicojinetes.

# 11 ADAPTAR EL TREN DE RODAJE

- Comprobar que el pedal de cambio funcione correctamente y se mueva con suavidad.



## 12.1 Levantar la motocicleta con el caballete de montaje trasero

### Indicación

**Peligro de deterioro** Cuando está detenido, el vehículo se puede mover o caer.

- Apoye el vehículo sobre una superficie plana y firme.

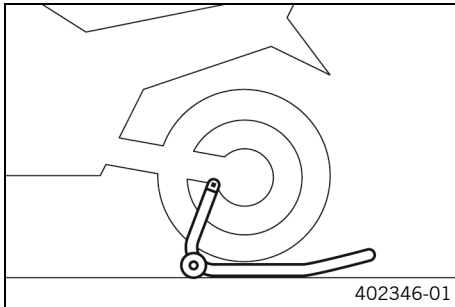

- Montar los alojamientos del caballete de montaje.
- Introducir el adaptador en el caballete de montaje trasero.

Adaptador de soporte (61029955244)
------------------------------------

Caballete de montaje de la rueda trasera (69329955000)
--

- Poner la motocicleta en posición vertical, alinear el soporte de elevación con el basculante y los adaptadores, y levantar la motocicleta.



## 12.2 Bajar la motocicleta del soporte de elevación trasero

### Indicación

**Peligro de deterioro** Cuando está detenido, el vehículo se puede mover o caer.

- Apoye el vehículo sobre una superficie plana y firme.

# 12 MANTENIMIENTO DEL TREN DE RODAJE

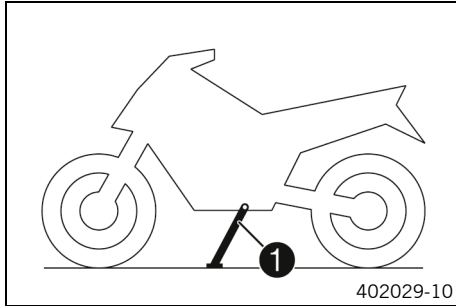

- Asegurar la motocicleta para evitar que pueda caerse.
- Retirar el soporte de elevación trasero y apoyar el vehículo en el caballete lateral ①.
- Retirar el kit de casquillos.

## 12.3 Levantar la motocicleta con el caballete de montaje delantero

### Indicación

**Peligro de deterioro** Cuando está detenido, el vehículo se puede mover o caer.

- Apoye el vehículo sobre una superficie plana y firme.

### Trabajo previo

- Levantar la motocicleta con el caballete de montaje trasero.  
(📖 pág. 109)

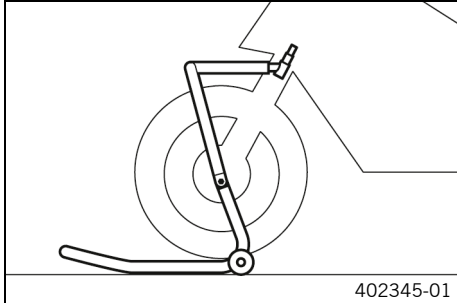
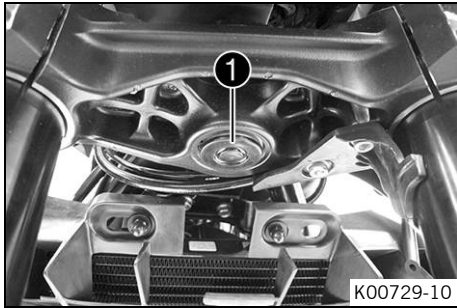

## Condición

- Retirar la cubierta de protección ❶.

- Colocar el manillar en la posición de marcha recta. Posicionar el soporte de elevación.

Perno de alojamiento (69329965030)
------------------------------------

Caballete de montaje grande de la rueda delantera (69329965100)
---



## Información

Primero levantar siempre la parte trasera de la motocicleta.

- Levantar la parte delantera de la motocicleta.



## 12.4 Bajar la motocicleta del caballete de montaje delantero

### Indicación

**Peligro de deterioro** Cuando está detenido, el vehículo se puede mover o caer.

- Apoye el vehículo sobre una superficie plana y firme.

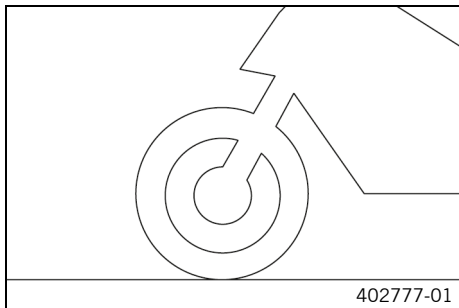

### Trabajo principal

- Asegurar la motocicleta para evitar que pueda caerse.
- Retirar el caballete de montaje delantero.



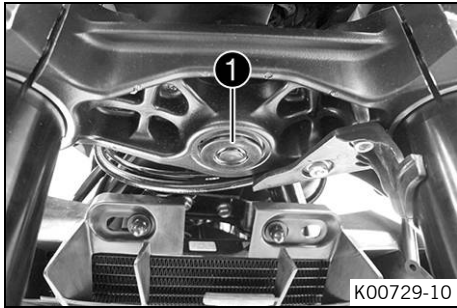

- Montar la cubierta de protección ❶.

## Trabajo posterior

- Bajar la motocicleta del soporte de elevación trasero.  
(🔧 pág. 109)



## 12.5 Limpiar los manguitos guardapolvo de las botellas de la horquilla

### Trabajo previo

- Levantar la motocicleta con el caballete de montaje trasero.  
(🔧 pág. 109)
- Levantar la motocicleta con el caballete de montaje delantero.  
(🔧 pág. 110)

# 12 MANTENIMIENTO DEL TREN DE RODAJE

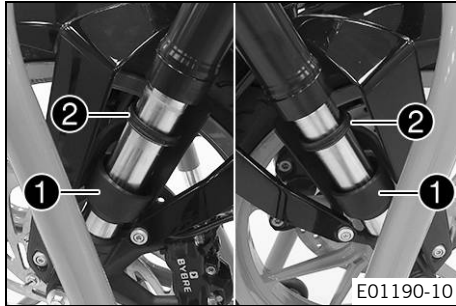

## Trabajo principal

- Empujar hacia abajo las cubiertas de protección ① en ambas botellas de la horquilla.
- Desplazar los manguitos guardapolvo ② de las dos botellas de la horquilla hacia abajo.



## Información

Los manguitos guardapolvo desprenden el polvo y la suciedad de los tubos interiores de la horquilla. Con el tiempo, es posible que pueda penetrar suciedad detrás de los manguitos guardapolvo. Si no se suprime esta suciedad, pueden perder su hermeticidad los anillos de retén situados detrás.



## Advertencia

**Peligro de accidente** El aceite o la grasa en los discos de freno reducen la fuerza de frenado.

- Mantenga siempre los discos de freno libres de aceites y grasas.
  - Limpie los discos de freno en caso necesario con un depurador de frenos.
- 
- Limpiar y lubricar los manguitos guardapolvo y los tubos interiores de las dos botellas de la horquilla.

Spray de aceite universal (📖 pág. 246)

- Presionar hacia atrás los manguitos guardapolvo ② de las dos botellas de la horquilla a la posición de montaje.
- Retirar los restos de aceite.
- Empujar hacia arriba las cubiertas de protección ① de las dos botellas de la horquilla.

## Trabajo posterior

- Bajar la motocicleta del caballete de montaje delantero. (📖 pág. 112)
- Bajar la motocicleta del soporte de elevación trasero. (📖 pág. 109)



## 12.6 Quitar el asiento del acompañante

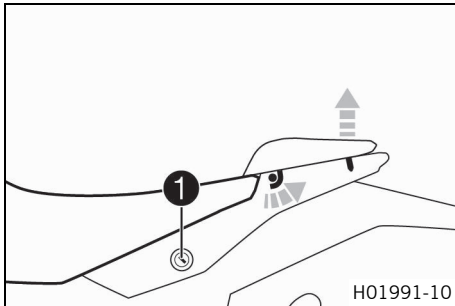

- Introducir la llave de encendido en el cierre del asiento ① y girarla en sentido horario.
- Levantar la parte trasera del asiento, tirar de ella hacia atrás y desmontarla hacia arriba.
- Extraer la llave de encendido del cierre del asiento.



## 12.7 Montar el asiento del acompañante

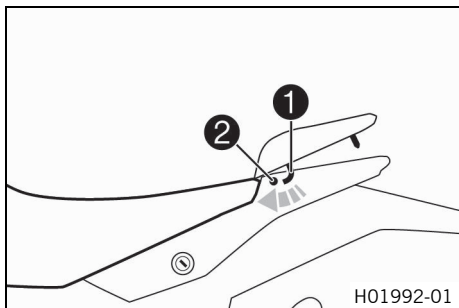

- Enganchar los ganchos ① del asiento del acompañante en los alojamientos del asiento ② del subchasis, bajar la parte trasera y desplazar hacia delante el asiento al mismo tiempo.
- Empujar hacia abajo el asiento del acompañante y dejar que encastre.



### Advertencia

**Peligro de accidente** Si se monta incorrectamente el asiento, podría soltarse del anclaje.

- Después del montaje, controle si el asiento está correctamente bloqueado y que no se puede levantar con facilidad.
- 
- Por último, comprobar si el asiento del acompañante está montado correctamente.

## 12.8 Quitar el asiento del conductor

### Trabajo previo

- Quitar el asiento del acompañante. (📖 pág. 115)

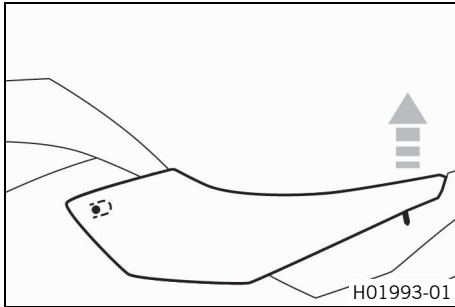

## Trabajo principal

- Levantar la parte trasera del asiento del conductor, tirar de ella hacia atrás y desmontarla hacia arriba.



## 12.9 Montar el asiento del conductor

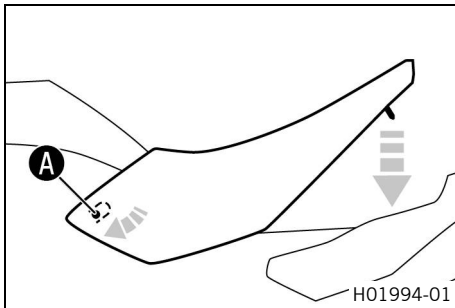

## Trabajo principal

- Enganchar el asiento del conductor en la zona **A** y bajar la parte trasera.
- A continuación, comprobar si el asiento del conductor está montado correctamente.

## Trabajo posterior

- Montar el asiento del acompañante. (📖 pág. 116)



# 12 MANTENIMIENTO DEL TREN DE RODAJE

## 12.10 Controlar la suciedad de la cadena

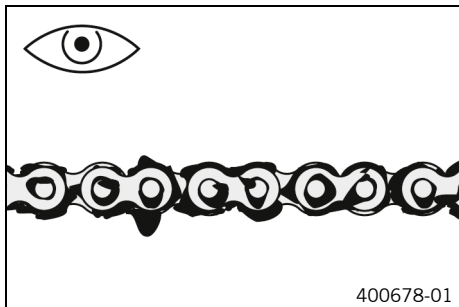

- Controlar si la cadena presenta suciedad basta.
  - » Si la cadena está muy sucia:
    - Limpiar la cadena. (📖 pág. 118)

## 12.11 Limpiar la cadena



### Advertencia

**Peligro de accidente** El lubricante disminuye la adherencia al suelo de los neumáticos.

- Retire el lubricante de los neumáticos con un producto de limpieza adecuado.



### Advertencia

**Peligro de accidente** El aceite o la grasa en los discos de freno reducen la fuerza de frenado.

- Mantenga siempre los discos de freno libres de aceites y grasas.
- Limpie los discos de freno en caso necesario con un depurador de frenos.



## Indicación

**Peligro para el medio ambiente** Los materiales contaminantes provocan daños en el medio ambiente.

- Los aceites, grasas, filtros, combustibles, productos de limpieza, líquido de frenos, etc., deben eliminarse correctamente y en conformidad con la normativa en vigor.



## Información

La vida útil de la cadena depende en gran parte de su cuidado.

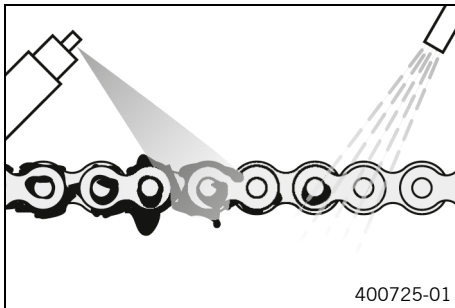

### Trabajo previo

- Levantar la motocicleta con el caballete de montaje trasero. (📖 pág. 109)

### Trabajo principal

- Limpiar la cadena de forma regular.
- Lavar la suciedad basta con un chorro de agua suave.
- Eliminar los restos de lubricante gastado con producto de limpieza para cadenas.

Agente de limpieza para cadenas (📖 pág. 245)

- Después de secar, aplicar spray para cadenas.

Espray para cadenas Street (📖 pág. 245)

### Trabajo posterior

- Bajar la motocicleta del soporte de elevación trasero. (📖 pág. 109)



## 12.12 Comprobar la tensión de la cadena



### Advertencia

**Peligro de accidente** Una tensión de la cadena incorrecta daña los componentes y provoca accidentes.

Si la cadena está demasiado tensa, se desgastan la cadena, el piñón de la cadena, la corona de la cadena, así como el cojinete del cambio y el cojinete de la rueda trasera. Algunos componentes se pueden rasgar o romper en caso de sobrecarga.

Si la cadena está demasiado suelta, esta se puede salir del piñón de la cadena o de la corona de la cadena. Como consecuencia, la rueda trasera se bloquea o el motor resulta dañado.

- Compruebe la tensión de la cadena periódicamente.
- Ajuste la tensión de la cadena de acuerdo con las especificaciones.

### Trabajo previo

- Levantar la motocicleta con el caballete de montaje trasero.  
(📖 pág. 109)



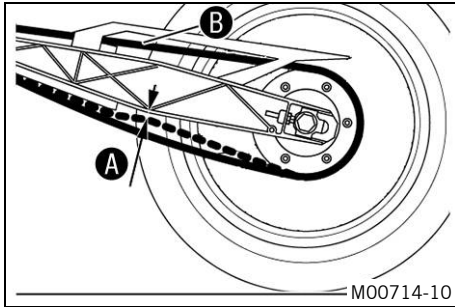

## Trabajo principal

- Poner la caja de cambios en posición de ralentí.
- En la zona situada detrás de la protección contra el deslizamiento de la cadena, presionar la cadena hacia arriba en dirección al basculante y determinar la tensión de la cadena **A**.

## **i** Información

La parte superior de la cadena **B** debe estar tensada. Debido a que las cadenas no se desgastan siempre de forma homogénea, la medida debe repetirse en varios puntos de la cadena.

Tensión de la cadena	5 ... 7 mm (0,2 ... 0,28 in)
----------------------	------------------------------

- » Si la tensión de la cadena no coincide con el valor prescrito:
  - Ajustar la tensión de la cadena. (📖 pág. 122)
- Bajar la motocicleta del soporte de elevación trasero. (📖 pág. 109)



## 12.13 Ajustar la tensión de la cadena



### Advertencia

**Peligro de accidente** Una tensión de la cadena incorrecta daña los componentes y provoca accidentes.

Si la cadena está demasiado tensa, se desgastan la cadena, el piñón de la cadena, la corona de la cadena, así como el cojinete del cambio y el cojinete de la rueda trasera. Algunos componentes se pueden rasgar o romper en caso de sobrecarga.

Si la cadena está demasiado suelta, esta se puede salir del piñón de la cadena o de la corona de la cadena. Como consecuencia, la rueda trasera se bloquea o el motor resulta dañado.

- Compruebe la tensión de la cadena periódicamente.
- Ajuste la tensión de la cadena de acuerdo con las especificaciones.

### Trabajo previo

- Levantar la motocicleta con el caballete de montaje trasero. (📖 pág. 109)
- Comprobar la tensión de la cadena. (📖 pág. 120)

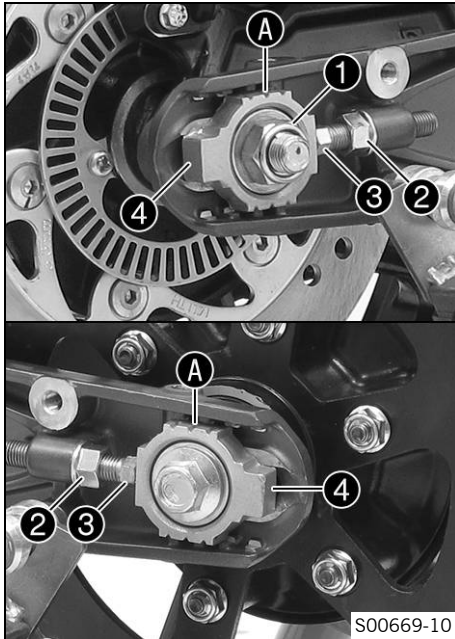

## Trabajo principal

- Soltar la tuerca ①.
- Soltar las tuercas ②.
- Ajustar la tensión de la cadena girando los tornillos de ajuste ③ a la izquierda y a la derecha.

## Prescripción

Tensión de la cadena	5 ... 7 mm (0,2 ... 0,28 in)
Girar los tornillos de ajuste ③ a la izquierda y a la derecha hasta que las marcas de los tensores derecho e izquierdo de la cadena ④ estén en la misma posición respecto a las marcas de referencia A. Con ello, la rueda trasera está bien alineada.	

## **i** Información

La parte superior de la cadena debe estar tensada. Dado que las cadenas no se desgastan siempre de forma homogénea, el ajuste debe controlarse en varios puntos de la cadena.

- Apretar las tuercas ②.
- Asegurarse de que los tensores de la cadena ④ se apoyan sobre los tornillos de ajuste ③.
- Apretar la tuerca ①.

Prescripción

Tuerca del eje de la rueda trasera	M14x1,5	98 Nm (72,3 lbf ft)
------------------------------------	---------	---------------------

## Trabajo posterior

- Bajar la motocicleta del soporte de elevación trasero.  
(📖 pág. 109)

## 12.14 Comprobar la cadena, la corona y el piñón

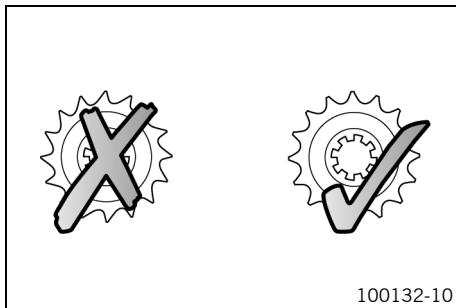

## Trabajo previo

- Levantar la motocicleta con el caballete de montaje trasero.  
(📖 pág. 109)

## Trabajo principal

- Comprobar si la corona y el piñón de la cadena están desgastados.
  - » Si la corona o el piñón de la cadena están desgastados:
    - Sustituir el juego de transmisión. 🛠️



## Información

La cadena, la corona y el piñón deben cambiarse siempre juntos.

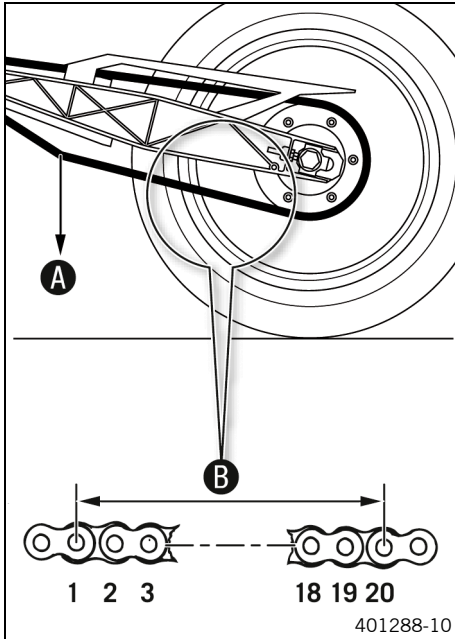

- Poner la caja de cambios en posición de ralentí.
- Tirar de la parte inferior de la cadena con el peso indicado **A**.

Prescripción

Peso de la medición del desgaste de la cadena	15 kg (33 lb.)
---	----------------

- Medir la separación **B** entre 20 eslabones de la cadena en la sección inferior de la misma.

## **i** Información

Debido a que las cadenas no se desgastan siempre de forma homogénea, la medida debe repetirse en varios puntos de la cadena.

Separación máxima <b>B</b> de los 20 eslabones en el punto más largo de la cadena	301,6 mm (11,874 in)
---	----------------------

- » Si la separación **B** es superior al valor prescrito:
  - Sustituir el juego de transmisión. 🛠️



### Información

Cuando se monta una cadena nueva, también deben sustituirse la corona y el piñón de la cadena.

Si se montan en una corona o un piñón usados, las cadenas nuevas se desgastan más rápido.

---

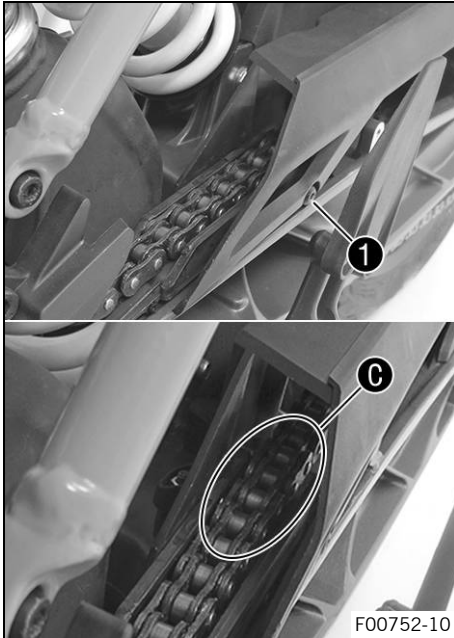

- Comprobar el desgaste de la protección contra el deslizamiento de la cadena.
  - » Si el tornillo **1** se ve desde arriba en la zona **C** de la protección contra el deslizamiento de la cadena:
    - Sustituir la protección contra el deslizamiento de la cadena. 🛠️
- Comprobar que la protección contra el deslizamiento de la cadena tenga un asiento firme.

## Trabajo posterior

- Bajar la motocicleta del soporte de elevación trasero. (📖 pág. 109)



# 12 MANTENIMIENTO DEL TREN DE RODAJE

## 12.15 Desmontar el spoiler delantero

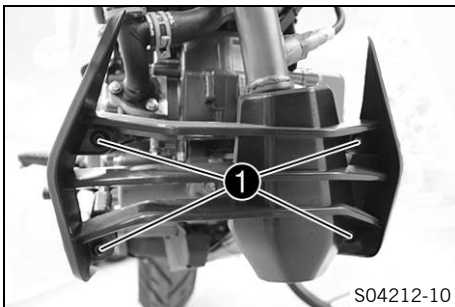

- Retirar los tornillos ❶.
- Quitar el spoiler delantero.

## 12.16 Montar el spoiler delantero

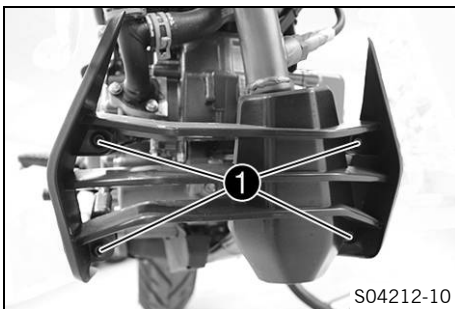

- Posicionar el spoiler delantero. Montar y apretar los tornillos ❶.

Prescripción

Tornillo trasero del spoiler delantero	M6x9	9 Nm (6,6 lbf ft)
--	------	-------------------



## 12.17 Desmontar el guardabarros delantero

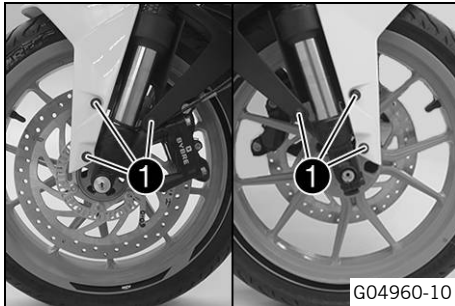

- Retirar los tornillos ❶.
- Retirar el guardabarros delantero.

## 12.18 Montar el guardabarros delantero

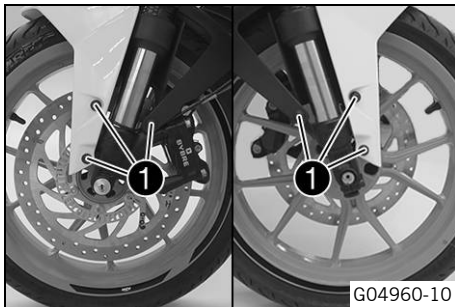

- Posicionar el guardabarros delantero.
- Montar y apretar los tornillos ❶.

Prescripción

Tornillo del guardabarros delantero	M6	7 Nm (5,2 lbf ft)
-------------------------------------	----	-------------------

## 13.1 Sistema antibloqueo (ABS)

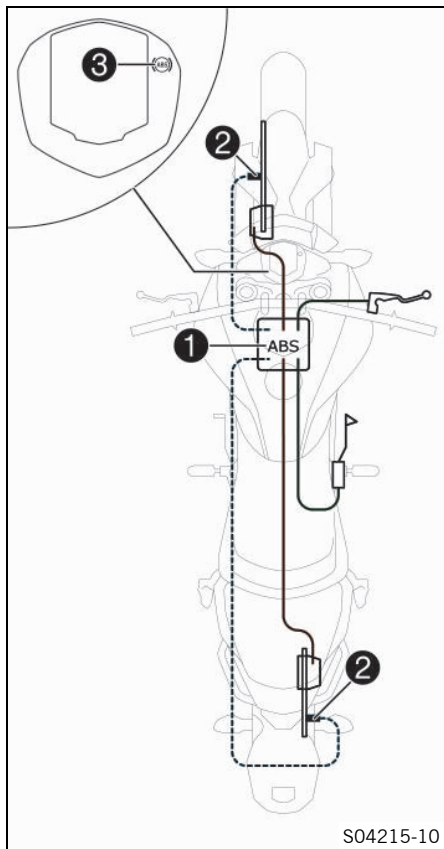

El módulo del ABS **1**, compuesto por la unidad hidráulica, la centralita electrónica del ABS y la bomba de recirculación, está instalado debajo del depósito. Hay un sensor de número de revoluciones de la rueda **2** en cada una de las ruedas, la delantera y la trasera.



### Advertencia

**Peligro de accidente** Las modificaciones en el vehículo afectan al funcionamiento del ABS.

- No modifique el recorrido de suspensión.
- Utilice únicamente recambios homologados y recomendados por KTM en el equipo de frenos.
- Utilice únicamente neumáticos/ruedas homologados y recomendados por KTM con el índice de velocidad correspondiente.
- Respete la presión de los neumáticos prescrita.
- Asegúrese de que el mantenimiento y las reparaciones se realicen correctamente. (Su taller especializado autorizado KTM estará encantado de ayudarle.)

El ABS es un sistema de seguridad que evita que las ruedas se bloqueen al avanzar en línea recta sin la influencia de fuerzas laterales.



### Advertencia

**Peligro de accidente** Las ayudas de conducción pueden reducir la probabilidad de que se produzca una caída únicamente dentro de las posibilidades físicas.

No siempre se pueden compensar las situaciones extremas de conducción, como equipaje con centro de gravedad alto, cambios en la superficie de la calzada, descensos por pendientes muy inclinadas o frenadas a fondo sin desembragar.

- Adapte su estilo de conducción a las condiciones de la calzada y a sus aptitudes como conductor.

El ABS tiene dos modos de funcionamiento: el modo de ABS **Road** y el modo de ABS **Supermoto**.

En el modo ABS **Road**, el ABS actúa sobre ambas ruedas.

En el modo ABS **Supermoto**, el ABS solo actúa sobre la rueda delantera. El testigo de aviso del ABS **3** parpadea lentamente para recordar que está activado el modo de ABS **Supermoto**.



### Información

En el modo de ABS **Supermoto**, la rueda trasera podría llegar a bloquearse y provocar una caída.

El ABS utiliza dos circuitos de frenado independientes (freno delantero y freno trasero). En condiciones normales, el equipo

de frenos funciona igual que un sistema normal sin ABS. Pero cuando la centralita electrónica del ABS detecta que se va a bloquear una rueda, el ABS empieza a regular la presión de frenado. Esta regulación se nota en forma de ligeras pulsaciones en la maneta del freno de mano y en el pedal del freno.

El testigo de aviso del ABS  debe iluminarse después de conectar el encendido y debe apagarse después de ponerse en marcha.

Si no se apaga después de ponerse en marcha o si se ilumina durante la marcha, significa que se ha producido un fallo en el ABS. En ese caso, el ABS se desactiva y las ruedas podrían bloquearse al frenar. El equipo de frenos continúa operativo, únicamente deja de funcionar la regulación del ABS.

Es posible que el testigo de aviso del ABS se ilumine si el régimen de revoluciones de las ruedas delantera y trasera difiere bajo condiciones extremas, p. ej., al hacer un caballito o si la rueda trasera gira en vacío. Esto provoca que se desconecte el ABS.

Para volver a activar el ABS es necesario parar el vehículo y desconectar el encendido. El ABS se volverá a activar cuando el vehículo se ponga en marcha otra vez. El testigo de aviso del ABS se apaga después de ponerse en marcha.

## 13.2 Comprobar los discos de freno



### Advertencia

**Peligro de accidente** Los discos de freno desgastados reducen la fuerza de frenado.

- Asegúrese de cambiar de inmediato los discos de freno desgastados. (Su taller especializado autorizado KTM estará encantado de ayudarle.)

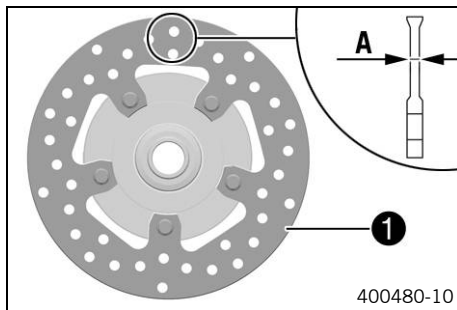

- Comprobar la cota de espesor **A** en la parte delantera y trasera de los discos de freno, en varios puntos del disco de freno.

### **i** Información

El desgaste reduce el espesor de los discos de freno en el área de la superficie de apoyo **1** de las pastillas de freno.

#### Discos de freno - Límite de desgaste

Delante	4,5 mm (0,177 in)
Detrás	3,6 mm (0,142 in)

- » Si el espesor del disco de freno está por debajo del valor prescrito:
  - Sustituir el disco de freno de la rueda delantera. 🛠️
  - Sustituir el disco del freno trasero. 🛠️

- Comprobar si los discos de freno delantero y trasero están deteriorados, agrietados o deformados.
  - » Si el disco de freno está deteriorado, agrietado o deformado:
    - Sustituir el disco de freno de la rueda delantera. 🛠️
    - Sustituir el disco del freno trasero. 🛠️

## 13.3 Comprobar el nivel de líquido de frenos de la rueda delantera



### Advertencia

**Peligro de accidente** Si no hay nivel de líquido de frenos suficiente, se avería el equipo de frenos.

Si el nivel de líquido de frenos desciende por debajo de la marca **MIN**, hay fugas en el equipo de frenos o las pastillas de freno están desgastadas.

- Comprobar el equipo de frenos y dejar de circular hasta que se haya solventado el problema. (Su taller especializado autorizado KTM estará encantado de ayudarle.)



### Advertencia

**Peligro de accidente** El líquido de frenos envejecido reduce la fuerza de frenado.

- Asegúrese de cambiar el líquido de frenos de las ruedas delantera y trasera conforme al programa de servicio. (Su taller especializado autorizado KTM estará encantado de ayudarle.)

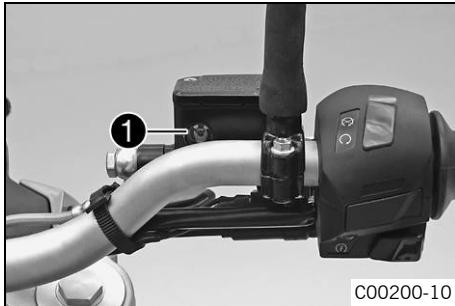

- Colocar en posición horizontal el depósito de compensación del líquido de frenos que está montado en el manillar.
- Comprobar el nivel de líquido de frenos en la mirilla ①.
  - » Si el nivel de líquido de frenos ha bajado de la marca **MIN**:
    - Rellenar el líquido de frenos de la rueda delantera. 🛠
    - (📖 pág. 135)

### 13.4 Rellenar el líquido de frenos de la rueda delantera 🛠



#### Advertencia

**Peligro de accidente** Si no hay nivel de líquido de frenos suficiente, se avería el equipo de frenos.

Si el nivel de líquido de frenos desciende por debajo de la marca **MIN**, hay fugas en el equipo de frenos o las pastillas de freno están desgastadas.

- Comprobar el equipo de frenos y dejar de circular hasta que se haya solventado el problema. (Su taller especializado autorizado KTM estará encantado de ayudarle.)



## Advertencia

**Irritación de la piel** El líquido de frenos provoca irritación de la piel.

- Mantenga el líquido de frenos fuera del alcance de los niños.
- Utilice ropa y gafas de protección adecuadas.
- Evite que el líquido de frenos entre en contacto con la piel, los ojos o la ropa.
- Acuda inmediatamente a un médico en caso de ingerirse líquido de frenos.
- Si el líquido de frenos entra en contacto con la piel, lave inmediatamente la zona afectada con agua abundante.
- Si el líquido de frenos entra en contacto con los ojos, lávelos bien con agua y acuda inmediatamente a un médico.
- Si se mancha la ropa de líquido de frenos, cámbiese de ropa.



## Advertencia

**Peligro de accidente** El líquido de frenos envejecido reduce la fuerza de frenado.

- Asegúrese de cambiar el líquido de frenos de las ruedas delantera y trasera conforme al programa de servicio. (Su taller especializado autorizado KTM estará encantado de ayudarle.)



## Indicación

**Peligro para el medio ambiente** Los materiales contaminantes provocan daños en el medio ambiente.

- Los aceites, grasas, filtros, combustibles, productos de limpieza, líquido de frenos, etc., deben eliminarse correctamente y en conformidad con la normativa en vigor.



## **i** Información

No utilizar en ningún caso líquido de frenos DOT 5. Este producto está basado en aceite de silicona y tiene un colorante de color púrpura. Las juntas y las conducciones del líquido de frenos no están concebidas para el empleo de líquido de frenos DOT 5.

No debe permitirse que el líquido de frenos entre en contacto con las piezas pintadas del vehículo, ya que ataca la pintura.

Utilizar únicamente líquido de frenos limpio procedente de un recipiente cerrado herméticamente.

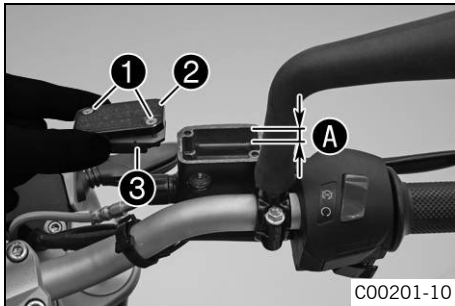

### Trabajo previo

- Controlar las pastillas del freno de la rueda delantera. (📖 pág. 138)

### Trabajo principal

- Colocar en posición horizontal el depósito de compensación del líquido de frenos que está montado en el manillar.
- Retirar los tornillos ①.
- Desmontar la tapa ② con la membrana ③.
- Rellenar líquido de frenos hasta la cota A.

#### Prescripción

Cota A	5 mm (0,2 in)
--------	---------------

Líquido de frenos DOT 4/DOT 5.1 (📖 pág. 243)
--

- Colocar la tapa con la membrana. Montar los tornillos y apretarlos.



## Información

Si se derrama o rebosa líquido de frenos, limpiar inmediatamente las piezas con agua.

### 13.5 Controlar las pastillas del freno de la rueda delantera



#### Advertencia

**Peligro de accidente** Las pastillas de freno desgastadas reducen la fuerza de frenado.

- Asegúrese de cambiar de inmediato las pastillas de freno desgastadas. (Su taller especializado autorizado KTM estará encantado de ayudarle.)



#### Advertencia

**Peligro de accidente** Los discos de freno dañados reducen la fuerza de frenado.

Si se cambian demasiado tarde las pastillas de freno, los soportes de las pastillas pueden rozar con el disco de freno. En ese caso se reduce considerablemente la acción de frenado, y se estropean los discos de freno.

- Comprobar las pastillas de freno periódicamente.

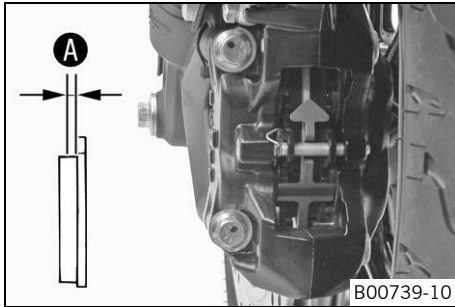

- Controlar el espesor mínimo de las pastillas de freno **A**.

Espesor mínimo de las pastillas de freno <b>A</b>	$\geq 1 \text{ mm } (\geq 0,04 \text{ in})$
---	---

- » Si el espesor de las pastillas de freno es inferior al mínimo:
  - Sustituir las pastillas de freno de la rueda delantera. 🛠️
- Controlar las pastillas del freno y comprobar que no están deterioradas ni agrietadas.
  - » Si se aprecian huellas de deterioro o fisuras:
    - Sustituir las pastillas de freno de la rueda delantera. 🛠️

### 13.6 Controlar el nivel de líquido de frenos en el freno trasero



#### Advertencia

**Peligro de accidente** Si no hay nivel de líquido de frenos suficiente, se avería el equipo de frenos. Si el nivel de líquido de frenos desciende por debajo de la marca **MIN**, hay fugas en el equipo de frenos o las pastillas de freno están desgastadas.

- Comprobar el equipo de frenos y dejar de circular hasta que se haya solventado el problema. (Su taller especializado autorizado KTM estará encantado de ayudarle.)



## Advertencia

**Peligro de accidente** El líquido de frenos envejecido reduce la fuerza de frenado.

- Asegúrese de cambiar el líquido de frenos de las ruedas delantera y trasera conforme al programa de servicio. (Su taller especializado autorizado KTM estará encantado de ayudarle.)

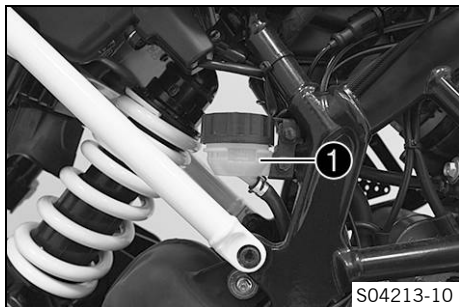

S04213-10

- Colocar el vehículo en posición vertical.
- Comprobar el nivel de líquido de frenos en el depósito de compensación del líquido de frenos.
  - » Si el nivel de líquido ha alcanzado la marca **MIN 1**:
    - Rellenar el líquido de frenos en la rueda trasera. 🛠️ (📖 pág. 140)

## 13.7 Rellenar el líquido de frenos en la rueda trasera 🛠️



## Advertencia

**Peligro de accidente** Si no hay nivel de líquido de frenos suficiente, se avería el equipo de frenos.

Si el nivel de líquido de frenos desciende por debajo de la marca **MIN**, hay fugas en el equipo de frenos o las pastillas de freno están desgastadas.

- Comprobar el equipo de frenos y dejar de circular hasta que se haya solventado el problema. (Su taller especializado autorizado KTM estará encantado de ayudarle.)



### Advertencia

**Irritación de la piel** El líquido de frenos provoca irritación de la piel.

- Mantenga el líquido de frenos fuera del alcance de los niños.
- Utilice ropa y gafas de protección adecuadas.
- Evite que el líquido de frenos entre en contacto con la piel, los ojos o la ropa.
- Acuda inmediatamente a un médico en caso de ingerirse líquido de frenos.
- Si el líquido de frenos entra en contacto con la piel, lave inmediatamente la zona afectada con agua abundante.
- Si el líquido de frenos entra en contacto con los ojos, lávelos bien con agua y acuda inmediatamente a un médico.
- Si se mancha la ropa de líquido de frenos, cámbiese de ropa.



### Advertencia

**Peligro de accidente** El líquido de frenos envejecido reduce la fuerza de frenado.

- Asegúrese de cambiar el líquido de frenos de las ruedas delantera y trasera conforme al programa de servicio. (Su taller especializado autorizado KTM estará encantado de ayudarle.)



### Indicación

**Peligro para el medio ambiente** Los materiales contaminantes provocan daños en el medio ambiente.

- Los aceites, grasas, filtros, combustibles, productos de limpieza, líquido de frenos, etc., deben eliminarse correctamente y en conformidad con la normativa en vigor.

## **i** Información

No utilizar en ningún caso líquido de frenos DOT 5. Este producto está basado en aceite de silicona y tiene un colorante de color púrpura. Las juntas y las conducciones del líquido de frenos no están concebidas para el empleo de líquido de frenos DOT 5.

No debe permitirse que el líquido de frenos entre en contacto con las piezas pintadas del vehículo, ya que daña la pintura.

Utilizar únicamente líquido de frenos limpio procedente de un recipiente cerrado herméticamente.

## Trabajo previo

- Controlar las pastillas del freno de la rueda trasera.  
(📖 pág. 144)

## Condición

El tapón roscado está asegurado.

- Retirar el tornillo ❶ y quitar la sujeción del tapón roscado.

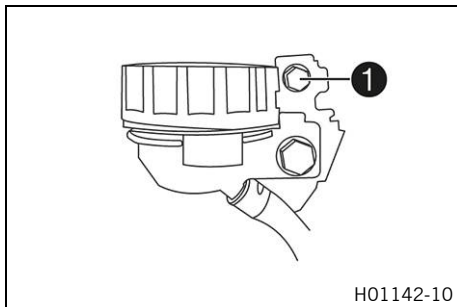

H01142-10

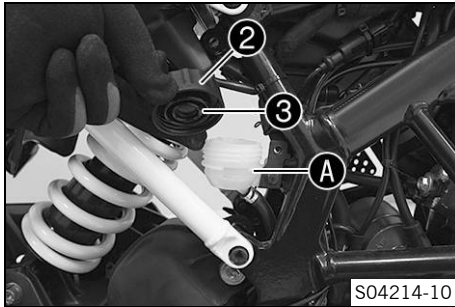

- Colocar el vehículo en posición vertical.
- Extraer el tapón roscado ② con la membrana ③.
- Rellenar líquido de frenos hasta la marca A.

Líquido de frenos DOT 4/DOT 5.1 (📖 pág. 243)

- Montar el tapón roscado con la membrana.

### **i** Información

Si se derrama o rebosa líquido de frenos, limpiar inmediatamente con agua.

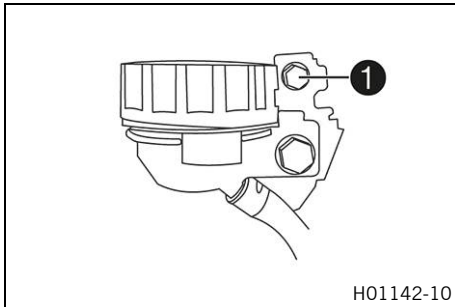

### Condición

El tapón roscado está asegurado.

- Posicionar la sujeción del tapón roscado, montar y apretar el tornillo ①.

### Prescripción

Tornillo de sujeción de la tapa del depósito de compensación del freno trasero	M5	9 Nm (6,6 lbf ft)
--	----	-------------------



## 13.8 Controlar las pastillas del freno de la rueda trasera



### Advertencia

**Peligro de accidente** Las pastillas de freno desgastadas reducen la fuerza de frenado.

- Asegúrese de cambiar de inmediato las pastillas de freno desgastadas. (Su taller especializado autorizado KTM estará encantado de ayudarle.)



### Advertencia

**Peligro de accidente** Los discos de freno dañados reducen la fuerza de frenado.

Si se cambian demasiado tarde las pastillas de freno, los soportes de las pastillas pueden rozar con el disco de freno. En ese caso se reduce considerablemente la acción de frenado, y se estropean los discos de freno.

- Comprobar las pastillas de freno periódicamente.

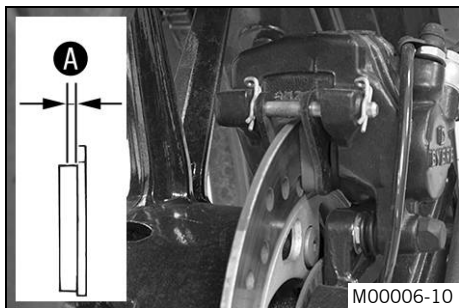

- Controlar el espesor mínimo de las pastillas de freno **A**.

Espesor mínimo de las pastillas de freno <b>A</b>	$\geq 1 \text{ mm } (\geq 0,04 \text{ in})$
---	---

- » Si el espesor de las pastillas de freno es inferior al mínimo:
  - Sustituir las pastillas del freno trasero. 🛠️
- Controlar las pastillas del freno y comprobar que no están deterioradas ni agrietadas.
  - » Si se aprecian huellas de deterioro o fisuras:
    - Sustituir las pastillas del freno trasero. 🛠️



### 13.9 Controlar la carrera en vacío del pedal del freno



#### **Advertencia**

**Peligro de accidente** Cuando se sobrecalienta, el equipo de frenos no funciona correctamente.

Si no existe carrera en vacío en el pedal del freno, el equipo de frenos ejerce presión sobre el freno trasero.

- Ajuste la carrera en vacío del pedal del freno de acuerdo con las especificaciones.

# 13 EQUIPO DE FRENOS

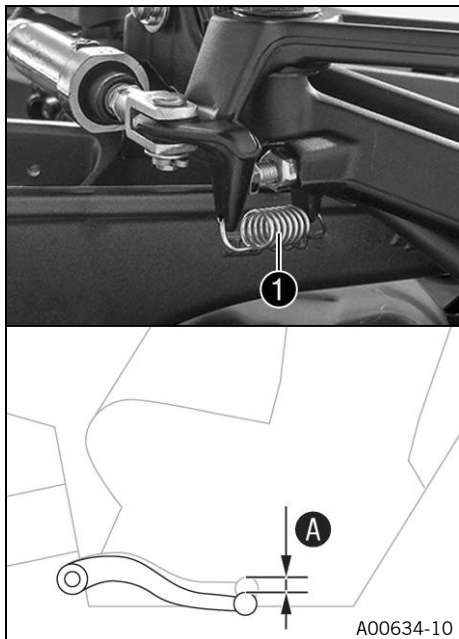

- Desenganchar el muelle ❶.
- Mover el pedal del freno en una y otra dirección entre el tope final y el sistema hacia el émbolo del cilindro del freno trasero y controlar la carrera en vacío A.

Prescripción

Carrera en vacío del pedal del freno	3 ... 5 mm (0,12 ... 0,2 in)
--------------------------------------	------------------------------

- » Si la carrera en vacío no coincide con el valor prescrito:
  - Ajustar la carrera en vacío del pedal del freno. 🛠️ (📖 pág. 147)
- Enganchar el muelle ❶.

### 13.10 Ajustar la carrera en vacío del pedal del freno ↩



#### **Advertencia**

**Peligro de accidente** Cuando se sobrecalienta, el equipo de frenos no funciona correctamente.

Si no existe carrera en vacío en el pedal del freno, el equipo de frenos ejerce presión sobre el freno trasero.

- Ajuste la carrera en vacío del pedal del freno de acuerdo con las especificaciones.

# 13 EQUIPO DE FRENOS

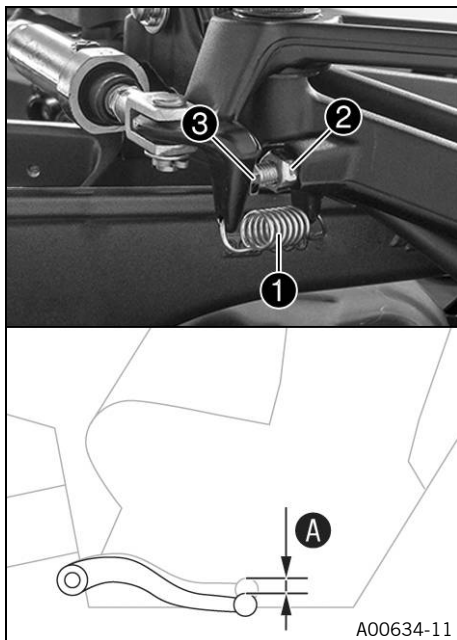

- Desenganchar el muelle ①.
- Soltar la tuerca ② y ajustar la carrera en vacío especificada A con el tornillo ③.

Prescripción

Carrera en vacío del pedal del freno	3 ... 5 mm (0,12 ... 0,2 in)
--------------------------------------	------------------------------

## **i** Información

El margen de ajuste es limitado.

- Sujetar el tornillo ③ y apretar la tuerca ②.
- Enganchar el muelle ①.

## 14.1 Desmontar la rueda delantera ↩

### Trabajo previo

- Levantar la motocicleta con el caballete de montaje trasero.  
(📖 pág. 109)
- Levantar la motocicleta con el caballete de montaje delantero.  
(📖 pág. 110)

# 14 RUEDAS, NEUMÁTICOS

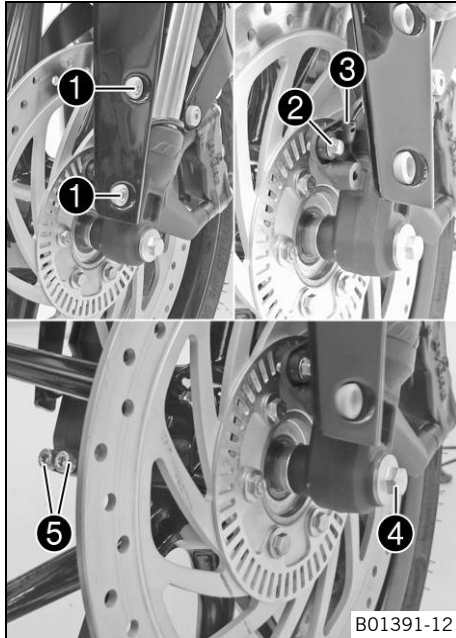

## Trabajo principal

- Retirar los tornillos ❶ y empujar el guardabarros hacia el lado.
- Retirar el tornillo ❷ y extraer el sensor de número de revoluciones de la rueda ❸ del orificio.
- Aflojar unas cuantas vueltas el tornillo ❹.
- Soltar los tornillos ❺.
- Ejercer presión sobre el tornillo ❹ para hacer salir el eje de la rueda del puño de la horquilla.
- Retirar el tornillo ❹.



## Advertencia

**Peligro de accidente** Los discos de freno dañados reducen la fuerza de frenado.

- Desmonte siempre la rueda de manera que el disco de freno no resulte dañado.

- Sujetar la rueda delantera y retirar el eje de la rueda. Extraer la rueda delantera de la horquilla.



## Información

Mientras está desmontada la rueda delantera no hay que accionar la maneta del freno de mano.

## 14.2 Montar la rueda delantera ↗



### Advertencia

**Peligro de accidente** El aceite o la grasa en los discos de freno reducen la fuerza de frenado.

- Mantenga siempre los discos de freno libres de aceites y grasas.
- Limpie los discos de freno en caso necesario con un depurador de frenos.

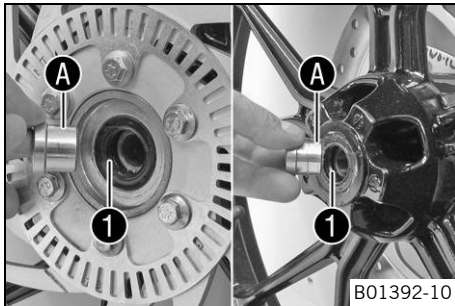

### Trabajo principal

- Comprobar si el rodamiento de rueda está deteriorado o desgastado.
  - » Si el rodamiento de rueda está deteriorado o desgastado:
    - Sustituir el rodamiento de rueda delantero. ↗
- Limpiar y engrasar los anillos de retén radiales 1 y las superficies de rodadura A de los casquillos distanciadores.

Grasa de larga duración (📖 pág. 246)

- Montar los casquillos distanciadores.

# 14 RUEDAS, NEUMÁTICOS

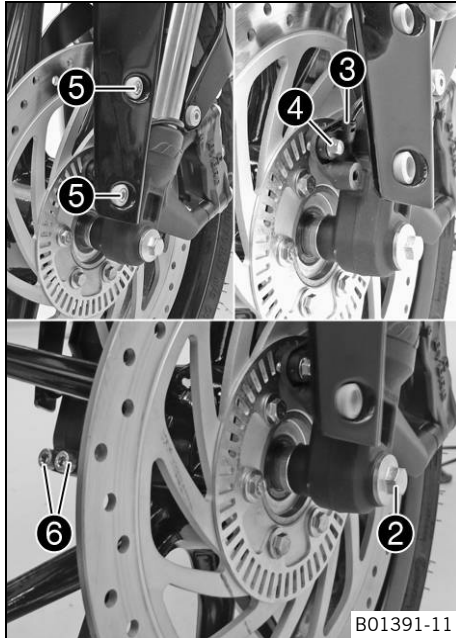

- Limpiar la rosca del eje de la rueda y el tornillo **2**.
- Colocar la rueda delantera e introducir el eje de la rueda.  
✓ Las pastillas de freno están colocadas correctamente.
- Montar y apretar el tornillo **2**.

Prescripción

Tornillo del eje de la rueda delantera	M8	25 Nm (18,4 lbf ft)
--	----	---------------------

- Colocar el sensor de número de revoluciones de la rueda **3** en el orificio.
- Montar y apretar el tornillo **4**.

Prescripción

Tornillo del soporte del sensor de número de revoluciones de la rueda	M6	8 Nm (5,9 lbf ft)
---	----	-------------------

- Montar y apretar los tornillos **5**.
- Accionar varias veces la maneta del freno de mano hasta que las pastillas de freno toquen el disco de freno y se note un punto de resistencia.
- Bajar la motocicleta del caballete de montaje delantero. (📖 pág. 112)
- Accionar el freno de la rueda delantera y comprimir la horquilla con fuerza varias veces.



- ✓ Las botellas de la horquilla se alinean.
- Apretar los tornillos ⑥.

Prescripción

Tornillo del puño de la horquilla	M8	15 Nm (11,1 lbf ft)
-----------------------------------	----	---------------------

### Trabajo posterior

- Bajar la motocicleta del soporte de elevación trasero.  
(📖 pág. 109)



## 14.3 Desmontar la rueda trasera 🛠️

### Trabajo previo

- Levantar la motocicleta con el caballete de montaje trasero.  
(📖 pág. 109)

# 14 RUEDAS, NEUMÁTICOS

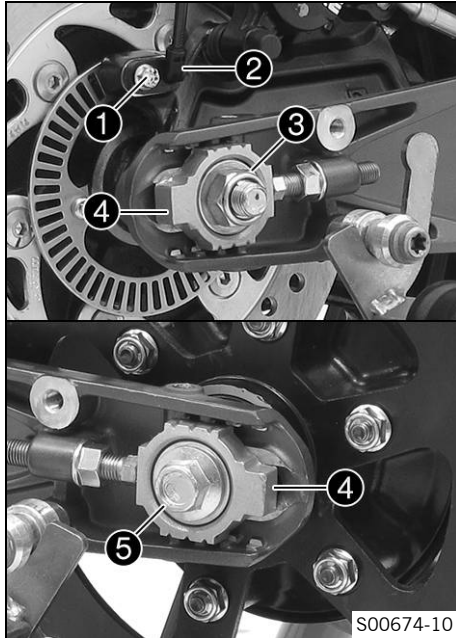

## Trabajo principal

- Retirar el tornillo ① y extraer el sensor de número de revoluciones de la rueda ② del orificio.
- Retirar la tuerca ③ y la arandela.
- Retirar el tensor de la cadena ④.
- Sujetar la rueda trasera y extraer el eje de la rueda ⑤ con la arandela y el tensor de la cadena ④.
- Empujar la rueda trasera hacia delante tanto como sea posible y quitar la cadena de la corona de la cadena.



## Advertencia

**Peligro de accidente** Los discos de freno dañados reducen la fuerza de frenado.

- Desmonte siempre la rueda de manera que el disco de freno no resulte dañado.

- Desplazar la rueda trasera hacia atrás y quitarla del basculante.



## Información

No accionar el pedal del freno estando desmontada la rueda trasera.

## 14.4 Montar la rueda trasera



### Advertencia

**Peligro de accidente** El aceite o la grasa en los discos de freno reducen la fuerza de frenado.

- Mantenga siempre los discos de freno libres de aceites y grasas.
- Limpie los discos de freno en caso necesario con un depurador de frenos.





### Advertencia

**Peligro de accidente** Una vez montada la rueda trasera, en un primer momento el freno de la rueda trasera no tiene efecto.

- Antes de comenzar a circular, accionar varias veces el pedal de freno hasta que se perciba un punto de resistencia.

### Trabajo principal

- Comprobar las gomas amortiguadoras del cubo de la rueda trasera.   (pág. 158)

# 14 RUEDAS, NEUMÁTICOS

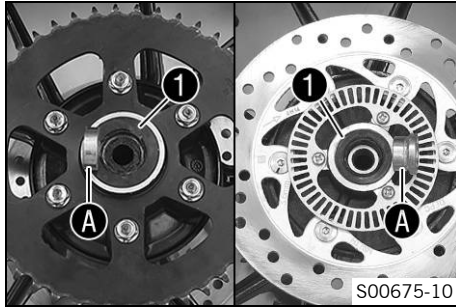

- Comprobar si el rodamiento de rueda está deteriorado o desgastado.
  - » Si el rodamiento de rueda está deteriorado o desgastado:
    - Sustituir el rodamiento de rueda trasero. 🛠️
- Limpiar y engrasar los anillos de retén radiales ❶ y las superficies de rodadura A de los casquillos distanciadores.

Grasa de larga duración (📖 pág. 246)

- Limpiar y engrasar la rosca del eje de la rueda y la tuerca.

Grasa de larga duración (📖 pág. 246)

- Limpiar y engrasar ligeramente el eje de la rueda.

Grasa de larga duración (📖 pág. 246)

- Limpiar los puntos de engranado en el soporte de la pinza de freno y en el basculante.
- Montar las gomas amortiguadoras y el soporte de la corona de la cadena en la rueda trasera.
- Colocar la rueda trasera.
  - ✓ Las pastillas de freno están colocadas correctamente.
- Empujar la rueda trasera hacia delante tanto como sea posible y colocar la cadena sobre la corona de la cadena.

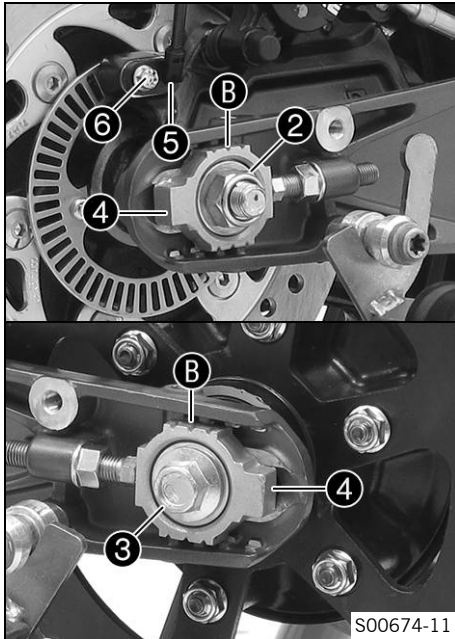

- Empujar la rueda trasera hacia atrás y montar el eje de la rueda **3** con la arandela y el tensor de la cadena **4**.

Prescripción

Colocar los tensores de la cadena **4** en la misma posición a la izquierda y a la derecha.

- Montar la tuerca **2** y la arandela.
- Empujar la rueda trasera hacia delante hasta que los tensores de la cadena estén apoyados en los tornillos y apretar la tuerca **2**.

Prescripción

A fin de asegurar que la rueda trasera está bien alineada, las marcas en los tensores de la cadena a la izquierda y a la derecha tienen que estar en la misma posición con respecto a las marcas de referencia **B**.

Tuerca del eje de la rueda trasera	M14x1,5	98 Nm (72,3 lbf ft)
------------------------------------	---------	---------------------

- Colocar el sensor de número de revoluciones de la rueda **5** en el orificio.
- Montar y apretar el tornillo **6**.

## Prescripción

Tornillo del soporte del sensor de número de revoluciones de la rueda	M6	8 Nm (5,9 lbf ft)
---	----	-------------------

### Trabajo posterior

- Bajar la motocicleta del soporte de elevación trasero. (📖 pág. 109)
- Comprobar la tensión de la cadena. (📖 pág. 120)

## 14.5 Comprobar las gomas amortiguadoras del cubo de la rueda trasera 🛠️

### **i** Información

La corona de la cadena transmite la fuerza del motor a la rueda trasera por medio de 6 gomas amortiguadoras. Durante el funcionamiento sufren desgaste. Si no se sustituyen a tiempo las gomas amortiguadoras, el soporte de la corona de la cadena y el cubo de la rueda trasera se deterioran.

### Trabajo previo

- Levantar la motocicleta con el caballete de montaje trasero. (📖 pág. 109)
- Desmontar la rueda trasera. 🛠️ (📖 pág. 153)

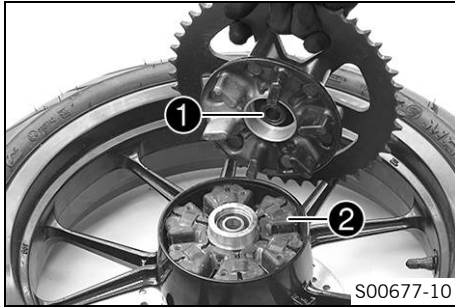

## Trabajo principal

- Comprobar el cojinete **1**.
  - » Si el cojinete está deteriorado o desgastado:
    - Sustituir el rodamiento de rueda trasero. 🛠️
- Controlar si las gomas amortiguadoras **2** del cubo de la rueda trasera están deterioradas o desgastadas.
  - » Si las gomas amortiguadoras del cubo de la rueda trasera están deterioradas o desgastadas:
    - Sustituir todas las gomas amortiguadoras del cubo de la rueda trasera.
- Colocar la rueda trasera en un banco de trabajo con la corona de la cadena hacia arriba e insertar el eje de la rueda en el cubo.
- Para controlar la holgura **A**, sujetar la rueda trasera e intentar girar la corona de la cadena.

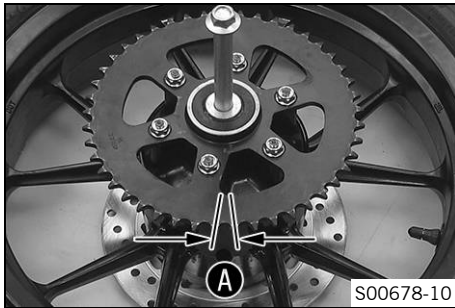

## **i** Información

La holgura se mide en la parte exterior de la corona de la cadena.

Holgura de las gomas amortiguadoras de la rueda trasera	$\leq 5 \text{ mm } (\leq 0,2 \text{ in})$
---	--

- » Si la holgura **A** es superior al valor prescrito:

- Sustituir todas las gomas amortiguadoras del cubo de la rueda trasera.

## Trabajo posterior

- Montar la rueda trasera. 📖 (pág. 155)
- Bajar la motocicleta del soporte de elevación trasero. (📖 pág. 109)
- Comprobar la tensión de la cadena. (📖 pág. 120)

## 14.6 Comprobar el estado de los neumáticos



### Advertencia

**Peligro de accidente** Si revienta un neumático mientras se está conduciendo, se pierde el control del vehículo.

- Asegurarse de cambiar inmediatamente los neumáticos dañados o desgastados. (Su taller especializado autorizado KTM estará encantado de ayudarle.)



### Advertencia

**Peligro de caídas** Los dibujos diferentes de las ruedas delantera y trasera afectan al comportamiento durante la conducción.

Los dibujos diferentes pueden dificultar de forma considerable el control del vehículo.

- Asegúrese de que solo se utilizan neumáticos con el mismo dibujo en las ruedas delantera y trasera.





## Advertencia

**Peligro de accidente** El uso de neumáticos/ruedas que no se hayan autorizado o recomendado afecta al comportamiento durante la conducción.

- Utilizar únicamente neumáticos/ruedas homologados y recomendados por KTM con el índice de velocidad correspondiente.



## Información

El tipo de neumático, su estado y la presión de los neumáticos influyen en el comportamiento de la motocicleta.

Los neumáticos desgastados influyen negativamente sobre el comportamiento del vehículo, especialmente al conducir sobre superficies húmedas.

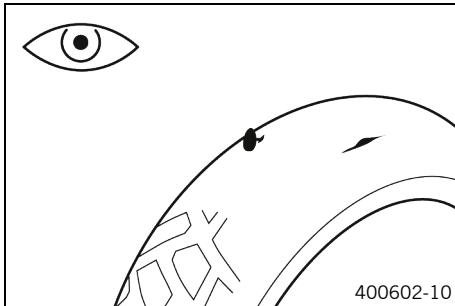

- Comprobar si los neumáticos delantero y trasero tienen cortes, objetos clavados u otros daños.
  - » Si los neumáticos tienen cortes, objetos clavados u otros daños:
    - Sustituir los neumáticos. 🛠️
- Comprobar la profundidad del perfil.



## Información

Respetar las profundidades mínimas del perfil establecidas en la legislación nacional.

# 14 RUEDAS, NEUMÁTICOS

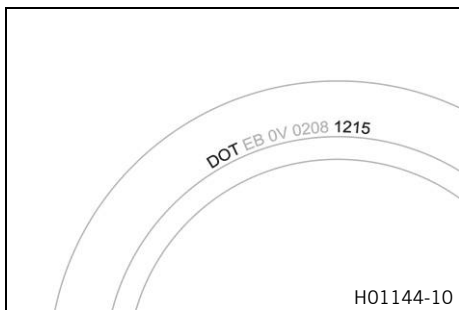

Profundidad mínima del perfil	$\geq 2 \text{ mm } (\geq 0,08 \text{ in})$
-------------------------------	---

- » Si la profundidad del perfil está por debajo del mínimo:
  - Sustituir los neumáticos. 🛠️
- Comprobar si los neumáticos están envejecidos.



## Información

Por norma general, la fecha de fabricación de los neumáticos se incluye en la inscripción de los mismos y puede saberse por las cuatro últimas cifras de la denominación **DOT**. Las dos primeras cifras indican la semana de fabricación y las dos últimas el año de fabricación.

KTM recomienda sustituir los neumáticos como muy tarde cada 5 años, independiente del nivel de desgaste.

- » Si los neumáticos tienen más de 5 años:
  - Sustituir los neumáticos. 🛠️

## 14.7 Comprobar la presión de los neumáticos

### **i** Información

Si se circula con una presión de los neumáticos insuficiente, se produce un desgaste anormal y se recalientan los neumáticos.

Una presión de los neumáticos correcta garantiza un confort óptimo y la vida útil máxima de los neumáticos.

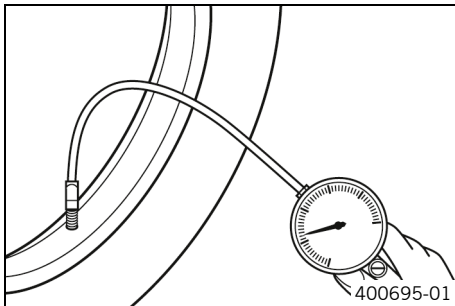

- Retirar la cubierta de protección.
- Comprobar la presión de los neumáticos siempre con los neumáticos fríos.

Presión de los neumáticos con conductor solo	
Delante	2,0 bar (29 psi)
Detrás	2,0 bar (29 psi)

Presión de los neumáticos con acompañante/carga útil completa	
Delante	2,0 bar (29 psi)
Detrás	2,2 bar (32 psi)

- » Si la presión de los neumáticos no coincide con el valor prescrito:
  - Corregir la presión de los neumáticos.
- Montar la cubierta de protección.



## 15.1 Desmontar la batería de 12 V





### Advertencia

**Peligro de lesiones** El electrolito y los gases de la batería pueden causar lesiones graves.

- Mantenga las baterías de 12 V fuera del alcance de los niños.
- Utilice ropa y gafas de protección adecuadas.
- Evite el contacto con el electrolito y los gases de la batería.
- Mantenga la batería de 12 V alejada de chispas y llamas abiertas.
- Cargue las baterías de 12 V únicamente en lugares bien ventilados.
- Si el combustible entra en contacto con la piel, lave inmediatamente la zona afectada con agua abundante.
- Si el electrolito o los gases de la batería entran en contacto con los ojos, enjuáguelos con agua durante al menos 15 minutos y acuda inmediatamente a un médico.

### Trabajo previo

- Quitar el asiento del acompañante. ( pág. 115)
- Quitar el asiento del conductor. ( pág. 116)

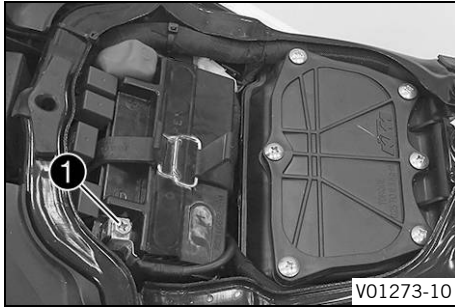

## Trabajo principal

- Desconectar el cable del polo negativo ❶ de la batería de 12 V.

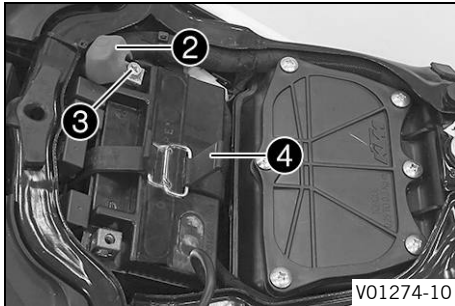

- Retraer la cubierta del polo positivo ❷.
- Desconectar el cable del polo positivo ❸ de la batería de 12 V.
- Desenganchar la goma de sujeción ❹.
- Retirar la batería de 12 V de su compartimento hacia arriba.

## **i** Información

No utilizar nunca la motocicleta con la batería de 12 V descargada o sin batería de 12 V. En ambos casos pueden deteriorarse los componentes eléctricos y los dispositivos de seguridad. En ese caso, el vehículo no puede circular con seguridad.



## 15.2 Montar la batería de 12 V

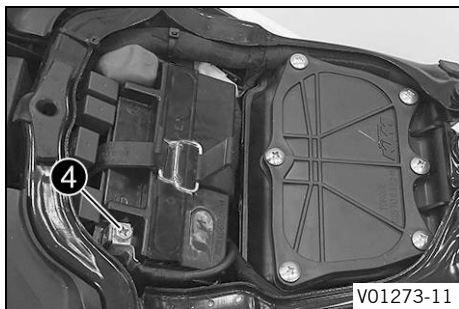
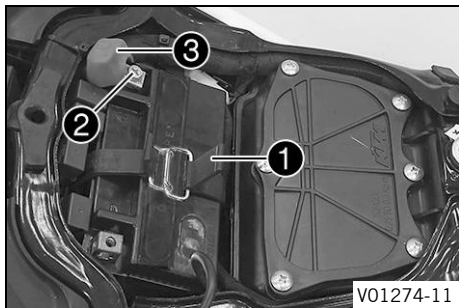

### Trabajo principal

- Colocar la batería de 12 V en el compartimento de la batería.

### Prescripción

Los polos de la batería deben mirar hacia arriba.

Batería de 12 V (ETZ-9-BS) (📖 pág. 231)

- Enganchar la goma de sujeción ①.
- Colocar el cable del polo positivo ②, montar el tornillo y apretarlo.
- Colocar la cubierta del polo positivo ③.
- Posicionar el cable del polo negativo ④, montar y apretar el tornillo.

### Trabajo posterior

- Montar el asiento del conductor. (📖 pág. 117)
- Montar el asiento del acompañante. (📖 pág. 116)

- Ajustar la hora. (📖 pág. 74)



### 15.3 Cargar la batería de 12 V 🐾



#### Advertencia

**Peligro de lesiones** El electrolito y los gases de la batería pueden causar lesiones graves.

- Mantenga las baterías de 12 V fuera del alcance de los niños.
- Utilice ropa y gafas de protección adecuadas.
- Evite el contacto con el electrolito y los gases de la batería.
- Mantenga la batería de 12 V alejada de chispas y llamas abiertas.
- Cargue las baterías de 12 V únicamente en lugares bien ventilados.
- Si el combustible entra en contacto con la piel, lave inmediatamente la zona afectada con agua abundante.
- Si el electrolito o los gases de la batería entran en contacto con los ojos, enjuáguelos con agua durante al menos 15 minutos y acuda inmediatamente a un médico.



#### Indicación

**Peligro para el medio ambiente** Las baterías de 12 V contienen sustancias nocivas para el medio ambiente.

- No desechar las baterías de 12 V con la basura doméstica.
- Depositar las baterías de 12 V en un centro de recogida de baterías usadas.

---

## **i** Información

La batería de 12 V se descarga continuamente, incluso si no está sometida a carga.

El nivel y el tipo de carga son muy importantes para la vida útil de la batería de 12 V.

Las cargas rápidas con una corriente de carga elevada afectan negativamente a la vida útil.

Si se superan la corriente de carga, la tensión de carga o el tiempo de carga indicados, se producen fugas de electrolito a través de las válvulas de seguridad. Esto provoca que la batería de 12 V pierda capacidad.

Si la batería de 12 V se ha arrancado descargada, debe cargarse inmediatamente.

Si la batería permanece mucho tiempo descargada, se produce descarga profunda y sulfatación, dos circunstancias que destruirían la batería de 12 V.

La batería de 12 V no precisa mantenimiento. No es preciso controlar el nivel de ácido.

---

## **Trabajo previo**

- Quitar el asiento del acompañante. (📖 pág. 115)
- Quitar el asiento del conductor. (📖 pág. 116)
- Para evitar que se produzcan daños en los equipos electrónicos de a bordo, desenchufar el cable del polo negativo de la batería de 12 V.



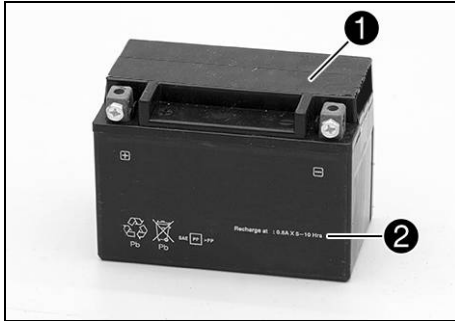

## Trabajo principal

- Conectar el cargador a la batería de 12 V. Encender el cargador.

Cargador de la batería (58429074000)

Adicionalmente, este cargador también permite comprobar la tensión en reposo, la capacidad de arranque de la batería de 12 V y el alternador. Este aparato impide que se sobrecargue la batería de 12 V.

## **i** Información

No quitar la tapa **1** bajo ningún concepto.  
Cargar la batería de 12 V como máximo al 10 % de la capacidad indicada en la carcasa de la batería **2**.

- Cuando termine la carga, apagar el cargador y desenchufarlo de la batería de 12 V.

## Prescripción

No se debe sobrepasar la corriente, la tensión ni el tiempo de carga.

Si no se utiliza la motocicleta, recargar la batería de 12 V periódicamente	3 meses
---	---------

- Posicionar el cable del polo negativo, montar y apretar el tornillo.
- Colocar la cubierta del polo negativo.

## Trabajo posterior

- Montar el asiento del conductor. (📖 pág. 117)
- Montar el asiento del acompañante. (📖 pág. 116)
- Ajustar la hora. (📖 pág. 74)

## 15.4 Sustituir los fusibles del ABS



### Advertencia

**Peligro de incendio** Los fusibles incorrectos sobrecargan el sistema eléctrico.

- Utilice únicamente fusibles con los amperios prescritos.
- No puentee ni repare los fusibles.



### Información

Los dos fusibles del ABS se encuentran debajo del asiento del acompañante. Estos dos fusibles protegen la bomba de recirculación y la unidad hidráulica del ABS. El tercer fusible, que se encarga de proteger la centralita electrónica del ABS, se encuentra en la caja de fusibles.

## Trabajo previo

- Quitar el asiento del acompañante. (📖 pág. 115)

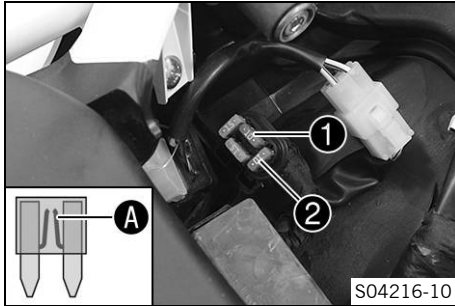

## Sustituir el fusible de la unidad hidráulica del ABS:

- Quitar la cubierta de protección y retirar el fusible ①.



### Información

Los fusibles defectuosos presentan una rotura del alambre fusible A.



### Advertencia

**Peligro de incendio** Los fusibles incorrectos sobrecargan el sistema eléctrico.

- Utilice únicamente fusibles con los amperios prescritos.
- No puentee ni repare los fusibles.

- Colocar un fusible de repuesto de la intensidad requerida.

Fusibles (75011088010) (📖 pág. 231)



### Consejo

Montar un fusible de repuesto nuevo ② en la caja de fusibles, para tenerlo a disposición en caso necesario.

- Montar la cubierta de protección.

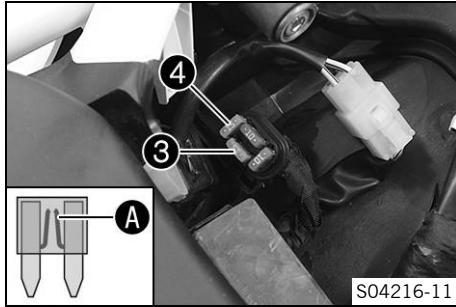

## Sustituir el fusible de la bomba de recirculación del ABS:

- Quitar la cubierta de protección y retirar el fusible ③.



### Advertencia

**Peligro de incendio** Los fusibles incorrectos sobrecargan el sistema eléctrico.

- Utilice únicamente fusibles con los amperios prescritos.
- No puentee ni repare los fusibles.

- Colocar un fusible de repuesto de la intensidad requerida.

Fusibles (75011088015) (📖 pág. 231)



### Consejo

Montar un fusible de repuesto nuevo ④ en la caja de fusibles, para tenerlo a disposición en caso necesario.

- Montar la cubierta de protección.

## Trabajo posterior

- Montar el asiento del acompañante. (📖 pág. 116)

## 15.5 Cambiar los fusibles de cada grupo consumidor de electricidad

---



### Información

La caja de fusibles que contiene el fusible principal y los fusibles de los distintos grupos consumidores de electricidad se encuentra debajo del asiento del acompañante.

---

### Trabajo previo

- Quitar el asiento del acompañante. (📖 pág. 115)

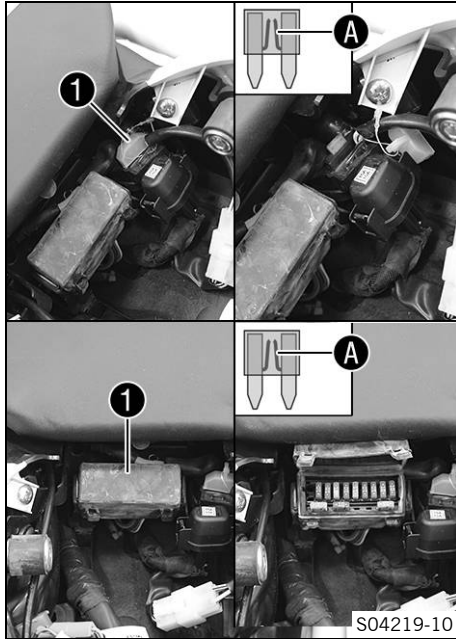

## Trabajo principal

- Abrir la tapa de la caja de fusibles ❶.



## Información

El fusible 1 (fusible principal) se encuentra en una caja de fusibles propia.

- Retirar el fusible defectuoso.

## Prescripción

Fusible 1 - No ocupado
Fusible 2 - 10 A - Cuadro de instrumentos
Fusible 3 - 10 A - Relé principal
Fusible 4 - 15 A - Bobina de encendido, relé de la bomba de combustible, relé de arranque, bocina
Fusible 5 - 10 A - Ventilador del radiador
Fusible 6 - 15 A - Luz de freno, intermitentes, luz de carretera, luz de cruce, luz de posición, piloto trasero, luz de la placa de matrícula
Fusible 7 - 10 A - Centralita electrónica del ABS, CAN Bus, cuadro de instrumentos
Fusible 8 - 10 A - Interruptor de parada de emergencia
Fusible 9 - 10 A - ACC1
Fusible 10 - 10 A - ACC2
Fusible SPARE - 10 A/15 A/30 A - Fusibles de repuesto



## Información

Un fusible defectuoso presenta una rotura del alambre fusible **A**.



## Advertencia

**Peligro de incendio** Los fusibles incorrectos sobrecargan el sistema eléctrico.

- Utilice únicamente fusibles con los amperios prescritos.
- No puentee ni repare los fusibles.

- Colocar un fusible de repuesto de la intensidad requerida.

Fusibles (75011088010) (📖 pág. 231)
-------------------------------------

Fusibles (75011088015) (📖 pág. 231)
-------------------------------------

Fusibles (75011088030) (📖 pág. 231)
-------------------------------------



## Consejo

Colocar un fusible de repuesto nuevo en la caja de fusibles para poder disponer de él si hace falta.

- Comprobar el funcionamiento del grupo consumidor de electricidad.
- Cerrar la tapa de la caja de fusibles.

## Trabajo posterior

- Montar el asiento del acompañante. (📖 pág. 116)

## 15.6 Sustituir la bombilla del faro

### Indicación

**Daños en el reflector** La grasa en el reflector disminuye la intensidad de la luz.

La grasa del globo de la bombilla se vaporiza a causa del calor y se deposita en el reflector.

- Limpie y desengrase el globo antes del montaje.
- No toque el globo directamente con las manos.

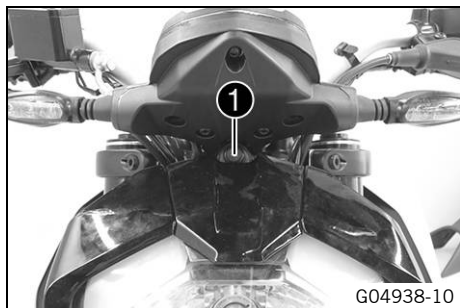

### Trabajo principal

- Retirar el tornillo ①.
- Levantar ligeramente la cubierta del faro y bascularla hacia delante.



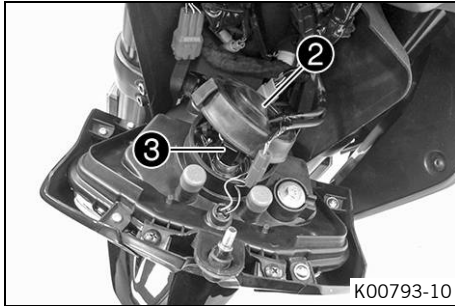

- Retirar la cubierta de protección ②.
- Desenchufar el conector ③.

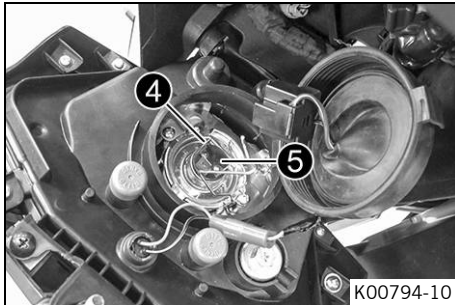

- Desenganchar el estribo ④.
- Retirar la bombilla del faro ⑤.
- Colocar la nueva bombilla en la carcasa del faro.

#### Prescripción

Introducir la bombilla del faro de modo que los talones de sujeción engranen en las escotaduras.

Faro (H4 / portalámparas P43t) (📖 pág. 231)

- Enganchar el estribo ④.

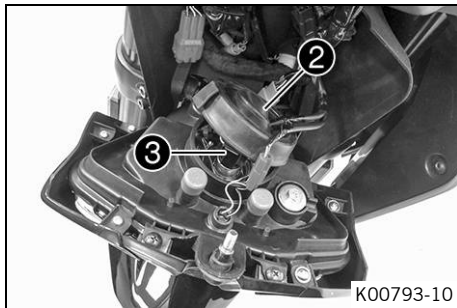

- Enchufar el conector ③.
- Montar la cubierta de protección ②.
- Bascular la cubierta del faro hacia arriba.

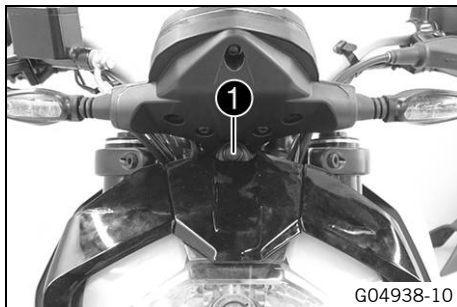

- Montar el tornillo ①.



### Información

El tornillo ① también fija el faro. Asegurarse de que el tornillo siempre está bien apretado.

- Comprobar el funcionamiento del alumbrado.

### Trabajo posterior

- Comprobar el ajuste del faro. (🔧 pág. 179)

## 15.7 Comprobar el ajuste del faro

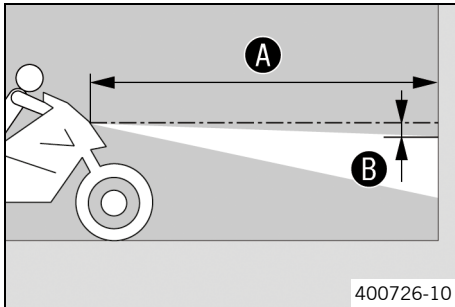

- Estacionar el vehículo sobre una superficie horizontal delante de una pared clara y hacer una marca a la altura del centro del faro.
- Hacer otra marca a la distancia **B** por debajo de la primera.

Prescripción

Distancia <b>B</b>	5 cm (2 in)
--------------------	-------------

- Colocar el vehículo en posición vertical a la distancia **A** frente a la pared y encender la luz de cruce.

Prescripción

Distancia <b>A</b>	5 m (16 ft)
--------------------	-------------

- A continuación, el conductor debe montarse en la motocicleta junto con el equipaje y el acompañante, de haberlos.
- Comprobar el ajuste del faro.

El límite claro-oscuro de la motocicleta en régimen de marcha con conductor, el eventual equipaje y acompañante debe estar exactamente en la marca inferior.
--

- » Si el límite claro-oscuro no coincide con el valor prescrito:
    - Ajustar la distancia de alumbrado del faro.
- (📖 pág. 180)



## 15.8 Ajustar la distancia de alumbrado del faro



### Trabajo principal

- Ajustar la distancia de alumbrado del faro con el tornillo de ajuste ①.



### Información

Girando en sentido horario se aumenta la distancia de alumbrado; girando en sentido antihorario se reduce la distancia de alumbrado.

La carga puede provocar que sea necesario corregir la distancia de alumbrado del faro.

El tornillo ① también fija el faro. Asegurarse de que el tornillo siempre está bien apretado.

### Trabajo posterior

- Comprobar el ajuste del faro. (🔧 pág. 179)

## 15.9 Conector de diagnóstico

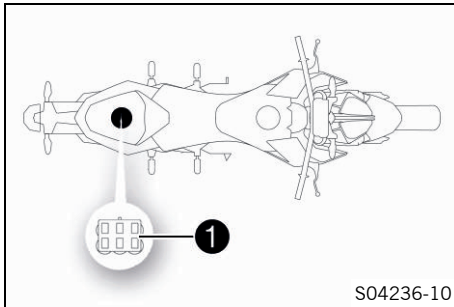

El conector de diagnóstico **1** se encuentra debajo del asiento del acompañante.

## 15.10 ACC1 y ACC2 delante

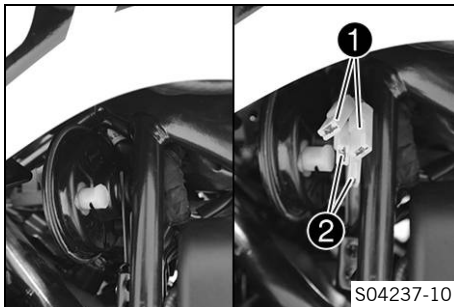

### Lugar de montaje

- Las alimentaciones de tensión ACC1 **1** y ACC2 **2** delanteras se encuentran en el lado izquierdo debajo del depósito de combustible.

# 16 SISTEMA DE REFRIGERACIÓN

## 16.1 Sistema de refrigeración

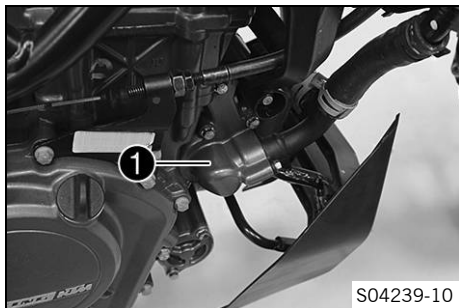

La bomba de agua ❶ del motor hace circular de manera forzada el líquido refrigerante.

La presión que se genera en el sistema de refrigeración con el calentamiento se regula por medio de una válvula situada en el tapón del radiador ❷. Si se expande a causa de la temperatura, el exceso de líquido refrigerante es conducido al depósito de compensación ❸. Si disminuye la temperatura, se aspira de nuevo este líquido en el sistema de refrigeración. De esta manera, el refrigerante puede alcanzar la temperatura especificada sin provocar ningún problema de funcionamiento.

110 °C (230 °F)

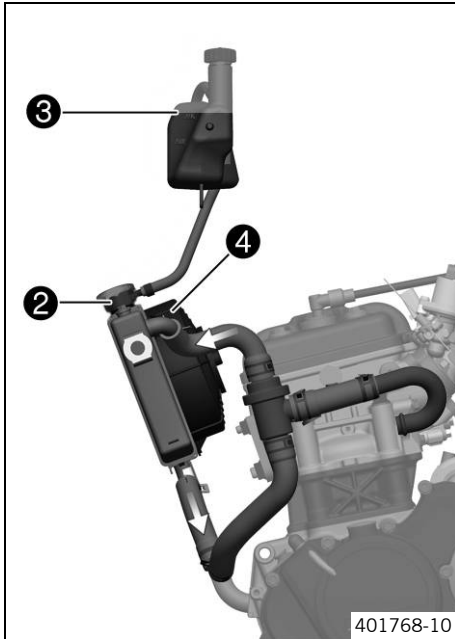

La refrigeración depende de la corriente de aire y de un ventilador del radiador **4** que se enciende a altas temperaturas. Cuanto menor sea la velocidad, menor es la acción refrigerante. La suciedad en los nervios del radiador reduce asimismo la acción refrigerante.

---

### **i** Información

Si el sistema de refrigeración se calienta en exceso, se limita el número de revoluciones máximo.

---

## 16.2 Controlar el nivel de líquido refrigerante



### Advertencia

**Peligro de quemaduras** Durante el funcionamiento de la motocicleta, el líquido refrigerante se calienta mucho y está bajo presión.

- Abra el radiador, las mangueras del radiador u otros componentes del sistema de refrigeración si el motor o el sistema de refrigeración se calientan.
- Deje que el sistema de refrigeración y el motor se enfríen antes de abrir el radiador, las mangueras del radiador u otros componentes del sistema de refrigeración.
- En caso de quemadura, sumerja la zona afectada en agua tibia inmediatamente.



### Advertencia

**Peligro de envenenamiento** El líquido refrigerante es venenoso y nocivo para la salud.

- Mantenga el líquido refrigerante fuera del alcance de los niños.
- Evite que el líquido refrigerante entre en contacto con la piel, los ojos o la ropa.
- Acuda inmediatamente a un médico en caso de ingerirse líquido refrigerante.
- Si el líquido refrigerante entra en contacto con la piel, lave inmediatamente la zona afectada con agua abundante.
- Si el líquido refrigerante entra en contacto con los ojos, lávelos bien con agua y acuda inmediatamente a un médico.
- Si se mancha la ropa de líquido refrigerante, cámbiese de ropa.

### Condición

El motor está frío.



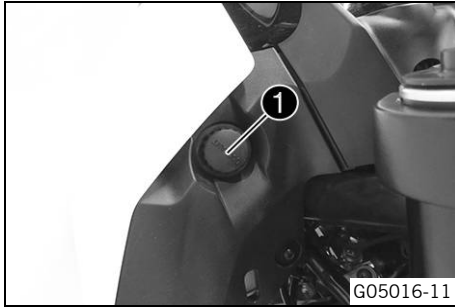

- Colocar la motocicleta en posición vertical sobre una superficie horizontal.
- Controlar el nivel de líquido refrigerante en el depósito de compensación ①.

El nivel de líquido refrigerante debe estar entre las marcas **MIN** y **MAX**.

- » Si el nivel de líquido refrigerante no coincide con el valor prescrito:
  - Corregir la protección anticongelante del líquido refrigerante.

Líquido refrigerante (📖 pág. 243)

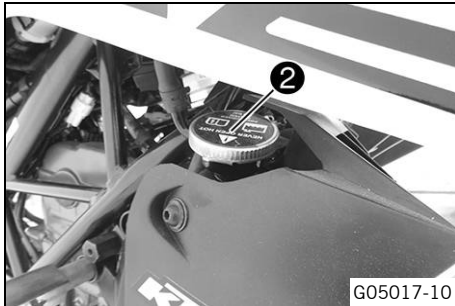

- Retirar el tapón del radiador ② y controlar el nivel de líquido refrigerante en el radiador.

El radiador tiene que estar completamente lleno.

- » Si el nivel de líquido refrigerante no coincide con el valor prescrito:
  - Corregir el nivel de líquido refrigerante y localizar la causa de las pérdidas.

Líquido refrigerante (📖 pág. 243)

- » Si hay que completar el líquido refrigerante con una cantidad mayor que el valor prescrito:  
> 0,20 l (> 0,21 qt.)

- Llenar/purgar el sistema de refrigeración. 📖  
(📖 pág. 192)
- Montar el tapón del radiador.

## 16.3 Controlar el nivel de líquido refrigerante y la protección anticongelante



### Advertencia

**Peligro de quemaduras** Durante el funcionamiento de la motocicleta, el líquido refrigerante se calienta mucho y está bajo presión.

- Abra el radiador, las mangueras del radiador u otros componentes del sistema de refrigeración si el motor o el sistema de refrigeración se calientan.
- Deje que el sistema de refrigeración y el motor se enfríen antes de abrir el radiador, las mangueras del radiador u otros componentes del sistema de refrigeración.
- En caso de quemadura, sumerja la zona afectada en agua tibia inmediatamente.



## Advertencia

**Peligro de envenenamiento** El líquido refrigerante es venenoso y nocivo para la salud.

- Mantenga el líquido refrigerante fuera del alcance de los niños.
- Evite que el líquido refrigerante entre en contacto con la piel, los ojos o la ropa.
- Acuda inmediatamente a un médico en caso de ingerirse líquido refrigerante.
- Si el líquido refrigerante entra en contacto con la piel, lave inmediatamente la zona afectada con agua abundante.
- Si el líquido refrigerante entra en contacto con los ojos, lávelos bien con agua y acuda inmediatamente a un médico.
- Si se mancha la ropa de líquido refrigerante, cámbiese de ropa.

## Condición

El motor está frío.

- Colocar la motocicleta en posición vertical sobre una superficie horizontal.
- Retirar el tapón de cierre del depósito de compensación ❶.
- Controlar la protección anticongelante del líquido refrigerante.

–25 ... -45 °C (-13 ... -49 °F)

- » Si la protección anticongelante del líquido refrigerante no coincide con el valor prescrito:
  - Corregir la protección anticongelante del líquido refrigerante.



# 16 SISTEMA DE REFRIGERACIÓN

- Controlar el nivel de líquido refrigerante en el depósito de compensación.

El nivel de líquido refrigerante debe estar entre las marcas **MIN** y **MAX**.

- » Si el nivel de líquido refrigerante no coincide con el valor prescrito:
  - Corregir la protección anticongelante del líquido refrigerante.

Líquido refrigerante (📖 pág. 243)

- Montar el tapón de cierre del depósito de compensación.
- Retirar el tapón del radiador ②.
- Controlar la protección anticongelante del líquido refrigerante.

-25 ... -45 °C (-13 ... -49 °F)

- » Si la protección anticongelante del líquido refrigerante no coincide con el valor prescrito:
  - Corregir la protección anticongelante del líquido refrigerante.

- Controlar el nivel de líquido refrigerante en el radiador.

El radiador tiene que estar completamente lleno.

- » Si el nivel de líquido refrigerante no coincide con el valor prescrito:

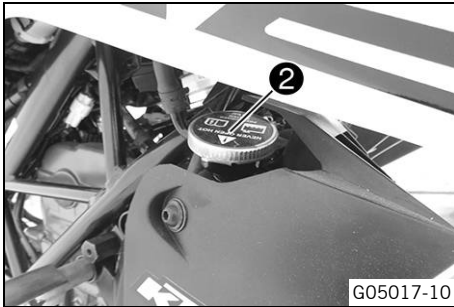

- Corregir el nivel de líquido refrigerante y localizar la causa de las pérdidas.

Líquido refrigerante (📖 pág. 243)

- » Si hay que completar el líquido refrigerante con una cantidad mayor que el valor prescrito:  
> 0,20 l (> 0,21 qt.)
  - Llenar/purgar el sistema de refrigeración. 🐣  
(📖 pág. 192)
- Montar el tapón del radiador.



## 16.4 Vaciar el líquido refrigerante 🐣



### Advertencia

**Peligro de quemaduras** Durante el funcionamiento de la motocicleta, el líquido refrigerante se calienta mucho y está bajo presión.

- Abra el radiador, las mangueras del radiador u otros componentes del sistema de refrigeración si el motor o el sistema de refrigeración se calientan.
- Deje que el sistema de refrigeración y el motor se enfríen antes de abrir el radiador, las mangueras del radiador u otros componentes del sistema de refrigeración.
- En caso de quemadura, sumerja la zona afectada en agua tibia inmediatamente.



## Advertencia

**Peligro de envenenamiento** El líquido refrigerante es venenoso y nocivo para la salud.

- Mantenga el líquido refrigerante fuera del alcance de los niños.
- Evite que el líquido refrigerante entre en contacto con la piel, los ojos o la ropa.
- Acuda inmediatamente a un médico en caso de ingerirse líquido refrigerante.
- Si el líquido refrigerante entra en contacto con la piel, lave inmediatamente la zona afectada con agua abundante.
- Si el líquido refrigerante entra en contacto con los ojos, lávelos bien con agua y acuda inmediatamente a un médico.
- Si se mancha la ropa de líquido refrigerante, cámbiese de ropa.

---

## Condición

El motor está frío.

## Trabajo previo

- Desmontar el spoiler delantero. (📖 pág. 128)

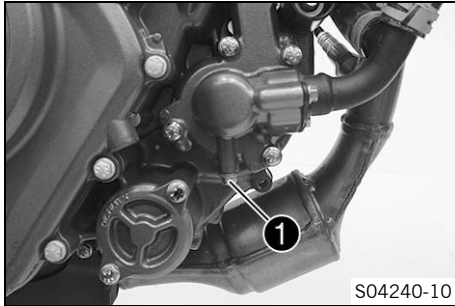

## Trabajo principal

- Colocar la motocicleta en posición vertical.
- Colocar un recipiente adecuado debajo del motor.
- Retirar el tornillo ❶ con el anillo de hermetizado.
- Retirar el tapón del radiador.
- Vaciar completamente el líquido refrigerante.
- Montar el tornillo ❶ con un anillo de hermetizado nuevo y apretarlo.

## Prescripción

Tapón roscado del orificio de salida de la bomba de agua	M6	10 Nm (7,4 lbf ft)
--	----	--------------------



## 16.5 Llenar/purgar el sistema de refrigeración ↘



### Advertencia

**Peligro de envenenamiento** El líquido refrigerante es venenoso y nocivo para la salud.

- Mantenga el líquido refrigerante fuera del alcance de los niños.
- Evite que el líquido refrigerante entre en contacto con la piel, los ojos o la ropa.
- Acuda inmediatamente a un médico en caso de ingerirse líquido refrigerante.
- Si el líquido refrigerante entra en contacto con la piel, lave inmediatamente la zona afectada con agua abundante.
- Si el líquido refrigerante entra en contacto con los ojos, lávelos bien con agua y acuda inmediatamente a un médico.
- Si se mancha la ropa de líquido refrigerante, cámbiese de ropa.

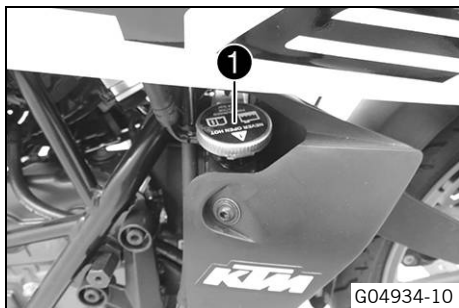

### Trabajo principal

- Retirar el tapón del radiador ❶.



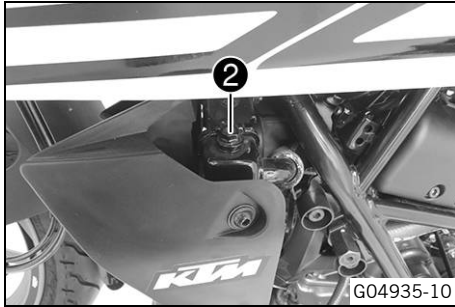

- Soltar el tornillo de purga de aire ②.

Prescripción

3 vueltas

- Inclinar el vehículo ligeramente hacia la derecha.
- Agregar líquido refrigerante hasta que salga sin burbujas por el tornillo de purga de aire y apretar inmediatamente el tornillo de purga de aire.

Líquido refrigerante (📖 pág. 243)

- Rellenar completamente el radiador con líquido refrigerante. Montar el tapón del radiador.
- Apoyar el vehículo con el caballete lateral.



## Peligro

**Peligro de envenenamiento** Los gases de escape son venenosos y pueden originar pérdida de conocimiento o incluso la muerte.

- Procure siempre una ventilación suficiente durante el funcionamiento del motor.
- Utilice un sistema de aspiración de gases de escape adecuado cuando arranque o deje en marcha el motor en un espacio cerrado.

- Arrancar el motor y dejar que se caliente.

# 16 SISTEMA DE REFRIGERACIÓN

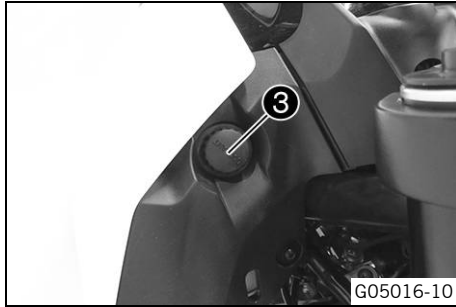

- Parar el motor y dejar que se enfríe.
- Cuando se haya enfriado, volver a controlar el nivel de líquido refrigerante del radiador y, si fuera necesario, añadir líquido refrigerante.
- Desmontar el tapón de cierre del depósito de compensación ③ y llenar el nivel de líquido refrigerante hasta la marca **MAX**.
- Montar el tapón de cierre del depósito de compensación.

## Trabajo posterior

- Montar el spoiler delantero. (📖 pág. 128)

## 16.6 Sustituir el líquido refrigerante



### Advertencia

**Peligro de quemaduras** Durante el funcionamiento de la motocicleta, el líquido refrigerante se calienta mucho y está bajo presión.

- Abra el radiador, las mangueras del radiador u otros componentes del sistema de refrigeración si el motor o el sistema de refrigeración se calientan.
- Deje que el sistema de refrigeración y el motor se enfríen antes de abrir el radiador, las mangueras del radiador u otros componentes del sistema de refrigeración.
- En caso de quemadura, sumerja la zona afectada en agua tibia inmediatamente.



## Advertencia

**Peligro de envenenamiento** El líquido refrigerante es venenoso y nocivo para la salud.

- Mantenga el líquido refrigerante fuera del alcance de los niños.
- Evite que el líquido refrigerante entre en contacto con la piel, los ojos o la ropa.
- Acuda inmediatamente a un médico en caso de ingerirse líquido refrigerante.
- Si el líquido refrigerante entra en contacto con la piel, lave inmediatamente la zona afectada con agua abundante.
- Si el líquido refrigerante entra en contacto con los ojos, lávelos bien con agua y acuda inmediatamente a un médico.
- Si se mancha la ropa de líquido refrigerante, cámbiese de ropa.

## Condición

El motor está frío.

## Trabajo previo

- Desmontar el spoiler delantero. (📖 pág. 128)

# 16 SISTEMA DE REFRIGERACIÓN

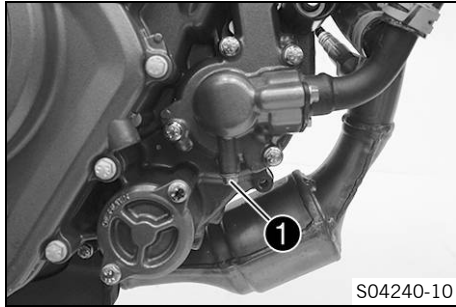

## Trabajo principal

- Colocar la motocicleta en posición vertical.
- Colocar un recipiente adecuado debajo del motor.
- Retirar el tornillo ❶ con el anillo de hermetizado.
- Retirar el tapón del radiador.
- Vaciar completamente el líquido refrigerante.
- Montar el tornillo ❶ con un anillo de hermetizado nuevo y apretarlo.

## Prescripción

Tapón roscado del orificio de salida de la bomba de agua	M6	10 Nm (7,4 lbf ft)
--	----	--------------------

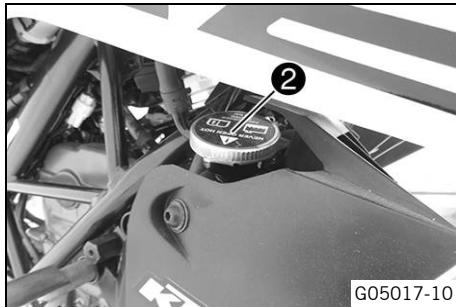

- Retirar el tapón del radiador ❷.

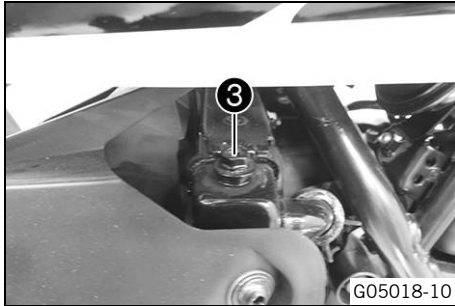

- Soltar el tornillo de purga de aire ③.

Prescripción

3 vueltas

- Inclinar el vehículo ligeramente hacia la derecha.
- Agregar líquido refrigerante hasta que salga sin burbujas por el tornillo de purga de aire y apretar inmediatamente el tornillo de purga de aire.

Líquido refrigerante (📖 pág. 243)

- Rellenar completamente el radiador con líquido refrigerante. Montar el tapón del radiador.
- Apoyar el vehículo con el caballete lateral.



## Peligro

**Peligro de envenenamiento** Los gases de escape son venenosos y pueden originar pérdida de conocimiento o incluso la muerte.

- Procure siempre una ventilación suficiente durante el funcionamiento del motor.
- Utilice un sistema de aspiración de gases de escape adecuado cuando arranque o deje en marcha el motor en un espacio cerrado.

- Arrancar el motor y dejar que se caliente.

# 16 SISTEMA DE REFRIGERACIÓN

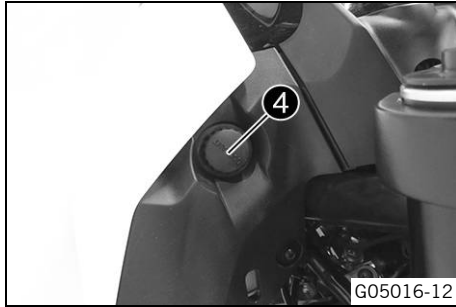

- Parar el motor y dejar que se enfríe.
- Cuando se haya enfriado, volver a controlar el nivel de líquido refrigerante del radiador y, si fuera necesario, añadir líquido refrigerante.
- Desmontar el tapón de cierre del depósito de compensación 4 y llenar el nivel de líquido refrigerante hasta la marca **MAX**.
- Montar el tapón de cierre del depósito de compensación.

## Trabajo posterior

- Montar el spoiler delantero. (📖 pág. 128)

## 17.1 Comprobar la holgura del cable bowden del acelerador

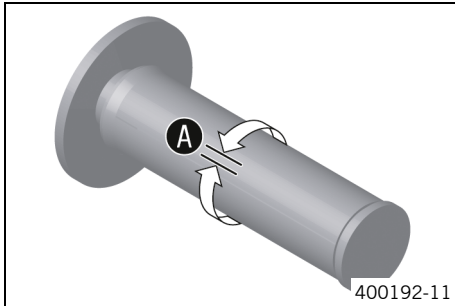

- Comprobar que el puño del acelerador gire con facilidad.
- Colocar el manillar en la posición de marcha recta. Mover el puño del acelerador ligeramente hacia delante y hacia atrás y determinar la holgura del cable bowden del acelerador **A**.

Holgura del cable bowden del acelerador <b>A</b>	3 ... 5 mm (0,12 ... 0,2 in)
--	------------------------------

- » Si la holgura del cable bowden del acelerador no coincide con el valor prescrito:
  - Ajustar la holgura del cable bowden del acelerador. 🛠️ (📖 pág. 200)



### Peligro

**Peligro de envenenamiento** Los gases de escape son venenosos y pueden originar pérdida de conocimiento o incluso la muerte.

- Procure siempre una ventilación suficiente durante el funcionamiento del motor.
- Utilice un sistema de aspiración de gases de escape adecuado cuando arranque o deje en marcha el motor en un espacio cerrado.

- Arrancar el motor y dejarlo al régimen de ralentí. Mover el manillar de un lado a otro en el margen completo de giro.

El régimen de ralentí no debe variar.

- » Si varía el régimen de ralentí:
  - Comprobar el tendido del cable bowden del acelerador.

## 17.2 Ajustar la holgura del cable bowden del acelerador ↘

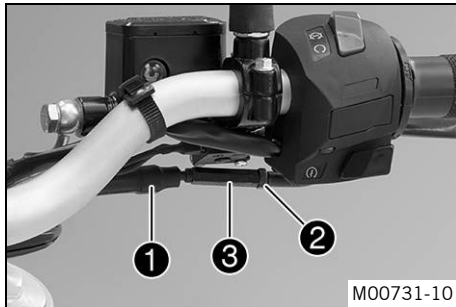

- Colocar el manillar en la posición de marcha recta.
- Retraer el manguito ①.
- Soltar la contratuerca ②.
- Ajustar la holgura del cable bowden del acelerador con el tornillo de ajuste ③.

Prescripción

Holgura del cable bowden del acelerador	3 ... 5 mm (0,12 ... 0,2 in)
---	------------------------------

- Apretar la contratuerca ②.
- Colocar el manguito ①.



## 17.3 Controlar la holgura de la maneta del embrague

### Advertencia

**Daños en el embrague** Si la maneta del embrague no tiene carrera en vacío, el embrague empezará a patinar.

- Comprobar la carrera en vacío de la maneta del embrague antes de cada uso de la motocicleta.
- En caso necesario, ajustar la carrera en vacío de la maneta del embrague de acuerdo con las especificaciones.

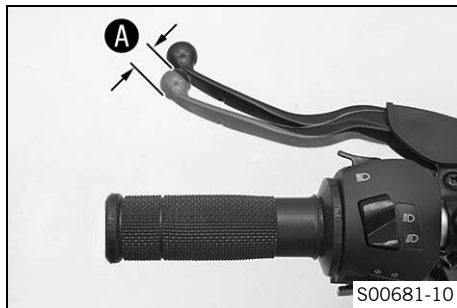

- Controlar que la maneta del embrague se mueva con facilidad.
- Colocar el manillar en la posición de marcha recta.
- Accionar la maneta del embrague hasta que se note una resistencia y determinar la holgura de la maneta del embrague **A**.

Holgura de la maneta del embrague <b>A</b>	1 ... 3 mm (0,04 ... 0,12 in)
--	-------------------------------

- » Si la holgura de la maneta del embrague no coincide con el valor prescrito:
  - Ajustar la holgura de la maneta del embrague.  (📖 pág. 202)
- Mover el manillar de un lado a otro en el margen completo de giro.

La holgura de la maneta del embrague no debe variar.
--

- » Si la holgura de la maneta del embrague varía:
  - Controlar el tendido del cable bowden del embrague. 

## 17.4 Ajustar la holgura de la maneta del embrague ↩

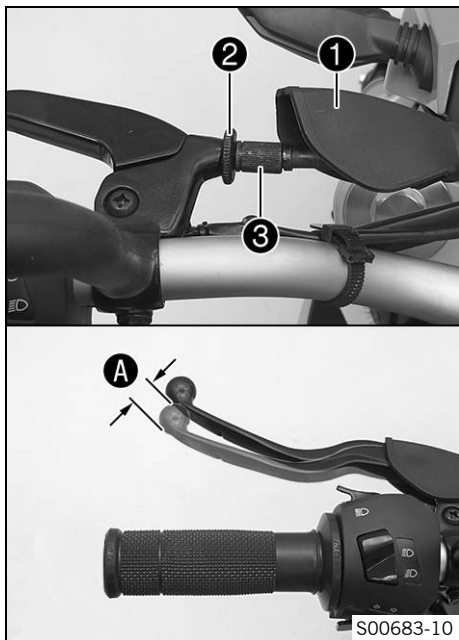

- Colocar el manillar en la posición de marcha recta.
- Retraer el manguito ❶.
- Soltar la contratuerca ❷.
- Ajustar la holgura de la maneta del embrague A con el tornillo de ajuste ❸.

Prescripción

Holgura de la maneta del embrague A	1 ... 3 mm (0,04 ... 0,12 in)
-------------------------------------	-------------------------------

- Apretar la contratuerca ❷.
- Posicionar el manguito ❶.

## 18.1 Controlar el nivel de aceite del motor

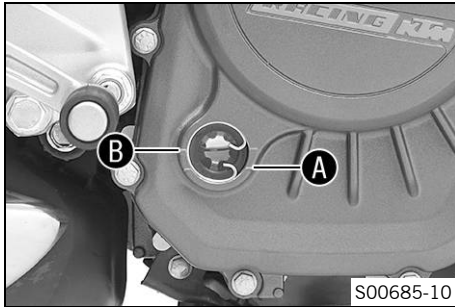

### Condición

El motor está caliente.

### Trabajo previo

- Colocar la motocicleta en posición vertical sobre una superficie horizontal.

### Trabajo principal

- Controlar el nivel de aceite del motor.

### **i** Información

Después de parar el motor, esperar un minuto antes de realizar el control.

El aceite del motor debe estar entre las marcas **A** y **B**.

- » Si el nivel de aceite del motor está por debajo de la marca **A**:
  - Rellenar aceite del motor. (📖 pág. 207)
- » Si el nivel de aceite del motor está por encima de la marca **B**:
  - Corregir el nivel de aceite del motor.



## 18.2 Sustituir el aceite del motor y el filtro de aceite, limpiar el tamiz de aceite ↩



### Advertencia

**Peligro de quemaduras** El aceite del motor y el aceite del cambio alcanzan temperaturas muy altas durante el funcionamiento de la motocicleta.

- Utilice siempre ropa y guantes de protección adecuados.
- En caso de quemadura, sumerja la zona afectada en agua tibia inmediatamente.



### Indicación

**Peligro para el medio ambiente** Los materiales contaminantes provocan daños en el medio ambiente.

- Los aceites, grasas, filtros, combustibles, productos de limpieza, líquido de frenos, etc., deben eliminarse correctamente y en conformidad con la normativa en vigor.



### Información

Vaciar el aceite del motor con el motor caliente.

### Trabajo previo

- Desmontar el spoiler delantero. (📖 pág. 128)
- Colocar la motocicleta sobre una superficie horizontal, apoyada sobre el caballete lateral.

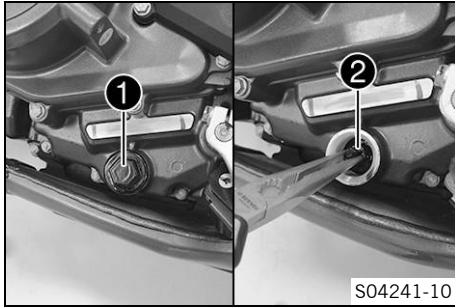

## Trabajo principal

- Colocar un recipiente adecuado debajo del motor.
- Retirar el tapón roscado de vaciado del motor **1** con la junta tórica.
- Retirar el tamiz de aceite **2** con la junta tórica.
- Vaciar completamente el aceite del motor.
- Limpiar a fondo el tapón roscado de vaciado del motor y el tamiz de aceite.
- Posicionar el tamiz de aceite **2** y montar y apretar el tapón roscado de vaciado del motor **1** con una junta tórica.

## Prescripción

Tapón roscado de vaciado del motor	M24x1,5	15 Nm (11,1 lbf ft)
------------------------------------	---------	---------------------

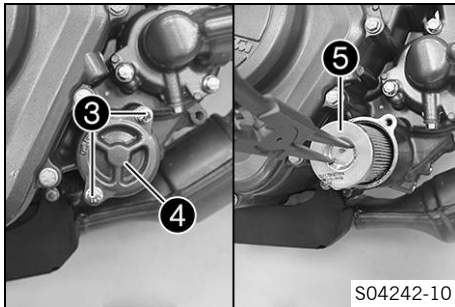

- Retirar los tornillos **3**. Desmontar la tapa del filtro de aceite **4** con la junta tórica.
- Extraer el filtro de aceite **5** de la carcasa del filtro de aceite.
- Vaciar completamente el aceite del motor.
- Limpiar a fondo las piezas y la superficie de hermetizado.

# 18 MANTENIMIENTO DEL MOTOR

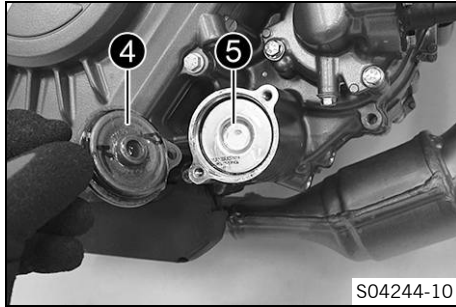

- Montar un filtro de aceite nuevo ⑤.
- Engrasar la junta tórica de la tapa del filtro de aceite. Montar la tapa del filtro de aceite ④.
- Montar y apretar los tornillos ③.

Prescripción

Tornillo de la tapa del filtro de aceite	M6	10 Nm (7,4 lbf ft)
--	----	--------------------



## Información

La falta de aceite y el uso de aceite de mala calidad provocan un desgaste prematuro del motor.

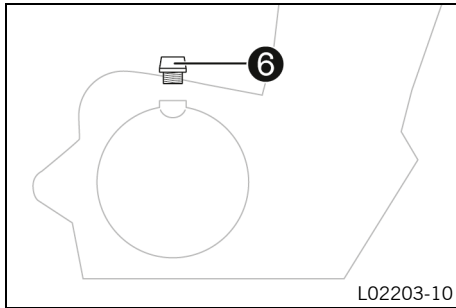

- Retirar el tornillo de llenado de aceite ⑥ con la junta tórica y agregar aceite del motor.

Aceite del motor Temperatura ambiente: 0 ... 50 °C (32 ... 122 °F)	1,5 l (1,6 qt.)	Aceite del motor (SAE 15W/50) (📖 pág. 241)
Aceite del motor Temperatura ambiente: -10 ... 40 °C (14 ... 104 °F)		Aceite del motor (SAE 10W/40) (📖 pág. 241)

- Montar y apretar el tornillo de llenado de aceite con la junta tórica.



## **Peligro**

**Peligro de envenenamiento** Los gases de escape son venenosos y pueden originar pérdida de conocimiento o incluso la muerte.

- Procure siempre una ventilación suficiente durante el funcionamiento del motor.
- Utilice un sistema de aspiración de gases de escape adecuado cuando arranque o deje en marcha el motor en un espacio cerrado.

- Arrancar el motor y comprobar la estanqueidad.

## **Trabajo posterior**

- Montar el spoiler delantero. (📖 pág. 128)
- Controlar el nivel de aceite del motor. (📖 pág. 203)



## **18.3 Rellenar aceite del motor**



### **Información**

La falta de aceite y el uso de aceite de mala calidad provocan un desgaste prematuro del motor.

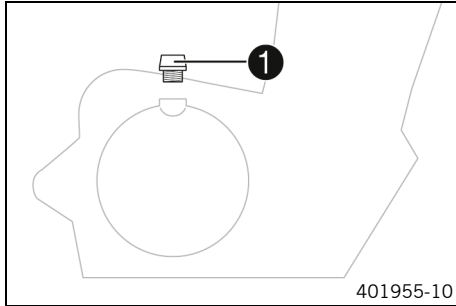

## Trabajo principal

- Retirar el tornillo de llenado de aceite **1** con la junta tórica y agregar aceite del motor.

Aceite del motor (SAE 15W/50) (📖 pág. 241)
--

Aceite del motor (SAE 10W/40) (📖 pág. 241)
--



## Información

Para obtener un rendimiento óptimo del aceite del motor, se recomienda no mezclar aceites diferentes. En lugar de ello, KTM recomienda cambiar el aceite del motor.

- Montar y apretar el tornillo de llenado de aceite con la junta tórica.



## Peligro

**Peligro de envenenamiento** Los gases de escape son venenosos y pueden originar pérdida de conocimiento o incluso la muerte.

- Procure siempre una ventilación suficiente durante el funcionamiento del motor.
  - Utilice un sistema de aspiración de gases de escape adecuado cuando arranque o deje en marcha el motor en un espacio cerrado.
- Arrancar el motor y comprobar la estanqueidad.



## Trabajo posterior

- Controlar el nivel de aceite del motor. (📖 pág. 203)



## 19.1 Limpiar la motocicleta

---

### Indicación

**Daños materiales** Si se utiliza un limpiador de alta presión de forma incorrecta, se pueden dañar o destruir los componentes.

El agua a alta presión penetraría en los componentes eléctricos, los conectores, los cables bowden, los cojinetes, etc.

Una presión excesiva provoca averías y destroza los componentes.

- No oriente el chorro de agua directamente hacia los componentes eléctricos, los conectores, los cables bowden ni los cojinetes.
- Mantenga una distancia mínima entre la boquilla del limpiador de alta presión y el componente.

Distancia mínima

60 cm (23,6 in)



### Indicación

**Peligro para el medio ambiente** Los materiales contaminantes provocan daños en el medio ambiente.

- Los aceites, grasas, filtros, combustibles, productos de limpieza, líquido de frenos, etc., deben eliminarse correctamente y en conformidad con la normativa en vigor.



### Información

Limpiar regularmente la motocicleta para mantener durante mucho tiempo su valor y su aspecto. Durante la limpieza, evitar que la luz del sol dé directamente en la motocicleta.

---

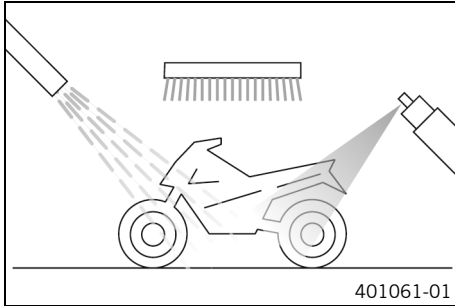

- Tapar el sistema de escape para evitar que pueda entrar agua al interior.
- En primer lugar, eliminar la suciedad más basta con un chorro de agua suave.
- Rociar los puntos más sucios con un limpiador para motocicletas convencional, utilizando un pincel si fuera necesario.

Agente de limpieza para motocicletas (📖 pág. 245)



### Información

Utilizar agua caliente mezclada con limpiador de motocicletas convencional y una esponja suave. No aplicar el limpiador de motocicletas sobre la motocicleta seca, primero debe mojarse siempre con agua. Si se ha usado la motocicleta sobre sal de deshielo, limpiarla con agua fría. El agua caliente potencia los efectos de la sal.

- Después de limpiar la motocicleta a fondo con un chorro de agua suave, secarla bien.
- Retirar el tapón de cierre del sistema de escape.



## Advertencia

**Peligro de accidente** La humedad y la suciedad afectan al equipo de frenos.

- Frene varias veces con cuidado para retirar la humedad y la suciedad de las pastillas de freno y los discos de freno.

- 
- Una vez finalizada la limpieza, conducir un breve trayecto hasta que el motor haya alcanzado la temperatura de servicio.



## Información

El calor también hace que se evapore el agua acumulada en los puntos inaccesibles del motor y el equipo de frenos.

- 
- Retraer los manguitos de los conjuntos de los puños para que se pueda evaporar el agua que haya penetrado.
  - Una vez que se haya enfriado la motocicleta, lubricar todos los puntos de apoyo y de deslizamiento.
  - Limpiar la cadena. (📖 pág. 118)
  - Tratar las piezas metálicas que no tengan recubrimiento con medio anticorrosivo (excepto los discos de freno y el sistema de escape).

Producto de conservación para pintura, metal y plástico  
(📖 pág. 246)

- Tratar todas las piezas pintadas con un producto de cuidado de pintura no agresivo.

Perfect Finish y pulimento de alto brillo para pintura  
(📖 pág. 246)



### Información

No pulir las piezas de plástico que son mate cuando la motocicleta está recién salida de fábrica, ya que la calidad del material podría verse gravemente afectada.

- Tratar todas las piezas de plástico y con revestimiento de polvo con un producto de limpieza y cuidado no agresivo.

Limpiador especial para pintura mate y brillante, piezas metálicas y de plástico (📖 pág. 246)

- Engrasar la cerradura de encendido y del manillar.

Spray de aceite universal (📖 pág. 246)



## 19.2 Trabajos de revisión y cuidado para la operación en invierno

### **i** Información

Si la motocicleta se utiliza en invierno, debe contarse con la presencia de sal en la calzada. Por este motivo, deben tomarse las medidas necesarias para protegerla contra la agresiva sal de deshielo. Si se ha usado la motocicleta sobre sal de deshielo, limpiarla con agua fría. El agua caliente potencia los efectos de la sal.

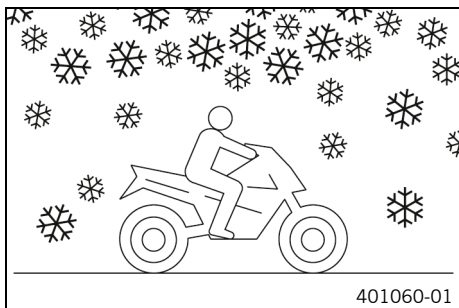

401060-01

- Limpiar la motocicleta. (📖 pág. 210)
- Limpiar los frenos.

### **i** Información

**CADA VEZ** que se termine de circular por calzadas con sal, dejar enfriar la motocicleta y, sin desmontarla, limpiarla a fondo con agua fría, especialmente las pinzas y pastillas de freno, y secarla completamente.

- Tratar el motor, el basculante y todas las demás piezas desnudas o galvanizadas (excepto los discos de freno) con un agente protector contra la corrosión con base de cera.

### **i** Información

El agente protector contra la corrosión no puede alcanzar bajo ningún concepto a los discos de freno, puesto que su rendimiento se vería afectado gravemente.

- Limpiar la cadena. (📖 pág. 118)



## 20.1 Almacenamiento

### **i** Información

Si no tiene previsto utilizar la motocicleta durante mucho tiempo, deben realizarse o encargarse las actividades siguientes.

Antes de poner fuera de servicio la motocicleta, comprobar que todas las piezas funcionen y no estén desgastadas. Si fuera necesario realizar mantenimientos, reparaciones o modificaciones, realizarlos mientras la motocicleta esté fuera de servicio (menores volúmenes de trabajo en los talleres). De esta manera se evitarán los tiempos de espera largos que se producen en los talleres al principio de la temporada.

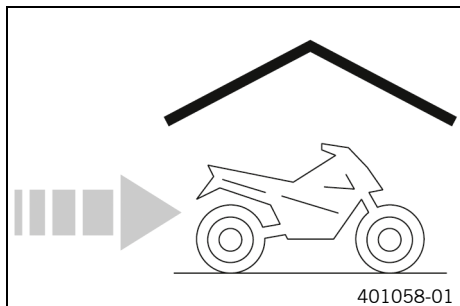

- Al realizar el último repostaje antes de poner fuera de servicio por un tiempo la motocicleta, mezclar aditivo para el combustible.

Aditivo de combustible (📖 pág. 245)

- Repostar combustible. (📖 pág. 98)
- Limpiar la motocicleta. (📖 pág. 210)
- Sustituir el aceite del motor y el filtro de aceite, limpiar el tamiz de aceite. 🛠️ (📖 pág. 204)
- Controlar la protección anticongelante y el nivel de líquido refrigerante. (📖 pág. 186)
- Comprobar la presión de los neumáticos. (📖 pág. 163)
- Desmontar la batería de 12 V. 🛠️ (📖 pág. 164)
- Cargar la batería de 12 V. 🛠️ (📖 pág. 167)



## Prescripción

Temperatura de almacenamiento de la batería de 12 V, sin incidencia directa del sol	0 ... 35 °C (32 ... 95 °F)
---	----------------------------

- Estacionar el vehículo en un lugar seco donde no se produzcan cambios de temperatura excesivos.

**Información**

KTM recomienda levantar la motocicleta.

- 
- Levantar la motocicleta con el caballete de montaje trasero. (📖 pág. 109)
  - Levantar la motocicleta con el caballete de montaje delantero. (📖 pág. 110)
  - Cubrir la motocicleta con una lona o una manta transpirable.



## Información

No utilizar materiales no transpirables bajo ningún concepto, puesto que la humedad quedaría atrapada y se formaría corrosión.

Resulta muy perjudicial poner en marcha el motor solo brevemente cuando la motocicleta está fuera de servicio. Debido a que el motor no tiene tiempo de calentarse suficientemente, el vapor de agua que se genera durante la combustión se condensa y provoca oxidación en las válvulas y en el sistema de escape.

## 20.2 Puesta en servicio después de un periodo de almacenamiento

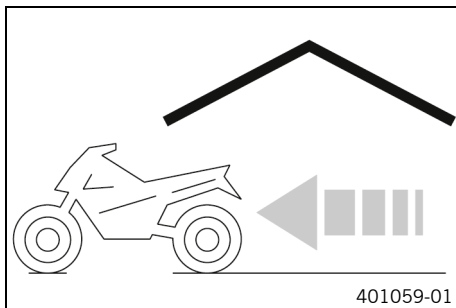

- Bajar la motocicleta del caballete de montaje delantero. (📖 pág. 112)
- Bajar la motocicleta del soporte de elevación trasero. (📖 pág. 109)
- Montar la batería de 12 V. 🛠️ (📖 pág. 166)
- Ajustar la hora. (📖 pág. 74)
- Realizar los trabajos de inspección y cuidado antes de cada puesta en servicio. (📖 pág. 84)
- Realizar un recorrido de prueba.

Avería	Posible causa	Medida
El motor no gira al accionar el botón de arranque	Error de manejo	– Seguir los pasos para arrancar el motor. (📖 pág. 85)
	Batería de 12 V descargada	– Cargar la batería de 12 V. 🛠️ (📖 pág. 167)
	Los fusibles <b>1, 3, 4 ó 8</b> están fundidos	– Cambiar los fusibles de cada grupo consumidor de electricidad. (📖 pág. 173)
	No hay conexión a masa	– Controlar la conexión a masa.
El motor solo gira cuando la maneta del embrague está apretada	Hay puesta una marcha	– Poner la caja de cambios en posición de ralentí.
	Hay puesta una marcha y el caballete lateral está extendido	– Poner la caja de cambios en posición de ralentí.
El motor gira pero no arranca	Error de manejo	– Seguir los pasos para arrancar el motor. (📖 pág. 85)
	Fallo de funcionamiento en la inyección electrónica de combustible	– Leer la memoria de errores con la herramienta de diagnóstico KTM. 🛠️
La potencia del motor es muy baja	El filtro de aire está muy sucio	– Sustituir el filtro de aire.
	El filtro de combustible está muy sucio	– Comprobar la presión del combustible. 🛠️

## 21 DIAGNÓSTICO DE FALLOS

Avería	Posible causa	Medida
La potencia del motor es muy baja	Fallo de funcionamiento en la inyección electrónica de combustible	– Leer la memoria de errores con la herramienta de diagnóstico KTM. 🛠️
El motor se calienta excesivamente	Hay poco líquido refrigerante en el sistema de refrigeración	– Controlar la hermeticidad del sistema de refrigeración. – Controlar el nivel de líquido refrigerante. (📖 pág. 184)
	Las láminas del radiador están muy sucias	– Limpiar las láminas del radiador.
	Se forma espuma en el sistema de refrigeración	– Vaciar el líquido refrigerante. 🛠️ (📖 pág. 189) – Llenar/purgar el sistema de refrigeración. 🛠️ (📖 pág. 192)
	El termostato está defectuoso	– Controlar el termostato. 🛠️
	El fusible <b>5</b> está fundido	– Cambiar los fusibles de cada grupo consumidor de electricidad. (📖 pág. 173)
	Fallo en el sistema del ventilador del radiador	– Controlar el sistema del ventilador del radiador. 🛠️
El testigo de control de fallo de funcionamiento se ilumina en amarillo	Fallo de funcionamiento en la inyección electrónica de combustible	– Leer la memoria de errores con la herramienta de diagnóstico KTM. 🛠️

Avería	Posible causa	Medida
El motor se apaga durante la marcha	Falta combustible	– Repostar combustible. (📖 pág. 98)
	Los fusibles <b>1, 3, 4 ó 8</b> están fundidos	– Cambiar los fusibles de cada grupo consumidor de electricidad. (📖 pág. 173)
El testigo de aviso del ABS se ilumina	Fusible del ABS fundido	– Sustituir los fusibles del ABS. (📖 pág. 170)
	Número de revoluciones entre las ruedas delantera y trasera muy diferente	– Parar, desconectar el encendido y arrancar de nuevo.
	Fallo de funcionamiento en el ABS	– Leer la memoria de errores con la herramienta de diagnóstico de KTM. 🛠️
Consumo de aceite elevado	La manguera del respiradero del motor está doblada	– Tender sin dobleces o sustituir la manguera del respiradero.
	Nivel de aceite del motor excesivo	– Controlar el nivel de aceite del motor. (📖 pág. 203)
	El aceite del motor es muy fluido (viscosidad)	– Sustituir el aceite del motor y el filtro de aceite, limpiar el tamiz de aceite. 🛠️ (📖 pág. 204)
El faro y la luz de posición no funcionan	El fusible <b>6</b> está fundido	– Cambiar los fusibles de cada grupo consumidor de electricidad. (📖 pág. 173)

## 21 DIAGNÓSTICO DE FALLOS

Avería	Posible causa	Medida
Los intermitentes, la luz de freno y la bocina no funcionan	El fusible <b>6</b> está fundido	<ul style="list-style-type: none"> <li>– Cambiar los fusibles de cada grupo consumidor de electricidad. (📖 pág. 173)</li> </ul>
No se muestra la hora o es incorrecta	Fusible <b>8</b> fundido	<ul style="list-style-type: none"> <li>– Cambiar los fusibles de cada grupo consumidor de electricidad. (📖 pág. 173)</li> <li>– Ajustar la hora. (📖 pág. 74)</li> </ul>
Batería de 12 V descargada	No se ha apagado el encendido al estacionar el vehículo	<ul style="list-style-type: none"> <li>– Cargar la batería de 12 V. 🛠️ (📖 pág. 167)</li> </ul>
	El alternador no carga la batería de 12 V	<ul style="list-style-type: none"> <li>– Comprobar la tensión de carga. 🛠️</li> <li>– Comprobar la corriente de reposo. 🛠️</li> </ul>
No se muestra nada en el display del cuadro de instrumentos	Fusible <b>8</b> fundido	<ul style="list-style-type: none"> <li>– Cambiar los fusibles de cada grupo consumidor de electricidad. (📖 pág. 173)</li> <li>– Ajustar la hora. (📖 pág. 74)</li> </ul>
El velocímetro del cuadro de instrumentos no funciona	El ramal de cables del velocímetro está dañado o el conector está oxidado	<ul style="list-style-type: none"> <li>– Controlar el ramal de cables y el conector.</li> </ul>

**22.1 Motor**

Tipo constructivo	Motor de gasolina monocilindro de 4 tiempos, refrigerado por agua
Cilindrada	200 cm <sup>3</sup> (12,2 cu in)
Carrera	49 mm (1,93 in)
Diámetro	72 mm (2,83 in)
Relación de compresión	11,5:1
Distribución	DOHC, cuatro válvulas controladas mediante una palanca de arrastre, accionamiento mediante cadena
Diámetro de la válvula de admisión	28,5 mm (1,122 in)
Diámetro de la válvula de escape	24 mm (0,94 in)
Juego de las válvulas de admisión en frío	0,08 ... 0,12 mm (0,0031 ... 0,0047 in)
Juego de las válvulas de escape en frío	0,13 ... 0,17 mm (0,0051 ... 0,0067 in)
Apoyo del cigüeñal	Dos cojinetes de bolas
Cojinete de la biela	Cojinete deslizante
Pistón	Fundición de metal ligero
Segmentos del pistón	Un segmento de compresión, un segmento de cara cónica y un segmento rascador de aceite
Lubricación del motor	Lubricación por circulación a presión con una bomba trocoidal
Transmisión primaria	22:72

## 22 DATOS TÉCNICOS

Embrague	Embrague en baño de aceite / con accionamiento mecánico
Caja de cambios	Cambio de garras de 6 velocidades
Desmultiplicación del cambio	
1ª marcha	12:34
2ª marcha	15:31
3ª marcha	18:28
4ª marcha	21:26
5ª marcha	22:23
6ª marcha	24:22
Preparación de la mezcla	Inyección electrónica de combustible
Equipo de encendido	Equipo de encendido con regulación electrónica sin contactos, ajuste digital del encendido
Alternador	12 V, 230 W
Bujía	<b>BOSCHVR5NEU</b>
Distancia entre electrodos de la bujía	1 mm (0,04 in)
Refrigeración	Refrigeración por líquido, circulación permanente del líquido refrigerante mediante una bomba de agua
Régimen de ralentí	1.450 ... 1.550 rpm
Ayuda para el arranque	Motor de arranque



**22.2 Pares de apriete del motor**

Eyector de aceite	M5	6 Nm (4,4 lbf ft)	<b>Loctite®243™</b>
Tornillo de la chapa de sujeción	M5	6 Nm (4,4 lbf ft)	<b>Loctite®243™</b>
Tornillo de la chapa de sujeción del cable del estátor	M5	8 Nm (5,9 lbf ft)	<b>Loctite®243™</b>
Tornillo de la chapa del respiradero del motor	M5	7 Nm (5,2 lbf ft)	<b>Loctite®243™</b>
Tornillo del estátor	M5	8 Nm (5,9 lbf ft)	<b>Loctite®243™</b>
Tapón roscado del orificio de salida de la bomba de agua	M6	10 Nm (7,4 lbf ft)	
Tornillo de la bomba de aceite	M6	12 Nm (8,9 lbf ft)	<b>Loctite®243™</b>
Tornillo de la carcasa del motor	M6x40	12 Nm (8,9 lbf ft)	
Tornillo de la carcasa del motor	M6x60	12 Nm (8,9 lbf ft)	<b>Loctite®243™</b>
Tornillo de la culata	M6	12 Nm (8,9 lbf ft)	
Tornillo de la chapa de sujeción	M6	12 Nm (8,9 lbf ft)	<b>Loctite®243™</b>
Tornillo de la chapa de sujeción de la rueda dentada del piñón libre	M6	12 Nm (8,9 lbf ft)	<b>Loctite®243™</b>

## 22 DATOS TÉCNICOS

Tornillo de la chapa de sujeción del anillo de retén radial de la tapa del embrague	M6	12 Nm (8,9 lbf ft) <b>Loctite®243™</b>
Tornillo de la chapa de sujeción del cable bowden del embrague	M6	6 Nm (4,4 lbf ft) <b>Loctite®243™</b>
Tornillo de la palanca de enclavamiento	M6	12 Nm (8,9 lbf ft) <b>Loctite®243™</b>
Tornillo de la protección contra salida de la cadena	M6	10 Nm (7,4 lbf ft) <b>Loctite®243™</b>
Tornillo de la tapa de la bomba de agua	M6	12 Nm (8,9 lbf ft)
Tornillo de la tapa de las válvulas	M6	12 Nm (8,9 lbf ft)
Tornillo de la tapa del alternador	M6	12 Nm (8,9 lbf ft)
Tornillo de la tapa del embrague	M6	12 Nm (8,9 lbf ft)
Tornillo de la tapa del filtro de aceite	M6	10 Nm (7,4 lbf ft)
Tornillo de retención del cojinete	M6	12 Nm (8,9 lbf ft) <b>Loctite®243™</b>
Tornillo del carril de tensado de la cadena de distribución	M6	12 Nm (8,9 lbf ft) <b>Loctite®243™</b>
Tornillo del dispositivo de bloqueo del cambio	M6	12 Nm (8,9 lbf ft) <b>Loctite®243™</b>
Tornillo del motor de arranque	M6	12 Nm (8,9 lbf ft)

Tornillo del piñón de la cadena	M6	12 Nm (8,9 lbf ft)
Tornillo del tensor de la cadena de distribución	M6	12 Nm (8,9 lbf ft)
Tornillo del torreón del árbol de levas	M6	10 Nm (7,4 lbf ft)
Tuerca del rodete de la bomba de agua	M6	10 Nm (7,4 lbf ft) <b>Loctite®243™</b>
Tornillo del cojinete de la biela	M7	24 Nm (17,7 lbf ft)
Espárrago de la brida del equipo de escape	M8	22 Nm (16,2 lbf ft)
Tornillo de la rueda dentada del árbol de levas	M8	32 Nm (23,6 lbf ft) <b>Loctite®243™</b>
Tornillo de la rueda dentada del eje de equilibrado	M8	40 Nm (29,5 lbf ft) <b>Loctite®243™</b>
Tornillo del muelle de reposición del cambio	M8	20 Nm (14,8 lbf ft) <b>Loctite®243™</b>
Tuerca de la brida del equipo de escape	M8	8 Nm (5,9 lbf ft)
Presostato de aceite	M10	14 Nm (10,3 lbf ft)
Sensor de temperatura del líquido refrigerante	M10	14 Nm (10,3 lbf ft)

## 22 DATOS TÉCNICOS

Tornillo de la culata	M10	1.ª etapa 25 Nm (18,4 lbf ft) 2.ª etapa 50 Nm (36,9 lbf ft) Rosca lubricada, apoyo de la culata engrasada
Tornillo del rotor	M10	70 Nm (51,6 lbf ft) <b>Loctite®243™</b>
Tapón roscado del eje de balancines	M10x1	10 Nm (7,4 lbf ft)
Bujía	M12	15 Nm (11,1 lbf ft)
Tuerca de la rueda dentada primaria/del piñón de la cadena de distribución	M14	55 Nm (40,6 lbf ft) <b>Loctite®243™</b>
Tuerca del disco de arrastre del embrague	M14LH	60 Nm (44,3 lbf ft) <b>Loctite®243™</b>
Tapón roscado de vaciado del motor	M24x1,5	15 Nm (11,1 lbf ft)
Tuerca del piñón de accionamiento del eje de equilibrado	M28	60 Nm (44,3 lbf ft) <b>Loctite®243™</b>

## 22.3 Cantidades de llenado

### 22.3.1 Aceite del motor

Aceite del motor Temperatura ambiente: 0 ... 50 °C (32 ... 122 °F)	1,5 l (1,6 qt.)	Aceite del motor (SAE 15W/50) (📖 pág. 241)
Aceite del motor Temperatura ambiente: -10 ... 40 °C (14 ... 104 °F)		Aceite del motor (SAE 10W/40) (📖 pág. 241)

### 22.3.2 Líquido refrigerante

Líquido refrigerante	1 l (1 qt.)	Líquido refrigerante (📖 pág. 243)
----------------------	-------------	-----------------------------------

### 22.3.3 Combustible

Capacidad total aproximada del depósito de combustible	13,4 l (3,54 US gal)	Gasolina súper sin plomo (ROZ 95) (📖 pág. 242) (KTM 200 DUKE EU/AR/CO/MY/PH)
Capacidad total aproximada del depósito de combustible		Gasohol 95 E20 (ROZ 95) (📖 pág. 242) (200 DUKE TH)
Reserva aproximada de combustible	1,5 l (1,6 qt.)	

## 22.4 Tren de rodaje

Chasis	Bastidor de tubo formado por tubos de acero, con recubrimiento en polvo
Horquilla	<b>WP Suspension</b>
Amortiguador	<b>WP Suspension</b>
Equipo de frenos	
Delante	Freno de disco con pinza de 4 émbolo
Detrás	Freno de disco con pinza del freno de un émbolo, disco con apoyo flotante
Discos de freno - Diámetro	
Delante	300 mm (11,81 in)
Detrás	230 mm (9,06 in)
Discos de freno - Límite de desgaste	
Delante	4,5 mm (0,177 in)
Detrás	3,6 mm (0,142 in)
Presión de los neumáticos con conductor solo	
Delante	2,0 bar (29 psi)
Detrás	2,0 bar (29 psi)
Presión de los neumáticos con acompañante/carga útil completa	
Delante	2,0 bar (29 psi)
Detrás	2,2 bar (32 psi)

Transmisión secundaria	14:42
Cadena	Anillo X 5/8 x 1/4" (520)
Ángulo de la dirección	65°
Distancia entre ejes	1.367 ± 15 mm (53,82 ± 0,59 in)
Altura del asiento sin carga	800 mm (31,5 in)
Peso en seco	140 kg (309 lb.)
Carga máxima admisible del eje delantero	125 kg (276 lb.)
Carga máxima admisible en el eje trasero	210 kg (463 lb.)
Peso total máximo admisible	335 kg (739 lb.)

## 22.5 Sistema eléctrico

Batería de 12 V	ETZ-9-BS	Tensión de la batería: 12 V Capacidad nominal: 8 Ah No precisa mantenimiento
Fusibles	75011088010	10 A
Fusibles	75011088015	15 A
Fusibles	90111088025	25 A
Fusibles	75011088030	30 A
Faro	H4 / portalámparas P43t	12 V 60/55 W
Luz de posición	W5W/portalámparas W2,1x9,5d	12 V 5 W

Iluminación del cuadro de instrumentos y testigos de control	LED
Intermitentes	LED
Luz de freno / piloto trasero	LED
Alumbrado de la matrícula	LED

### 22.6 Neumáticos

Neumático delantero	Neumático trasero
<b>110/70 R 17 M/C 54S TL</b> MRF REVZ-FC	<b>150/60 R 17 M/C 66S TL</b> MRF REVZ-C
Los neumáticos indicados representan uno de los posibles neumáticos de serie. Encontrará más información en la sección "Servicio" en: KTM.com	

### 22.7 Horquilla

Referencia de la horquilla	F201234010
Horquilla	<b>WP Suspension</b>
Longitud de la horquilla	755 mm (29,72 in)



**22.8 Amortiguador**

Número de artículo del amortiguador	S201208010
Amortiguador	<b>WP Suspension</b>
Pretensado del muelle	
Estándar	3 clics
Longitud de montaje	307 mm (12,09 in)

**22.9 Pares de apriete del tren de rodaje**

Tornillo del cubrecadena	<b>EJOT PT®</b> K60x30	7 Nm (5,2 lbf ft)
Resto de tornillos del tren de rodaje	M4	4 Nm (3 lbf ft)
Resto de tornillos del tren de rodaje	M5	5 Nm (3,7 lbf ft)
Resto de tuercas del tren de rodaje	M5	5 Nm (3,7 lbf ft)
Tornillo de la guía del cable bowden del embrague	M5	5 Nm (3,7 lbf ft)
Tornillo de la tapa del depósito de combustible	M5	4 Nm (3 lbf ft)
Tornillo de sujeción de la tapa del depósito de compensación del freno trasero	M5	9 Nm (6,6 lbf ft)

**Loctite®243™**

## 22 DATOS TÉCNICOS

Tornillo del cubrecadena	M5	7 Nm (5,2 lbf ft)	<b>Loctite®243™</b>
Tornillo del piloto trasero	M5	5 Nm (3,7 lbf ft)	
Tornillo del sensor del caballete lateral	M5	5 Nm (3,7 lbf ft)	<b>Loctite®243™</b>
Resto de tornillos del tren de rodaje	M6	10 Nm (7,4 lbf ft)	
Resto de tuercas del tren de rodaje	M6	10 Nm (7,4 lbf ft)	
Tornillo de la abrazadera del ABS	M6	7 Nm (5,2 lbf ft)	
Tornillo de la abrazadera del latiguillo de freno	M6	7 Nm (5,2 lbf ft)	
Tornillo de la bobina de encendido	M6	8 Nm (5,9 lbf ft)	
Tornillo de la bomba de combustible	M6	10 Nm (7,4 lbf ft)	
Tornillo de la caja del filtro de aire	M6	6 Nm (4,4 lbf ft)	
Tornillo de la cerradura de encendido (tornillo desechable)	M6	13 Nm (9,6 lbf ft)	
Tornillo de la cubierta del piñón de la cadena	M6	8 Nm (5,9 lbf ft)	
Tornillo de la chapa de protección	M6	8 Nm (5,9 lbf ft)	
Tornillo de la chapa de sujeción del módulo del ABS al chasis	M6	7 Nm (5,2 lbf ft)	

Tornillo de la chapa de sujeción del silenciador	M6	9 Nm (6,6 lbf ft)
Tornillo de la parte trasera inferior	M6	7 Nm (5,2 lbf ft)
Tornillo de la protección contra el deslizamiento de la cadena	M6	7 Nm (5,2 lbf ft)
Tornillo de la protección contra salpicaduras trasera	M6	9 Nm (6,6 lbf ft)
Tornillo de la protección del radiador	M6	7 Nm (5,2 lbf ft)
Tornillo de la sujeción delantera del asiento	M6	6 Nm (4,4 lbf ft)
Tornillo del bloque de amortiguación	M6	8 Nm (5,9 lbf ft)
Tornillo del carenado del depósito de combustible	M6	5 Nm (3,7 lbf ft)
Tornillo del carenado del depósito de combustible	M6	7 Nm (5,2 lbf ft)
Tornillo del cilindro del freno trasero	M6	9 Nm (6,6 lbf ft) <b>Loctite®243™</b>
Tornillo del cuadro de instrumentos	M6	7 Nm (5,2 lbf ft)
Tornillo del depósito de compensación	M6	5 Nm (3,7 lbf ft)

Tornillo del depósito de compensación del líquido de frenos del freno trasero	M6	8 Nm (5,9 lbf ft)	<b>Loctite®243™</b>
Tornillo del faro	M6	8 Nm (5,9 lbf ft)	
Tornillo del guardabarros delantero	M6	7 Nm (5,2 lbf ft)	
Tornillo del módulo del ABS	M6	10 Nm (7,4 lbf ft)	
Tornillo del pedal de cambio en el reenvío	M6	11 Nm (8,1 lbf ft)	<b>Loctite®243™</b>
Tornillo del portacables del sensor del caballete lateral	M6	9 Nm (6,6 lbf ft)	<b>Loctite®243™</b>
Tornillo del sensor de inclinación	M6	8 Nm (5,9 lbf ft)	<b>Loctite®243™</b>
Tornillo del sensor de número de revoluciones de la rueda trasera	M6	8 Nm (5,9 lbf ft)	<b>Loctite®243™</b>
Tornillo del silenciador	M6	12 Nm (8,9 lbf ft)	
Tornillo del soporte de la válvula de evaporación de combustible	M6	9 Nm (6,6 lbf ft)	
Tornillo del soporte del radiador	M6	10 Nm (7,4 lbf ft)	
Tornillo del soporte del sensor de número de revoluciones de la rueda	M6	8 Nm (5,9 lbf ft)	
Tornillo del soporte magnético del caballete lateral	M6	5 Nm (3,7 lbf ft)	<b>Loctite®243™</b>

Tornillo del soporte para placa de matrícula	M6	12 Nm (8,9 lbf ft) <b>Loctite®243™</b>
Tornillo delantero del spoiler delantero	M6x13	9 Nm (6,6 lbf ft)
Tornillo trasero del spoiler delantero	M6x9	9 Nm (6,6 lbf ft)
Tuerca de ajuste del pedal del freno	M6	9 Nm (6,6 lbf ft)
Resto de tornillos del tren de rodaje	M8	25 Nm (18,4 lbf ft)
Resto de tuercas del tren de rodaje	M8	25 Nm (18,4 lbf ft)
Tornillo de la bocina	M8	12 Nm (8,9 lbf ft)
Tornillo de la brida del manillar	M8	20 Nm (14,8 lbf ft) <b>Loctite®243™</b>
Tornillo de la chapa de soporte del asiento	M8	18 Nm (13,3 lbf ft)
Tornillo de la sujeción trasera del asiento	M8	18 Nm (13,3 lbf ft)
Tornillo de la tija inferior	M8	12 Nm (8,9 lbf ft)
Tornillo de la tija superior	M8	15 Nm (11,1 lbf ft)
Tornillo del asidero	M8	22 Nm (16,2 lbf ft)
Tornillo del depósito	M8	20 Nm (14,8 lbf ft)

## 22 DATOS TÉCNICOS

Tornillo del disco de freno delantero	M8	30 Nm (22,1 lbf ft) <b>Loctite®243™</b>
Tornillo del disco de freno trasero	M8	21 Nm (15,5 lbf ft) <b>Loctite®243™</b>
Tornillo del eje de la rueda delantera	M8	25 Nm (18,4 lbf ft)
Tornillo del pedal del freno	M8	16 Nm (11,8 lbf ft) <b>Loctite®243™</b>
Tornillo del puño de la horquilla	M8	15 Nm (11,1 lbf ft)
Tornillo del silenciador	M8	23 Nm (17 lbf ft)
Tornillo del soporte del motor	M8	22 Nm (16,2 lbf ft)
Tornillo del soporte del reposapiés del acompañante	M8	22 Nm (16,2 lbf ft) <b>Loctite®243™</b>
Tornillo del subchasis	M8	25 Nm (18,4 lbf ft) <b>Loctite® 620™</b>
Tornillo delantero de sujeción del asiento	M8	25 Nm (18,4 lbf ft)
Tuerca de la corona de la cadena	M8	27 Nm (19,9 lbf ft)
Tornillo de la pinza del freno delantero	M8x1	30 Nm (22,1 lbf ft) <b>Loctite®243™</b>
Atornilladura del caballete lateral	M10	35 Nm (25,8 lbf ft) <b>Loctite®243™</b>

Resto de tornillos del tren de rodaje	M10	45 Nm (33,2 lbf ft)
Resto de tuercas del tren de rodaje	M10	45 Nm (33,2 lbf ft)
Tornillo del soporte del motor	M10	49 Nm (36,1 lbf ft) <b>Loctite®243™</b>
Tornillo hueco del tubo del freno	M10	24 Nm (17,7 lbf ft)
Atornilladura del alojamiento del manillar	M10x1,25	21 Nm (15,5 lbf ft)
Atornilladura inferior del amortiguador	M10x1,25	51 Nm (37,6 lbf ft) <b>Loctite®243™</b>
Perno fijo de la corona de la cadena	M10x1,25	50 Nm (36,9 lbf ft)
Tornillo del soporte del cuadro de instrumentos	M10x1,25	21 Nm (15,5 lbf ft)
Tornillo del soporte del reposapiés delantero	M10x1,25	44 Nm (32,5 lbf ft) <b>Loctite®243™</b>
Tornillo del soporte del reposapiés delantero/soporte del motor	M10x1,25	49 Nm (36,1 lbf ft)
Tornillo superior del amortiguador	M10x1,25	51 Nm (37,6 lbf ft) <b>Loctite®243™</b>
Tuerca de la consola del caballete lateral	M10x1,25	35 Nm (25,8 lbf ft)

## 22 DATOS TÉCNICOS

Tuerca del espejo retrovisor derecho	M10LHx1,25	16 Nm (11,8 lbf ft)
Tuerca del espejo retrovisor izquierdo	M10x1,25	16 Nm (11,8 lbf ft)
Tuerca del eje de la rueda trasera	M14x1,5	98 Nm (72,3 lbf ft)
Tuerca del perno del basculante	M14x1,5	98 Nm (72,3 lbf ft)
Tornillo superior de la pipa de la dirección	M16x1,5	49 Nm (36,1 lbf ft) <b>Loctite®243™</b>
Sonda lambda	M18x1,5	19 Nm (14 lbf ft)
Anillo de ajuste del cojinete del basculante	M22x1	Apretar sin juego
Tuerca de la pipa de la dirección	M30x1	1.ª etapa 45 Nm (33,2 lbf ft) 2.ª etapa (soltar, en sentido antihorario) 2 vueltas 3.ª etapa 5 Nm (3,7 lbf ft)



### Aceite del motor (SAE 15W/50)

#### Norma / clasificación

- JASO T903 MA2 (📖 pág. 247)
- SAE (📖 pág. 247) (SAE 15W/50)

#### Prescripción

- Se deben utilizar exclusivamente aceites para motor conformes con las normas indicadas (consultar las indicaciones en la etiqueta del recipiente) y que posean las propiedades exigidas.

Aceite del motor semisintético

#### Proveedor recomendado

**MOTOREX®**

- **Formula 4T**

### Aceite del motor (SAE 10W/40)

#### Norma / clasificación

- JASO T903 MA2 (📖 pág. 247)
- SAE (📖 pág. 247) (SAE 10W/40)

#### Prescripción

- Se deben utilizar exclusivamente aceites para motor conformes con las normas indicadas (consultar las indicaciones en la etiqueta del recipiente) y que posean las propiedades exigidas.

Aceite del motor semisintético

#### Proveedor recomendado

**MOTOREX®**

- **Formula 4T**

## Gasohol 95 E20 (ROZ 95)

### Norma / clasificación

- Gasohol 95 E20 (ROZ 95)

### Prescripción

- Se debe utilizar exclusivamente gasolina súper sin plomo conforme a las especificaciones o equivalente.
- Puede utilizarse gasolina súper sin plomo con un 19 a 20 % de etanol.



### Información

**No** utilizar combustibles a base de metanol (p. ej., M15, M85 o M100).

**No** utilizar combustibles con una proporción de etanol inferior al 19 % (p. ej., E10).

**No** utilizar combustibles con una proporción de etanol superior al 20 % (p. ej., E25, E30, E85 o E100).

## Gasolina súper sin plomo (ROZ 95)

### Norma / clasificación

- DIN EN 228 (ROZ 95)

### Prescripción

- Se debe utilizar exclusivamente gasolina súper sin plomo conforme a la norma especificada o equivalente.
- Una proporción de hasta el 10 % de etanol (combustible E10) no supone ningún problema.



### Información

**No** utilizar combustibles a base de metanol (p. ej., M15, M85 o M100) ni con una proporción de etanol superior al 10 % (p. ej., E15, E25, E85 o E100).

**Líquido de frenos DOT 4/DOT 5.1**

**Norma / clasificación**

- DOT

**Prescripción**

- Se debe utilizar exclusivamente líquido de frenos conforme con la norma indicada (consultar las indicaciones en la etiqueta del recipiente) y que posea las propiedades exigidas.

**Proveedor recomendado**

**Castrol**

- **REACT PERFORMANCE DOT 4**

**MOTOREX®**

- **Brake Fluid DOT 5.1**

**Líquido refrigerante**

**Prescripción**

- Utilizar únicamente líquido refrigerante de alta calidad sin silicatos con aditivo anticorrosión para motores de aluminio. Los anticongelantes de calidad inferior e inadecuados producen corrosión, sedimentos y espuma.
- No utilizar agua pura, puesto que los requisitos, como la protección anticorrosión y las propiedades de lubricación, solo se satisfacen con el líquido refrigerante.
- Utilizar exclusivamente líquido refrigerante conforme con las especificaciones indicadas (véanse las indicaciones en la etiqueta del recipiente) y que posea las propiedades exigidas.

Protección anticongelante como mínimo hasta	-25 °C (-13 °F)
---	-----------------

El porcentaje de mezcla se debe adaptar a la protección anticongelante necesaria. Utilizar agua destilada si es preciso diluir el líquido refrigerante.

Se recomienda el uso de líquido refrigerante premezclado.

Prestar atención a las indicaciones del fabricante del líquido refrigerante respecto a la protección anticongelante, la dilución y la miscibilidad (compatibilidad) con otros líquidos refrigerantes.

**Proveedor recomendado**

**MOTOREX®**

– **COOLANT M3.0**

**Aditivo de combustible**

Proveedor recomendado

**MOTOREX®**

- Fuel Stabilizer

**Agente de limpieza para cadenas**

Proveedor recomendado

**MOTOREX®**

- Chain Clean

**Agente de limpieza para motocicletas**

Proveedor recomendado

**MOTOREX®**

- Moto Clean

**Espray para cadenas Street**

Prescripción

Proveedor recomendado

**MOTOREX®**

- Chainlube Road Strong

### Grasa de larga duración

Proveedor recomendado

**MOTOREX®**

- Bike Grease 2000

### Limpiador especial para pintura mate y brillante, piezas metálicas y de plástico

Proveedor recomendado

**MOTOREX®**

- Quick Cleaner

### Perfect Finish y pulimento de alto brillo para pintura

Proveedor recomendado

**MOTOREX®**

- Moto Shine

### Producto de conservación para pintura, metal y plástico

Proveedor recomendado

**MOTOREX®**

- Moto Protect

### Spray de aceite universal

Proveedor recomendado

**MOTOREX®**

- Joker 440 Synthetic

## JASO T903 MA2

A causa de las distintas tendencias en el desarrollo técnico, se precisa una especificación técnica propia para las motocicletas: la norma **JASO T903 MA2**.

Anteriormente, en las motocicletas se utilizaban los aceites del motor de los turismos, ya que no existía una especificación propia para las motocicletas.

Si se exigen intervalos de mantenimiento largos para los motores de los turismos, los motores de las motocicletas logran un alto rendimiento a altas revoluciones.

En la mayoría de los motores para motocicletas, la caja de cambios y del embrague se lubrican con el mismo aceite.

La norma **JASO T903 MA2** tiene en cuenta estos requisitos específicos.

## SAE

Las clases de viscosidad SAE fueron definidas por la Society of Automotive Engineers, y se utilizan para clasificar los aceites según su viscosidad. La viscosidad describe solamente una propiedad del aceite, y no es un indicador para su calidad.

## 26 ÍNDICE DE TÉRMINOS TÉCNICOS



OBD	Diagnóstico de a bordo	Sistema del vehículo que controla los parámetros especificados del sistema electrónico del vehículo.
ABS	Sistema antibloqueo	Sistema de seguridad que evita que las ruedas se bloqueen al avanzar en línea recta sin la influencia de fuerzas laterales



aprox.	aproximadamente
ART. N.º	Número de artículo
etc.	etcétera
N.º	Número
p. ej.	por ejemplo
v.	véase



## 28.1 Símbolos amarillos y naranjas

Los símbolos amarillos y naranjas señalizan un error que requiere tomar medidas rápidamente. Los símbolos amarillos y naranjas también muestran las ayudas de conducción que están activas.

	El testigo de control de fallo de funcionamiento se ilumina en amarillo – El OBD ha detectado un error en el sistema electrónico del vehículo. Detener el vehículo respetando las normas de tráfico y contactar con un taller especializado autorizado por KTM.
	El testigo de aviso general se ilumina o parpadea en amarillo – Se han detectado uno o varios avisos/advertencias relativos a la seguridad de funcionamiento. También se visualiza en el display.
	El testigo de aviso del ABS se ilumina en amarillo – Mensaje de estado o de error del ABS.

## 28.2 Símbolos verdes y azules

Los símbolos verdes y azules representan información.

	El testigo de control de los intermitentes parpadea en color verde al mismo ritmo que los intermitentes – El intermitente está activado.
	El testigo de control del ralentí se ilumina en verde – El cambio de marchas está en posición de ralentí.
	El testigo de control de la luz de carretera se ilumina en azul – La luz de carretera está activada.

<b>A</b>	
<b>ABS</b>	130
<b>ACC1</b>	
Delante	181
<b>ACC2</b>	
Delante	181
<b>Accesorios</b>	19
<b>Aceite del motor</b>	
Rellenar	207
Sustituir	204
<b>Agentes de servicio</b>	19
<b>Ajuste del faro</b>	
Comprobar	179
<b>Almacenamiento</b>	216
<b>Amortiguador</b>	
Ajustar el pretensado del muelle	105
<b>Arrancar el motor</b>	85
<b>Asideros</b>	40
<b>Asiento del acompañante</b>	
Montar	116
Quitar	115

<b>Asiento del conductor</b>	
Montar	117
Quitar	116

<b>B</b>	
<b>Batería de 12 V</b>	
Cargar	167
Desmontar	164
Montar	166

<b>Bombilla del faro</b>	
Sustituir	176

<b>Botellas de la horquilla</b>	
Limpiar los manguitos guardapolvo	113

<b>Botón de arranque</b>	32
<b>Botón de la bocina</b>	29

<b>C</b>	
<b>Caballote lateral</b>	42

<b>Cadena</b>	
Comprobar	124
Controlar la suciedad	118
Limpieza	118

<b>Cambiar de marcha</b>	88
--------------------------	----

<b>Cantidad de llenado</b>	
Aceite del motor	206, 229

Combustible . . . . .	100, 229	Indicador <b>ABS</b> . . . . .	60
Líquido refrigerante . . . . .	229	Indicador <b>ODO</b> . . . . .	59
<b>Cerradura de encendido</b> . . . . .	33	Indicador <b>TRIP 1</b> . . . . .	65
<b>Cerradura del manillar</b> . . . . .	33	Indicador <b>TRIP 2</b> . . . . .	69
<b>Cierre del asiento</b> . . . . .	39	Indicador <b>Warnings</b> . . . . .	60
<b>Conducir</b> . . . . .	<b>88</b>	Recomendación para cambiar de marcha . . . . .	52
Arrancar . . . . .	88	<b>Service</b> . . . . .	63
<b>Conector de diagnóstico</b> . . . . .	181	Testigos de control . . . . .	50
<b>Corona de la cadena</b>		<b>Time Trip 1</b> . . . . .	66
Comprobar . . . . .	124	<b>Time Trip 2</b> . . . . .	70
<b>Cuadro de instrumentos</b> . . . . .	<b>44-78</b>	Visión general . . . . .	44
Activación y prueba . . . . .	45		
<b>Actual F.C.</b> . . . . .	64	<b>D</b>	
Advertencias . . . . .	46	<b>Datos técnicos</b>	
<b>Average Speed Trip1</b> . . . . .	67	Amortiguador . . . . .	233
<b>Average Speed Trip2</b> . . . . .	71	Cantidades de llenado . . . . .	229
<b>Avg F.C. Trip 1</b> . . . . .	68	Horquilla . . . . .	232
<b>Avg F.C. Trip 2</b> . . . . .	72	Motor . . . . .	223
Botones de función . . . . .	58	Neumáticos . . . . .	232
Display . . . . .	54	Pares de apriete del motor . . . . .	225
<b>Fuel Range</b> . . . . .	62	Pares de apriete del tren de rodaje . . . . .	233
Indicación del nivel de combustible . . . . .	55	Sistema eléctrico . . . . .	231
Indicador de la temperatura del líquido refrige- rante . . . . .	56	Tren de rodaje . . . . .	230
		<b>Definición del uso</b> . . . . .	11
		<b>Diagnóstico de fallos</b> . . . . .	219-222

<b>Dirección</b>	
Bloquear . . . . .	33
Desbloquear . . . . .	34
<b>Discos de freno</b>	
Comprobar . . . . .	133
<b>Distancia de alumbrado del faro</b>	
Ajustar . . . . .	180
<b>E</b>	
<b>Equipaje</b> . . . . .	82
<b>Estacionar</b> . . . . .	95
<b>Estado de los neumáticos</b>	
Comprobar . . . . .	160
<b>F</b>	
<b>Filtro de aceite</b>	
Sustituir . . . . .	204
<b>Frenar</b> . . . . .	92
<b>Frenos</b> . . . . .	92
<b>Fusible</b>	
Cambiar en cada grupo consumidor de electricidad . . . . .	173
<b>Fusibles del ABS</b>	
Sustituir . . . . .	170

<b>G</b>	
<b>Garantía del fabricante</b> . . . . .	19
<b>Garantía legal</b> . . . . .	19
<b>Gomas amortiguadoras del cubo de la rueda trasera</b>	
Comprobar . . . . .	158
<b>Guardabarros delantero</b>	
Desmontar . . . . .	129
Montar . . . . .	129
<b>H</b>	
<b>Herramienta de a bordo</b> . . . . .	39
<b>Holgura de la maneta del embrague</b>	
Ajustar . . . . .	202
Controlar . . . . .	201
<b>Holgura del cable bowden del acelerador</b>	
Ajustar . . . . .	200
Comprobar . . . . .	199
<b>Hora</b>	
Ajustar . . . . .	74
<b>I</b>	
<b>Imágenes</b> . . . . .	20
<b>Interruptor de los intermitentes</b> . . . . .	31
<b>Interruptor de parada de emergencia</b> . . . . .	32

## K

### Kilómetros o millas

Ajustar . . . . . 72

## L

### Líquido de frenos

Rellenar en el freno de la rueda delantera . . 135

Rellenar en el freno trasero . . . . . 140

### Líquido refrigerante

Vaciar . . . . . 189

## M

Mando de las luces . . . . . 30

Maneta del embrague . . . . . 28

Maneta del freno de mano . . . . . 28

Manual de instrucciones . . . . . 17

Medio ambiente . . . . . 17

Medios auxiliares . . . . . 19

### Modo de ABS

Ajustar . . . . . 78

### Motocicleta

Bajar del caballete de montaje delantero . . . 112

Bajar del soporte de elevación trasero . . . . 109

Levantar con el caballete de montaje delantero 110

Levantar con el caballete de montaje trasero 109

Limpiar . . . . . 210

### Motor

Rodaje . . . . . 81

## N

### Nivel de aceite del motor

Controlar . . . . . 203

### Nivel de líquido de frenos

Comprobar en el freno de la rueda delantera . 134

Controlar en el freno trasero . . . . . 139

### Nivel de líquido refrigerante

Control . . . . . 184, 186

Normas de trabajo . . . . . 16

Número de identificación del vehículo . . . . . 26

Número de la llave . . . . . 27

Número del motor . . . . . 27

## O

### Operación en invierno

Trabajos de revisión y cuidado . . . . . 214

## P

Parar . . . . . 95

### Pastillas de freno

Controlar en el freno delantero . . . . . 138

Controlar en el freno trasero . . . . .	144
<b>Pedal de cambio . . . . .</b>	<b>41</b>
Ajustar . . . . .	106
<b>Pedal del freno . . . . .</b>	<b>42</b>
Ajustar la carrera en vacío . . . . .	147
Controlar la carrera en vacío . . . . .	145
<b>Piñón de la cadena</b>	
Comprobar . . . . .	124
<b>Placa de características . . . . .</b>	<b>26</b>
<b>Presión de los neumáticos</b>	
Comprobar . . . . .	163
<b>Programa de servicio . . . . .</b>	<b>101-104</b>
<b>Protección anticongelante</b>	
Control . . . . .	186
<b>Puesta en servicio</b>	
Después de un periodo de almacenamiento . . . . .	218
Instrucciones para la primera puesta en servicio . . . . .	79
Trabajos de inspección y cuidado antes de cada puesta en servicio . . . . .	84
<b>Pulsador de ráfagas . . . . .</b>	<b>30</b>
<b>Puño del acelerador . . . . .</b>	<b>29</b>
<b>R</b>	
<b>Recambios . . . . .</b>	<b>19</b>

<b>Régimen de revoluciones de cambio RPM1</b>	
Ajustar . . . . .	75
<b>Régimen de revoluciones de cambio RPM2</b>	
Ajustar . . . . .	76
<b>Reposapiés del acompañante . . . . .</b>	<b>40</b>
<b>Repostar</b>	
Combustible . . . . .	98
<b>Ropa de protección . . . . .</b>	<b>16</b>
<b>Rueda delantera</b>	
Desmontar . . . . .	149
Montar . . . . .	151
<b>Rueda trasera</b>	
Desmontar . . . . .	153
Montar . . . . .	155

## S

<b>Seguridad de funcionamiento . . . . .</b>	<b>15</b>
<b>Servicio . . . . .</b>	<b>20</b>
<b>Servicio de atención al cliente . . . . .</b>	<b>20</b>
<b>Sistema antibloqueo . . . . .</b>	<b>130</b>
<b>Sistema de refrigeración . . . . .</b>	<b>182</b>
Llenar/purgar . . . . .	192
<b>Spoiler delantero</b>	
Desmontar . . . . .	128

Montar ..... 128

## T

### Tamiz de aceite

Limpiar ..... 204

### Tapón del depósito de combustible

Abrir ..... 35

Cerrar ..... 38

### Tensión de la cadena

Ajustar ..... 122

Comprobar ..... 120

Testigos de control ..... 50

Transporte ..... 97

## U

Uso conforme a lo previsto ..... 11

Uso indebido ..... 11

## V

Vehículo con carga ..... 82

### Vista del vehículo

Frontal izquierda ..... 22

Trasera derecha ..... 24



**READY TO  
RACE**



3214318es

03/2021



**KTM Sportmotorcycle GmbH**  
3230 Mattighofen/Austria  
**KTM.com**



**Foto: Mitterbauer/KISKA/KTM**



READY TO RACE  
» [www.ktm.com/co](http://www.ktm.com/co)

# MANUAL DE GARANTÍA

ENTRY LEVEL



DESCUBRE MÁS DEL MUNDO NARANJA EN:

[www.ktm.com/co](http://www.ktm.com/co) »  [KTM Colombia](#) »  [KTM\\_Colombia](#)

Línea gratuita nacional: 018000 520090

Conoce lo que hacemos por el progreso de los colombianos en [www.autecosocial.com](http://www.autecosocial.com)



## Anexo Información de seguridad

Verifique la carátula de este manual para conocer cuál de los siguientes dispositivos de seguridad posee su vehículo.



**SISTEMA  
ANTIBLOQUEO  
DE FRENOS**

Sistema diseñado para evitar que las ruedas se bloqueen al frenar de forma brusca mientras se circula en línea recta, el sistema regula automáticamente la fuerza de frenado.

Aunque el sistema ABS proporciona estabilidad al detenerse, recuerde las siguientes características:

\* Para frenar de forma eficaz, deje de acelerar y utilice la leva de freno delantero y el pedal de freno trasero simultáneamente, de la misma manera que en el sistema de frenos de una motocicleta convencional.

\* El ABS no puede compensar las condiciones adversas de la carretera, un error de juicio o un uso incorrecto de los frenos.



**SISTEMA DE ENCENDIDO  
AUTOMÁTICO DE LUCES (AHO)**

Sistema diseñado para que una vez se ponga el motor en marcha, la luz principal de la farola se encienda automáticamente.

Este sistema garantiza una mayor visibilidad del vehículo para los demás actores viales.



**SISTEMA DE LUCES  
DE CIRCULACIÓN DIURNA (DRL)**

Sistema de iluminación LED, el cual se enciende automáticamente al girar el interruptor de encendido a "ON".

Mientras la farola principal esté apagada, la luz LED alumbrará intensamente, si se enciende la farola principal, la luz LED se atenuará automáticamente.

No se recomienda dejar el interruptor de encendido en "ON" mientras el motor no esté en funcionamiento porque la batería se descargará prematuramente.



Todos los derechos reservados. No se permite la reproducción total o parcial de este libro, en ninguna forma o por ningún medio, ya sea electrónico o mecánico, incluido fotocopiado, sin permiso escrito de Autotécnica Colombiana S.A.S. (Auteco S.A.S.)

Actualizado agosto 2020



**MANUAL DE GARANTÍA Y MANTENIMIENTO**  
**ENTRY LEVEL**

# TABLA DE CONTENIDO



Introducción

Muy importante tener en cuenta

Sugerencias para conducir con seguridad

Auteco cuida nuestro planeta

Aceite del motor

Centros de Servicio Autorizado (CSA)

Garantía Auteco

¿Qué son las revisiones periódicas?

Cupón de alistamiento

Tarjeta de garantía de la batería

Historial de mantenimiento

Cupones de revisiones y mantenimiento

Revisiones técnicas y de mantenimiento posteriores a la garantía

## INTRODUCCIÓN



¡Felicidades! Usted acaba de adquirir una motocicleta (en adelante el "Vehículo") de marca **KTM** reconocida mundialmente por su altísima calidad y excelentes especificaciones, y ahora en Colombia cuenta con todo el respaldo de Autotecnica Colombiana S.A.S. (en adelante "Auteco" o "la Compañía"). Su nuevo Vehículo es un producto de avanzada ingeniería automotriz, de pruebas exhaustivas y de continuos esfuerzos por lograr confiabilidad, seguridad y alto rendimiento. Estamos seguros de que el Vehículo probará ser digno de su elección y de que usted estará orgulloso de su funcionamiento. Le recomendamos que lea detenidamente el Manual de Instrucciones y el Manual de Garantía antes de conducir su Vehículo, de modo que usted esté completamente familiarizado con la operación apropiada de los controles del Vehículo, sus características, capacidades y limitaciones. Para asegurar una larga vida, sin problemas para su Vehículo, dele el cuidado apropiado y el mantenimiento descrito en el manual de instrucciones y exija siempre repuestos genuinos a su Centro de Servicio Autorizado de KTM. Confíe el mantenimiento y reparaciones solo a los CSA que se indican en este Manual. Nosotros le ofrecemos 10 revisiones de servicio programados para mantener su Vehículo en perfectas condiciones.

Debido a las continuas mejoras en el diseño y en el rendimiento que ocurren durante la producción, en algunos casos pueden existir diferencias menores entre el Vehículo real y las ilustraciones y el texto de este Manual. En caso de que usted desee tener alguna información detallada sobre el Vehículo, consulte al Agente Comercial o concesionario autorizado de Auteco - KTM.

### **AUTOTÉCNICA COLOMBIANA S.A.S. - AUTEKO.**

Apartado aéreo 1066

Medellín, Colombia

Línea gratuita nacional

01 8000 52 00 90

[servicioalcliente@auteco.com.co](mailto:servicioalcliente@auteco.com.co)

Página Web:

[www.auteco.com.co](http://www.auteco.com.co)

**! IMPORTANTE**

El fabricante se reserva el derecho de realizar en cualquier momento, sin obligación de actualizar este folleto, modificaciones en el vehículo, sus partes o accesorios, según pueda ser conveniente y necesario.

## MUY IMPORTANTE TENER EN CUENTA



### DESDE EL PRIMER DÍA.

#### LO FELICITAMOS:

Usted ha adquirido un Vehículo con los últimos avances tecnológicos. Pero su máxima calidad y su inigualada presentación no bastan, si usted no se convierte en un perfecto conductor y presta a su Vehículo los sencillos cuidados y atenciones que requiere.

Con su Vehículo **KTM** y con el respaldo de **Auteco** usted ha pasado al campo de las personas motorizadas; es decir, que gozan de plena libertad para ir donde quieran y cuando quieran, con máxima facilidad y economía. Esto nos complace profundamente y por eso estamos muy interesados en que usted disfrute al máximo su nueva y mejor situación.

Para contribuir a ello, hemos extractado algunas recomendaciones para el buen uso y mantenimiento de su vehículo, de obligatorio cumplimiento:

***Millones de máquinas, como la suya, ruedan por todo el mundo en excelentes condiciones. Y la razón es que tienen un buen propietario. Usted debe y puede serlo.***

### LEA Y ESTUDIE CUIDADOSAMENTE SU “MANUAL DE GARANTÍAS Y DE INSTRUCCIONES” Y SIGA SUS INSTRUCCIONES EXACTA Y OPORTUNAMENTE.

Con ello se habrá creado una nueva y agradable afición, que le evitará pérdidas de tiempo, dinero y bienestar.

### EJERCÍTESE EN ESTAS OPERACIONES, HASTA DOMINARLAS:

- Verificar siempre el nivel de aceite del motor.
- Calibración de presión de aire de las llantas.
- Chequeo de nivel del líquido refrigerante.
- Chequeo de nivel del líquido de frenos mínimo 1 vez a la semana dependiendo de las condiciones de uso y circulación.
- Limpieza de filtro de aire.

### ...DURANTE EL DESPEGUE (durante los primeros 1000 kms de recorrido):

No se debe superar el número de revoluciones indicado: 7.500 rpm.

Use el acelerador solamente hasta la mitad del recorrido del mismo.

Mantenga solamente la VELOCIDAD que le permite





medio acelerador. Si se excede, está forzando perjudicialmente su máquina.

Manténgala LIVIANA no sometiéndola a cargas que le exijan pasar del medio acelerador. No la someta a cuestras que le exijan más del medio acelerador.

Use siempre LOS DOS FRENOS (delantero y trasero) SIMULTÁNEAMENTE. Practique desde el principio hasta que lo haga sin pensarlo. NO USE UNO SOLO. Dedique un rato CADA SEMANA al cuidadoso aseo de su Vehículo y **a revisar y ajustar los tornillos y tuercas.**

**SI NO ES EXPERTO EN MECÁNICA NO ENSAYE EN SU MÁQUINA: LLÉVELA A UN CENTRO DE SERVICIO AUTORIZADO AUTEKO-KTM.**

Conduzca respetando las normas de tránsito y tenga especial cuidado durante la noche y los días lluviosos.

#### **MANTENGA CONSIGO OBLIGATORIAMENTE:**

Licencia de Tránsito	Casco
Licencia de Conducción	Chaleco reflectivo
Seguro obligatorio SOAT	Herramienta de la moto
Manual de garantía y de mantenimiento	Técnico mecánica

#### **ES MUY RECOMENDABLE:**

Impermeable	Gafas
Chaqueta	Bujía nueva
Guantes	

#### **CUANDO SALGA DE VIAJE:**

- Inflador de mano
- Parches para llantas tubeless
- Cables pasa corriente
- Medidor de presión de llantas
- Bombillos nuevos
- Otras herramientas

## SUGERENCIAS PARA CONDUCIR CON SEGURIDAD



**Un motociclista inteligente es aquel que quiere seguir disfrutando su pasión por muchos años y por eso, no se arriesga inútilmente. AUTECO presenta el top 10 del motociclista seguro.**

- 1.** Use un buen casco de seguridad y manténgalo siempre abrochado. El casco no es únicamente para evitar una infracción de tránsito, use uno que realmente ofrezca protección en caso de un accidente.
- 2.** Maneje a la defensiva, asuma que nadie lo ha visto en la vía para que pueda anticiparse a las emergencias.
- 3.** Nunca adelante entre dos vehículos en movimiento. Cualquier movimiento inesperado de uno de ellos puede hacer que pierda el control de la moto y sufrir un accidente.
- 4.** Evite transitar sobre las líneas y señales blancas y amarillas cuando la vía se encuentre mojada y manténgase atento a los manchones de aceite dejados por otros vehículos.
- 5.** Use siempre las direccionales, stop y luz frontal para indicar a otros conductores cuál será su próxima maniobra, apoyese visualmente en los retrovisores para una conducción más segura y tenga en cuenta que es posible que los objetos se vean más cerca de lo que parecen.
- 6.** Mantenga la presión de aire de las llantas según este Manual. Las llantas con exceso o falta de presión comprometen la adherencia de la moto al piso y hacen que la conducción se vuelva inestable y peligrosa. Además aumenta el consumo de combustible si la presión es baja.
- 7.** Utilice siempre ambos frenos a la hora de detenerse. Recuerde que el freno delantero lleva el 70% de la potencia de frenado y el trasero el 30%. Trate de practicar la maniobra de frenado en una zona segura y despejada para que a la hora de una emergencia, pueda hacerlo sin problemas.
- 8.** Antes de girar o atravesar un cruce, mire a la izquierda, luego a la derecha y nuevamente a la izquierda. Esta maniobra sirve para asegurarse que un vehículo no aparecerá en el último momento.
- 9.** Al adelantar otro vehículo hágalo solamente por la izquierda. Adelantar por la derecha es extremadamente peligroso.
- 10.** Maneje más despacio de lo que su capacidad y la de la moto se lo permita. En caso de una imprudencia de un tercero (otro vehículo, peatones, huecos, etc.) tendrá los reflejos y la potencia extra que se necesitan para sortear la situación.



**“ENTREGA LA BATERÍA USADA Y CONTRIBUYE CON EL CUIDADO DEL AMBIENTE”**

**Procedimiento para la devolución de las baterías usadas plomo ácido.**

Su Vehículo recibe alimentación eléctrica a través de una batería de tipo Plomo – Ácido (Pb – Ácido) o de tipo gel de 12 voltios (V). Ella permite que su Vehículo funcione adecuadamente. Para ubicar la batería en su Vehículo refiérase al interior de su Manual para identificar el lugar exacto en el modelo que hoy conduce.

Las baterías tipo Plomo-Ácido son consideradas residuos peligrosos al final de su vida útil, por lo tanto Auteco cuenta con un sistema para la recolección, transporte y correcta disposición de las baterías desechadas. Es su deber hacer parte de este proceso entregando las baterías usadas en los **CSA AUTECO-KTM**.

## AUTECO CUIDA NUESTRO PLANETA



La batería contiene elementos nocivos para la salud (Plomo y Ácido Sulfúrico), por lo tanto usted no debe manipular su contenido. Evite perforarla o incinerarla, ésto puede ser perjudicial para su salud y nocivo para el ambiente. No la deseche junto con los desperdicios domésticos. Entréguela para que sea reciclada en todos los casos.



**PRECAUCIÓN:** No perforo ni incinere la batería

### MEDIDAS DE PRECAUCIÓN A SEGUIR PARA PREVENIR RIESGOS A LA SALUD Y AL AMBIENTE.

Usted como usuario del Vehículo y al portar una batería en ella, según la Res. 0372 del Ministerio de Ambiente y desarrollo sostenible, deberá cooperar con estos mecanismos de recolección y deberá entregar la batería en los Centros de Servicio Autorizado (CSA) de la red, ellos serán centros de acopio autorizados para tal fin. Vea al final de este Manual los Centros de Servicio Autorizado (CSA) en su ciudad.

Contamos con su ayuda para evitar una mala disposición de este desecho peligroso y así evitar deteriorar nuestro ambiente y la salud de los habitantes del planeta.

Para más información ingrese a <https://www.auteco.com.co/auteco-sostenible>. Aquí encontrará toda la información relacionada con el cuidado, correcta utilización, disposición adecuada y el programa de recolección que la compañía actualmente realiza en el país sobre baterías.

## ACEITE DEL MOTOR



### VERIFIQUE DIARIAMENTE EL NIVEL DEL ACEITE

Mantenga siempre el nivel del aceite entre los niveles bajo y alto, cuando el nivel del aceite este llegando al nivel bajo (D), indicado en la imagen, debe proceder a rellenar hasta el nivel máximo (C) con el aceite recomendado, sin sobrepasar este nivel máximo.

**No realizar esta operación puede conllevar a daños en componentes internos del motor.**

### Realice el cambio de aceite cada 7.500 kms.

- A. Visor medidor nivel de aceite.
- B. Agujero tapón de aceite.
- C. Nivel superior.
- D. Nivel inferior.

Si el aceite se acaba de cambiar, arranque el motor y tengalo en marcha durante varios minutos a velocidad de ralenti. De esta forma el filtro se llena de aceite. Detenga el motor y espere varios minutos hasta que el aceite se asiente.

**Precaución:** Si se acelera el motor antes de que el aceite alcance todas las piezas, puede dañarse.

### Aceite del Motor Recomendado:

#### Conforme con las normas:

- JASO T 903 MA
- SAE

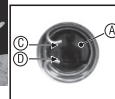
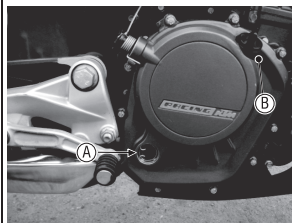

Para medir el nivel de aceite ubique la moto derecha y en una superficie plana, verificando que el motor esté frío, el nivel de aceite debe encontrarse entre las líneas del nivel mínimo y máximo.

Si la motocicleta acaba de utilizarse espere 5 minutos a que baje todo el aceite.

**NOTA: RECUERDE REVISAR CONSTANTEMENTE EL NIVEL DE ACEITE DEL MOTOR Y DE SER NECESARIO RELLENELO MÁXIMO HASTA EL NIVEL (C).**

#### Nota:

AUTECO y KTM le recomienda el aceite Motorex **Formula 4T (SAE 15W50)** para su Vehículo.



### Aceite del Motor:

VEHÍCULO	CANTIDAD	TEMPERATURA	ACEITE
200 DUKE	Llenado 1,2 l (1,3 qt.)	Temperatura exterior. 0. 50 °C (32 . 122 °F )	Aceite del Motor (SAE 15W/50)
		Temperatura exterior. -10. 40 °C (14 ... 104 °F )	Aceite del Motor (SAE 10W/40)
RC 200 250 DUKE NG 390 DUKE NG 390 ADVENTURE	Llenado 1,6 l (1,7 qt.)	Temperatura exterior. 0. 50 °C (32 . 122 °F )	Aceite del Motor (SAE 15W/50)
		Temperatura exterior. -10. 40 °C (14 ... 104 °F )	Aceite del Motor (SAE 10W/40)

**READY  
TO »  
RACE**

***KTM***

## ¡AHORA Y SIEMPRE CONTIGO!

Tenemos disponible para ti una amplia red de almacenes de repuestos y talleres para que en el momento que lo necesites cuentes con nosotros, como siempre lo has hecho.

**Conoce dónde  
puedes comprar  
tu repuesto**

**Conoce cuáles  
son los talleres  
disponibles**

### Para encontrar los siguientes servicios:

Encuentre en la página web de Auteco una amplia y útil sección con toda la información relacionada con los repuestos y accesorios para todos los productos de las marcas Auteco.

Ingrese al sitio web de repuestos haga click en el vínculo "Repuestos y servicios" ubicado en la parte superior de la página:

<https://www.auteco.com.co/motos-auteco/>

- Descargar los catálogos de partes con el despiece de los vehículos y los códigos de las partes.
- Información del precio público sugerido para los repuestos.
- Actualizaciones técnicas y cambios en las partes.
- Detalles sobre la herramienta especializada para los técnicos de los vehículos.



**CENTROS DE SERVICIOS AUTORIZADO (CSA)**



**RECONOZCA LOS CENTROS  
DE SERVICIO AUTORIZADO EN TODO EL PAÍS**



**Para un buen funcionamiento de su Vehículo y para mantener la validez de la garantía correspondiente, utilice únicamente partes originales y llévela exclusivamente a los Centros de Servicio Autorizados (CSA) Auteco-KTM. Podrá consultar la lista de Centros de Servicio Autorizados (CSA) actualizada, ingresando al siguiente link: <https://www.auteco.com.co/donde-estamos/>**

**NOTA IMPORTANTE:** Para realizar las revisiones y cambios de aceite, refiérase únicamente a las frecuencias establecidas en los cupones de revisión de este Manual de Garantía y Mantenimiento.

---

## GARANTÍA AUTECO



La garantía descrita a continuación aplica para las siguientes referencias:

**200 DUKE / 250 DUKE NG /  
390 DUKE NG / RC 200 /  
390 ADVENTURE**

Apreciado cliente, nos es grato comunicarle que sus Vehículos KTM listados anteriormente, disfrutaron no sólo de la Garantía Legal, sino de una Garantía Suplementaria ofrecida por AUTECO, las cuales, a continuación, pasamos a explicarle.

### GARANTÍA LEGAL

La Garantía Legal cubre los primeros seis (6) meses o seis mil (6.000) kilómetros, lo que primero se cumpla, contados a partir de la entrega del vehículo al primer usuario que la hubiere comprado a un distribuidor autorizado de AUTECO; la garantía ampara su Vehículo contra cualquier defecto de fabricación de las piezas o de montaje de las mismas, y es brindada por Auteco mediante la red de Centros de Servicio Autorizados (CSA) del país.

### GARANTÍA SUPLEMENTARIA

La Garantía Suplementaria, es un período adicional de garantía ofrecido por AUTECO, con características, cobertura y duración especiales y distintas al periodo de garantía legal de seis (6) meses o seis mil (6.000) kilómetros. Esta garantía suplementaria de DIECIOCHO (18) meses más, sin límite de kilómetros, comenzará a correr al día siguiente al de la expiración del término de la garantía legal.

Lo anterior significa que, al comprar su Vehículo nuevo en AUTECO, éste contará con una Garantía Legal y una Garantía Suplementaria, por lo que usted disfrutará del servicio de AUTECO durante un lapso total de VEINTICUATRO (24) meses, sin límite de kilómetros, en las condiciones anotadas en este Manual.

La Garantía Suplementaria otorgada gratuitamente luego de la terminación de la Garantía Legal, comprende exclusivamente el cambio o reparación, sin costo, de las piezas afectadas, así como el trabajo requerido para efectuar la reparación, todo ello de acuerdo con el concepto técnico mecánico emitido por el personal de la

ensambladora o su delegado, en el que se diagnostique un defecto de fabricación de la pieza o de montaje de la misma, que tenga que ver con la calidad e idoneidad del vehículo. Por lo tanto, esta Garantía Suplementaria gratuita se circunscribe a lo aquí contemplado exclusivamente. Ninguna otra actuación o intervención diferente a lo contemplado en este párrafo está incluida en esta Garantía Suplementaria.

Para hacer efectiva la Garantía Suplementaria, el Vehículo deberá haber asistido oportunamente a todas las revisiones técnicas obligatorias estipuladas en este Manual.

En las revisiones técnicas obligatorias usted, como usuario, solo tiene que asumir el costo de las partes que por su uso sufren un desgaste natural, tal como se detallan expresamente en el título de EXCLUSIONES, y los costos de la mano de obra, necesaria para efectuar la reparación o cambio de dichas piezas, a excepción de las revisiones que en los cupones del presente Manual se establezcan como gratuitas. Tenga en cuenta que, en la cuarta revisión la mano de obra es gratuita, siempre y cuando el Vehículo hubiere asistido oportunamente a todas las revisiones técnicas obligatorias estipuladas en este Manual.

Tanto la Garantía Legal como la Suplementaria, son válidas en el territorio Nacional, es decir, que todo usuario tiene derecho a exigir la aplicación de la garantía en cualquiera de los CSA que se indican en este manual sin importar el lugar en donde hubiere adquirido el Vehículo.

Si durante el período de la Garantía Legal o de la Suplementaria, el propietario de la moto cambia de ciudad de residencia en Colombia, seguirá teniendo los mismos derechos que hubiere adquirido con el agente comercial y/o concesionario de AUTEKO que le hubiere vendido la moto. Le bastará con presentar este Manual para tener derecho a la misma. Esta garantía, demuestra la confianza y respaldo que la ensambladora genera para sus productos.

Si el usuario no presenta este Manual o copia de la factura, el Centro de Servicio Autorizado (CSA) deberá verificar en el sistema de AUTEKO, con base en la matrícula del Vehículo y en el kilometraje que marque el velocímetro u otras características de las partes del vehículo que pueden evidenciar los datos relativos al recorrido, si el Vehículo aún se encuentra dentro del periodo de garantía. En el caso de que el propietario perdiera el Manual, deberá solicitar un duplicado del mismo, mediante el formato establecido para tal fin, el

cual se encuentra en todos los CSA del país. Dicho evento no eximirá al usuario de realizar oportunamente las revisiones técnicas obligatorias para que sean efectivas las garantías tanto Legal como Suplementaria, contenidas en este Manual.

### **REQUISITOS PARA QUE LAS GARANTÍAS LEGAL Y SUPLEMENTARIA SEAN EFECTIVAS:**

- 1.** Dar aviso inmediato sobre la falla detectada a uno de los CSA que se indican en este manual y poner a disposición de este, en el menor tiempo posible, su vehículo para la revisión y reparación del mismo.
- 2.** Presentar oportunamente el Vehículo para que le sean efectuadas correctamente todas las revisiones técnicas obligatorias correspondientes a los kilometrajes establecidos en este Manual. Se debe tener en cuenta que se permite un margen de más o menos doscientos cincuenta (250) kilómetros para asistir a cada revisión, a excepción de la primera, en la cual se permite un margen de más o menos cien (100) kilómetros.
- 3.** Conocer y seguir al pie de la letra todas las recomendaciones contenidas en este Manual, para el buen uso del vehículo.

### **EXCEPCIONES A LAS GARANTÍAS LEGAL Y SUPLEMENTARIA:**

Tanto la Ensambladora, como los Agentes Comerciales y/o Concesionarios y los CSA, quedarán libres de toda responsabilidad y exentos de la aplicación de las garantías Legal y Suplementaria, cuando:

- 1.** El vehículo haya sido intervenido fuera de la red autorizada por AUTEKO o cuando hayan sido cambiadas las piezas originales de la moto por otras no genuinas; esto es, no producidas por el fabricante original del Vehículo.
- 2.** Cuando ocurra una falla en el motor por no rellenar oportunamente el nivel de aceite, conforme lo indicado en el presente Manual.
- 3.** Cuando el Vehículo haya sido usado sin seguir las recomendaciones para su despegue y uso dadas en este Manual.
- 4.** Cuando la avería se haya producido por maniobras incorrectas o accidentes causados por su propietario, conductor o por terceros.
- 5.** Cuando ocurra cualquier daño ocasionado por incendio, choque (no atribuibles a defectos del Vehículo), robo o por otra fuerza mayor.

6. Cuando se hayan efectuado alteraciones en los mecanismos o partes originales del Vehículo.
7. Cuando el propietario no esté cumpliendo o no haya cumplido con llevar su moto a la totalidad de revisiones técnicas indicadas en el presente manual, dentro del kilometraje requerido, según se señala en el mismo.
8. Cuando el Vehículo haya sido utilizado en competencias deportivas en alquiler, o como Vehículo de prueba o aprendizaje de conductores.
9. Cuando haya cualquier daño causado por combustible o lubricación no recomendado por AUTECO.
10. Cuando, por exceso de suciedad se genere alguna avería.

**EXCLUSIONES:** Se encuentran excluidas tanto de la garantía legal como de la suplementaria, las siguientes partes (la lista que se anota a continuación es taxativa y no enunciativa, por lo cual, las partes no incluidas expresamente, se encuentran cubiertas por la garantía):

- De acuerdo con lo establecido por la Superintendencia de Industria y Comercio, en el numeral 1.2.2.2.1 de la Circular Única, se considerarán parte de desgaste las siguientes: Llantas, neumáticos, bujías, discos de clutch, pastillas o bandas para freno, kit de arrastre, cable del embrague, cable de acelerador, filtro de

combustible, filtro de aceite, filtro de aire, bujes de suspensión trasera y cunas de dirección. También se incluyen en esa lista sustancias o materiales que, no siendo exactamente partes, por tratarse de elementos de consumo, también están excluidas de la garantía, a saber: Aceite de motor, aceite de suspensión, líquido de frenos y líquido refrigerante.

- Pintura y cromo, por su deterioro natural, por su exposición a la intemperie, por daños ocasionados por agentes externos como productos químicos o por actos de terceros y choques.

- Partes o sistemas que, sin autorización de AUTECO, hubieren sido objeto de modificaciones o alteraciones, así como instalación de piezas que no pertenezcan al diseño original del vehículo, interruptores, reguladores, rectificadores, cables eléctricos, bobinas, cajas de fusibles, unidades de encendido electrónico, baterías, cables en general, relay, etc., cuando éstos hubieren sido manipulados en virtud de la instalación de dispositivos ajenos al diseño original del Vehículo (alarmas, accesorios sonoros o electrónicos, etc.), o cuando dichas partes resulten dañadas por razón de lavado a presión u otras causas no inherentes a su uso normal.

- Las partes que hubieren debido ser intervenidas en alguna de las revisiones técnicas obligatorias, a la cual

el usuario no hubiere asistido o lo hubiere hecho extemporáneamente.

- Daños ocasionados por incendio, choque o cualquier otro agente externo.

- Daños ocasionados por no mantener el nivel adecuado de los fluidos (aceite en el motor), de acuerdo con el presente Manual, o por no cambiar oportunamente el mismo, en los kilometrajes recomendados. Así mismo, se excluyen de la garantía legal y suplementaria, los gastos ocasionados por la utilización de otros vehículos para el transporte del conductor y su acompañante, o cualesquiera otras consecuencias derivadas de la inmovilización del Vehículo objeto de reparación en garantía.

- Se encuentra excluida de la Garantía Suplementaria la bombillería en general, es decir dichos componentes solo se encuentran amparados por la Garantía Legal, durante los primeros seis (6) meses o seis mil (6000) kilómetros, lo que primero ocurra, bajo las mismas condiciones antes especificadas para esta garantía.

### **ALCANCES DE LA GARANTÍA:**

Con la presentación de los cupones de garantía para las revisiones técnicas obligatorias, adheridos a este Manual y dentro del período de garantía, toda intervención técnica considerada normal, puede ser

realizada por cualquier CSA que se indica en este manual en cualquier parte del País.

### **SONIDOS Y VIBRACIONES EN LAS MOTOCICLETAS:**

El funcionamiento normal del Vehículo, bajo distintas formas de conducción (con carga, sin carga, diferentes velocidades, climas, etc.), puede generar distintos sonidos y/o vibraciones, los cuales son característicos de cada modelo y no constituyen indicio de ningún problema en el Vehículo. Estos sonidos y vibraciones, incluso, pueden variar entre Vehículos del mismo modelo y están dados por las diferencias en las tolerancias, ajustes de fabricación, movimientos o fricciones propios de los componentes.

Por lo anterior, los sonidos y vibraciones características en los diferentes modelos, no serán intervenidos, toda vez que los mismos no son consecuencia del mal funcionamiento del vehículo y se consideran normales.

En caso de dudas sobre su Vehículo, debe dirigirse a cualquiera de los CSA que se indican en este manual, dónde nuestro personal capacitado emitirá su concepto técnico al respecto.

**MODIFICACIONES:**

Los términos en que se concede la garantía no pueden, en ningún momento, ser modificados por los Agentes Comerciales y/o Concesionarios o CSA. Esta garantía únicamente puede ser aplicada por la red AUTEKO que tenga la correspondiente y debida autorización.

**REEMPLAZO DEL VELOCÍMETRO:**

Cuando se efectúe cambio de velocímetro, será responsabilidad del CSA, dejar constancia en el registro de garantía correspondiente en el sistema de la ensambladora y en el historial de mantenimiento del presente Manual, del kilometraje que indique el velocímetro reemplazado y la fecha en la cual se efectuó el cambio.

**NOTA:** Las indicaciones sobre el peso, velocidad, consumo y otros datos que aparecen en la literatura técnica, comercial o publicitaria, han de entenderse como aproximados y están sujetas a cambio sin previo aviso. AUTEKO no asume ninguna obligación ni responsabilidad en este sentido.

**GARANTÍA DE LA BATERÍA:**

La batería del Vehículo cuenta con una garantía única de seis (6) meses o seis mil (6.000) km, lo que primero se

cumpla, contados a partir de la entrega del Vehículo al primer usuario que la hubiere comprado a un distribuidor autorizado de AUTEKO.

**NOTA IMPORTANTE:** su Vehículo es un bien complejo, compuesto por distintas unidades de sistemas independientes entre sí, que al operar conjuntamente, permiten que su Vehículo funcione de forma adecuada, cumpliendo con todas las condiciones de seguridad, calidad e idoneidad exigidas por Ley.

De esta manera, en caso de tener alguna inquietud sobre la adecuada articulación y funcionamiento de las unidades de sistemas independientes, deberá dirigirse a cualquiera de los CSA que se indican en este manual, donde nuestro personal capacitado emitirá su concepto técnico respecto de la(s) parte(s) o componente(s) que considere afecta el normal funcionamiento de alguno de las unidades de sistemas independientes que conforman su Vehículo.

Para una mayor claridad al respecto, se informa que su Vehículo está dividido en diez (10) sistemas independientes de funcionamiento, que son los siguientes:

1. Sistema de frenos: freno delantero y freno trasero.
2. Sistema de ignición: (CDI o ECU), bujía, bobina de alta, bobina pulsora.
3. Sistema de transmisión: piñón de salida, cadena, Sprocket, caja de cambios, clutch.
4. Sistema motor: cigüeñal, cabeza de fuerza.
5. Sistema estructural: chasis, brazo oscilante.
6. Sistema de suspensión: suspensión delantera, suspensión trasera.
7. Sistema de carga: plato de bobinas, regulador, batería.
8. Sistema de luces y señales: bombillos, pito, tablero de instrumentos, sensores, actuadores.
9. Sistema de alimentación: (carburador o cuerpo de inyección), caja filtro, tanque de combustible.
10. Sistema de refrigeración: radiador\*, moto ventilador\*.

\*Aplica para ciertas referencias.

#### **NOTA IMPORTANTE:**

las imprevistas dificultades que puedan presentarse en una o varias unidades del sistema del Vehículo se entienden presentadas en esa o esas unidades de sistemas en específico, sin que se entiendan o constituyan una dificultad en otra u otras en las que no se han presentado, por ser independientes unas de las otras.





### **AVISO IMPORTANTE:**

No lave la moto con agua a presión, ni con vapor, ni estando el motor caliente. Estos procedimientos pueden ocasionar daños en sus componentes y, por consiguiente, desde la fecha en que cualquiera de ellos se practique, AUTECO queda totalmente eximido de toda obligación relativa al cumplimiento de las garantías del Vehículo sobre las partes afectadas.

### **REVISIONES DIARIAS QUE DEBE REALIZAR EL USUARIO:**

Frenos:	Comprobar su buen funcionamiento y verificar el estado de los elementos.
Aceite lubricante del motor:	Comprobar nivel y adicionar, de ser necesario, cuando el nivel así lo indique.
Nivel de combustible:	Revisar que sea suficiente.
Luces y bocina:	Comprobar su correcto funcionamiento.
Cadena (en los vehículos Propulsados por este medio):	Verificar su adecuada lubricación y mantener la tensión.
Neumáticos:	Comprobar la presión.
Acelerador:	Comprobar su correcto funcionamiento.
Espejos:	Comprobar la correcta visibilidad.

**NOTA:** Además de las anteriores recomendaciones generales, se deben tener en cuenta las recomendaciones particulares para cada modelo de Vehículo, contenidas al inicio del presente Manual.



### **AVISO IMPORTANTE**

La inasistencia, o la asistencia por fuera del rango de kilómetros establecido en el presente manual, a cualquiera de las revisiones periódicas obligatorias, generan automáticamente la pérdida de la garantía sobre las partes que debieron haber sido intervenidas o que fueron intervenidas en dicha revisión tardía. Por lo tanto, las revisiones siguientes a las que hubiese dejado de asistir o hubiese asistido tardíamente sobre las mismas partes, tendrán únicamente carácter de diagnóstico informativo para el cliente, sin que esto implique obligación alguna de AUTECO en cuanto a mantenimiento, o suministro de repuestos por garantía.

### **CAMBIO DE ACEITE:**

El nivel de aceite del Vehículo debe rellenarse siempre que el medidor indique que el nivel no es el adecuado, conforme lo indicado en el título contenido en el presente manual "ACEITE DE MOTOR". El cambio total de aceite se debe hacer cada 7.500 kilómetros, tal como se indica en el cuadro de mantenimiento y en los cupones de revisiones de este Manual.

En el caso de que ocurra una falla en el motor por no rellenar oportunamente el nivel de aceite, conforme lo indicado en el presente manual, AUTECO no será responsable de la garantía del Vehículo ocasionada por la falta o inoportunidad en la realización del cambio o rellenado del aceite.

## **¿QUÉ SON LAS REVISIONES PERIÓDICAS?**

Son las revisiones que realiza AUTEKO mediante sus Centros de Servicios Autorizados (CSA) para hacer el mantenimiento preventivo que su Vehículo requiere. Por esto, es normal que en las mismas se realicen sustituciones de algunos elementos y ajuste de componentes mecánicos, que puedan sufrir pequeñas variaciones en sus especificaciones originales, debido al desgaste normal de las piezas. Dichas intervenciones no constituyen fallas en las motocicletas sino que, por el contrario, son intervenciones preventivas para que su Vehículo permanezca en condiciones normales de funcionamiento.

## **PROCEDIMIENTO (Petición, Quejas y Reclamos) PQR:**

Auteko cuenta con un mecanismo institucional para la atención de Petición, Quejas y Reclamos, de acuerdo con lo establecido en la legislación colombiana.

Por lo tanto, en caso de que el usuario considere que su garantía ha sido desatendida, o no ha sido debidamente

atendida por el CSA, podrá comunicarlo a AUTEKO mediante la línea gratuita nacional 01 8000 520090 o en el correo electrónico [servicioalcliente@auteco.com.co](mailto:servicioalcliente@auteco.com.co) o [www.auteco.com.co](http://www.auteco.com.co) (CHAT) para la atención de su solicitud.

Vendida por: \_\_\_\_\_

Fecha de compra: \_\_\_\_\_

PROPIETARIO: \_\_\_\_\_

FECHA DE COMPRA: \_\_\_\_\_

DIRECCIÓN: \_\_\_\_\_

C.C. \_\_\_\_\_

CIUDAD: \_\_\_\_\_

TELÉFONO: \_\_\_\_\_

E-MAIL: \_\_\_\_\_

Fecha de alistamiento:

Año	Mes	Día
-----	-----	-----

Fecha de vencimiento  
de garantía:

Año	Mes	Día
-----	-----	-----

PLACA:

Motor: Chasis: Color: Modelo:
--

Señor usuario, eventualmente este documento podrá ser reemplazado por el acta de entrega que se diligencie al momento de entregar el Vehículo, en tal caso, esta página podrá permanecer en blanco.

## REGISTRO DE GARANTÍA Y CONSTANCIA DE ENTREGA

Nombre del Almacén : \_\_\_\_\_

Ciudad: \_\_\_\_\_

Forma de pago \_\_\_\_\_ N° de Factura: \_\_\_\_\_

### OTROS DATOS DEL CLIENTE:

Fecha de nacimiento \_\_\_\_\_

Cédula de ciudadanía \_\_\_\_\_ Sexo: \_\_\_\_\_

\_\_\_\_\_  
Firma y sello distribuidor

\_\_\_\_\_  
Firma propietario

Para dar cumplimiento a la Circular única del 2 de mayo de 2003,  
numeral 2.1, de la Superintendencia de Industria y Comercio.

## MOTOCICLETA KTM

### Lista de chequeos del alistamiento

- 1. Verifique accesorios (maleta con manuales, volantes, partes y herramienta).
- 2. Instale y verifique la posición de los espejos retrovisores.
- 3. Realice procedimiento de alistamiento de la batería
- 4. Verifique niveles de líquido de freno.
- 5. Verifique nivel de refrigerante (entre mín y máx).
- 6. Verifique el nivel de aceite de motor.
- 7. Verifique la presión de las llantas.
- 8. Verifique el adecuado funcionamiento de las palancas y levas de control (clutch y frenos).
- 9. Verifique el apriete de la tornillería.
- 10. Encienda el vehículo durante 15 minutos y verifique que el vehículo no posea ninguna fuga y que el ventilador del radiador encienda.
- 11. Verifique el direccionamiento de cables y guayas de control (clutch y acelerador).
- 12. Verifique sistema eléctrico y luces.
- 13. Verifique la apariencia estética del vehículo
- 14. Realice el registro del aislamiento y de la batería tanto en IMPULSA como en este manual.

**Nombre del técnico:** \_\_\_\_\_

# TARJETA DE GARANTÍA DE LA BATERÍA

Fecha de venta: \_\_\_\_\_

Marca de la batería \_\_\_\_\_ Código de la batería \_\_\_\_\_

Tipo de batería: Sellada  Convencional  Número serial: \_\_\_\_\_

## Datos del Propietario

Nombre: \_\_\_\_\_

C.C. \_\_\_\_\_

Dirección: \_\_\_\_\_

Teléfono: \_\_\_\_\_

## Datos del Vehículo

Tipo: \_\_\_\_\_ Placa: \_\_\_\_\_

Número de chasis: \_\_\_\_\_

Número de motor: \_\_\_\_\_

## Historia de la batería en período de garantía

Revisión	Fecha	Edad Meses	Daño específico	Voltaje	Observaciones	Nombre del distribuidor autorizado
Alistam.						
1						
2						
3						
4						
5						
6						

## CÓDIGOS DE OBSERVACIONES

- NB: Nivel bajo del electrolito  
 SA: Sistema eléctrico necesita atención  
 NR: El vehículo no rueda mucho  
 SR: Tapa superior de batería rota  
 IR: Tapa inferior de batería rota  
 PM: Pobre mantenimiento  
 AB: Abuso de la batería  
 NA: No aplica

NOTA: Para hacer efectiva la garantía de la batería, es obligatorio tener diligenciada la Tarjeta de Garantía.

## HISTORIAL DE MANTENIMIENTO

Nombre del propietario \_\_\_\_\_ C.C. \_\_\_\_\_  
Dirección \_\_\_\_\_  
Teléfono \_\_\_\_\_  
Número de motor \_\_\_\_\_  
Número de chasis \_\_\_\_\_  
Placa \_\_\_\_\_  
Nombre del agente comercial o concesionario vendedor \_\_\_\_\_  
Teléfono del agente comercial o concesionario vendedor \_\_\_\_\_  
Fecha de inicio de la garantía \_\_\_\_\_

**NOTA:** Mantenga esta información y una llave de repuesto en un lugar seguro.

Fecha	Lectura odómetro	Mantenimiento realizado	Nombre Centro de Servicio Autorizado	Dirección del C.S.A.





## 1a Revisión Técnica: 1000 kms.

C. de Servicio Autorizado: \_\_\_\_\_  
Fecha: \_\_\_\_\_ Kilometraje: \_\_\_\_\_

Servicio gratuito de mano de obra exceptuando el aceite del motor, filtro de aceite e insumos. Válido exclusivamente durante el periodo de garantía

Área para sticker con  
identificación de la motocicleta

1a Revisión Técnica: 1000 kms.



PROPIETARIO: \_\_\_\_\_

C.C \_\_\_\_\_

KILOMETRAJE: \_\_\_\_\_

PLACA: \_\_\_\_\_

Nº DE MOTOR: \_\_\_\_\_

FECHA DEL SERVICIO: \_\_\_\_\_

DIRECCIÓN: \_\_\_\_\_

CIUDAD: \_\_\_\_\_

SELLO DEL C.S.A.: \_\_\_\_\_

REMÍTASE AL MANUAL DE INSTRUCCIONES PARA  
VERIFICAR LAS OPERACIONES QUE SE DEBEN  
REALIZAR EN ESTA REVISIÓN

REMÍTASE AL MANUAL DE  
INSTRUCCIONES PARA VERIFICAR  
LAS OPERACIONES QUE SE DEBEN  
REALIZAR EN ESTA REVISIÓN

NOTA:

1. AJUSTAR EL RÉGIMEN DE  
REVOLUCIONES DE CAMBIO RPM 1 A  
10.000 RPM.

2. AJUSTAR EL RÉGIMEN DE  
REVOLUCIONES DE CAMBIO RPM 2 A  
11.000 RPM

**2a Revisión Técnica: 7500 kms.**

C. de Servicio Autorizado: \_\_\_\_\_  
Fecha: \_\_\_\_\_ Kilometraje: \_\_\_\_\_

Servicio gratuito de mano de obra exceptuando el aceite del motor, filtro de aceite e insumos. Válido exclusivamente durante el periodo de garantía

Área para sticker con  
identificación de la motocicleta

PROPIETARIO: \_\_\_\_\_

C.C \_\_\_\_\_

KILOMETRAJE: \_\_\_\_\_

Nº DE MOTOR: \_\_\_\_\_

**2a Revisión Técnica: 7500 kms.**



PLACA: \_\_\_\_\_

FECHA DEL SERVICIO: \_\_\_\_\_

DIRECCIÓN: \_\_\_\_\_

CIUDAD: \_\_\_\_\_

SELLO DEL C.S.A.: \_\_\_\_\_

REMÍTASE AL MANUAL DE INSTRUCCIONES PARA  
VERIFICAR LAS OPERACIONES QUE SE DEBEN  
REALIZAR EN ESTA REVISIÓN

REMÍTASE AL MANUAL DE  
INSTRUCCIONES PARA VERIFICAR  
LAS OPERACIONES QUE SE DEBEN  
REALIZAR EN ESTA REVISIÓN

**3a Revisión Técnica: 15.000 kms.**

C. Servicio Autorizado: \_\_\_\_\_

Fecha: \_\_\_\_\_ Kilometraje: \_\_\_\_\_

**Revisión pagada por el usuario (aceite, insumos y mano de obra)**

Mano de obra 3.0 horas.

Área para sticker con  
identificación de la motocicleta

**3a Revisión Técnica: 15.000 kms.**

PROPIETARIO: \_\_\_\_\_

C.C \_\_\_\_\_

KILOMETRAJE: \_\_\_\_\_

Nº DE MOTOR: \_\_\_\_\_



PLACA: \_\_\_\_\_

FECHA DEL SERVICIO: \_\_\_\_\_

DIRECCIÓN: \_\_\_\_\_

CIUDAD: \_\_\_\_\_

SELLO DEL C.S.A.: \_\_\_\_\_

REMÍTASE AL MANUAL DE INSTRUCCIONES PARA  
VERIFICAR LAS OPERACIONES QUE SE DEBEN  
REALIZAR EN ESTA REVISIÓN

REMÍTASE AL MANUAL DE  
INSTRUCCIONES PARA VERIFICAR  
LAS OPERACIONES QUE SE DEBEN  
REALIZAR EN ESTA REVISIÓN

**4a Revisión Técnica: 22.500 kms.**

C. de Servicio Autorizado: \_\_\_\_\_

Fecha: \_\_\_\_\_ Kilometraje: \_\_\_\_\_

Servicio gratuito de mano de obra exceptuando el aceite del motor, filtro de aceite e insumos, siempre y cuando haya cumplido con todas las revisiones anteriores. Válido exclusivamente durante el periodo de garantía

Área para sticker con  
identificación de la motocicleta

PROPIETARIO: \_\_\_\_\_

C.C \_\_\_\_\_

KILOMETRAJE: \_\_\_\_\_

Nº DE MOTOR: \_\_\_\_\_

**4a Revisión Técnica: 22.500 kms.**



PLACA: \_\_\_\_\_

FECHA DEL SERVICIO: \_\_\_\_\_

DIRECCIÓN: \_\_\_\_\_

CIUDAD: \_\_\_\_\_

SELLO DEL C.S.A.: \_\_\_\_\_

REMÍTASE AL MANUAL DE INSTRUCCIONES PARA  
VERIFICAR LAS OPERACIONES QUE SE DEBEN  
REALIZAR EN ESTA REVISIÓN



REMÍTASE AL MANUAL DE  
INSTRUCCIONES PARA VERIFICAR  
LAS OPERACIONES QUE SE DEBEN  
REALIZAR EN ESTA REVISIÓN

**5a Revisión Técnica: 30.000 kms.**

C. Servicio Autorizado: \_\_\_\_\_

Fecha: \_\_\_\_\_ Kilometraje: \_\_\_\_\_

**Revisión pagada por el usuario (aceite, insumos y mano de obra)**  
Mano de obra 3.0 horas.

Área para sticker con  
identificación de la motocicleta

**5a Revisión Técnica: 30.000 kms.**



PROPIETARIO: \_\_\_\_\_

C.C \_\_\_\_\_

KILOMETRAJE: \_\_\_\_\_

PLACA: \_\_\_\_\_

Nº DE MOTOR: \_\_\_\_\_

FECHA DEL SERVICIO: \_\_\_\_\_

DIRECCIÓN: \_\_\_\_\_

CIUDAD: \_\_\_\_\_

SELLO DEL C.S.A.: \_\_\_\_\_

REMÍTASE AL MANUAL DE INSTRUCCIONES PARA  
VERIFICAR LAS OPERACIONES QUE SE DEBEN  
REALIZAR EN ESTA REVISIÓN

REMÍTASE AL MANUAL DE  
INSTRUCCIONES PARA VERIFICAR  
LAS OPERACIONES QUE SE DEBEN  
REALIZAR EN ESTA REVISIÓN

**6a Revisión Técnica: 37.500 kms.**

C. Servicio Autorizado: \_\_\_\_\_

Fecha: \_\_\_\_\_ Kilometraje: \_\_\_\_\_

**Revisión pagada por el usuario (aceite, insumos y mano de obra)**  
Mano de obra 1.2 horas.

Área para sticker con  
identificación de la motocicleta

**6a Revisión Técnica: 37.500 kms.**



PROPIETARIO: \_\_\_\_\_

C.C \_\_\_\_\_

KILOMETRAJE: \_\_\_\_\_

PLACA: \_\_\_\_\_

Nº DE MOTOR: \_\_\_\_\_

FECHA DEL SERVICIO: \_\_\_\_\_

DIRECCIÓN: \_\_\_\_\_

CIUDAD: \_\_\_\_\_

SELLO DEL C.S.A.: \_\_\_\_\_

REMÍTASE AL MANUAL DE INSTRUCCIONES PARA  
VERIFICAR LAS OPERACIONES QUE SE DEBEN  
REALIZAR EN ESTA REVISIÓN

REMÍTASE AL MANUAL DE  
INSTRUCCIONES PARA VERIFICAR  
LAS OPERACIONES QUE SE DEBEN  
REALIZAR EN ESTA REVISIÓN

**7a Revisión Técnica: 45.000 kms.**

C. Servicio Autorizado: \_\_\_\_\_

Fecha: \_\_\_\_\_ Kilometraje: \_\_\_\_\_

**Revisión pagada por el usuario (aceite, insumos y mano de obra)**  
Mano de obra 3.0 horas.

Área para sticker con  
identificación de la motocicleta

**7a Revisión Técnica: 45.000 kms.**



PROPIETARIO: \_\_\_\_\_

C.C \_\_\_\_\_

KILOMETRAJE: \_\_\_\_\_

PLACA: \_\_\_\_\_

Nº DE MOTOR: \_\_\_\_\_

FECHA DEL SERVICIO: \_\_\_\_\_

DIRECCIÓN: \_\_\_\_\_

CIUDAD: \_\_\_\_\_

SELLO DEL C.S.A.: \_\_\_\_\_

REMÍTASE AL MANUAL DE INSTRUCCIONES PARA  
VERIFICAR LAS OPERACIONES QUE SE DEBEN  
REALIZAR EN ESTA REVISIÓN

REMÍTASE AL MANUAL DE  
INSTRUCCIONES PARA VERIFICAR  
LAS OPERACIONES QUE SE DEBEN  
REALIZAR EN ESTA REVISIÓN

**8a Revisión Técnica: 52.500 kms.**

C. Servicio Autorizado: \_\_\_\_\_

Fecha: \_\_\_\_\_ Kilometraje: \_\_\_\_\_

**Revisión pagada por el usuario (aceite, insumos y mano de obra)**  
Mano de obra 1.2 horas.

Área para sticker con  
identificación de la motocicleta

**8a Revisión Técnica: 52.500 kms.**



PROPIETARIO: \_\_\_\_\_

C.C \_\_\_\_\_

KILOMETRAJE: \_\_\_\_\_

PLACA: \_\_\_\_\_

Nº DE MOTOR: \_\_\_\_\_

FECHA DEL SERVICIO: \_\_\_\_\_

DIRECCIÓN: \_\_\_\_\_

CIUDAD: \_\_\_\_\_

SELLO DEL C.S.A.: \_\_\_\_\_

REMÍTASE AL MANUAL DE INSTRUCCIONES PARA  
VERIFICAR LAS OPERACIONES QUE SE DEBEN  
REALIZAR EN ESTA REVISIÓN



REMÍTASE AL MANUAL DE  
INSTRUCCIONES PARA VERIFICAR  
LAS OPERACIONES QUE SE DEBEN  
REALIZAR EN ESTA REVISIÓN

**9a Revisión Técnica: 60.000 kms.**

C. Servicio Autorizado: \_\_\_\_\_

Fecha: \_\_\_\_\_ Kilometraje: \_\_\_\_\_

**Revisión pagada por el usuario (aceite, insumos y mano de obra)**  
Mano de obra 3.0 horas.

Área para sticker con  
identificación de la motocicleta

**9a Revisión Técnica: 60.000 kms.**



PROPIETARIO: \_\_\_\_\_

C.C \_\_\_\_\_

KILOMETRAJE: \_\_\_\_\_

PLACA: \_\_\_\_\_

Nº DE MOTOR: \_\_\_\_\_

FECHA DEL SERVICIO: \_\_\_\_\_

DIRECCIÓN: \_\_\_\_\_

CIUDAD: \_\_\_\_\_

SELLO DEL C.S.A.: \_\_\_\_\_

REMÍTASE AL MANUAL DE INSTRUCCIONES PARA  
VERIFICAR LAS OPERACIONES QUE SE DEBEN  
REALIZAR EN ESTA REVISIÓN

REMÍTASE AL MANUAL DE  
INSTRUCCIONES PARA VERIFICAR  
LAS OPERACIONES QUE SE DEBEN  
REALIZAR EN ESTA REVISIÓN

**10 a Revisión Técnica: 67.500 kms.**

C. Servicio Autorizado: \_\_\_\_\_

Fecha: \_\_\_\_\_ Kilometraje: \_\_\_\_\_

**Revisión pagada por el usuario (aceite, insumos y mano de obra)**

Mano de obra 1.2 horas.

Área para sticker con  
identificación de la motocicleta

PROPIETARIO: \_\_\_\_\_

C.C \_\_\_\_\_

KILOMETRAJE: \_\_\_\_\_

Nº DE MOTOR: \_\_\_\_\_

**10a Revisión Técnica: 67.500 kms.**



PLACA: \_\_\_\_\_

FECHA DEL SERVICIO: \_\_\_\_\_

DIRECCIÓN: \_\_\_\_\_

CIUDAD: \_\_\_\_\_

SELLO DEL C.S.A.: \_\_\_\_\_

REMÍTASE AL MANUAL DE INSTRUCCIONES PARA  
VERIFICAR LAS OPERACIONES QUE SE DEBEN  
REALIZAR EN ESTA REVISIÓN

REMÍTASE AL MANUAL DE  
INSTRUCCIONES PARA VERIFICAR  
LAS OPERACIONES QUE SE DEBEN  
REALIZAR EN ESTA REVISIÓN

## **REVISIONES TÉCNICAS POSTERIORES A LA GARANTÍA**

Recuerde que para el buen funcionamiento y desempeño de su Vehículo KTM con el respaldo de Auteco, usted cuenta con una amplia red de CSA AUTEKO - KTM a nivel nacional para continuar con sus revisiones técnicas.

Las revisiones técnicas y los cambios de aceite de motor deben realizarse según lo indica su Manual de garantías y de instrucciones.

**READY TO RACE**

» [www.ktm.com/co](http://www.ktm.com/co)

**KT****M**

**KT****M** POWERPARTS

**KT****M** POWERWEAR

**KT****M** ORIGINAL SPARE PARTS

**MOTOREX**  
OIL FOR RACING

**KT****M**  
2 AÑOS SIN LÍMITE DE AÑOS  
[www.ktm.com/co](http://www.ktm.com/co)



[facebook.com/KTMColumbia](https://facebook.com/KTMColumbia)