

## 1290 Super Adventure R

N.º art. 3214096es



**SISTEMA ANTIBLOQUEO DE FRENOS ABS.** Para mayor información del sistema, consulte sección Equipo de frenos.



**SISTEMA DE ENCENDIDO AUTOMÁTICO DE LUCES AHO / SISTEMA DE LUCES DE CIRCULACIÓN DIURNA DRL.**

Para mayor información del sistema, consulte sección Sistema eléctrico.



The KTM logo, featuring the letters 'KTM' in a bold, italicized, sans-serif font, set against a yellow background.

## Anexo Información de seguridad

Verifique la carátula de este manual para conocer cuál de los siguientes dispositivos de seguridad posee su vehículo.



Sistema diseñado para evitar que las ruedas se bloqueen al frenar de forma brusca mientras se circula en línea recta, el sistema regula automáticamente la fuerza de frenado.

Aunque el sistema ABS proporciona estabilidad al detenerse, recuerde las siguientes características:

- \* Para frenar de forma eficaz, deje de acelerar y utilice la leva de freno delantero y el pedal de freno trasero simultáneamente, de la misma manera que en el sistema de frenos de una motocicleta convencional
- \* El ABS no puede compensar las condiciones adversas de la carretera, un error de juicio o un uso incorrecto de los frenos.



Sistema diseñado para que una vez se ponga el motor en marcha, la luz principal de la farola se encienda automáticamente. Este sistema garantiza una mayor visibilidad del vehículo para los demás actores viales.



Sistema de iluminación LED, el cual se enciende automáticamente al girar el interruptor de encendido a "ON". Mientras la farola principal esté apagada, la luz LED alumbrará intensamente, si se enciende la farola principal, la luz LED se atenuará automáticamente. No se recomienda dejar el interruptor de encendido en "ON" mientras el motor no esté en funcionamiento porque la batería se drenará prematuramente.

En primer lugar, permítanos felicitarle por su decisión de adquirir una motocicleta KTM. Ahora es propietario de un vehículo moderno y deportivo que, con el debido cuidado, le producirá satisfacción durante mucho tiempo.

¡Le deseamos una conducción agradable y segura en todo momento!

Anote en esta página los números de serie de su vehículo.

|   |                         |
|---|-------------------------|
| Número de identificación del vehículo (📄 pág. 28) | Sello del concesionario |
| Número del motor (📄 pág. 29)                      |                         |
| Número de la llave (📄 pág. 29)                    |                         |

El manual de instrucciones refleja el estado de la técnica de la serie descrita en el momento de la impresión. No obstante, pueden existir pequeñas diferencias, debidas al perfeccionamiento continuo.

Todas las indicaciones de este manual se publican sin compromiso. En especial, KTM Sportmotorcycle GmbH se reserva el derecho a introducir, sin previo anuncio y sin dar a conocer los motivos, cambios en los datos técnicos, los precios, los colores, las formas, el diseño, el equipamiento y el material de los vehículos, así como en las prestaciones de servicio; también se reserva el derecho a adaptar sus vehículos a las condiciones locales en determinados mercados y a finalizar la producción de un modelo determinado sin anuncio previo. KTM no asume responsabilidad alguna en relación con dificultades en la disponibilidad de los vehículos, con diferencias entre las imágenes o descripciones y el vehículo concreto, ni con errores u omisiones en esta publicación. Los modelos reproducidos cuentan en parte con equipamientos especiales que no forman parte del volumen de suministro de serie.



3214096es

09/2019

© 2019 KTM Sportmotorcycle GmbH, Mattighofen Austria

Todos los derechos reservados

Queda prohibida la reimpresión total o parcial y la reproducción de cualquier tipo sin la autorización por escrito del propietario intelectual.



REG.NO. 12 100 6061

ISO 9001(12 100 6061)

De conformidad con la normativa internacional de gestión de calidad ISO 9001, KTM utiliza procesos de aseguramiento de la calidad para garantizar la máxima calidad de sus productos.

Certificado por: TÜV Management Service

KTM Sportmotorcycle GmbH  
Stallhofnerstraße 3  
5230 Mattighofen, Austria

Este documento es válido para los siguientes modelos:

1290 Super Adventure R EU (F9903T6)

1290 Super Adventure R TKC EU (F9903T7)

1290 Super Adventure R TKC CN (F9987T7)



|      |   |    |     |   |    |
|------|---|----|-----|---|----|
| 1    | REPRESENTACIÓN .....                              | 11 | 4   | VISTA DEL VEHÍCULO .....                                    | 24 |
| 1.1  | Símbolos utilizados .....                         | 11 | 4.1 | Vista frontal izquierda del vehículo<br>(ejemplo) .....     | 24 |
| 1.2  | Formatos utilizados .....                         | 12 | 4.2 | Vista trasera derecha del vehículo<br>(ejemplo) .....       | 26 |
| 2    | INDICACIONES DE SEGURIDAD .....                   | 13 | 5   | NÚMEROS DE SERIE .....                                      | 28 |
| 2.1  | Definición del uso conforme a lo<br>previsto..... | 13 | 5.1 | Número de identificación del<br>vehículo .....              | 28 |
| 2.2  | Uso indebido .....                                | 13 | 5.2 | Placa de características .....                              | 28 |
| 2.3  | Indicaciones de seguridad .....                   | 13 | 5.3 | Número de la llave .....                                    | 29 |
| 2.4  | Símbolos y grados de peligrosidad .....           | 15 | 5.4 | Número del motor .....                                      | 29 |
| 2.5  | Advertencia contra manipulaciones....             | 16 | 5.5 | Referencia de la horquilla .....                            | 30 |
| 2.6  | Seguridad de funcionamiento.....                  | 17 | 5.6 | Número de artículo del<br>amortiguador .....                | 30 |
| 2.7  | Ropa de protección .....                          | 18 | 5.7 | Número de artículo del amortiguador<br>de la dirección..... | 31 |
| 2.8  | Normas de trabajo.....                            | 18 | 6   | MANDOS.....   | 32 |
| 2.9  | Medio ambiente.....                               | 19 | 6.1 | Maneta del embrague.....                                    | 32 |
| 2.10 | Manual de instrucciones.....                      | 19 | 6.2 | Maneta del freno de mano .....                              | 32 |
| 3    | INDICACIONES IMPORTANTES.....                     | 21 | 6.3 | Puño del acelerador .....                                   | 33 |
| 3.1  | Garantía legal y garantía voluntaria ....         | 21 | 6.4 | Mando combinado izquierdo .....                             | 33 |
| 3.2  | Agentes de servicio, medios<br>auxiliares .....   | 21 | 6.5 | Mando de las luces .....                                    | 34 |
| 3.3  | Recambios, accesorios .....                       | 21 | 6.6 | Botón del regulador de velocidad.....                       | 35 |
| 3.4  | Servicio.....                                     | 22 |     |   |    |
| 3.5  | Imágenes .....                                    | 22 |     |   |    |
| 3.6  | Servicio de atención al cliente.....              | 23 |     |   |    |





|      |   |    |      |   |    |
|------|---|----|------|---|----|
| 6.7  | Botones del menú .....  | 38 | 6.25 | Asideros.....                                 | 53 |
| 6.8  | Interruptor de los intermitentes .....                                      | 39 | 6.26 | Placa portaequipaje.....                      | 54 |
| 6.9  | Botón de la bocina .....  | 40 | 6.27 | Portamaletas .....                            | 55 |
| 6.10 | Interruptor combinado derecho.....  | 40 | 6.28 | Reposapiés del acompañante .....              | 56 |
| 6.11 | Interruptor de las luces de<br>emergencia .....                             | 41 | 6.29 | Pedal de cambio .....                         | 56 |
| 6.12 | Interruptor de parada de<br>emergencia/botón del motor de<br>arranque ..... | 42 | 6.30 | Pedal del freno .....                         | 57 |
| 6.13 | Tecla Race-on.....  | 43 | 6.31 | Caballote lateral.....                        | 58 |
| 6.14 | Cerradura del manillar (antena) .....                                       | 44 | 6.32 | Caballote central.....                        | 59 |
| 6.15 | Bloqueo de arranque .....   | 45 | 7    | CUADRO DE INSTRUMENTOS .....                  | 60 |
| 6.16 | Llave Race-on.....  | 46 | 7.1  | Cuadro de instrumentos.....                   | 60 |
| 6.17 | Toma de corriente de accesorios<br>eléctricos .....                         | 47 | 7.2  | Activación y prueba.....                      | 61 |
| 6.18 | Conector USB.....   | 48 | 7.3  | Modo de día/noche.....                        | 63 |
| 6.19 | Abrir el tapón del depósito de<br>combustible .....                         | 48 | 7.4  | Advertencias.....                             | 64 |
| 6.20 | Cerrar el tapón del depósito de<br>combustible .....                        | 50 | 7.5  | Aviso de hielo en la calzada .....            | 65 |
| 6.21 | Grifos de gasolina .....  | 51 | 7.6  | Testigos de control .....                     | 66 |
| 6.22 | Abrir el compartimento de<br>almacenamiento .....                           | 52 | 7.7  | Display .....                                 | 70 |
| 6.23 | Cerrar el compartimento de<br>almacenamiento .....                          | 52 | 7.8  | Número de revoluciones .....                  | 72 |
| 6.24 | Cierre del asiento .....  | 53 | 7.9  | Recomendación para cambiar de<br>marcha ..... | 73 |
|      |   |    | 7.10 | Indicador del regulador de<br>velocidad ..... | 74 |
|      |   |    | 7.11 | Velocidad .....                               | 75 |
|      |   |    | 7.12 | Indicador ABS .....                           | 76 |
|      |   |    | 7.13 | Indicador MTC.....                            | 76 |
|      |   |    | 7.14 | Indicador Ride.....                           | 77 |

|         |   |    |         |                              |     |
|---------|---|----|---------|------------------------------|-----|
| 7.15    | Calefacción de las empuñaduras (opcional).....            | 77 | 7.25.12 | Wireless Interface .....     | 101 |
| 7.16    | Calefacción del asiento (opcional) .....                  | 78 | 7.25.13 | Telefonía (opcional) .....   | 102 |
| 7.17    | Indicador de la temperatura del líquido refrigerante..... | 78 | 7.25.14 | Info .....                   | 103 |
| 7.18    | Indicador del nivel de combustible ....                   | 79 | 7.25.15 | Trip 1 .....                 | 104 |
| 7.19    | Indicador de temperatura de aire ambiente.....            | 80 | 7.25.16 | Trip 2 .....                 | 105 |
| 7.20    | Hora .....  | 80 | 7.25.17 | General Info .....           | 106 |
| 7.21    | Indicador Favourites.....                                 | 81 | 7.25.18 | TPMS .....                   | 106 |
| 7.22    | Indicador Quick Selector 1.....                           | 81 | 7.25.19 | Warnings.....                | 108 |
| 7.23    | Indicador Quick Selector 2.....                           | 82 | 7.25.20 | Service .....                | 109 |
| 7.24    | Indicador Navigation (opcional).....                      | 82 | 7.25.21 | Extra Functions .....        | 109 |
| 7.25    | Menú.....   | 83 | 7.25.22 | Motorcycle .....             | 110 |
| 7.25.1  | KTM MY RIDE (opcional).....                               | 84 | 7.25.23 | Heated Grips (opcional)..... | 111 |
| 7.25.2  | Audio (opcional) .....                                    | 85 | 7.25.24 | Heated Seat (opcional).....  | 112 |
| 7.25.3  | Navigation (opcional) .....                               | 87 | 7.25.25 | Ride Mode .....              | 113 |
| 7.25.4  | Setup de navegación (opcional).....                       | 88 | 7.25.26 | MTC .....                    | 114 |
| 7.25.5  | Información de navegación (opcional) .....                | 90 | 7.25.27 | MTC+MSR (opcional) .....     | 115 |
| 7.25.6  | Volumen (opcional) .....                                  | 91 | 7.25.28 | ABS.....                     | 116 |
| 7.25.7  | Setup (opcional) .....                                    | 93 | 7.25.29 | HHC (opcional).....          | 118 |
| 7.25.8  | Bluetooth (opcional).....                                 | 94 | 7.25.30 | Settings .....               | 119 |
| 7.25.9  | Phone (opcional).....                                     | 95 | 7.25.31 | Favourites .....             | 119 |
| 7.25.10 | Headset Rider (opcional) .....                            | 97 | 7.25.32 | Navi Info Screen.....        | 120 |
| 7.25.11 | Headset Pass. (opcional) .....                            | 99 | 7.25.33 | Quick Selector 1 .....       | 121 |
|         |   |    | 7.25.34 | Quick Selector 2.....        | 122 |
|         |   |    | 7.25.35 | Preferences .....            | 123 |
|         |   |    | 7.25.36 | Units .....                  | 123 |
|         |   |    | 7.25.37 | Distance .....               | 124 |

|         |   |     |      |   |     |
|---------|---|-----|------|---|-----|
| 7.25.38 | Temperature.....  | 125 | 8.9  | Ajustar la posición básica del pedal de cambio 🖱.....                   | 147 |
| 7.25.39 | Pressure .....  | 126 | 8.10 | Ajustar el estribo del pedal del cambio .....                           | 149 |
| 7.25.40 | Consumption .....   | 127 | 8.11 | Ajustar la posición básica del pedal del freno 🖱.....                   | 150 |
| 7.25.41 | Language .....  | 128 | 8.12 | Ajustar la inclinación del cuadro de instrumentos .....                 | 151 |
| 7.25.42 | Shift Light .....   | 128 | 9    | PUESTA EN SERVICIO .....  | 153 |
| 7.25.43 | Ajustar la fecha y la hora .....                                | 129 | 9.1  | Instrucciones para la primera puesta en servicio .....                  | 153 |
| 7.25.44 | DRL .....   | 131 | 9.2  | Rodaje del motor .....  | 155 |
| 7.25.45 | Quickshifter + (opcional) .....                                 | 133 | 9.3  | Vehículo con carga.....   | 156 |
| 7.25.46 | Heated Grips (opcional).....                                    | 133 | 10   | INSTRUCCIONES PARA LA CONDUCCIÓN .....                                  | 159 |
| 7.25.47 | Heated Seat Rid (opcional).....                                 | 134 | 10.1 | Trabajos de inspección y cuidado antes de cada puesta en servicio ..... | 159 |
| 7.25.48 | Heated Seat Pas (opcional).....                                 | 134 | 10.2 | Arrancar el motor .....   | 160 |
| 7.25.49 | Cornering Light Test.....                                       | 135 | 10.3 | Ponerse en marcha.....  | 164 |
| 8       | ERGONOMÍA .....   | 137 | 10.4 | Quickshifter+ (opcional) .....  | 165 |
| 8.1     | Posición del manillar.....                                      | 137 | 10.5 | Ponerse en marcha con HHC (opcional).....                               | 166 |
| 8.2     | Ajustar la posición del manillar 🖱.....                         | 137 | 10.6 | Cambiar de marcha y conducir .....                                      | 167 |
| 8.3     | Ajustar el parabrisas.....                                      | 140 | 10.7 | MSR (opcional).....   | 173 |
| 8.4     | Ajustar la posición básica de la maneta del embrague.....       | 141 |      |   |     |
| 8.5     | Ajustar la posición básica de la maneta del freno de mano ..... | 142 |      |   |     |
| 8.6     | Reposapiés del conductor .....                                  | 142 |      |   |     |
| 8.7     | Ajustar los reposapiés 🖱.....                                   | 143 |      |   |     |
| 8.8     | Controlar la posición básica del pedal de cambio .....          | 146 |      |   |     |

|       |  |     |       |  |     |
|-------|--|-----|-------|--|-----|
| 10.8  | Frenar.....  | 174 | 12.8  | Ajustar la amortiguación de la extensión del amortiguador .....        | 198 |
| 10.9  | Detenerse y estacionar el vehículo ...                                     | 177 | 12.9  | Ajustar el pretensado del muelle del amortiguador.....                 | 199 |
| 10.10 | Transporte.....  | 179 | 13    | MANTENIMIENTO DEL TREN DE RODAJE .....                                 | 200 |
| 10.11 | Repostar combustible.....  | 181 | 13.1  | Levantar el vehículo con el caballete central .....                    | 200 |
| 11    | PROGRAMA DE SERVICIO .....   | 184 | 13.2  | Quitar el vehículo del caballete central .....                         | 201 |
| 11.1  | Información adicional.....   | 184 | 13.3  | Desmontar el asiento.....  | 202 |
| 11.2  | Trabajos obligatorios .....  | 184 | 13.4  | Montar el asiento .....  | 202 |
| 11.3  | Trabajos recomendados .....  | 187 | 13.5  | Controlar la suciedad de la cadena.....                                | 203 |
| 12    | ADAPTACIÓN DEL TREN DE RODAJE .....  | 189 | 13.6  | Limpiar la cadena .....  | 203 |
| 12.1  | Horquilla/amortiguador .....   | 189 | 13.7  | Comprobar la tensión de la cadena.....                                 | 205 |
| 12.2  | Ajustar la amortiguación de la compresión en la horquilla.....             | 189 | 13.8  | Ajustar la tensión de la cadena.....                                   | 207 |
| 12.3  | Ajustar la amortiguación de la extensión en la horquilla.....              | 191 | 13.9  | Comprobar la cadena, la corona y el piñón .....                        | 209 |
| 12.4  | Ajustar el pretensado del muelle de la horquilla.....                      | 193 | 13.10 | Controlar y corregir el nivel de líquido del embrague hidráulico ..... | 213 |
| 12.5  | Amortiguación de la compresión del amortiguador.....                       | 194 | 13.11 | Comprobar la holgura del cojinete de la pipa de la dirección.....      | 215 |
| 12.6  | Ajustar la amortiguación de la compresión Lowspeed del amortiguador .....  | 195 |       |  |     |
| 12.7  | Ajustar la amortiguación de la compresión Highspeed del amortiguador ..... | 196 |       |  |     |

|       |  |     |       |  |     |
|-------|--|-----|-------|--|-----|
| 13.12 | Desmontar el panel inferior de la tija de la horquilla.....              | 217 | 13.27 | Desmontar el arco de protección 🛠.....                             | 239 |
| 13.13 | Montar el panel inferior de la tija de la horquilla .....                | 218 | 13.28 | Montar el arco de protección 🛠.....                                | 240 |
| 13.14 | Desmontar el carenado lateral delantero.....                             | 219 | 14    | EQUIPO DE FRENOS.....  | 243 |
| 13.15 | Montar el carenado lateral delantero.....                                | 219 | 14.1  | Sistema antibloqueo (ABS) .....                                    | 243 |
| 13.16 | Desmontar el spoiler del soporte del faro 🛠.....                         | 220 | 14.2  | Comprobar los discos de freno.....                                 | 247 |
| 13.17 | Montar el spoiler del soporte del faro 🛠.....                            | 224 | 14.3  | Comprobar el nivel de líquido de frenos de la rueda delantera..... | 248 |
| 13.18 | Desmontar el guardabarros delantero.....                                 | 227 | 14.4  | Rellenar el líquido de frenos de la rueda delantera 🛠.....         | 249 |
| 13.19 | Montar el guardabarros delantero.....                                    | 228 | 14.5  | Controlar las pastillas de freno de la rueda delantera.....        | 252 |
| 13.20 | Limpiar los manguitos guardapolvo de las botellas de la horquilla 🛠..... | 229 | 14.6  | Controlar el nivel de líquido de frenos en el freno trasero .....  | 253 |
| 13.21 | Desmontar el carenado del depósito de combustible.....                   | 232 | 14.7  | Rellenar el líquido de frenos en la rueda trasera 🛠.....           | 255 |
| 13.22 | Montar el carenado del depósito de combustible .....                     | 234 | 14.8  | Controlar las pastillas del freno de la rueda trasera.....         | 257 |
| 13.23 | Desmontar el parabrisas .....  | 237 | 15    | RUEDAS, NEUMÁTICOS .....   | 259 |
| 13.24 | Montar el parabrisas.....  | 237 | 15.1  | Desmontar la rueda delantera 🛠.....                                | 259 |
| 13.25 | Desmontar el protector del motor.....                                    | 238 | 15.2  | Montar la rueda delantera 🛠.....                                   | 261 |
| 13.26 | Montar el protector del motor.....                                       | 238 | 15.3  | Desmontar la rueda trasera 🛠.....                                  | 265 |
|       |  |     | 15.4  | Montar la rueda trasera 🛠.....                                     | 268 |

|       |   |     |       |   |     |
|-------|---|-----|-------|---|-----|
| 15.5  | Comprobar las gomas amortiguadoras del cubo de la rueda trasera  | 271 | 16.10 | Ajustar la distancia de alumbrado del faro .....  | 302 |
| 15.6  | Comprobar el estado de los neumáticos .....   | 274 | 16.11 | Conector de diagnóstico.....  | 304 |
| 15.7  | Comprobar la presión de los neumáticos .....  | 276 | 16.12 | ACC1 y ACC2 delante.....  | 305 |
| 15.8  | Comprobar la tensión de los radios .....  | 278 | 16.13 | ACC1 y ACC2 detrás.....   | 305 |
| 15.9  | Sistema de neumáticos sin cámara .....  | 279 | 17    | SISTEMA DE REFRIGERACIÓN .....  | 307 |
| 15.10 | Utilización del spray reparador de pinchazos.....   | 280 | 17.1  | Controlar el nivel de líquido refrigerante del depósito de compensación .....   | 307 |
| 16    | SISTEMA ELÉCTRICO .....   | 282 | 17.2  | Corregir el nivel de líquido refrigerante del depósito de compensación .....  | 309 |
| 16.1  | Luz diurna (DRL) .....  | 282 | 18    | ADAPTAR EL MOTOR .....  | 312 |
| 16.2  | Luz de curva.....   | 283 | 18.1  | Ride Mode .....   | 312 |
| 16.3  | Desmontar la batería de 12 V                                     | 284 | 18.2  | Control de tracción de la motocicleta (MTC).....  | 313 |
| 16.4  | Montar la batería de 12 V                                        | 286 | 19    | MANTENIMIENTO DEL MOTOR.....  | 314 |
| 16.5  | Cargar la batería de 12 V                                        | 289 | 19.1  | Controlar el nivel de aceite del motor.....   | 314 |
| 16.6  | Cambiar la pila de la llave Race-on .....   | 294 | 19.2  | Sustituir el aceite del motor y el filtro de aceite, limpiar los tamices de aceite  | 315 |
| 16.7  | Sustituir el fusible principal.....   | 295 | 19.3  | Rellenar aceite del motor.....  | 322 |
| 16.8  | Cambiar fusibles en la caja de fusibles.....  | 298 |       |   |     |
| 16.9  | Comprobar el ajuste del faro .....  | 301 |       |   |     |

|        |   |     |              |  |     |
|--------|---|-----|--------------|--|-----|
| 20     | LIMPIEZA, CUIDADO.....  | 325 | 24           | DECLARACIONES DE CONFORMIDAD .....                     | 361 |
| 20.1   | Limpiar la motocicleta.....                                       | 325 | 24.1         | Declaraciones de conformidad.....                      | 361 |
| 20.2   | Trabajos de revisión y cuidado para la operación en invierno..... | 329 | 24.2         | Declaraciones de conformidad específicas del país..... | 362 |
| 21     | ALMACENAMIENTO .....  | 331 | 25           | CÓDIGO ABIERTO .....                                   | 363 |
| 21.1   | Almacenamiento .....  | 331 | 25.1         | Información sobre software de código abierto.....      | 363 |
| 21.2   | Puesta en servicio después de un período de almacenamiento .....  | 333 | 26           | AGENTES DE SERVICIO .....                              | 364 |
| 22     | DIAGNÓSTICO DEL FALLO .....                                       | 334 | 27           | AGENTES AUXILIARES .....                               | 368 |
| 23     | DATOS TÉCNICOS.....   | 339 | 28           | NORMAS.....  | 370 |
| 23.1   | Motor.....  | 339 | 29           | ÍNDICE DE TÉRMINOS TÉCNICOS .....                      | 371 |
| 23.2   | Pares de apriete del motor .....                                  | 341 | 30           | ÍNDICE DE ABREVIATURAS.....                            | 373 |
| 23.3   | Cantidades de llenado .....                                       | 346 | 31           | ÍNDICE DE SÍMBOLOS .....                               | 374 |
| 23.3.1 | Aceite del motor .....  | 346 | 31.1         | Símbolos rojos .....                                   | 374 |
| 23.3.2 | Líquido refrigerante.....   | 346 | 31.2         | Símbolos amarillos y naranjas .....                    | 374 |
| 23.3.3 | Combustible.....  | 347 | 31.3         | Símbolos verdes y azules .....                         | 375 |
| 23.4   | Tren de rodaje .....  | 347 | ÍNDICES..... |  | 376 |
| 23.5   | Sistema eléctrico .....   | 349 |              |  |     |
| 23.6   | Neumáticos.....   | 350 |              |  |     |
| 23.7   | Horquilla.....  | 350 |              |  |     |
| 23.8   | Amortiguador.....   | 352 |              |  |     |
| 23.9   | Pares de apriete del tren de rodaje .....                         | 353 |              |  |     |



## 1.1 Símbolos utilizados

A continuación se explica el significado de determinados símbolos.

---



Identifica una reacción esperada (p. ej. de un paso de trabajo o de una función).



Identifica una reacción inesperada (p. ej. de un paso de trabajo o de una función).



Todas las tareas marcadas con este símbolo requieren conocimientos especiales y capacidad de comprensión técnica. Por su seguridad, le aconsejamos que acuda a un taller especializado autorizado KTM para llevar a cabo estas tareas. Estos talleres cuentan con mecánicos que han recibido una instrucción específica y disponen de las herramientas especiales necesarias para realizar el mantenimiento ideal de su motocicleta.



Identifica una referencia cruzada (más información en la página indicada).



Identifica una indicación con información o consejos adicionales.



Indica el resultado de un punto de comprobación.

---

# 1 REPRESENTACIÓN

---

**V**

Indica una medición de la tensión.

**A**

Indica una medición de la corriente.



Identifica el fin de una actividad incluidos los posibles trabajos posteriores.

---

## 1.2 Formatos utilizados

A continuación se explica el formato de las páginas.

**Nombre propio**

Identifica un nombre propio.

**Nombre®**

Identifica un nombre protegido.

**Marca™**

Identifica una marca comercial.

**Conceptos subrayados**

Remitirse a los datos técnicos del vehículo o a la terminología marcada que se explica en la relación de terminología.

---

## 2.1 Definición del uso conforme a lo previsto

Este vehículo está diseñado y construido para soportar las exigencias normales derivadas de la circulación por pistas y terrenos sencillos (pistas no pavimentadas). Este vehículo no es adecuado para el uso circuitos de carreteras.



### Información

Este vehículo solo cuenta con permiso de circulación para las vías públicas en la versión homologada. Cuando se usa en entornos polvorientos, puede ser necesario utilizar una protección para el filtro de aire. Su concesionario autorizado de KTM estará encantado de ayudarle.

---

## 2.2 Uso indebido

Utilizar el vehículo únicamente de la forma adecuada.

Si se hace un uso no adecuado, se pueden provocar daños personales, materiales y al medio ambiente.

Cualquier uso del vehículo que no responda al uso adecuado ni a la definición de empleo supone un uso indebido.

El uso indebido también incluye el empleo de agentes de servicio y medios auxiliares que no cumplan las especificaciones exigidas para el empleo en cuestión.

## 2.3 Indicaciones de seguridad

Para que el producto descrito se utilice de manera segura deben respetarse algunas indicaciones de seguridad.

Por consiguiente, lea con atención estas instrucciones, así como todas las demás que se incluyen en el volumen de suministro. Las indicaciones de seguridad están resaltadas en el texto y tienen enlaces con los puntos relevantes.

---

## 2 INDICACIONES DE SEGURIDAD



### Información

En determinadas posiciones bien visibles del producto descrito se han colocado diversos adhesivos de aviso o advertencia. No quite los adhesivos de aviso o advertencia. Si faltan los adhesivos, es posible que usted o bien otras personas no detecten los peligros y puedan sufrir lesiones.

---

## 2.4 Símbolos y grados de peligrosidad

---



### **Peligro**

Aviso sobre un peligro que conduce inmediatamente y con seguridad a lesiones graves, permanentes, o incluso la muerte si no se toman las precauciones necesarias.



### **Advertencia**

Aviso sobre un peligro que conduce probablemente a lesiones graves o incluso la muerte si no se toman las precauciones necesarias.



### **Precaución**

Aviso sobre un peligro que conduce probablemente a lesiones leves si no se toman las precauciones necesarias.

### **Indicación**

Aviso sobre un peligro que conduce a daños considerables en la máquina o en el material si no se toman las precauciones necesarias.



### **Indicación**

Aviso sobre un peligro que conduce a daños en el medio ambiente si no se toman las precauciones necesarias.

---

## 2 INDICACIONES DE SEGURIDAD

### 2.5 Advertencia contra manipulaciones

Está prohibido realizar modificaciones en los componentes de insonorización. Asimismo, las siguientes medidas y la ejecución de los estados correspondientes también están prohibidas legalmente:

- 1 Desmontar o poner fuera de servicio cualquier tipo de dispositivo o componente insonorizante de un vehículo antes de su venta o entrega al cliente final, así como durante el periodo de propiedad del vehículo por parte del cliente final, con motivos distintos al servicio, la reparación o la sustitución, y
- 2 Utilizar el vehículo después de que se haya desmontado o puesto fuera de servicio un dispositivo o componente de esta clase.

Ejemplos de manipulación ilegal:

- 1 Desmontar o perforar los silenciadores, las chapas de rebotamiento, los colectores u otros componentes encargados de conducir los gases de escape.
- 2 Desmontar o perforar las piezas del sistema de admisión.
- 3 Utilizar el vehículo en un estado de mantenimiento indebido.
- 4 Sustituir las piezas móviles del vehículo o de alguna parte del sistema de escape o de admisión por piezas no homologadas por el fabricante.

## 2.6 Seguridad de funcionamiento



### Peligro

**Peligro de accidente** Una persona que no esté en condiciones de conducir se pone en peligro a sí misma y a los demás.

- No ponga el vehículo en funcionamiento si está bajo los efectos del alcohol, drogas o medicamentos.
- No ponga el vehículo en funcionamiento si no dispone de la condición física o psíquica necesaria.



### Peligro

**Peligro de envenenamiento** Los gases de escape son venenosos y pueden originar pérdida de conocimiento o incluso la muerte.

- Procure siempre una ventilación suficiente durante el funcionamiento del motor.
- Utilice un sistema de aspiración de gases de escape adecuado cuando arranque o deje en marcha el motor en un espacio cerrado.



### Advertencia

**Peligro de quemaduras** Algunas piezas del vehículo se calientan mucho cuando el vehículo está en marcha.

- No toque ningún componente del vehículo, como sistema de escape, radiador, motor, amortiguador o equipo de frenos, antes de que se hayan enfriado.
- Antes de realizar cualquier trabajo, deje que se enfríen los componentes del vehículo.

El vehículo únicamente se debe utilizar en perfecto estado técnico, de acuerdo con el uso previsto, pensando en la seguridad y respetando el medio ambiente.

## 2 INDICACIONES DE SEGURIDAD

El vehículo solo puede ser utilizado por personas debidamente instruidas. Para circular por las vías públicas se necesita el permiso de conducción correspondiente.  
Las anomalías que afecten a la seguridad deben repararse inmediatamente en un taller especializado autorizado KTM.  
Respetar los adhesivos de aviso/advertencia del vehículo.

### 2.7 Ropa de protección



#### Advertencia

**Peligro de lesiones** No utilizar ropa de protección o utilizar menos de la necesaria supone un grave riesgo para la seguridad.

- Utilice en todos los desplazamientos ropa de protección adecuada como casco, botas y guantes, así como pantalón y chaqueta con protectores.
- Utilice siempre ropa de protección en perfecto estado y conforme con las exigencias legales.

En aras de su seguridad, KTM recomienda utilizar el vehículo únicamente con ropa de protección adecuada.

### 2.8 Normas de trabajo

Siempre que no se indique lo contrario, el encendido debe estar desconectado (modelos con cerradura de encendido y modelos con llave a distancia) o el motor parado (modelos sin cerradura de encendido ni llave a distancia) para realizar cualquier trabajo.

Algunos trabajos requieren el uso de herramientas especiales. Pese a que no forman parte integrante del vehículo, dichas herramientas pueden obtenerse a través del número de pedido indicado entre paréntesis. Ejemplo: extractor de cojinetes (15112017000)



Durante el ensamblaje, las piezas no reutilizables (como tornillos y tuercas autofrenables, juntas, anillos de hermetizado, juntas tóricas, pasadores de aletas o chapas de retención) deben sustituirse por piezas nuevas.

Algunos tornillos requieren un fijador de tornillos (por ejemplo, **Loctite®**). Respetar las indicaciones de empleo específicas del fabricante.

Si una pieza nueva ya trae aplicado un fijador de tornillos (p. ej., **Precote®**), no aplicar ningún medio de fijación adicional.

Las piezas que se vayan a reutilizar después del desarmado, deben limpiarse y revisarse para verificar que no estén deterioradas ni desgastadas. Sustituir las piezas deterioradas o desgastadas.

Una vez finalizados los trabajos de reparación o mantenimiento, restablecer la seguridad de circulación en el vehículo.

## 2.9 Medio ambiente

El uso responsable de la motocicleta ayuda a evitar los problemas y conflictos. Para proteger el futuro del motociclismo, asegúrese de que utiliza la motocicleta dentro de la legalidad, piense en el medio ambiente y respete los derechos de los demás.

La eliminación del aceite usado, los agentes de servicio y auxiliares y las piezas usadas debe realizarse en conformidad con la normativa y las directivas del respectivo país.

Debido a que las motocicletas no están sujetas a la directiva europea sobre la eliminación de vehículos usados, no hay ninguna reglamentación legal que regule la eliminación de la motocicleta usada. Su concesionario autorizado KTM estará encantado de ayudarle.

## 2.10 Manual de instrucciones

Es imprescindible leer completa y atentamente este manual de instrucciones antes de conducir por primera vez el vehículo. El manual de instrucciones contiene mucha información y muchos consejos importantes que le facilita-

## 2 INDICACIONES DE SEGURIDAD

rán el manejo, la conducción y el servicio de la motocicleta. Aquí aprenderá a adaptar el vehículo a su estatura y a sus preferencias, y conocerá el modo de protegerse contra caídas o lesiones.

Guarde el manual de instrucciones en un lugar de fácil acceso para poderlo consultar siempre que sea necesario. Para obtener más información sobre el vehículo o aclarar cualquier duda que pueda surgir al leer el manual, ponerse en contacto con un concesionario autorizado de KTM.

El manual de instrucciones es un componente importante del vehículo y tiene que entregarse siempre al nuevo propietario en caso de vender el vehículo.

El manual de instrucciones está también disponible para su descarga en su concesionario autorizado de KTM y en la página web de KTM.

Página web internacional de KTM: <http://www.ktm.com>

### 3.1 Garantía legal y garantía voluntaria

Los trabajos prescritos en el programa de servicio deben realizarse únicamente en un taller especializado autorizado KTM, que confirmará su ejecución en el **KTM Dealer.net**; si no se hace así, se pierden los derechos de garantía. Los daños directos e indirectos derivados de manipulaciones o modificaciones del vehículo no están cubiertos por la garantía.

### 3.2 Agentes de servicio, medios auxiliares



#### Indicación

**Peligro para el medio ambiente** La manipulación incorrecta del combustible supone un peligro para el medio ambiente.

- No permita que el combustible llegue al agua subterránea, al suelo ni a los canales de desagüe.

Los agentes de servicio y los medios auxiliares se han de utilizar conforme al manual de instrucciones y a la especificación técnica.

### 3.3 Recambios, accesorios

En aras de la seguridad, utilice únicamente recambios y accesorios homologados o recomendados por KTM y encargue su instalación a un taller autorizado de KTM. KTM no responde de los daños resultantes de la utilización de otros productos.

Algunos recambios y accesorios se incluyen entre paréntesis en las descripciones pertinentes. Su concesionario autorizado de KTM estará encantado de poderle ayudar.

## 3 INDICACIONES IMPORTANTES

En la página web de KTM encontrará el catálogo **KTM PowerParts** más actual para su vehículo.  
Página web internacional de KTM: <http://www.ktm.com>

### 3.4 Servicio

Un requisito básico para la utilización correcta de la motocicleta y para evitar un desgaste prematuro es la realización de las tareas de mantenimiento, ajuste y conservación del motor y el tren de rodaje mencionadas en el manual de instrucciones. Un reglaje incorrecto del tren de rodaje puede originar daños y roturas en los componentes de este.

El uso la motocicleta bajo condiciones extremas, como, por ejemplo, en vías especialmente mojadas y embarradas o en lugares secos y polvorientos, puede originar un desgaste acelerado de componentes de la cadena de transmisión, los frenos o el filtro de aire. En esos casos puede ser necesario realizar el mantenimiento o sustituir las piezas de desgaste antes de que se haya alcanzado el intervalo indicado en el programa de servicio. Deben respetarse los tiempos de rodaje y los intervalos de mantenimiento especificados. La observación de estos plazos contribuye esencialmente a prolongar la vida útil de su motocicleta.

### 3.5 Imágenes

Algunas de las imágenes que se utilizan en el manual incluyen equipamientos especiales. A fin de mejorar la representación visual y facilitar la comprensión de las imágenes, es posible que algunas piezas se desmonten o no se incluyan en las imágenes. Las descripciones no siempre requieren que se desmonten piezas. Deben observarse las indicaciones contenidas en el texto.

**3.6 Servicio de atención al cliente**

Si tiene alguna duda sobre el vehículo y sobre KTM, su concesionario autorizado de KTM estará encantado de ayudarle.

La lista de concesionarios autorizados de KTM está disponible en el sitio web de KTM.  
Página web internacional de KTM: <http://www.ktm.com>

## 4 VISTA DEL VEHÍCULO

### 4.1 Vista frontal izquierda del vehículo (ejemplo)

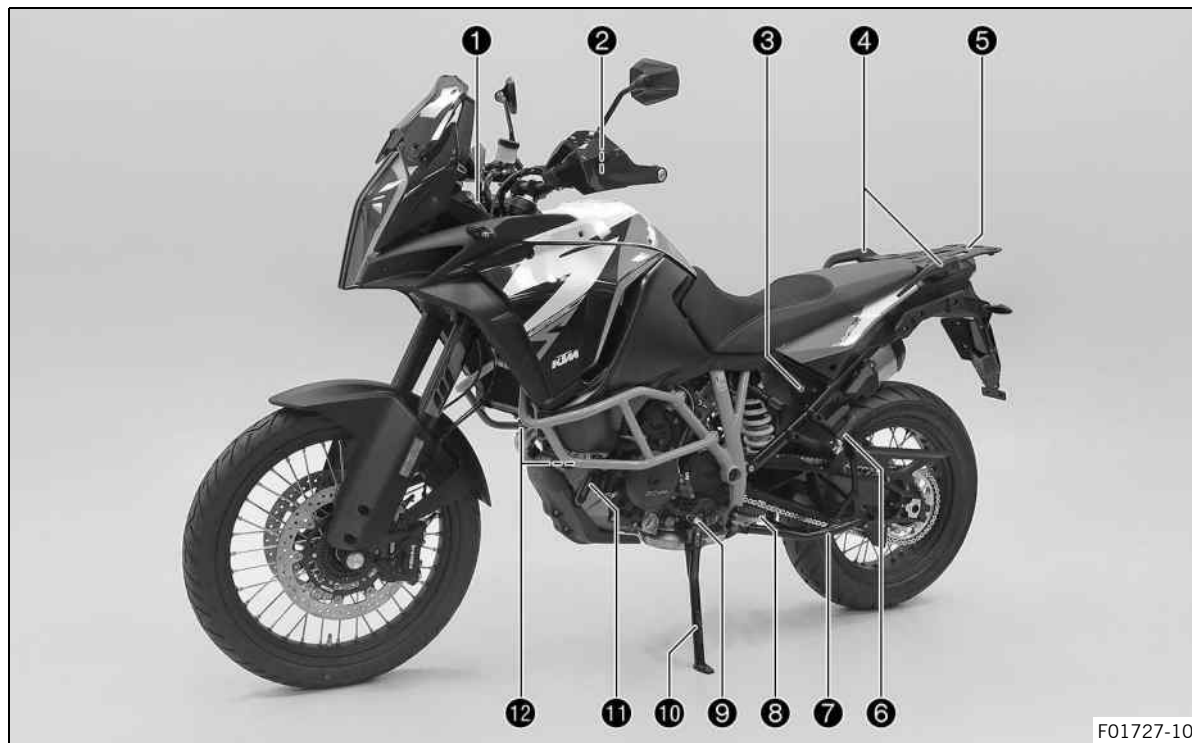

- ❶ Toma de corriente de accesorios eléctricos (📖 pág. 47)
- ❷ Maneta del embrague (📖 pág. 32)
- ❸ Cierre del asiento (📖 pág. 53)
- ❹ Asideros (📖 pág. 53)
- ❺ Placa portaequipaje (📖 pág. 54)
- ❻ Reposapiés del acompañante (📖 pág. 56)
- ❼ Caballete central (📖 pág. 59)
- ❽ Reposapiés del conductor (📖 pág. 142)
- ❾ Pedal de cambio (📖 pág. 56)
- ❿ Caballete lateral (📖 pág. 58)
- ⓫ Mirilla del aceite del motor
- ⓬ Grifos de gasolina (📖 pág. 51)

# 4 VISTA DEL VEHÍCULO

## 4.2 Vista trasera derecha del vehículo (ejemplo)





- ❶ Tapón del depósito de combustible
- ❷ Mando combinado izquierdo (📖 pág. 33)
- ❸ Reglaje del nivel de compresión de la horquilla
- ❹ Interruptor combinado derecho (📖 pág. 40)
- ❺ Reglaje del nivel de extensión de la horquilla
- ❻ Maneta del freno de mano (📖 pág. 32)
- ❼ Compartimento de almacenamiento
- ❽ Depósito de compensación del sistema de refrigeración
- ❾ Pedal del freno (📖 pág. 57)
- ❿ Reglaje del nivel de compresión del amortiguador
- ⓫ Reglaje del nivel de extensión del amortiguador

# 5 NÚMEROS DE SERIE

## 5.1 Número de identificación del vehículo

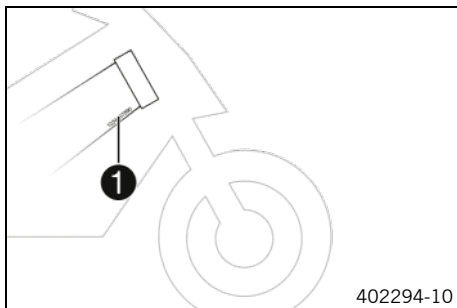

El número de identificación del vehículo **1** está grabado en el chasis, detrás de la parte inferior derecha de la pipa de la dirección.

El número de identificación del vehículo también está indicado en la placa de características.

## 5.2 Placa de características

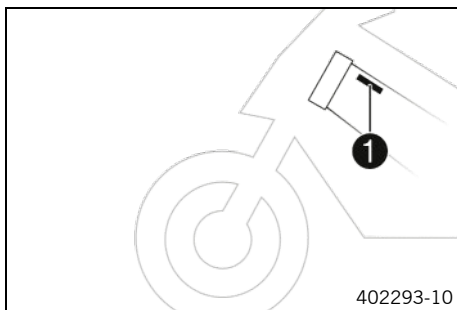

La placa de características **1** se encuentra en el chasis, detrás de la parte superior izquierda de la pipa de la dirección.

## 5.3 Número de la llave

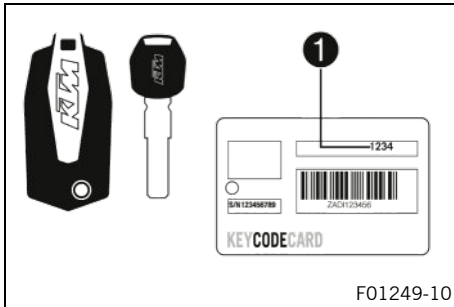

El número de la llave **Code number** ① se indica en la **KEYCODECARD**.



### Información

Necesita el número de la llave para encargar una llave de recambio. Conserve por tanto la **KEYCODECARD** en un lugar seguro.

## 5.4 Número del motor

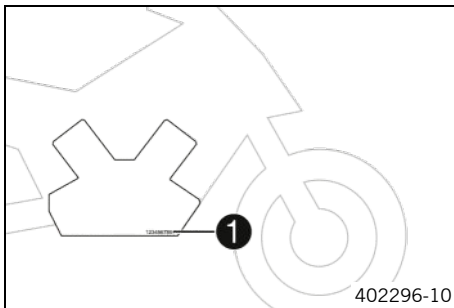

El número del motor ① está grabado en el lado derecho del motor.

# 5 NÚMEROS DE SERIE

## 5.5 Referencia de la horquilla

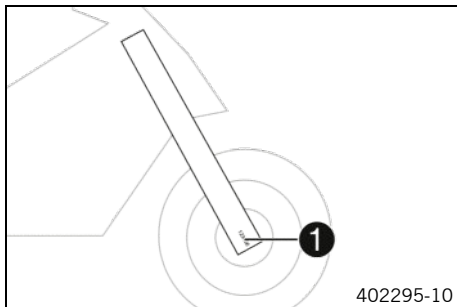

La referencia de la horquilla **1** está grabada en el lado interior del portarruedas.

## 5.6 Número de artículo del amortiguador

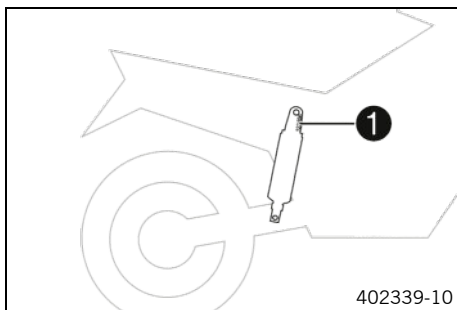

El número de artículo del amortiguador **1** está grabado en la parte superior de este.

## 5.7 Número de artículo del amortiguador de la dirección

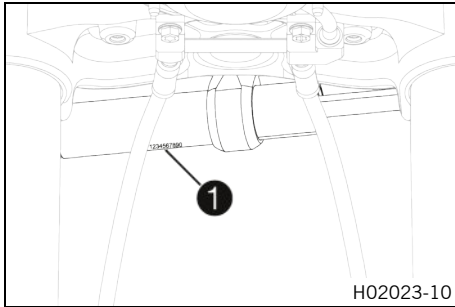

El número de artículo del amortiguador de la dirección **1** está grabado en la parte inferior del amortiguador de la dirección.

## 6.1 Maneta del embrague



La maneta del embrague ❶ se encuentra en el lado izquierdo del manillar. El embrague se acciona por vía hidráulica, y se reajusta automáticamente.

## 6.2 Maneta del freno de mano

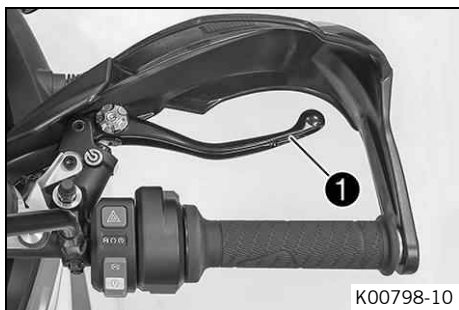

La maneta del freno de mano ❶ se encuentra en el lado derecho del manillar. La maneta del freno de mano acciona simultáneamente el freno de la rueda delantera y el freno trasero.

---

### **i** Información

Cuando está conectado el modo de **ABS Offroad**, únicamente se acciona el freno de la rueda delantera. Cuando el ABS está desconectado, únicamente se acciona el freno de la rueda delantera.

---

### 6.3 Puño del acelerador

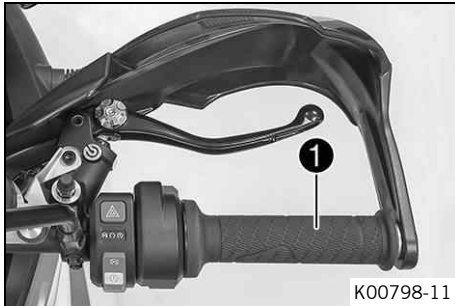

El puño del acelerador ❶ se encuentra en el lado derecho del manillar.

### 6.4 Mando combinado izquierdo

El mando combinado izquierdo está montado en la parte izquierda del manillar.

# 6 MANDOS

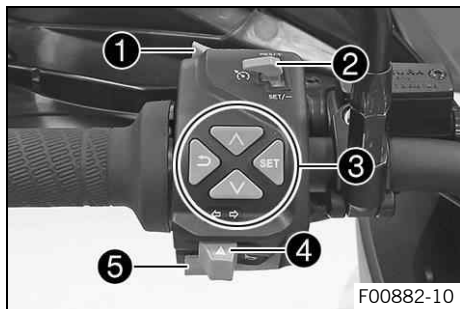

## Visión general del interruptor combinado izquierdo

- 1 Mando de las luces (📖 pág. 34)
- 2 Botón del regulador de velocidad (📖 pág. 35)
- 3 Botones del menú (📖 pág. 38)
- 4 Interruptor de los intermitentes (📖 pág. 39)
- 5 Botón de la bocina (📖 pág. 40)

## 6.5 Mando de las luces

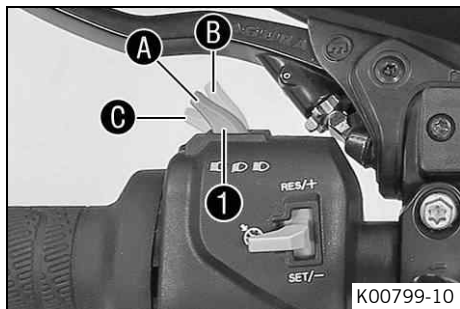

El mando de las luces 1 se encuentra en el mando combinado izquierdo.

### Posibles estados

|  |   |
|--|---|
|  | Luz de cruce conectada – Mando de las luces en la posición A. En esta posición están conectadas la luz de cruce y el piloto trasero.              |
|  | Luz de carretera conectada – Mando de las luces pulsado en posición B. En esta posición están encendidas la luz de carretera y el piloto trasero. |
|  | Ráfagas – Poner el mando de las luces en la posición C.   |









## 6.6 Botón del regulador de velocidad



El botón del regulador de velocidad ❶ se encuentra en el interruptor combinado izquierdo.

### Posibles estados

- Botón del regulador de velocidad  en posición básica.
- Botón del regulador de velocidad  pulsado hacia la izquierda. – En esta posición, se conecta y se desconecta la función del regulador de velocidad. El estado de servicio se muestra en el cuadro de instrumentos.
- El botón del regulador de velocidad  está pulsado brevemente hacia arriba. – La última velocidad guardada vuelve a alcanzarse y a mantenerse. La velocidad objetivo aumenta 1 km/h o 1 mph cada vez que se pulsa brevemente el botón.
- El botón del regulador de velocidad  se mantiene pulsado hacia arriba. – La velocidad objetivo aumenta en fracciones de 5 km/h o 5 mph.
- El botón del regulador de velocidad  está pulsado brevemente hacia abajo. – La función del regulador de velocidad se activa y se mantiene la velocidad actual. La velocidad objetivo disminuye 1 km/h o 1 mph cada vez que se pulsa brevemente el botón.
- El botón del regulador de velocidad  se mantiene pulsado hacia abajo. – La velocidad objetivo disminuye en fracciones de 5 km/h o 5 mph.



## Información

Tras activar la función del regulador de velocidad, el puño del acelerador puede volver a girarse a la posición básica. Se mantiene la velocidad elegida. Si la velocidad objetivo se sobrepasa durante menos de 30 segundos girando el puño del acelerador, el regulador de velocidad permanece activado.

---

Para desconectar la función del regulador de velocidad, pulsar hacia la izquierda el botón del regulador de velocidad . Además, la función del regulador de velocidad se desactiva en los siguientes casos:

- Accionamiento de la maneta del freno de mano
- Accionamiento del pedal de freno
- Accionamiento de la maneta del embrague
- Cambio de marcha
- Giro del puño del acelerador a partir de la posición básica
- Regulación del control de tracción de la motocicleta (**MTC**  pág. 313))
- Deslizamiento en la rueda trasera o levantamiento de la rueda delantera
- Se produce un error que afecta negativamente la función del regulador de velocidad

- La velocidad objetivo se sobrepasa en un adelantamiento durante más de 30 segundos



### Advertencia

**Peligro de accidente** La función del sistema de regulación de velocidad no debe usarse en todas las situaciones de conducción.

La velocidad objetivo escogida es inferior al mínimo cuando la potencia del motor no es suficiente en una pendiente.

La velocidad objetivo escogida se supera cuando el freno motor no es suficiente en una bajada.

- No usar la función del sistema de regulación de velocidad en trayectos con muchas curvas.
- No usar la función del sistema de regulación de velocidad en calzadas resbaladizas (por ejemplo, con lluvia, hielo o nieve) o en superficies que no sean sólidas (por ejemplo, arena, piedras o grava).
- No usar la función del sistema de regulación de velocidad cuando la situación del tráfico no permite una velocidad constante.

La función del regulador de velocidad solo está disponible con el control de tracción de la motocicleta activado (**MTC** (📖 pág. 313)).

Si el control de tracción de la motocicleta (**MTC** (📖 pág. 313)) se desconecta, la función del regulador de velocidad también se desconecta.

La función del regulador de velocidad no se puede activar durante una aceleración muy fuerte.

La función del regulador de velocidad solo se puede activar en la 3.<sup>a</sup>, 4.<sup>a</sup>, 5.<sup>a</sup> y 6.<sup>a</sup> marcha.

La gama de regulación abarca de 40 a 200 km/h o de 25 a 125 mph.

## 6.7 Botones del menú

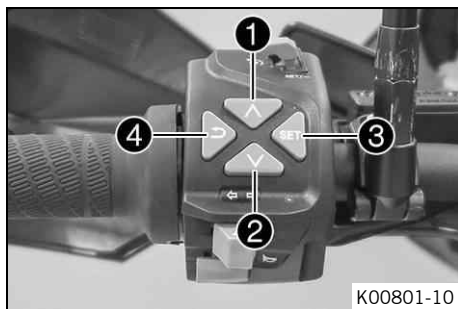

Las teclas de menú están centradas en el interruptor combinado izquierdo.

Los botones del menú permiten controlar el display matriz del cuadro de instrumentos.

El botón **1** es el botón **UP**.

El botón **2** es el botón **DOWN**.

El botón **3** es el botón **SET**.

El botón **4** es el botón **BACK**.

## 6.8 Interruptor de los intermitentes

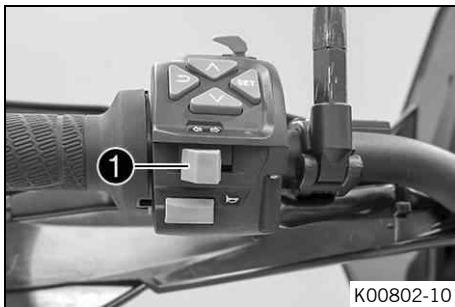

El interruptor de los intermitentes ❶ se encuentra en el interruptor combinado izquierdo.

### Posibles estados

|   |  |
|---|--|
| ▲ | Intermitentes desconectados – Presionar el interruptor de los intermitentes hacia la carcasa.  |
| ↶ | Intermitentes del lado izquierdo conectados – Interruptor de los intermitentes pulsado hacia la izquierda. Cada vez que se pulsa, el interruptor de los intermitentes regresa a la posición central. |
| ↷ | Intermitentes del lado derecho conectados – Interruptor de los intermitentes pulsado hacia la derecha. Cada vez que se pulsa, el interruptor de los intermitentes regresa a la posición central.     |

### **i** Información

La desconexión automática de los intermitentes está disponible como función del software (**ATIR**).

La función **ATIR** emplea un contador de tiempo y distancia. Cuando los intermitentes han estado conectados durante al menos 10 segundos y 150 metros, se desactivan.

Ambos contadores se paran cuando el vehículo se detiene.

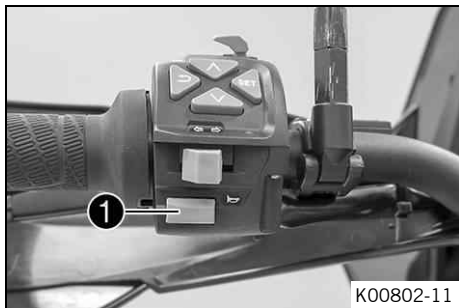

Cuando el interruptor de los intermitentes se vuelve a accionar, ambos contadores se ponen a cero.

## 6.9 Botón de la bocina



El botón de la bocina ❶ se encuentra en el interruptor combinado izquierdo.

### Posibles estados

- Botón de la bocina  en la posición básica.
- Botón de la bocina  pulsado – En esta posición se acciona la bocina.

## 6.10 Interruptor combinado derecho

El mando combinado derecho está montado en la parte derecha del manillar.

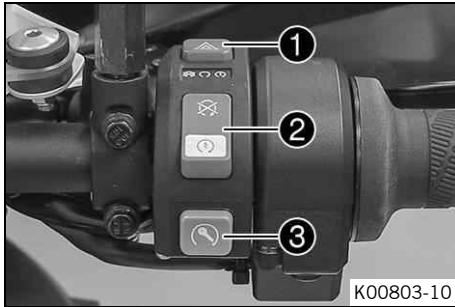

### Visión general del interruptor combinado derecho

- ❶ Interruptor de las luces de emergencia (📖 pág. 41)
- ❷ Interruptor de parada de emergencia/botón del motor de arranque (📖 pág. 42)
- ❸ Tecla Race-on (📖 pág. 43)

## 6.11 Interruptor de las luces de emergencia

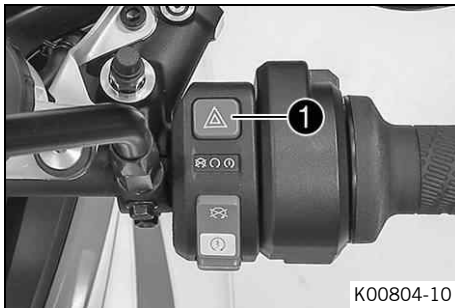

El interruptor de las luces de emergencia ❶ se encuentra en el interruptor combinado derecho. Las luces de emergencia se utilizan para señalar situaciones de emergencia.

### **i** Información

Las luces de emergencia pueden conectarse y desconectarse cuando el encendido está conectado o hasta 60 segundos después de desconectar el encendido. Las luces de emergencia no deben utilizarse durante más tiempo del estrictamente necesario, puesto que la batería de 12 V se descarga.

## Posibles estados



Luces de emergencia conectadas – Parpadean los cuatro intermitentes y los testigos de control verdes de los intermitentes en el cuadro de instrumentos.

## 6.12 Interruptor de parada de emergencia/botón del motor de arranque

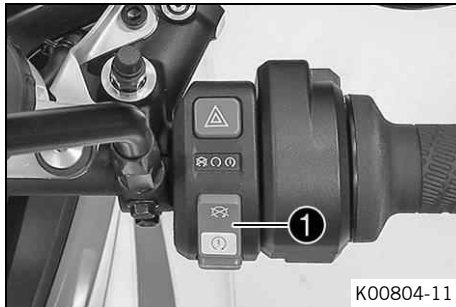

El interruptor de parada de emergencia/botón del motor de arranque **1** se encuentra en el interruptor combinado derecho.

## Posibles estados



Interruptor de parada de emergencia/botón del motor de arranque desconectado (posición superior) – En esta posición, el circuito de encendido está interrumpido; se para el motor si está en marcha, y no es posible arrancarlo. Se muestra un mensaje en el display.



Interruptor de parada de emergencia/botón del motor de arranque conectado (posición central) – Esta es la posición necesaria para poder circular, el circuito de encendido está cerrado.



Motor de arranque conectado (posición inferior) – En esta posición se acciona el motor de arranque.



### 6.13 Tecla Race-on

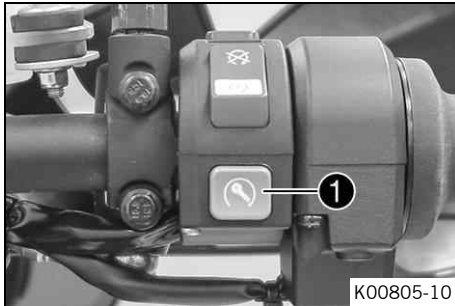



La tecla Race-on ① está situada en el interruptor combinado derecho.

#### **i** Información

La tecla Race-on desempeña en este vehículo la función de la cerradura de encendido.

La dirección únicamente puede bloquearse si se gira el manillar completamente hacia la izquierda.

#### Posibles estados

- Tecla Race-on  en la posición básica.
- Tecla Race-on  pulsada brevemente – Al pulsar brevemente, se conecta el encendido y se desbloquea el manillar o se desconecta el encendido. El testigo de control Race-on se ilumina una vez brevemente para confirmar.
- Tecla Race-on  pulsada de forma prolongada – Al pulsar de forma prolongada, se desconecta el encendido y se bloquea al mismo tiempo el manillar.

## 6.14 Cerradura del manillar (antena)

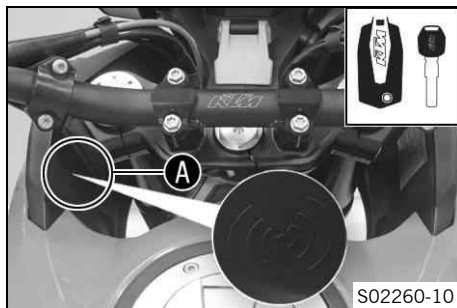

En este vehículo se sustituye la cerradura de encendido y del manillar por una llave a distancia con transpondedor (llave Race-on (📄 pág. 46)).

Para activar el bloqueo del manillar, el manillar debe estar girado completamente a la izquierda.

La dirección se bloquea y se desbloquea de forma electromecánica con la tecla Race-on (📄 pág. 43).

Si la tensión de la batería de la llave Race-on es demasiado baja, mantener la llave Race-on o la llave de encendido negra en la zona **A** de la motocicleta y repetir el arranque del motor.



### Información

Tan pronto como se haya arrancado el motor, guarde en un lugar seguro la llave Race-on o la llave de encendido negra.

### Posibles estados

- Encendido desconectado, dirección bloqueada – En este estado de servicio, el circuito de encendido está abierto y la dirección está bloqueada.
- Encendido desconectado, dirección desbloqueada – En este estado de servicio, el circuito de encendido está abierto y la dirección está desbloqueada.

- Encendido conectado, dirección desbloqueada – En este estado de servicio, el circuito de encendido está cerrado y la dirección está desbloqueada.

## 6.15 Bloqueo de arranque



El bloqueo electrónico de arranque protege el vehículo contra el uso no autorizado.

En cuanto se desconecta el encendido con la tecla Race-on (🔑 pág. 43), se activa el bloqueo de arranque y se bloquea el sistema electrónico del motor.

El testigo de control Race-on ❶ puede indicar errores parpadeando.

Si está instalado el sistema de alarma opcional, el testigo de control Race-on ❶ parpadea cuando el sistema de alarma está encendido.

## 6.16 Llave Race-on

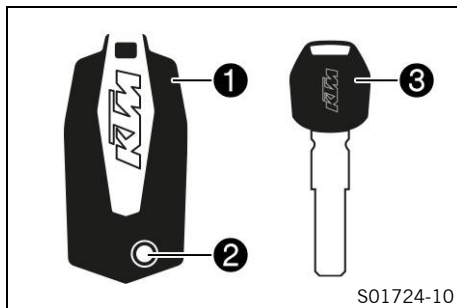

La Llave Race-on ① desempeña en este vehículo todas las funciones de una llave de encendido clásica.

Con el botón ② se despliega el paletón. El paletón únicamente se utiliza para desbloquear el cierre del asiento y para abrir la maleta (opcional).

La llave de encendido negra ③ solo está prevista para las situaciones en las que la llave Race-on no esté disponible o no funcione.

La llave de encendido negra puede utilizarse para arrancar el vehículo en caso de que la tensión de la batería de la llave Race-on sea muy baja y de que el vehículo no reconozca el transpondedor. Asimismo, con la llave de encendido negra se puede desbloquear el cierre del asiento y se puede abrir la maleta (opcional).



### Información

Las llaves de encendido contienen componentes electrónicos. Mantenga siempre una distancia de varios centímetros con otros dispositivos que contengan componentes electrónicos.

---

En caso de perder una llave de encendido, un taller especializado autorizado por KTM debe desactivarla para impedir que el vehículo se pueda poner en marcha sin autorización.

Las llaves de encendido están activadas cuando se entregan.

Pueden activarse un máximo de cuatro llaves de encendido indicando el número de la llave en un taller especializado autorizado por KTM.

## 6.17 Toma de corriente de accesorios eléctricos



La toma de corriente ① de accesorios eléctricos se encuentra delante de la tija superior de la horquilla. Está conectada al positivo continuo y protegida con un fusible.

| Toma de corriente para accesorios eléctricos |      |
|--|------|
| Tensión                                      | 12 V |
| Consumo máximo de corriente                  | 10 A |

## 6.18 Conector USB

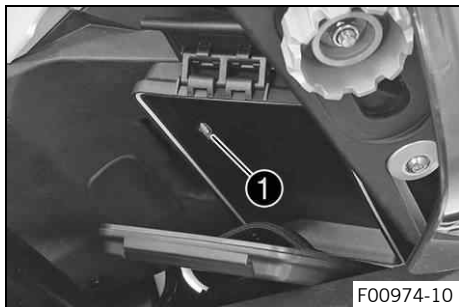

En el compartimento de almacenamiento se incluye un conector USB ❶ para la alimentación de tensión de dispositivos externos. El conector USB se activa junto con el encendido.

| Conector USB                |       |
|-----------------------------|-------|
| Tensión                     | 5 V   |
| Consumo máximo de corriente | 2,1 A |

## 6.19 Abrir el tapón del depósito de combustible



### Peligro

**Peligro de incendio** El combustible es fácilmente inflamable.

El combustible del depósito se dilata con el calor y podría salirse si este está demasiado lleno.

- No reposte cerca de fuego abierto o cigarrillos encendidos.
- Pare el motor para repostar.
- Asegúrese de no verter combustible, en especial sobre las partes del vehículo que estén muy calientes.
- Elimine inmediatamente el combustible que pueda haberse vertido.
- Respete las indicaciones para repostar.



### Advertencia

**Peligro de envenenamiento** El combustible es venenoso y nocivo para la salud.

- Evite que el combustible entre en contacto con los ojos, la piel o la ropa.
- Acuda inmediatamente a un médico en caso de ingerirse combustible.
- No aspire los vapores del combustible.
- Si el combustible entra en contacto con la piel, lave inmediatamente la zona afectada con agua abundante.
- Si el combustible entra en contacto con los ojos, lávelos bien con agua y acuda inmediatamente a un médico.
- Si se mancha la ropa de combustible, cámbiese de ropa.
- Guarde el combustible correctamente en un bidón adecuado y manténgalo fuera del alcance de los niños.



### Indicación

**Peligro para el medio ambiente** La manipulación incorrecta del combustible supone un peligro para el medio ambiente.

- No permita que el combustible llegue al agua subterránea, al suelo ni a los canales de desagüe.

---

### Condición

La motocicleta está parada.

El motor está apagado.

El encendido está conectado o se ha desconectado hace menos de 1 minuto.

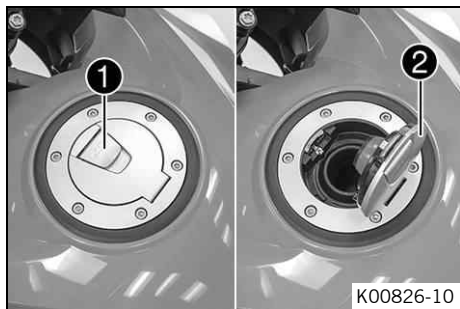

- Abrir lentamente hacia arriba la cubierta ①.
- ✓ El tapón del depósito de combustible se desbloquea.
- Abrir hacia arriba el tapón del depósito de combustible ②.

## 6.20 Cerrar el tapón del depósito de combustible

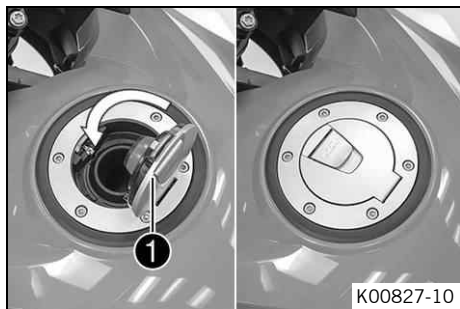

### Advertencia

**Peligro de incendio** El combustible es fácilmente inflamable y nocivo para la salud.

- Compruebe que el tapón del depósito de combustible se ha bloqueado correctamente tras el cierre.
- Si se mancha la ropa de combustible, cámbiese de ropa.
- Si el combustible entra en contacto con la piel, lave inmediatamente la zona afectada con agua abundante.



- Bajar el tapón del depósito de combustible ❶ y presionarlo hacia abajo.
- ✓ El tapón del depósito de combustible se enclava de forma audible.



## 6.21 Grifos de gasolina

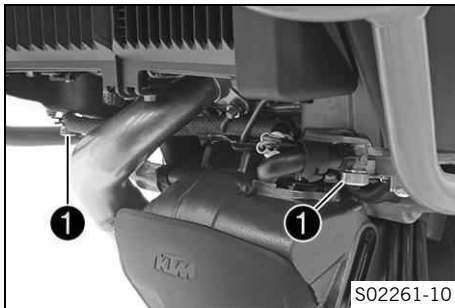

Hay un grifo de gasolina ❶ en cada lado del depósito de combustible.

### **i** Información

Los grifos de gasolina deben permanecer siempre abiertos durante la circulación.

Los grifos de gasolina únicamente deben cerrarse para desmontar el depósito de combustible.

### Posibles estados

- Grifos de gasolina cerrados – No se puede compensar el nivel y la alimentación de combustible para el cuerpo de la válvula de mariposa está cerrada.
- Grifos de gasolina abiertos – Se puede compensar el nivel y la alimentación de combustible para el cuerpo de la válvula de mariposa está abierta.

## 6.22 Abrir el compartimento de almacenamiento

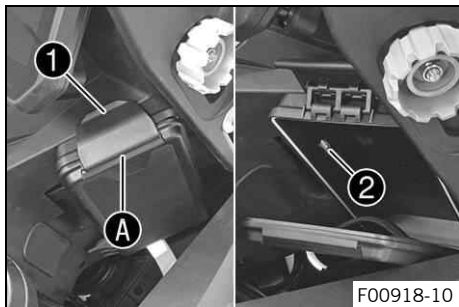

- Levantar el bloqueo 1 y desengancharlo de la zona A.
- Abrir el compartimento de almacenamiento.



### Información

En el compartimento de almacenamiento se incluye un conector USB (📄 pág. 48) 2 para la alimentación de tensión de dispositivos externos.

## 6.23 Cerrar el compartimento de almacenamiento

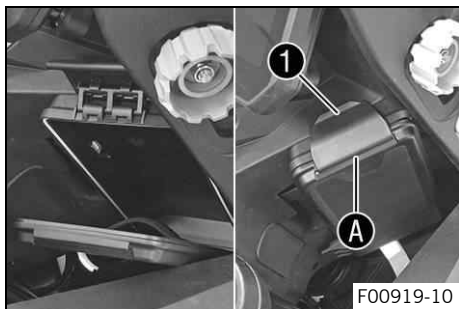

- Cerrar el compartimento de almacenamiento.
- Enganchar el bloqueo 1 en la zona A y presionarlo hacia abajo.

## 6.24 Cierre del asiento

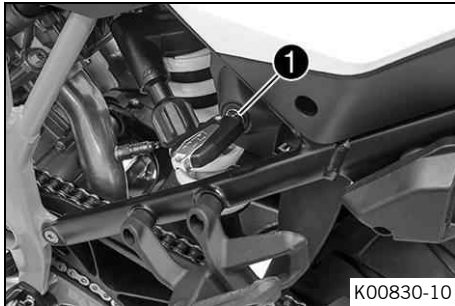

El cierre del asiento **1** se encuentra en el lado izquierdo del vehículo debajo del asiento. Puede desbloquearse con la llave Race-on o con la llave de encendido negra.

## 6.25 Asideros

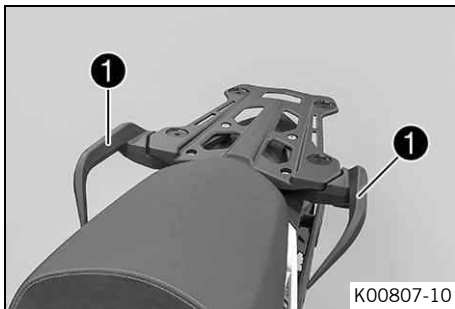

El acompañante puede utilizar los asideros **1** para sujetarse durante la conducción.

## 6.26 Placa portaequipaje

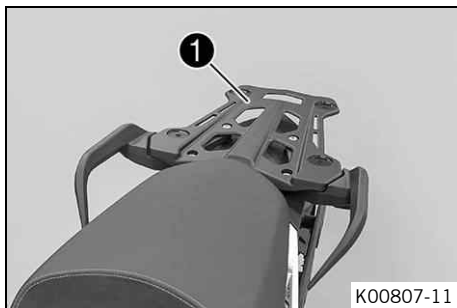

La placa portaequipaje **1** se encuentra detrás del asiento. En la placa portaequipaje permite instalar la placa base de un cofre (opcional).

La placa portaequipaje no se puede cargar con más peso del especificado.

|  |               |
|--|---------------|
| Carga máxima admisible de la placa portaequipaje | 8 kg (18 lb.) |
|--|---------------|



### Información

Prestar atención a las indicaciones del fabricante del cofre.

## 6.27 Portamaletas

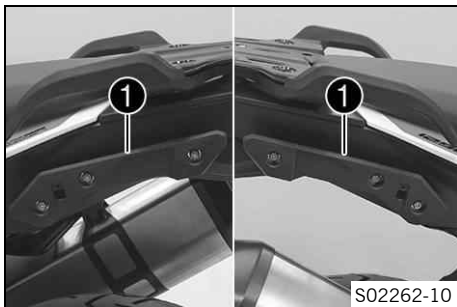

Los portamaletas ❶ se encuentran a los lados del asiento de acompañante.

En los portamaletas puede fijarse un sistema de maleta (opcional). Usar sistemas portamaletas autorizados o recomendados por KTM. Tener en cuenta las indicaciones del manual de montaje **KTM PowerParts** adjunto.

**Información**

No se recomienda el uso de otros sistemas portamaletas. Si se usan otros sistemas portamaletas, no supere la carga máxima de los portamaletas.

|   |               |
|---|---------------|
| Carga máxima admisible de los portamaletas por cada lado cuando se usan otros sistemas portamaletas | 7 kg (15 lb.) |
|---|---------------|

## 6.28 Reposapiés del acompañante

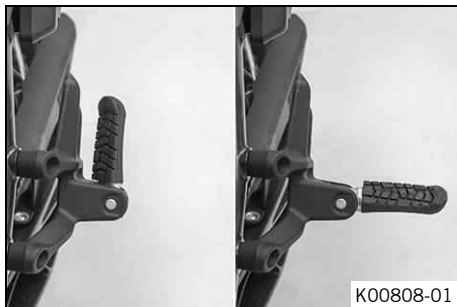

Los reposapiés del acompañante son plegables.

### Posibles estados

- Reposapiés del acompañante plegados – Para circular sin acompañante.
- Reposapiés del acompañante desplegados – Para circular con acompañante.

## 6.29 Pedal de cambio

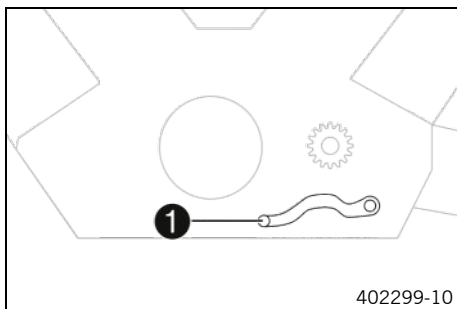

El pedal del cambio **1** está montado en el lado izquierdo del motor.

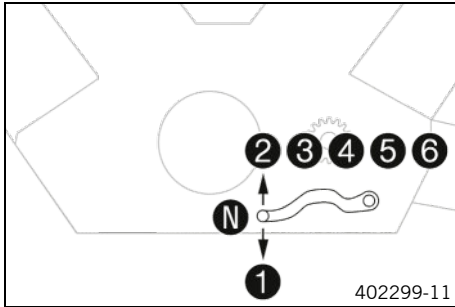

La posición de las marchas se indica en la figura.  
La posición de ralentí se encuentra entre la 1.<sup>a</sup> y la 2.<sup>a</sup> marcha.

## 6.30 Pedal del freno

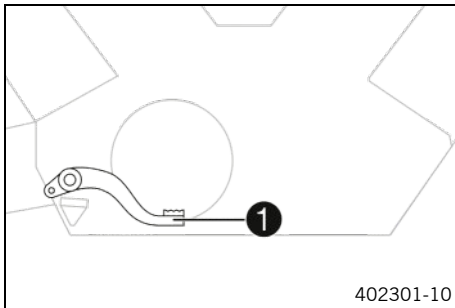

El pedal del freno ❶ se encuentra delante del reposapiés derecho.  
El pedal del freno acciona el freno de la rueda trasera.

## 6.31 Caballete lateral

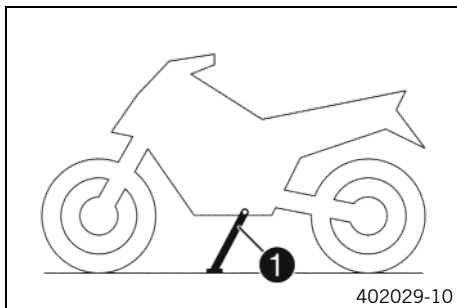

El caballete lateral **1** se encuentra en el lado izquierdo del vehículo.

El caballete lateral permite apoyar la motocicleta para estacionarla.

### **i** Información

Durante la circulación, el caballete lateral debe estar cerrado.

El caballete lateral está acoplado al sistema de arranque de seguridad. Cumplir las indicaciones del capítulo Detener y estacionar el vehículo.

### Posibles estados

- Caballete lateral abierto – El vehículo puede apoyarse en el caballete lateral. El sistema de arranque de seguridad está activado.
- Caballete lateral cerrado – Esta posición es obligatoria para circular. El sistema de arranque de seguridad está desactivado.

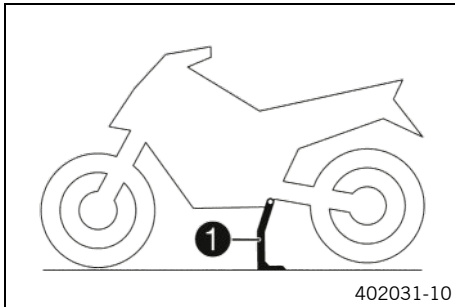

**6.32 Caballete central**

Además del caballete lateral, el vehículo también dispone de un caballete central **1**.

# 7 CUADRO DE INSTRUMENTOS

## 7.1 Cuadro de instrumentos



El cuadro de instrumentos se encuentra delante del manillar. El cuadro de instrumentos está dividido en dos zonas de funcionamiento.

- 1 Testigos de control (ícono pág. 66)
- 2 Display



### Advertencia

**Peligro de quemaduras** Las piezas del cuadro de instrumentos alcanzan temperaturas muy elevadas en determinadas situaciones.

A una temperatura ambiente superior a 55 °C (131 °F), el display se calentará especialmente en caso de detenciones prolongadas, p. ej., en un semáforo o con radiación solar directa.

- No toque el cuadro de instrumentos en dichas situaciones directamente con las manos.
- Utilice ropa de protección adecuada.
- En caso de quemarse, coloque la zona afectada inmediatamente debajo de agua tibia.

## 7.2 Activación y prueba



### Activación

El cuadro de instrumentos se conecta junto con el encendido.



### Información

El nivel de brillo de los indicadores se controla mediante un sensor de luz ambiental instalado en el cuadro de instrumentos.

### Prueba

En el display aparece el texto de bienvenida y los testigos de control se activan brevemente para un control de funcionamiento.



### Información

El testigo de control de fallo de funcionamiento se ilumina siempre que el motor está parado. Si el motor está en marcha y el testigo de control de fallo de funcionamiento se ilumina, detener el vehículo respetando las normas del tráfico y ponerse en contacto con un taller especializado autorizado de KTM.

El testigo de aviso de la presión de aceite se ilumina siempre que el motor está parado. Si el motor está en marcha y el testigo de aviso de la presión de aceite se ilumina, detener el vehículo inmediatamente respetando las normas del tráfico y parar el motor.

El testigo de aviso del ABS y el testigo de control del TC se iluminan hasta que se alcanza una velocidad de unos 6 km/h (aprox. 4 mph) o superior.

---

## 7.3 Modo de día/noche



El modo de día se representa con una coloración clara.



El modo de noche se representa con una coloración oscura.



### Información

El sensor de luz ambiental del cuadro de instrumentos registra la claridad del ambiente y activa automáticamente el modo de día o de noche en el display. En función de la claridad que registre el sensor de luz ambiental, aumenta o se reduce la luz del display o se cambia al otro modo. El modo de visualizado no se puede cambiar de forma manual.

# 7 CUADRO DE INSTRUMENTOS

## 7.4 Advertencias

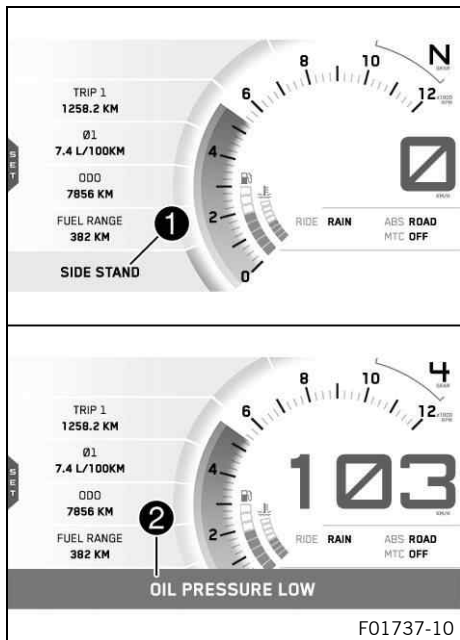

Las advertencias se muestran en el borde inferior del display; en función de su relevancia se resaltan en amarillo o rojo.

Las advertencias amarillas **1** indican errores o información que requieren tomar medidas rápidamente o adaptar el estilo de conducción.

Las advertencias rojas **2** indican errores o información que requieren tomar medidas inmediatas.

### **i** Información

Las advertencias se ocultan al pulsar cualquier botón. Todas las advertencias disponibles se muestran en el menú **Warnings** hasta que dejan de estar activas.

## 7.5 Aviso de hielo en la calzada

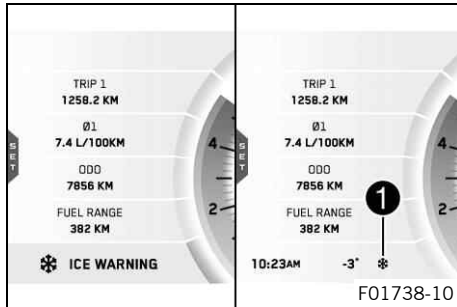

Cuando aparece la advertencia de hielo ❄ indica un alto riesgo de calzada resbaladiza.

La advertencia de hielo ❄ se muestra en la zona ❶ del display. La advertencia de hielo ❄ se muestra en el display cuando la temperatura ambiente desciende del valor prescrito.

|             |  |
|-------------|--|
| Temperatura | $\leq 4\text{ °C}$ ( $\leq 39\text{ °F}$ ) |
|-------------|--|

La advertencia de hielo ❄ desaparece del display cuando la temperatura ambiente vuelve a sobrepasar el valor prescrito.

|             |  |
|-------------|--|
| Temperatura | $\geq 6\text{ °C}$ ( $\geq 43\text{ °F}$ ) |
|-------------|--|

### **i** Información

Si se ilumina la advertencia de hielo ❄, aparece adicionalmente la advertencia **ICE WARNING**.

# 7 CUADRO DE INSTRUMENTOS

## 7.6 Testigos de control





Los testigos de control proporcionan información adicional sobre el estado de servicio de la motocicleta. Al conectar el encendido, se iluminan brevemente todos los testigos de control.





## Información

El testigo de control de fallo de funcionamiento se ilumina siempre que el motor está parado. Si el motor está en marcha y el testigo de control de fallo de funcionamiento se ilumina, detener el vehículo respetando las normas del tráfico y ponerse en contacto con un taller especializado autorizado de KTM.







El testigo de aviso de la presión de aceite se ilumina siempre que el motor está parado. Si el motor está en marcha y el testigo de aviso de la presión de aceite se ilumina, detener el vehículo inmediatamente respetando las normas del tráfico y parar el motor.

El testigo de aviso del ABS y el testigo de control del TC se iluminan hasta que se alcanza una velocidad de unos 6 km/h (aprox. 4 mph) o superior.

## Posibles estados

|   |   |
|---|---|
|  | El testigo de control Race-on se ilumina/parpadea en amarillo/naranja/rojo – Mensaje de estado o de error del sistema Race-on/del sistema de alarma.                                    |
|  | El testigo de control del intermitente izquierdo parpadea en verde al ritmo del intermitente – El intermitente izquierdo está activado.   |
|  | El testigo de control de la luz de carretera se ilumina en azul – La luz de carretera está activada.  |
|  | El testigo de aviso general se ilumina en amarillo – Se ha detectado una advertencia/un aviso relativo a la seguridad de funcionamiento. También se visualiza en el display.            |
|  | El testigo de aviso del ABS se ilumina en amarillo – Mensaje de estado o de error del <u>ABS</u> . El testigo de aviso del ABS parpadea si el modo de ABS <b>Offroad</b> está activado. |

## 7 CUADRO DE INSTRUMENTOS

|   |  |
|---|--|
|  | El testigo de control TC se ilumina/parpadea en amarillo – El <b>MTC</b> (📖 pág. 313) no está activo o ya está actuando. El testigo de control TC también se ilumina cuando se detecta un error. Contactar con un taller especializado autorizado de KTM. El testigo de control TC parpadea si TC interviene activamente o si el <b>HHC</b> (📖 pág. 166) (opcional) está activado. |
|  | El testigo de control del ralentí se ilumina en verde – La caja de cambios está en posición de ralentí.  |
|  | El testigo de aviso de la presión de aceite se ilumina en rojo – La presión de aceite es demasiado baja. Detener el vehículo inmediatamente respetando las normas de tráfico y apagar el motor.  |
|  | El testigo de control del regulador de velocidad se ilumina en amarillo – La función del regulador de velocidad está activada, pero la regulación de velocidad no está activa.   |
|  | El testigo de control del regulador de velocidad se ilumina en verde – La función del regulador de velocidad está activada y la regulación de velocidad está activa.   |
|  | El testigo de control de fallo de funcionamiento se ilumina en amarillo – El <u>OB</u> D ha detectado un error crítico para las emisiones o la seguridad.  |
|  | El testigo de control del intermitente derecho parpadea en verde al ritmo del intermitente – El intermitente derecho está activado.  |



# 7 CUADRO DE INSTRUMENTOS

## 7.7 Display

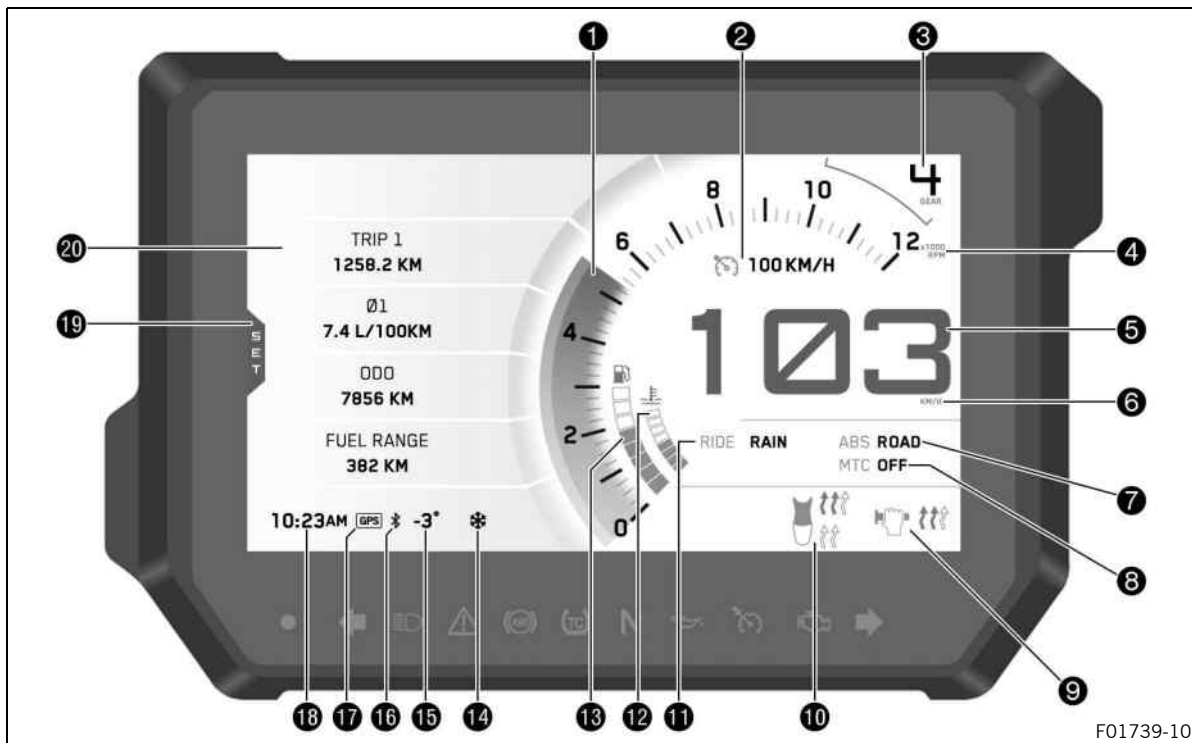



## Información

En la figura se muestra la pantalla de inicio del cuadro de instrumentos. Si está abierto el menú, se muestra además la velocidad.

- 1 Número de revoluciones (📖 pág. 72)
- 1 Recomendación para cambiar de marcha (📖 pág. 73)  
La recomendación para cambiar de marcha está integrada en el indicador del cuentarrevoluciones.
- 2 Indicador del regulador de velocidad (📖 pág. 74)
- 3 Indicador de la marcha
- 4 Unidad del indicador del régimen de revoluciones
- 5 Velocidad (📖 pág. 75)
- 6 Unidad del velocímetro
- 7 Indicador **ABS** (📖 pág. 76)
- 8 Indicador **MTC** (📖 pág. 76)
- 9 Calefacción de las empuñaduras (opcional) (📖 pág. 77)
- 10 Calefacción del asiento (opcional) (📖 pág. 78)
- 11 Indicador **Ride** (📖 pág. 77)
- 12 Indicador de la temperatura del líquido refrigerante (📖 pág. 78)
- 13 Indicador del nivel de combustible (📖 pág. 79)  
Aviso de hielo en la calzada (📖 pág. 65)
- 14 Solo se muestra si hay un alto riesgo de hielo en la calzada.
- 15 Indicador de temperatura de aire ambiente (📖 pág. 80)

# 7 CUADRO DE INSTRUMENTOS

- 16 Bluetooth® (opcional)
- 17 GPS (opcional)
- 18 Hora (📖 pág. 80)
- 19 SET  
Solo se muestra con la vista general del menú cerrada.
- 20 Indicador **Favourites** (📖 pág. 81)

## 7.8 Número de revoluciones

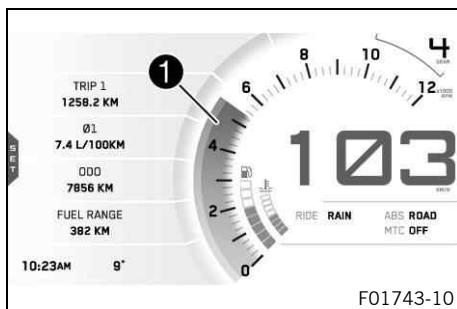

El régimen de revoluciones se muestra en la zona ① del display.  
El número de revoluciones se indica en revoluciones por minuto.

## 7.9 Recomendación para cambiar de marcha

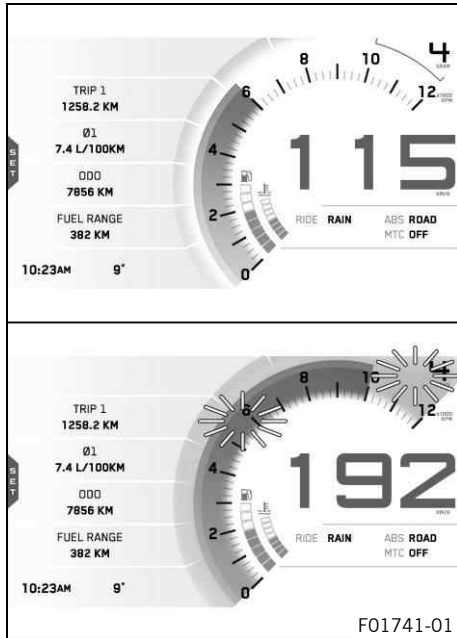

La recomendación para cambiar de marcha está integrada en el indicador del cuentarrevoluciones. El menú **Shift Light** permite ajustar el régimen de revoluciones de la recomendación para cambiar de marcha. Durante la fase de rodaje (hasta 1 000 km/621 mi) la recomendación para cambiar de marcha siempre está activa. Una vez transcurrida esta fase puede desactivarse la recomendación para cambiar de marcha y ajustarse los valores para **RPM1** y **RPM2**. La recomendación para cambiar de marcha se ilumina en rojo con **RPM1** y parpadea en rojo con **RPM2**.

### **i** Información

En la 6.ª marcha, la recomendación para cambiar de marcha se desactiva cuando el motor está caliente y después del primer servicio de mantenimiento.



|  |                       |
|--|-----------------------|
| Temperatura del líquido refrigerante                           | ≤ 35 °C (≤ 95 °F)     |
| <b>ODO</b>   | < 1.000 km (< 620 mi) |
| La recomendación para cambiar de marcha se ilumina siempre con | 6.500 rpm             |

# 7 CUADRO DE INSTRUMENTOS

|  |                       |
|--|-----------------------|
| Temperatura del líquido refrigerante                 | > 35 °C (> 95 °F)     |
| <b>ODO</b>   | > 1.000 km (> 620 mi) |
| Recomendación para cambiar de marcha con <b>RPM1</b> | Se ilumina            |
| Recomendación para cambiar de marcha con <b>RPM2</b> | Parpadea              |

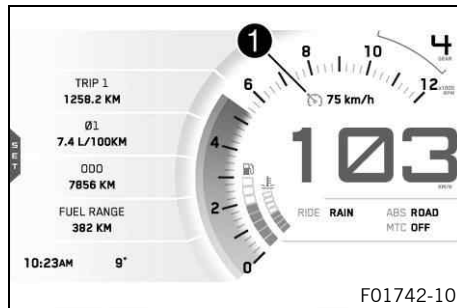
## 7.10 Indicador del regulador de velocidad



El estado de servicio del regulador de velocidad activado se muestra en la zona ❶ del display.  
El regulador de velocidad se controla mediante el botón del regulador de velocidad  (  pág. 35).



## 7.11 Velocidad

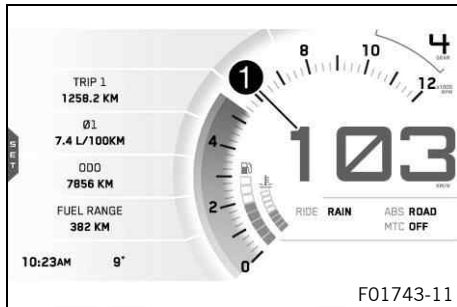

La velocidad se muestra en la zona **1** del display.  
 La unidad de velocidad se puede configurar en el menú **Distance**.  
 La velocidad se indica en kilómetros por hora **km/h** o en millas por hora **mph**.

### **i** Información

A partir de los 160 km/h (100 mph), el tamaño de fuente del indicador va aumentando conforme lo hace la velocidad.  
 El tamaño máximo de fuente se alcanza a los 200 km/h (124 mph) y a partir de ahí se reduce el contraste del fondo.

# 7 CUADRO DE INSTRUMENTOS

## 7.12 Indicador ABS

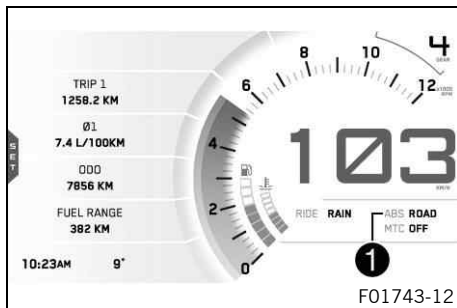

El modo de ABS ajustado se muestra en la zona ❶ del display. En el menú **ABS** puede configurarse el **ABS**.

## 7.13 Indicador MTC

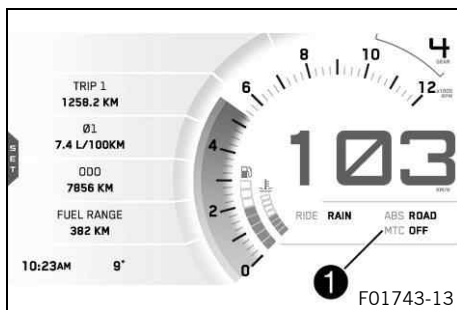

En la zona ❶ del display se indica si **MTC** está conectado o desconectado. En el menú **MTC** puede conectarse o desconectarse el control de tracción de la motocicleta.

## 7.14 Indicador Ride

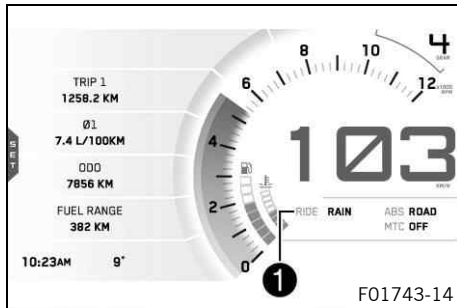

El **Ride Mode** ajustado se muestra en la zona **1** del display.  
En el menú **Ride Mode** puede configurarse el modo de conducción.

## 7.15 Calefacción de las empuñaduras (opcional)

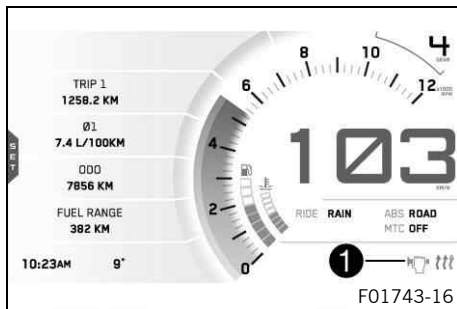

Si la calefacción de las empuñaduras está conectada, se muestra el símbolo **Heated Grips** en la zona **1** del display.  
La calefacción de las empuñaduras se puede configurar en el menú **Heated Grips**.

## 7.16 Calefacción del asiento (opcional)

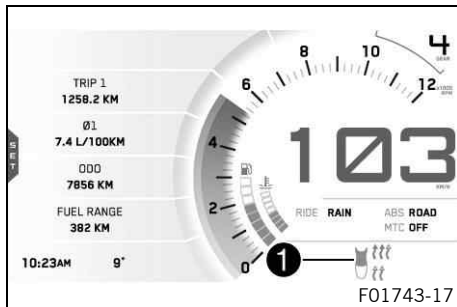

Si la calefacción del asiento está conectada, se muestra el símbolo **Heated Seat** en la zona ❶ del display. La calefacción del asiento se puede configurar en el menú **Heated Seat**.



### Información

El nivel de calefacción del asiento del acompañante se puede regular mediante un interruptor junto al asidero derecho.

## 7.17 Indicador de la temperatura del líquido refrigerante

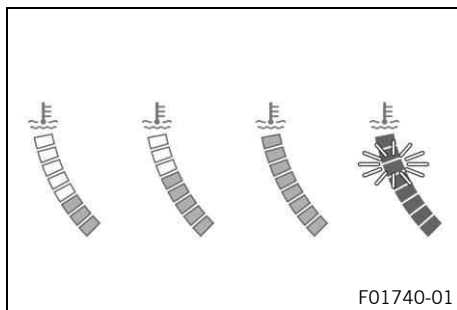

El indicador de la temperatura del líquido refrigerante está compuesto de barras. Cuantas más barras se iluminan, más caliente está el líquido refrigerante.



### Información

Cuando parpadean todas las barras, se muestra adicionalmente la advertencia **ENGINE TEMP HIGH**.

### Posibles estados

- Motor frío – Se iluminan hasta tres barras.
- Motor en temperatura de servicio – Se iluminan cuatro barras.
- Motor caliente – Se iluminan de cinco a ocho barras.

- Motor muy caliente – Las ocho barras parpadean en rojo.

## 7.18 Indicador del nivel de combustible

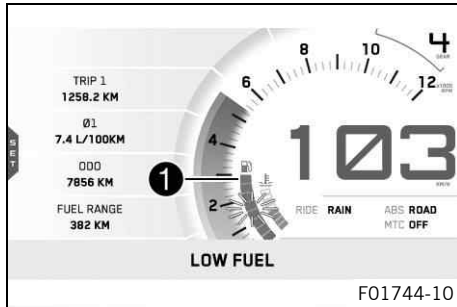

La capacidad del depósito de combustible se muestra en la zona ❶ del display. El indicador del nivel de combustible está compuesto de barras. Cuantas más barras estén iluminadas, mayor será el nivel de combustible en el depósito de combustible.



### Información

Quando la reserva de combustible está a punto de agotarse, las ocho barras parpadean en rojo y aparece además la advertencia **LOW FUEL**.

Para evitar que el indicador oscile continuamente durante la marcha, el nivel de combustible se muestra con una ligera demora.

El indicador del nivel de combustible no se actualiza mientras el caballete lateral está extendido o el interruptor de parada de emergencia está desactivado.

Quando se cierra el caballete lateral y se acciona el interruptor de parada de emergencia, la siguiente actualización se produce tras 2 minutos.

Si el cuadro de instrumentos no recibe ninguna señal del transmisor de nivel de combustible, el indicador del nivel de combustible parpadea.

# 7 CUADRO DE INSTRUMENTOS

## 7.19 Indicador de temperatura de aire ambiente

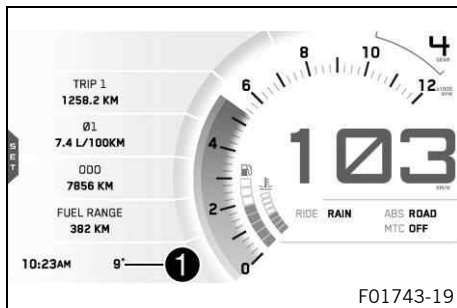

La temperatura ambiente se muestra en la zona **1**.  
La unidad de la temperatura ambiente se puede configurar en el menú **Temperature**.  
La temperatura ambiente se muestra en **°C** o **°F**.

## 7.20 Hora

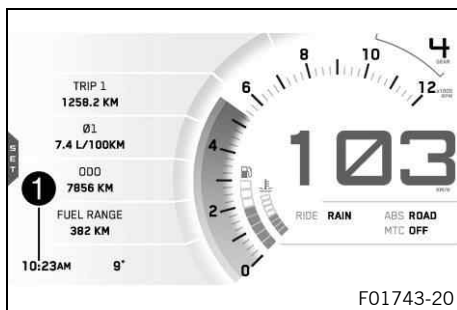

La hora se muestra en la zona **1** del display.  
En todos los idiomas, excepto en EN-US, se muestra la hora con el formato de 24 horas. La hora se muestra en formato de 12 horas si está configurado el idioma EN-US.  
En el menú **Time/Date** puede configurarse la hora.



### Información

La hora debe ajustarse si se ha desconectado la batería del vehículo de 12 V o si se ha desmontado el fusible.

## 7.21 Indicador Favourites

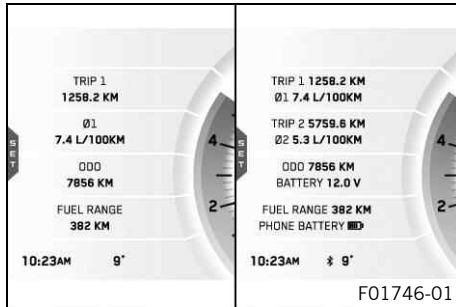

En el indicador **Favourites** se muestran hasta ocho puntos de información.

En el menú **Favourites** se puede configurar libremente el indicador **Favourites**.

### **i** Información

De uno a cuatro puntos de información seleccionados se muestran en dos líneas. De cinco a ocho puntos de información seleccionados se muestran en una línea.

## 7.22 Indicador Quick Selector 1

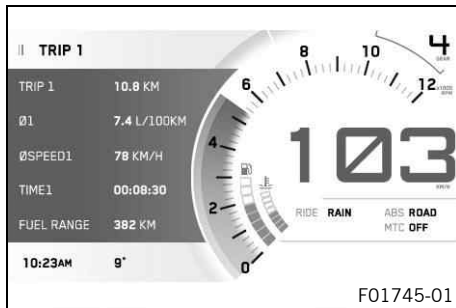

Al pulsar el botón **UP** se abre **Quick Selector 1** con el menú cerrado.

Al pulsar el botón **BACK** se cierra **Quick Selector 1**.

### **i** Información

En el menú **Quick Selector 1** puede configurarse **Quick Selector 1**. Se puede seleccionar cualquier información.

## 7.23 Indicador Quick Selector 2

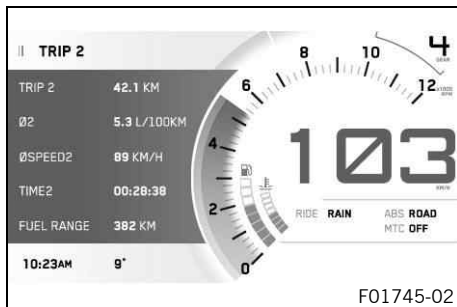

Al pulsar el botón **DOWN** se abre **Quick Selector 2** con el menú cerrado.

Al pulsar el botón **BACK** se cierra **Quick Selector 2**.



### Información

En el menú **Quick Selector 2** puede configurarse **Quick Selector 2**. Se puede seleccionar cualquier información.

## 7.24 Indicador Navigation (opcional)

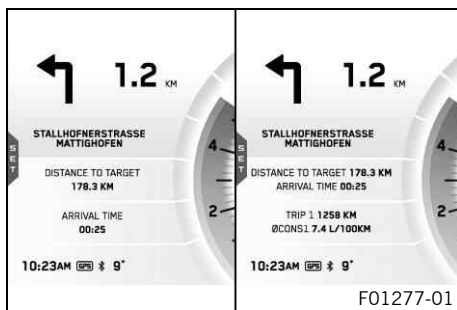

El indicador **Navigation** aparece cuando la función de navegación está activada.

En el indicador **Navigation** se muestran la flecha de dirección, la distancia hasta el siguiente punto del trayecto, el nombre de la calle y hasta cuatro puntos de información.

En el menú **Navi Info Screen** se puede configurar libremente el indicador **Navigation**.



## **i** Información

De uno a cuatro puntos de información seleccionados se muestran en dos líneas. De tres a cuatro puntos de información seleccionados se muestran en una línea.

## 7.25 Menú

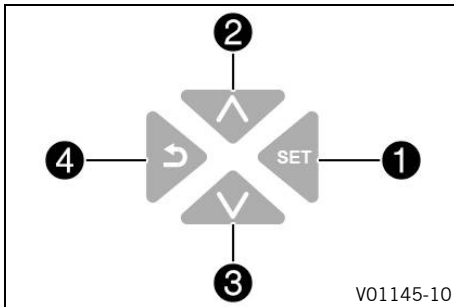

## **i** Información

Para abrir el menú, pulsar el botón **SET** ① en la pantalla de inicio.

Con el botón **UP** ② o el botón **DOWN** ③ se puede navegar por el menú.

Al pulsar el botón **BACK** ④ se cierra el menú actual o la visión general del menú.

Si con el menú abierto no se pulsa ninguna tecla del interruptor combinado de la izquierda, el menú se cierra automáticamente transcurridos unos 20 segundos. Al pulsar de nuevo el botón **SET** se accede al último menú abierto.

## 7.25.1 KTM MY RIDE (opcional)

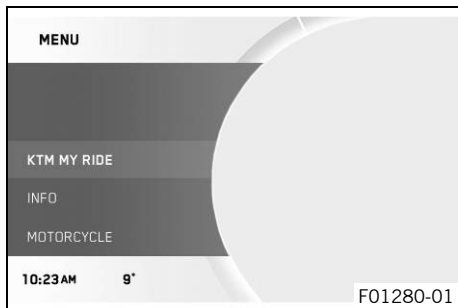

### Condición

- La motocicleta está parada.
- La función **KTM MY RIDE** (opcional) está activada.
  - Con el menú cerrado, pulsar el botón **SET**.
  - Pulsar el botón **UP** o **DOWN** hasta que se marque la opción **KTM MY RIDE**. Pulsar el botón **SET** para abrir el menú.

Con **KTM MY RIDE** pueden emparejarse teléfonos móviles o auriculares compatibles con el cuadro de instrumentos mediante **Bluetooth®** y configurarse la función de navegación.



### Información

No todos los teléfonos móviles o auriculares son compatibles para su emparejamiento con el cuadro de instrumentos.

Se debe admitir el estándar **Bluetooth®** 2.1.

## 7.25.2 Audio (opcional)

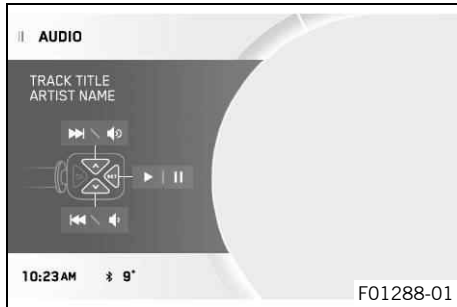

### Condición

- La función **KTM MY RIDE** (opcional) está activada.
- La función **Wireless Interface** (opcional) está activada.
- El cuadro de instrumentos está emparejado con un teléfono móvil adecuado.
- El cuadro de instrumentos está emparejado con unos auriculares adecuados.
  - Con el menú cerrado, pulsar el botón **SET**.
  - Pulsar el botón **UP** o **DOWN** hasta que se marque la opción **KTM MY RIDE**. Pulsar el botón **SET** para abrir el menú.



### Advertencia

- Peligro de accidente** El volumen demasiado alto de los auriculares puede distraer del estado del tráfico.
- Seleccione un volumen de los auriculares bajo que le permita percibir con claridad las señales acústicas.

- Pulsar el botón **UP** o **DOWN** hasta que se marque la opción **Audio**. Pulsar el botón **SET** para abrir el menú.
- Al mantener pulsado el botón **UP** se aumenta el volumen de audio.

- Al mantener pulsado el botón **DOWN** se reduce el volumen de audio.
- Al pulsar brevemente el botón **UP** se pasa a la siguiente pista de audio.
- Pulsando brevemente una o dos veces el botón **DOWN** se cambia, según el modelo de teléfono móvil, a la pista de audio anterior o bien se reproduce la actual desde el principio.
- Al pulsar el botón **SET** se reproduce o se pone en pausa la pista de audio.



### Consejo

Con algunos teléfonos móviles es necesario iniciar antes el reproductor de audio del teléfono para que sea posible la reproducción.

Para hacer el manejo más sencillo, la función **Audio** puede añadirse a **Quick Selector 1** o a **Quick Selector 2**.

---

### 7.25.3 Navigation (opcional)

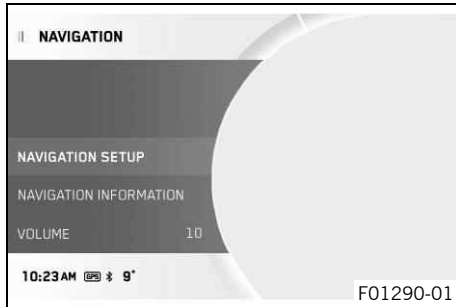

#### Condición

- La función **KTM MY RIDE** (opcional) está activada.
- La app **KTM MY RIDE** (opcional) está instalada y abierta en un teléfono móvil adecuado (dispositivos **Android**® a partir de la versión 6.0, dispositivos iOS a partir de la versión 10).
- El cuadro de instrumentos está emparejado con un teléfono móvil adecuado.
- La función de GPS está activada en el teléfono móvil emparejado.
- Para la navegación con voz: el cuadro de instrumentos está emparejado con unos auriculares compatibles y se ha descargado un paquete de voz adecuado en la app **KTM MY RIDE**.
  - Con el menú cerrado, pulsar el botón **SET**.
  - Pulsar el botón **UP** o **DOWN** hasta que se marque la opción **KTM MY RIDE**. Pulsar el botón **SET** para abrir el menú.
  - Pulsar el botón **UP** o **DOWN** hasta que se marque la opción **Navigation**. Pulsar el botón **SET** para abrir el menú.

En el menú **Navigation** se pueden realizar diferentes ajustes y consultar información general acerca de la navegación.



## Información

La función **Audio** se puede usar a la vez que la función de navegación.

Cuando la función de navegación está activa, una llamada entrante se representa con una ventana pequeña en el borde superior del display del cuadro de instrumentos. Con la telefonía activa no se puede navegar en el menú **Naviga-tion**.

Con la función de navegación conectada y el aparato empa-rejado se muestra el símbolo **GPS** en el display del cuadro de instrumentos.

### 7.25.4 Setup de navegación (opcional)

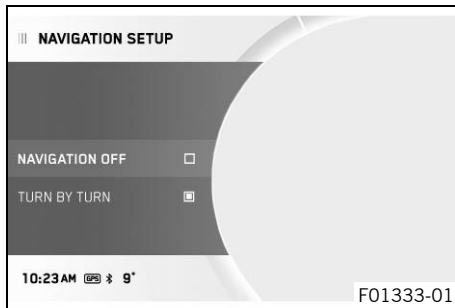

#### Condición

- La función **KTM MY RIDE** está activada (opcional).
  - La app **KTM MY RIDE** (opcional) está instalada y abierta en un teléfono móvil adecuado (dispositivos **Android**® a partir de la versión 6.0, dispositivos iOS a partir de la versión 10).
  - El cuadro de instrumentos está emparejado con un teléfono móvil adecuado.
  - La función de GPS está activada en el teléfono móvil emparejado.
- Con el menú cerrado, pulsar el botón **SET**.

- Pulsar el botón **UP** o **DOWN** hasta que se marque la opción **KTM MY RIDE**. Pulsar el botón **SET** para abrir el menú.
- Pulsar el botón **UP** o **DOWN** hasta que se marque la opción **Navigation**. Pulsar el botón **SET** para abrir el menú.
- Pulsar el botón **UP** o **DOWN** hasta que se marque la opción **Navigation Setup**. Pulsar el botón **SET** para abrir el menú.
- Pulsar el botón **UP** o **DOWN** hasta que el punto del menú deseado **Navigation Off** o **Turn by Turn** aparezca marcado. Pulsar el botón **SET** para conectar o desconectar el submenú correspondiente.



### Información

Con **Navigation Off** puede conectarse o desconectarse la navegación visual. La navegación con voz permanece activa.

Con **Turn by Turn** se puede modificar la navegación visual a una flecha de dirección.

---

En el submenú **Navigation Setup** se puede configurar el modo de navegación.

## 7.25.5 Información de navegación (opcional)

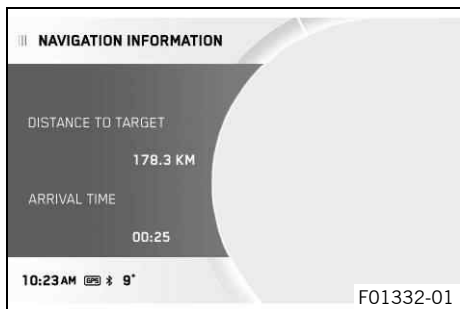

### Condición

- La función **KTM MY RIDE** (opcional) está activada.
- La app **KTM MY RIDE** (opcional) está instalada y abierta en un teléfono móvil adecuado (dispositivos **Android**® a partir de la versión 6.0, dispositivos iOS a partir de la versión 10).
- El cuadro de instrumentos está emparejado con un teléfono móvil adecuado.
- La función de GPS está activada en el teléfono móvil emparejado.
  - Con el menú cerrado, pulsar el botón **SET**.
  - Pulsar el botón **UP** o **DOWN** hasta que se marque la opción **KTM MY RIDE**. Pulsar el botón **SET** para abrir el menú.
  - Pulsar el botón **UP** o **DOWN** hasta que se marque la opción **Navigation**. Pulsar el botón **SET** para abrir el menú.
  - Pulsar el botón **UP** o **DOWN** hasta que se marque la opción **Navigation Information**. Pulsar el botón **SET** para abrir el menú.



### Información

**Distance to Target** indica la distancia hasta el destino.  
**Arrival Time** indica la hora de llegada estimada del teléfono móvil.

En el submenú **Navigation Information** se puede ver información sobre la navegación actual.



## 7.25.6 Volumen (opcional)

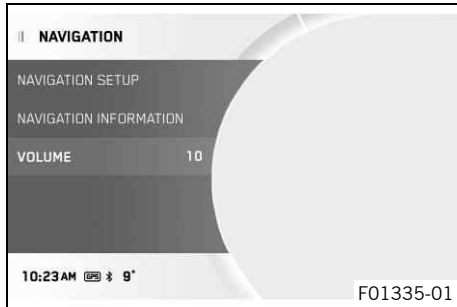

### Condición

- La función **KTM MY RIDE** (opcional) está activada.
- La app **KTM MY RIDE** (opcional) está instalada y abierta en un teléfono móvil adecuado (dispositivos **Android**® a partir de la versión 6.0, dispositivos iOS a partir de la versión 10).
- El cuadro de instrumentos está emparejado con un teléfono móvil adecuado.
- La función de GPS está activada en el teléfono móvil emparejado.
- Para la navegación con voz: el cuadro de instrumentos está emparejado con unos auriculares compatibles y se ha descargado un paquete de voz adecuado en la app **KTM MY RIDE**.
  - Con el menú cerrado, pulsar el botón **SET**.
  - Pulsar el botón **UP** o **DOWN** hasta que se marque la opción **KTM MY RIDE**. Pulsar el botón **SET** para abrir el menú.
  - Pulsar el botón **UP** o **DOWN** hasta que se marque la opción **Navigation**. Pulsar el botón **SET** para abrir el menú.



### Advertencia

**Peligro de accidente** El volumen demasiado alto de los auriculares puede distraer del estado del tráfico.

- Seleccione un volumen de los auriculares bajo que le permita percibir con claridad las señales acústicas.
- 

- Pulsar el botón **UP** o **DOWN** hasta que se marque la opción **Volume**.
- 



### Información

Al mantener pulsado el botón **UP** se aumenta el volumen de audio.

Al mantener pulsado el botón **DOWN** se reduce el volumen de audio.

---

En el submenú **Volume** se puede configurar el volumen de sonido de la navegación.

### 7.25.7 Setup (opcional)

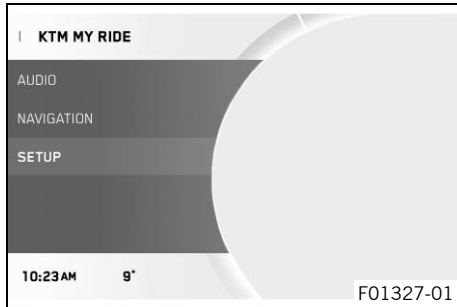

#### Condición

- La motocicleta está parada.
- La función **KTM MY RIDE** (opcional) está activada.
  - Con el menú cerrado, pulsar el botón **SET**.
  - Pulsar el botón **UP** o **DOWN** hasta que se marque la opción **KTM MY RIDE**. Pulsar el botón **SET** para abrir el menú.
  - Pulsar el botón **UP** o **DOWN** hasta que se marque la opción **Setup**. Pulsar el botón **SET** para abrir el menú.

En **Setup** se puede configurar **Wireless Interface**, que permite activar o desactivar el menú **Bluetooth**.



#### Información

La función **Bluetooth**® solo puede usarse junto con **KTM MY RIDE** (opcional).

Con la función **Bluetooth**® conectada y el aparato emparejado se muestra el símbolo **Bluetooth**® en el display del cuadro de instrumentos.

No todos los teléfonos móviles o auriculares son compatibles para su emparejamiento con el cuadro de instrumentos.

## 7.25.8 Bluetooth (opcional)

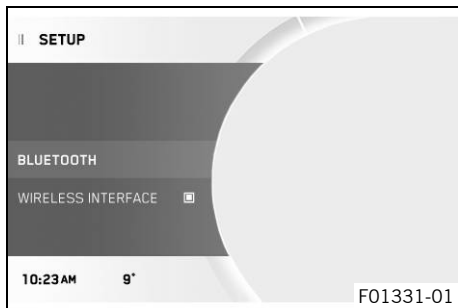

### Condición

- La motocicleta está parada.
  - La función **KTM MY RIDE** (opcional) está activada.
  - La función **Wireless Interface** (opcional) está activada.
- Con el menú cerrado, pulsar el botón **SET**.
  - Pulsar el botón **UP** o **DOWN** hasta que se marque la opción **KTM MY RIDE**. Pulsar el botón **SET** para abrir el menú.
  - Pulsar el botón **UP** o **DOWN** hasta que se marque la opción **Setup**. Pulsar el botón **SET** para abrir el menú.
  - Pulsar el botón **UP** o **DOWN** hasta que se marque la opción **Bluetooth**. Pulsar el botón **SET** para abrir el menú.

Con **Bluetooth** pueden emparejarse teléfonos móviles o auriculares compatibles con el cuadro de instrumentos mediante **Bluetooth®**.



### Información

La función **Bluetooth®** solo puede usarse junto con **KTM MY RIDE** (opcional).

Con la función **Bluetooth®** conectada y el aparato emparejado se muestra el símbolo **Bluetooth®** en el display del cuadro de instrumentos.

No todos los teléfonos móviles o auriculares son compatibles para su emparejamiento con el cuadro de instrumentos.

## 7.25.9 Phone (opcional)

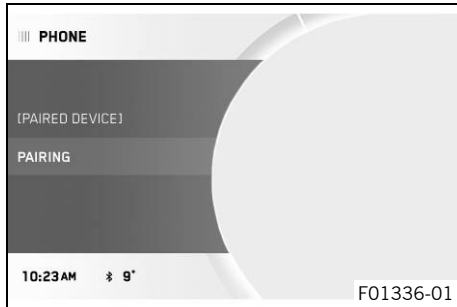
**Condición**

- La motocicleta está parada.
  - La función **KTM MY RIDE** (opcional) está activada.
  - La función **Wireless Interface** (opcional) está activada.
  - La función **Bluetooth®** del dispositivo que deba emparejarse también está activada.
- Con el menú cerrado, pulsar el botón **SET**.
  - Pulsar el botón **UP** o **DOWN** hasta que se marque la opción **KTM MY RIDE**. Pulsar el botón **SET** para abrir el menú.
  - Pulsar el botón **UP** o **DOWN** hasta que se marque la opción **Setup**. Pulsar el botón **SET** para abrir el menú.
  - Pulsar el botón **UP** o **DOWN** hasta que se marque la opción **Bluetooth**. Pulsar el botón **SET** para abrir el menú.
  - Pulsar el botón **UP** o **DOWN** hasta que el punto del menú deseado **Phone** aparezca marcado. Pulsar el botón **SET** para abrir el menú.

**Información**

No es posible emparejar dos teléfonos móviles con el cuadro de instrumentos al mismo tiempo.

- Volver a pulsar el botón **SET** para confirmar el punto del submenú **Pairing**.

- En el cuadro de instrumentos aparece un mensaje indicando que está preparado para el emparejamiento. Confirmando **Passkey** en el teléfono móvil y en el cuadro de instrumentos, el emparejamiento concluye correctamente.



### Información

Después de un emparejamiento correcto, el nombre del teléfono móvil emparejado aparece en el menú **Phone**. Pulsar el botón **UP** o **DOWN** hasta que se marque el dispositivo emparejado. Pulsando el botón **SET** puede borrarse el dispositivo emparejado. No todos los teléfonos móviles son compatibles para su emparejamiento con el cuadro de instrumentos.

- 
- Acercar a la zona de cobertura del cuadro de instrumentos el dispositivo emparejado anteriormente con la función **Bluetooth®** activada.
    - ✓ El dispositivo se empareja automáticamente con el cuadro de instrumentos.
    - ✗ Si el dispositivo no se empareja automáticamente con el cuadro de instrumentos transcurridos unos 30 segundos:
      - Volver a iniciar el cuadro de instrumentos o repetir la operación de **Pairing**.

En el submenú **Phone** puede emparejarse un teléfono móvil compatible con el cuadro de instrumentos.

## 7.25.10 Headset Rider (opcional)

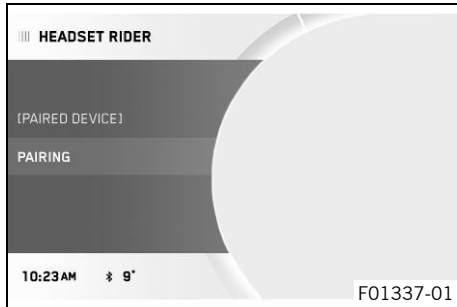
**Condición**

- La motocicleta está parada.
  - La función **KTM MY RIDE** (opcional) está activada.
  - La función **Wireless Interface** (opcional) está activada.
  - La función **Bluetooth®** del dispositivo que deba emparejarse también está activada.
- Con el menú cerrado, pulsar el botón **SET**.
  - Pulsar el botón **UP** o **DOWN** hasta que se marque la opción **KTM MY RIDE**. Pulsar el botón **SET** para abrir el menú.
  - Pulsar el botón **UP** o **DOWN** hasta que se marque la opción **Setup**. Pulsar el botón **SET** para abrir el menú.
  - Pulsar el botón **UP** o **DOWN** hasta que se marque la opción **Bluetooth**. Pulsar el botón **SET** para abrir el menú.
  - Pulsar el botón **UP** o **DOWN** hasta que se marque la opción **Headset Rider**. Pulsar el botón **SET** para abrir el menú.
  - Volver a pulsar el botón **SET** para confirmar el punto del submenú **Pairing**.
  - El nombre de los auriculares del conductor aparece en el cuadro de instrumentos. Seleccionar el dispositivo pulsando el botón **SET**. Volver a pulsar el botón **SET** para confirmar el punto del submenú **Confirm**. El emparejamiento de los auriculares del conductor con el cuadro de instrumentos se concluye con éxito en este punto.



### Información

Después de un emparejamiento correcto, el nombre de los auriculares emparejados aparece en el menú **Headset Rider**.

Pulsar el botón **UP** o **DOWN** hasta que se marque el dispositivo emparejado. Pulsando el botón **SET** puede borrarse el dispositivo emparejado.

No todos los auriculares son compatibles para su emparejamiento con el cuadro de instrumentos.

---

- Acercar a la zona de cobertura del cuadro de instrumentos el dispositivo emparejado anteriormente con la función **Bluetooth®** activada.
  - ✓ El dispositivo se empareja automáticamente con el cuadro de instrumentos.
  - ✗ Si el dispositivo no se empareja automáticamente con el cuadro de instrumentos transcurridos unos 30 segundos:
    - Volver a iniciar el cuadro de instrumentos o repetir la operación de **Pairing**.

En el submenú **Headset Rider** pueden emparejarse unos auriculares para el conductor compatibles con el cuadro de instrumentos.

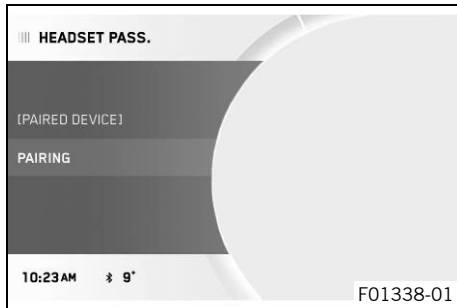

## 7.25.11 Headset Pass. (opcional)

**Condición**

- La motocicleta está parada.
  - La función **KTM MY RIDE** (opcional) está activada.
  - La función **Wireless Interface** (opcional) está activada.
  - La función **Bluetooth®** del dispositivo que deba emparejarse también está activada.
- Con el menú cerrado, pulsar el botón **SET**.
  - Pulsar el botón **UP** o **DOWN** hasta que se marque la opción **KTM MY RIDE**. Pulsar el botón **SET** para abrir el menú.
  - Pulsar el botón **UP** o **DOWN** hasta que se marque la opción **Setup**. Pulsar el botón **SET** para abrir el menú.
  - Pulsar el botón **UP** o **DOWN** hasta que se marque la opción **Bluetooth**. Pulsar el botón **SET** para abrir el menú.
  - Pulsar el botón **UP** o **DOWN** hasta que se marque la opción **Headset Pass..** Pulsar el botón **SET** para abrir el menú.
  - Volver a pulsar el botón **SET** para confirmar el punto del submenú **Pairing**.
  - El nombre de los auriculares del acompañante aparece en el cuadro de instrumentos. Seleccionar el dispositivo pulsando el botón **SET**. Volver a pulsar el botón **SET** para confirmar el punto del submenú **Confirm**. El emparejamiento de los auriculares del acompañante con el cuadro de instrumentos se concluye con éxito en este punto.



### Información

Después de un emparejamiento correcto, el nombre de los auriculares emparejados aparece en el menú **Headset Pass..**

Pulsar el botón **UP** o **DOWN** hasta que se marque el dispositivo emparejado. Pulsando el botón **SET** puede borrarse el dispositivo emparejado.

No todos los auriculares son compatibles para su emparejamiento con el cuadro de instrumentos.

---

- Acercar a la zona de cobertura del cuadro de instrumentos el dispositivo emparejado anteriormente con la función **Bluetooth®** activada.
  - ✓ El dispositivo se empareja automáticamente con el cuadro de instrumentos.
  - ✗ Si el dispositivo no se empareja automáticamente con el cuadro de instrumentos transcurridos unos 30 segundos:
    - Volver a iniciar el cuadro de instrumentos o repetir la operación de **Pairing**.

En el submenú **Headset Pass.** pueden emparejarse unos auriculares compatibles para el acompañante con el cuadro de instrumentos.

## 7.25.12 Wireless Interface

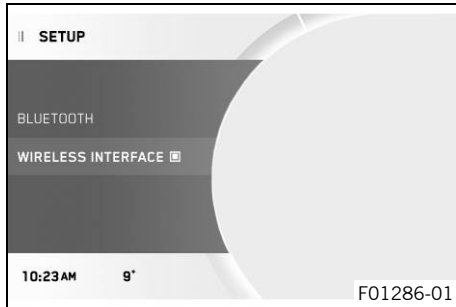
**Condición**

- La motocicleta está parada.
  - La función **KTM MY RIDE** (opcional) está activada.
- Con el menú cerrado, pulsar el botón **SET**.
  - Pulsar el botón **UP** o **DOWN** hasta que se marque la opción **KTM MY RIDE**. Pulsar el botón **SET** para abrir el menú.
  - Pulsar el botón **UP** o **DOWN** hasta que se marque la opción **Setup**. Pulsar el botón **SET** para abrir el menú.
  - Pulsar el botón **UP** o **DOWN** hasta que se marque la opción **Wireless Interface**. Con el botón **SET**, conectar o desconectar el **Wireless Interface**.

Con **Wireless Interface** se puede activar o desactivar el menú **Bluetooth®**.

**Información**

La función **Bluetooth®** solo puede usarse junto con **KTM MY RIDE** (opcional).

Con la función **Bluetooth®** conectada y el aparato emparejado se muestra el símbolo **Bluetooth®** en el display del cuadro de instrumentos.

No todos los teléfonos móviles o auriculares son compatibles para su emparejamiento con el cuadro de instrumentos.

## 7.25.13 Telefonía (opcional)

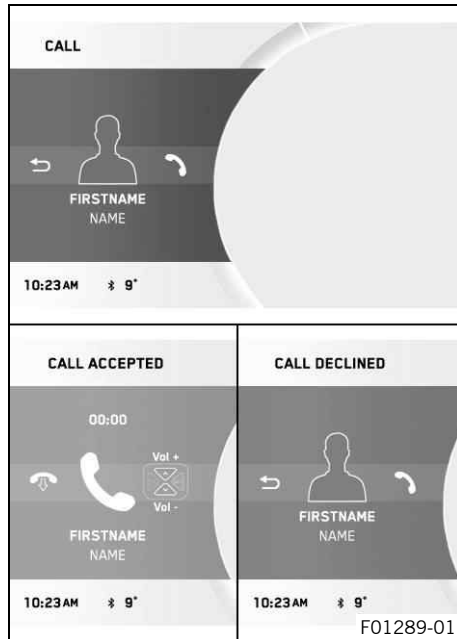

### Condición

- La función **KTM MY RIDE** (opcional) está activada.
- La función **Wireless Interface** (opcional) está activada.
- El cuadro de instrumentos está emparejado con un teléfono móvil adecuado.
- El cuadro de instrumentos está emparejado con unos auriculares adecuados.



### Advertencia

**Peligro de accidente** El volumen demasiado alto de los auriculares puede distraer del estado del tráfico.

- Seleccione un volumen de los auriculares bajo que le permita percibir con claridad las señales acústicas.

- Al pulsar el botón **SET** se acepta una llamada entrante.
- Al mantener pulsado el botón **BACK** se rechaza una llamada entrante.
- Al mantener pulsado el botón **UP** se aumenta el volumen de audio.
- Al mantener pulsado el botón **DOWN** se reduce el volumen de audio.



## Información

Se muestran la duración de la llamada y el contacto. En función de la configuración del teléfono móvil, se muestra el contacto con el nombre y la fotografía. Cuando la función de navegación está activa, una llamada entrante se representa con una ventana pequeña en el borde superior del display del cuadro de instrumentos.

### 7.25.14 Info

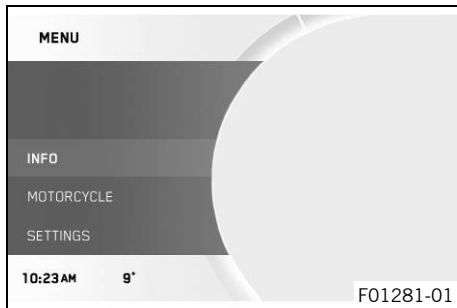

- Con el menú cerrado, pulsar el botón **SET**.
- Pulsar el botón **UP** o **DOWN** hasta que se marque la opción **Info**. Pulsar el botón **SET** para abrir el menú.

En **Info** se puede consultar información general.

## 7.25.15 Trip 1

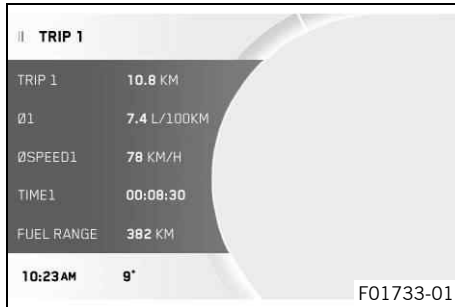

- Con el menú cerrado, pulsar el botón **SET**.
- Pulsar el botón **UP** o **DOWN** hasta que se marque la opción **Info**. Pulsar el botón **SET** para abrir el menú.
- Pulsar el botón **UP** o **DOWN** hasta que se marque la opción **Trip 1**. Pulsar el botón **SET** para abrir el menú.

**Trip 1** indica el kilometraje desde la última puesta a cero (p. ej., entre dos repostajes). **Trip 1** cuenta correlativamente hasta **9999**.

**Ø1** indica el consumo medio a partir de **Trip 1**.

**ØSpeed1** indica la velocidad media a partir de **Trip 1** y **Time1**.

**Time1** indica el tiempo de marcha a partir de **Trip 1** y está activo siempre que se recibe una señal de velocidad.

**Fuel Range** indica la autonomía máxima posible con la reserva de combustible.

Mantener pulsado el botón **SET** durante 3 - 5 segundos.

Se restablecen todos los registros del menú **Trip 1**.

## 7.25.16 Trip 2

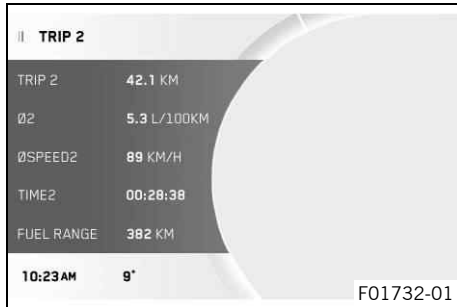

- Con el menú cerrado, pulsar el botón **SET**.
- Pulsar el botón **UP** o **DOWN** hasta que se marque la opción **Info**. Pulsar el botón **SET** para abrir el menú.
- Pulsar el botón **UP** o **DOWN** hasta que se marque la opción **Trip 2**. Pulsar el botón **SET** para abrir el menú.

**Trip 2** indica el kilometraje desde la última puesta a cero (p. ej., entre dos repostajes). **Trip 2** cuenta correlativamente hasta **9999**.

**Ø2** indica el consumo medio a partir de **Trip 2**.

**ØSpeed2** indica la velocidad media a partir de **Trip 2** y **Time2**.

**Time2** indica el tiempo de marcha a partir de **Trip 2** y está activo siempre que se recibe una señal de velocidad.

**Fuel Range** indica la autonomía máxima posible con la reserva de combustible.

Mantener pulsado el botón **SET** durante 3 - 5 segundos.

Se restablecen todos los registros del menú **Trip 2**.

# 7 CUADRO DE INSTRUMENTOS

## 7.25.17 General Info

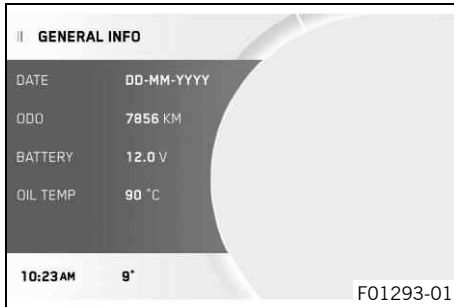

| II GENERAL INFO |            |
|-----------------|------------|
| DATE            | DD-MM-YYYY |
| ODO             | 7856 KM    |
| BATTERY         | 12.0 V     |
| OIL TEMP        | 90 °C      |
| 10:23AM         | 9°         |

- Con el menú cerrado, pulsar el botón **SET**.
- Pulsar el botón **UP** o **DOWN** hasta que se marque la opción **Info**. Pulsar el botón **SET** para abrir el menú.
- Pulsar el botón **UP** o **DOWN** hasta que se marque la opción **General Info**. Pulsar el botón **SET** para abrir el menú.

**Date** indica la fecha.

**ODO** indica el total de kilómetros recorridos.

**Battery** indica la tensión de la batería.

**Oil Temp** indica la temperatura del aceite del motor.

## 7.25.18 TPMS

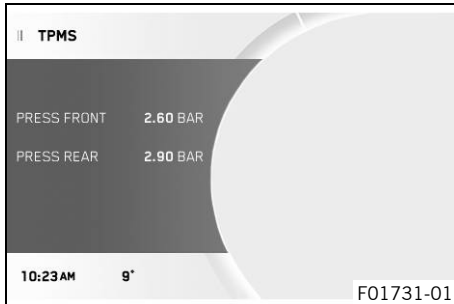

| II TPMS     |          |
|-------------|----------|
| PRESS FRONT | 2.60 BAR |
| PRESS REAR  | 2.90 BAR |
| 10:23AM     | 9°       |

### Condición

- Modelo con **TPMS**.
- Con el menú cerrado, pulsar el botón **SET**.
- Pulsar el botón **UP** o **DOWN** hasta que se marque la opción **Info**. Pulsar el botón **SET** para abrir el menú.



**Advertencia**

**Peligro de accidente** El sistema de control de la presión de los neumáticos no sustituye al control que debe realizarse antes de ponerse en marcha.

Para evitar que se produzcan falsas alarmas, los valores de presión de los neumáticos se evalúan a lo largo de varios minutos.

- La presión de los neumáticos debe controlarse siempre antes de ponerse en marcha.
- Si la presión de los neumáticos no se corresponde con las especificaciones, debe corregirse.
- Si el comportamiento del vehículo indica que existe una pérdida de presión en los neumáticos, parar el vehículo inmediatamente aunque los valores de presión sean correctos.

- Pulsar el botón **UP** o **DOWN** hasta que se marque la opción **TPMS**. Pulsar el botón **SET** para abrir el menú.

## Prescripción

|  |                  |
|--|------------------|
| Presión de los neumáticos solo/con acompañante/carga útil completa |                  |
| Delante: con los neumáticos fríos                                  | 2,6 bar (38 psi) |
| Detrás: con los neumáticos fríos                                   | 2,9 bar (42 psi) |

En el menú **TPMS** se muestra la presión de los neumáticos delantero y trasero.

**Press Front** indica la presión del neumático delantero.

**Press Rear** indica la presión del neumático trasero.

## 7.25.19 Warnings

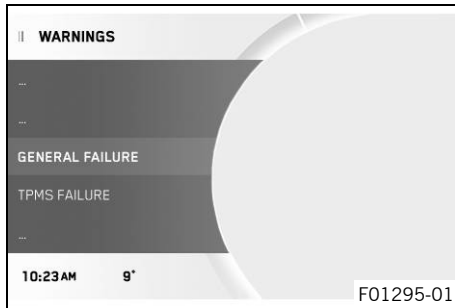

### Condición

- Mensajes o advertencias existentes.
- Con el menú cerrado, pulsar el botón **SET**.
- Pulsar el botón **UP** o **DOWN** hasta que se marque la opción **Info**. Pulsar el botón **SET** para abrir el menú.
- Pulsar el botón **UP** o **DOWN** hasta que se marque la opción **Warnings**. Pulsar el botón **SET** para abrir el menú.
- Los botones **UP** o **DOWN** permiten navegar por las advertencias.

En el menú **Warnings** se visualizan y almacenan todas las advertencias que se han producido.

## 7.25.20 Service

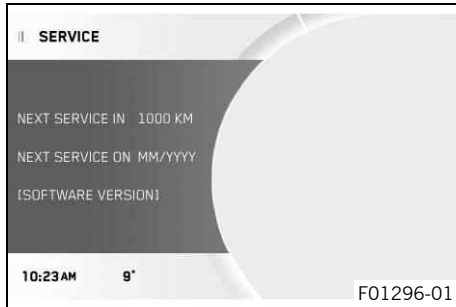

### Condición

- La motocicleta está parada.
- Con el menú cerrado, pulsar el botón **SET**.
- Pulsar el botón **UP** o **DOWN** hasta que se marque la opción **Info**. Pulsar el botón **SET** para abrir el menú.
- Pulsar el botón **UP** o **DOWN** hasta que se marque la opción **Service**. Pulsar el botón **SET** para abrir el menú.

En el menú **Service** se muestra cuándo debe realizarse el próximo servicio.

## 7.25.21 Extra Functions

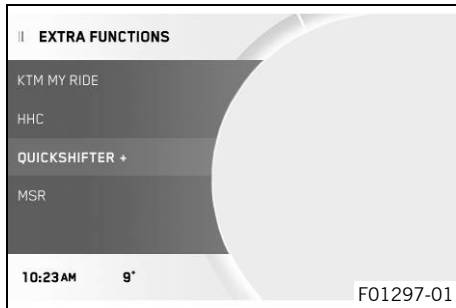

### Condición

- La motocicleta está parada.
- Motocicleta con funciones adicionales opcionales.
- Con el menú cerrado, pulsar el botón **SET**.
- Pulsar el botón **UP** o **DOWN** hasta que se marque la opción **Info**. Pulsar el botón **SET** para abrir el menú.
- Pulsar el botón **UP** o **DOWN** hasta que se marque la opción **Extra Functions**. Pulsar el botón **SET** para abrir el menú.
- Los botones **UP** y **DOWN** permiten navegar por las funciones adicionales.

En **Extra Functions** se listan las funciones adicionales opcionales.



## Información

En la página web de KTM encontrará el catálogo **KTM PowerParts** más actual y el software disponible para su vehículo.

### 7.25.22 Motorcycle

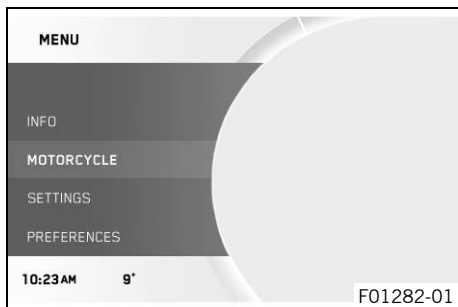

#### Condición

- La motocicleta está parada.
- Con el menú cerrado, pulsar el botón **SET**.
- Pulsar el botón **UP** o **DOWN** hasta que se marque la opción **Motorcycle**. Pulsar el botón **SET** para abrir el menú.

En **Motorcycle** se puede configurar el modo de conducción del vehículo.

### 7.25.23 Heated Grips (opcional)

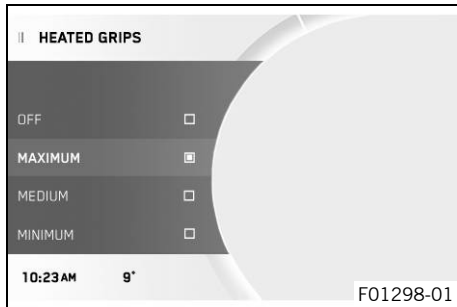

#### Condición

- La motocicleta está parada.
- El menú **Heated Grips** está activado.
- Con el menú cerrado, pulsar el botón **SET**.
- Pulsar el botón **UP** o **DOWN** hasta que se marque la opción **Motorcycle**. Pulsar el botón **SET** para abrir el menú.
- Pulsar el botón **UP** o **DOWN** hasta que se marque la opción **Heated Grips**. Pulsar el botón **SET** para abrir el menú.
- Activar el punto de menú con el botón **UP** o **DOWN**.
- Pulsar el botón **SET** para seleccionar el nivel de calefacción o para conectar o desconectar la calefacción de las empuñaduras.

## 7.25.24 Heated Seat (opcional)

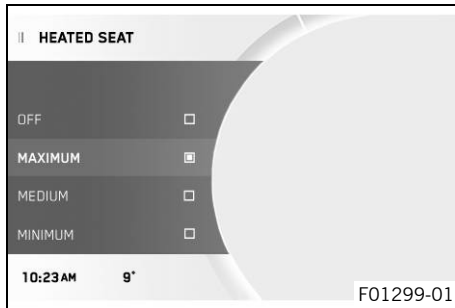

### Condición

- La motocicleta está parada.
  - El menú **Heated Seat Ride** está activado.
  - El menú **Heated Seat Pas** está activado.
- Con el menú cerrado, pulsar el botón **SET**.
  - Pulsar el botón **UP** o **DOWN** hasta que se marque la opción **Motorcycle**. Pulsar el botón **SET** para abrir el menú.
  - Pulsar el botón **UP** o **DOWN** hasta que se marque la opción **Heated Seat**. Pulsar el botón **SET** para abrir el menú.
  - Activar el punto de menú con el botón **UP** o **DOWN**.
  - Pulsar el botón **SET** para seleccionar el nivel de calefacción o para conectar o desconectar la calefacción del asiento.



### Información

El nivel de calefacción para el asiento del acompañante se selecciona con el interruptor junto al asidero derecho.

## 7.25.25 Ride Mode

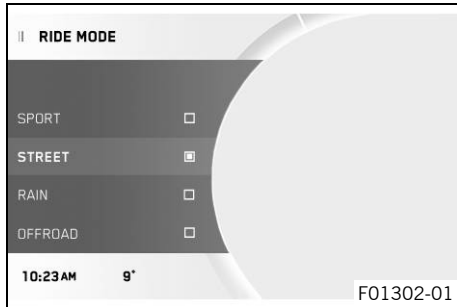

### Condición

- Interruptor de parada de emergencia/botón del motor de arranque conectado (posición central) – Esta es la posición necesaria para poder circular, el circuito de encendido está cerrado. (📖 pág. 42)
- Función del regulador de velocidad desactivada.
  - Con el menú cerrado, pulsar el botón **SET**.
  - Pulsar el botón **UP** o **DOWN** hasta que se marque la opción **Motorcycle**. Pulsar el botón **SET** para abrir el menú.
  - Pulsar el botón **UP** o **DOWN** hasta que se marque la opción **Ride Mode**. Pulsar el botón **SET** para abrir el menú.
  - Activar el punto de menú con el botón **UP** o **DOWN** y seleccionarlo con **SET**. Al pulsar el botón **SET** se pueden seleccionar ajustes del motor y el control de tracción de la motocicleta adaptados entre sí.
    - ✓ SPORT - Potencia homologada con una respuesta muy directa, el control de tracción de la motocicleta permite un aumento del deslizamiento en la rueda trasera.
    - ✓ STREET - Potencia homologada con una respuesta equilibrada, el control de tracción de la motocicleta permite un deslizamiento normal en la rueda trasera.

- ✓ RAIN - Potencia reducida y homologada para mejorar la maniobrabilidad, el control de tracción de la motocicleta permite un deslizamiento normal en la rueda trasera.
- ✓ OFFROAD - Potencia reducida y homologada para mejorar la maniobrabilidad, el control de tracción de la motocicleta permite un deslizamiento alto en la rueda trasera.



## Información

No acelerar durante la selección.

### 7.25.26 MTC

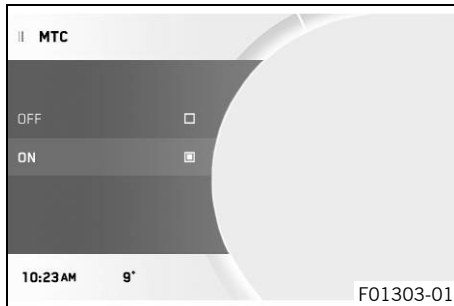

#### Condición

- La motocicleta está parada.
- Función del regulador de velocidad desactivada.
- Con el menú cerrado, pulsar el botón **SET**.
- Pulsar el botón **UP** o **DOWN** hasta que se marque la opción **Motorcycle**. Pulsar el botón **SET** para abrir el menú.
- Pulsar el botón **UP** o **DOWN** hasta que se marque la opción **MTC**. Pulsar el botón **SET** para abrir el menú.
- Activar el punto de menú con el botón **UP** o **DOWN**.
- Con el botón **SET** conectar o desconectar el **MTC**.



**i** **Información**

No acelerar al conectar o desconectar.  
El control de tracción de la motocicleta se activa de nuevo después de conectar el encendido.

|  |   |
|--|---|
| Mantener pulsado el botón <b>SET</b> durante 3 - 5 segundos. | Activación del control de tracción de la motocicleta. |
|--|---|

## 7.25.27 MTC+MSR (opcional)

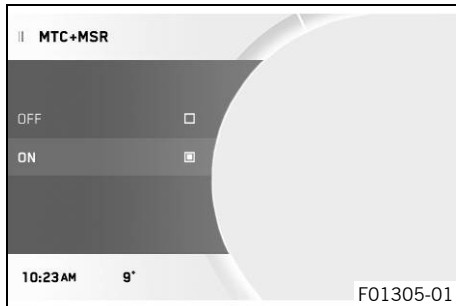

**Condición**

- La motocicleta está parada.
- Función del regulador de velocidad desactivada.
- Con el menú cerrado, pulsar el botón **SET**.
- Pulsar el botón **UP** o **DOWN** hasta que se marque la opción **Motorcycle**. Pulsar el botón **SET** para abrir el menú.
- Pulsar el botón **UP** o **DOWN** hasta que se marque la opción **MTC+MSR**. Pulsar el botón **SET** para abrir el menú.
- Activar el punto de menú con el botón **UP** o **DOWN**.
- Con el botón **SET** conectar o desconectar el **MTC+MSR**.



## Información

No acelerar al conectar o desconectar. Con el ABS desconectado o con el modo de conducción **Offroad** activo, el **MSR** no está activo. Al conectar el encendido se vuelven a activar el control de tracción de la motocicleta y la regulación del par de arrastre del motor.

Mantener pulsado el botón **SET** durante 3 - 5 segundos.

Activación del control de tracción de la motocicleta y de la regulación del par de arrastre del motor.

## 7.25.28 ABS

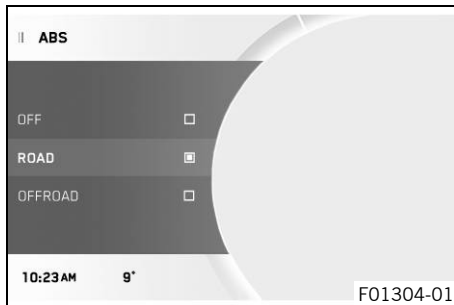

## Condición

- La motocicleta está parada.
- Con el menú cerrado, pulsar el botón **SET**.
- Pulsar el botón **UP** o **DOWN** hasta que se marque la opción **Motorcycle**. Pulsar el botón **SET** para abrir el menú.

---

## Indicación

**Pérdida de la homologación para la vía pública y de la cobertura del seguro** Cuando el ABS se desconecta totalmente, se pierde la homologación del vehículo para circular por la vía pública.

- Cuando desconecte el ABS totalmente, utilice el vehículo solo en circuitos cerrados fuera de la vía pública.
- 
- Pulsar el botón **UP** o **DOWN** hasta que se marque la opción **ABS**. Pulsar el botón **SET** para abrir el menú.
  - Activar el punto de menú con el botón **UP** o **DOWN**.
  - Pulsar la tecla **SET** para desconectar el **ABS** o para seleccionar el modo de ABS.
- 



## Información

No acelerar durante la selección.

El ABS solo se puede volver a activar conectando de nuevo el encendido.

Cuando está activado el modo de ABS **Road**, el ABS actúa sobre ambas ruedas.

Cuando está activado el modo de ABS **Offroad**, el ABS solo actúa sobre la rueda delantera. Puesto que el ABS no regula la rueda trasera, al frenar existe peligro de que se bloquee.

---

|  |   |
|--|---|
| Mantener pulsado el botón <b>SET</b> durante 3 - 5 segundos. | Activación de los distintos modos de ABS. |
|--|---|

## 7.25.29 HHC (opcional)

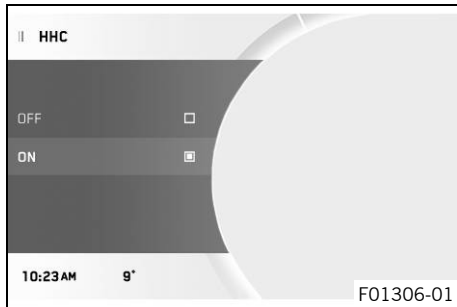

### Condición

- La motocicleta está parada.
- Con el menú cerrado, pulsar el botón **SET**.
- Pulsar el botón **UP** o **DOWN** hasta que se marque la opción **Motorcycle**. Pulsar el botón **SET** para abrir el menú.
- Pulsar el botón **UP** o **DOWN** hasta que se marque la opción **HHC**. Pulsar el botón **SET** para abrir el menú.
- Activar el punto de menú con el botón **UP** o **DOWN**.
- Con el botón **SET** conectar o desconectar el **HHC**.

## 7.25.30 Settings

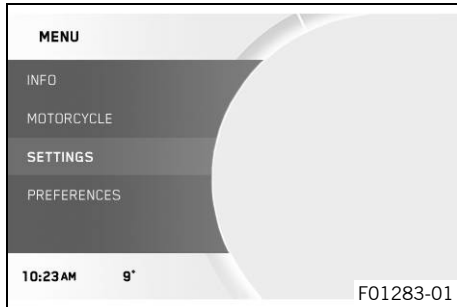

### Condición

- La motocicleta está parada.
- Con el menú cerrado, pulsar el botón **SET**.
- Pulsar el botón **UP** o **DOWN** hasta que se marque la opción **Settings**. Pulsar el botón **SET** para abrir el menú.

En **Settings** se pueden configurar las opciones favoritas y las selecciones rápidas.

## 7.25.31 Favourites

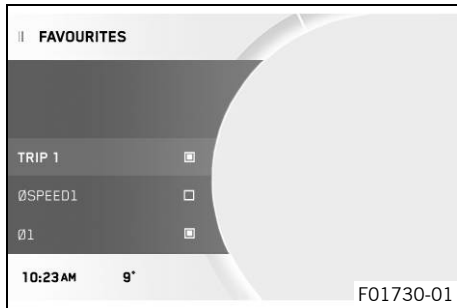

### Condición

- La motocicleta está parada.
- Con el menú cerrado, pulsar el botón **SET**.
- Pulsar el botón **UP** o **DOWN** hasta que se marque la opción **Settings**. Pulsar el botón **SET** para abrir el menú.
- Pulsar el botón **UP** o **DOWN** hasta que se marque la opción **Favourites**. Pulsar el botón **SET** para abrir el menú.
- Activar el punto de menú con el botón **UP** o **DOWN** y seleccionarlo con **SET**.

En el menú **Favourites** se pueden seleccionar hasta ocho puntos de información.

## 7.25.32 Navi Info Screen

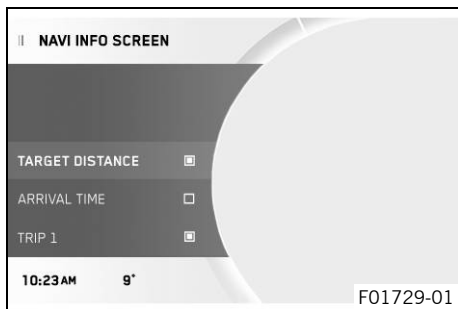

### Condición

- La motocicleta está parada.
  - Con el menú cerrado, pulsar el botón **SET**.
  - Pulsar el botón **UP** o **DOWN** hasta que se marque la opción **Settings**. Pulsar el botón **SET** para abrir el menú.
  - Pulsar el botón **UP** o **DOWN** hasta que se marque la opción **Navi Info Screen**. Pulsar el botón **SET** para abrir el menú.
  - Activar el punto de menú con el botón **UP** o **DOWN** y seleccionarlo con **SET**.

En el menú **Navi Info Screen** se pueden seleccionar hasta cuatro puntos de información.

## 7.25.33 Quick Selector 1

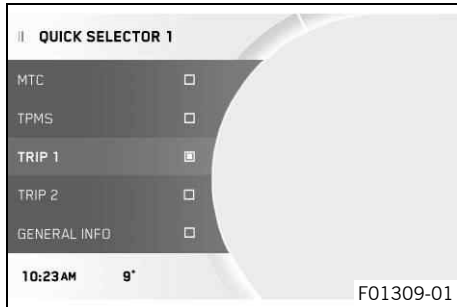
**Condición**

- La motocicleta está parada.
- Con el menú cerrado, pulsar el botón **SET**.
- Pulsar el botón **UP** o **DOWN** hasta que se marque la opción **Settings**. Pulsar el botón **SET** para abrir el menú.
- Pulsar el botón **UP** o **DOWN** hasta que se marque la opción **Quick Selector 1**. Pulsar el botón **SET** para abrir el menú.
- Activar el punto de menú con el botón **UP** o **DOWN** y seleccionarlo con **SET**.

En el menú **Quick Selector 1** se puede definir un menú para su selección directa.

Pulsando el botón **UP** con el menú cerrado, se abre el menú definido en **Quick Selector 1**.

## 7.25.34 Quick Selector 2

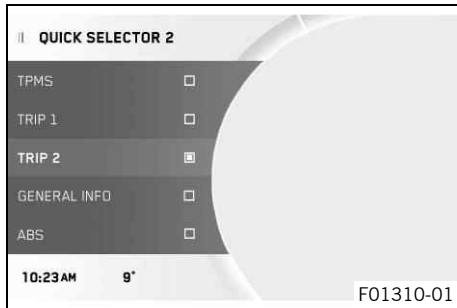

### Condición

- La motocicleta está parada.
  - Con el menú cerrado, pulsar el botón **SET**.
  - Pulsar el botón **UP** o **DOWN** hasta que se marque la opción **Settings**. Pulsar el botón **SET** para abrir el menú.
  - Pulsar el botón **UP** o **DOWN** hasta que se marque la opción **Quick Selector 2**. Pulsar el botón **SET** para abrir el menú.
  - Activar el punto de menú con el botón **UP** o **DOWN** y seleccionarlo con **SET**.

En el menú **Quick Selector 2** se puede definir un menú para su selección directa.

Pulsando el botón **DOWN** con el menú cerrado, se abre el menú definido en **Quick Selector 2**.



## 7.25.35 Preferences

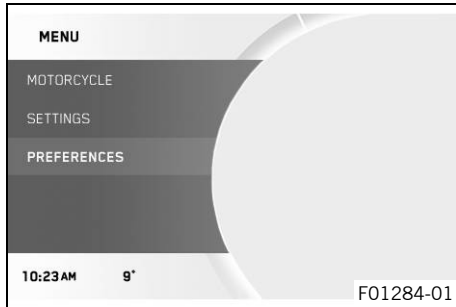

### Condición

- La motocicleta está parada.
  - Con el menú cerrado, pulsar el botón **SET**.
  - Pulsar el botón **UP** o **DOWN** hasta que se marque la opción **Pre-ferences**. Pulsar el botón **SET** para abrir el menú.

En **Preferences** se puede configurar el indicador del cuadro de instrumentos. Se pueden configurar las unidades y otros valores. También se pueden activar y desactivar algunas funciones.

## 7.25.36 Units

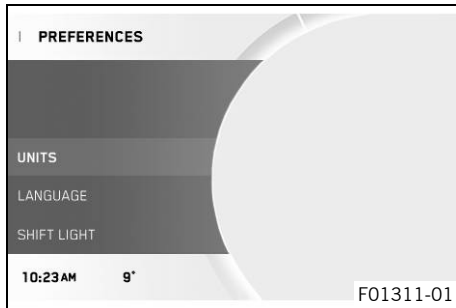

### Condición

- El vehículo está parado.
  - Con el menú cerrado, pulsar el botón **SET**.
  - Pulsar el botón **UP** o **DOWN** hasta que se marque la opción **Pre-ferences**. Pulsar el botón **SET** para abrir el menú.
  - Pulsar el botón **UP** o **DOWN** hasta que se marque la opción **Units**.
  - Pulsar el botón **SET** para abrir el menú.

En **Units** se pueden configurar las unidades y otros valores.

## 7.25.37 Distance

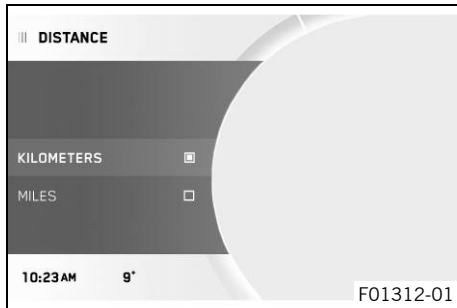

### Condición

- La motocicleta está parada.
  - Con el menú cerrado, pulsar el botón **SET**.
  - Pulsar el botón **UP** o **DOWN** hasta que se marque la opción **Preferences**. Pulsar el botón **SET** para abrir el menú.
  - Pulsar el botón **UP** o **DOWN** hasta que se marque la opción **Units**.
  - Pulsar el botón **SET** para abrir el menú.
  - Pulsar el botón **UP** o **DOWN** hasta que se marque la opción **Distance**. Pulsar el botón **SET** para abrir el menú.
  - Activar el punto de menú con el botón **UP** o **DOWN**.
  - Al pulsar el botón **SET** se confirma la unidad deseada.

## 7.25.38 Temperature

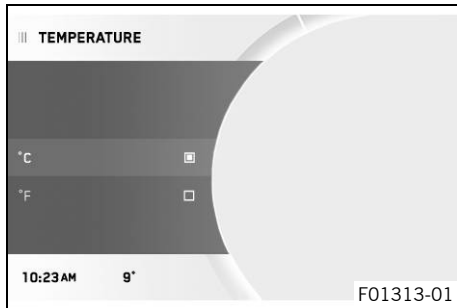
**Condición**

- La motocicleta está parada.
- Con el menú cerrado, pulsar el botón **SET**.
- Pulsar el botón **UP** o **DOWN** hasta que se marque la opción **Preferences**. Pulsar el botón **SET** para abrir el menú.
- Pulsar el botón **UP** o **DOWN** hasta que se marque la opción **Units**.
- Pulsar el botón **SET** para abrir el menú.
- Pulsar el botón **UP** o **DOWN** hasta que se marque la opción **Temperature**. Pulsar el botón **SET** para abrir el menú.
- Activar el punto de menú con el botón **UP** o **DOWN**.
- Al pulsar el botón **SET** se confirma la unidad deseada.

## 7.25.39 Pressure

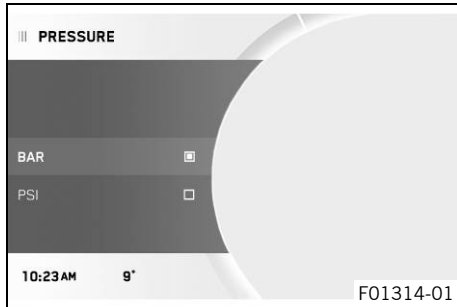

### Condición

- La motocicleta está parada.
  - Con el menú cerrado, pulsar el botón **SET**.
  - Pulsar el botón **UP** o **DOWN** hasta que se marque la opción **Preferences**. Pulsar el botón **SET** para abrir el menú.
  - Pulsar el botón **UP** o **DOWN** hasta que se marque la opción **Units**.
  - Pulsar el botón **SET** para abrir el menú.
  - Pulsar el botón **UP** o **DOWN** hasta que se marque la opción **Pressure**. Pulsar el botón **SET** para abrir el menú.
  - Activar el punto de menú con el botón **UP** o **DOWN**.
  - Al pulsar el botón **SET** se confirma la unidad deseada.

## 7.25.40 Consumption

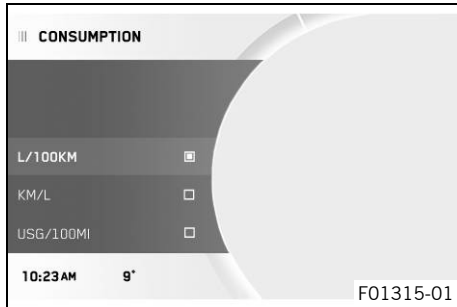

### Condición

- La motocicleta está parada.
- Con el menú cerrado, pulsar el botón **SET**.
- Pulsar el botón **UP** o **DOWN** hasta que se marque la opción **Preferences**. Pulsar el botón **SET** para abrir el menú.
- Pulsar el botón **UP** o **DOWN** hasta que se marque la opción **Units**.
- Pulsar el botón **SET** para abrir el menú.
- Pulsar el botón **UP** o **DOWN** hasta que se marque la opción **Consumption**. Pulsar el botón **SET** para abrir el menú.
- Activar el punto de menú con el botón **UP** o **DOWN**.
- Al pulsar el botón **SET** se confirma la unidad deseada.

## 7.25.41 Language

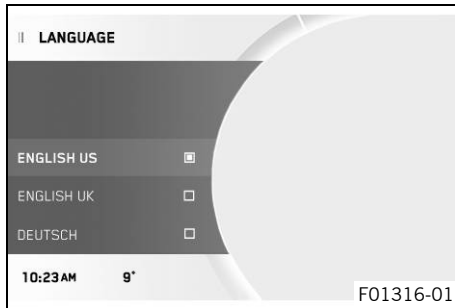

### Condición

- La motocicleta está parada.
  - Con el menú cerrado, pulsar el botón **SET**.
  - Pulsar el botón **UP** o **DOWN** hasta que se marque la opción **Preferences**. Pulsar el botón **SET** para abrir el menú.
  - Pulsar el botón **UP** o **DOWN** hasta que se marque la opción **Language**. Pulsar el botón **SET** para abrir el menú.
  - Activar el punto de menú con el botón **UP** o **DOWN** y seleccionarlo con **SET**.

Los menús están disponibles en inglés de EE. UU., inglés del Reino Unido, alemán, italiano, francés y español.

## 7.25.42 Shift Light

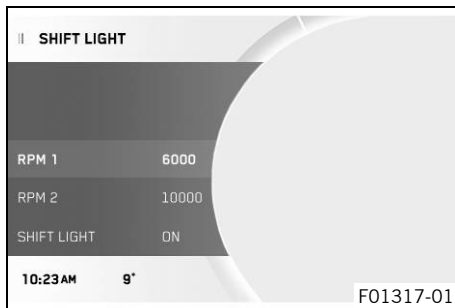

### Condición

- La motocicleta está parada.
- **ODO** > 1000 km (621 mi).
  - Con el menú cerrado, pulsar el botón **SET**.
  - Pulsar el botón **UP** o **DOWN** hasta que se marque la opción **Preferences**. Pulsar el botón **SET** para abrir el menú.
  - Pulsar el botón **UP** o **DOWN** hasta que se marque la opción **Shift Light**. Pulsar el botón **SET** para abrir el menú.
  - Activar el punto de menú con el botón **UP** o **DOWN**.

- Pulsar el botón **SET** para conectar o desconectar la recomendación para cambiar de marcha o ajustar el régimen de revoluciones de la recomendación para cambiar de marcha.



## Información

Cuando el número de revoluciones alcanza el valor **RPM 1**, el indicador del régimen de revoluciones se ilumina en rojo.  
 Cuando el número de revoluciones alcanza el valor **RPM 2**, el indicador del régimen de revoluciones parpadea en rojo.

## 7.25.43 Ajustar la fecha y la hora

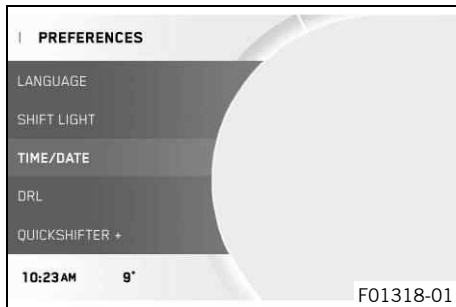

### Condición

La motocicleta está parada.

- Con el menú cerrado, pulsar el botón **SET**.
- Pulsar el botón **UP** o **DOWN** hasta que aparezca la opción **Preferences**. Pulsar el botón **SET** para abrir el menú.
- Pulsar el botón **UP** o **DOWN** hasta que se marque la opción **Time/Date**. Pulsar el botón **SET** para abrir el menú.

# 7 CUADRO DE INSTRUMENTOS

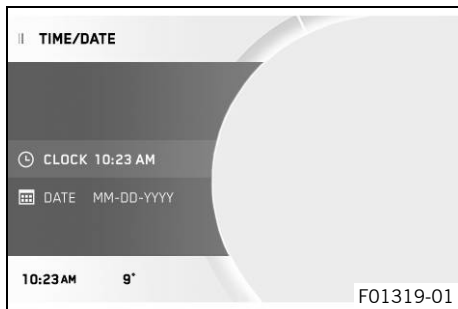

## Ajustar la hora

- Pulsar el botón **UP** o **DOWN** hasta que se marque la hora.
- Pulsar el botón **SET**.
  - ✓ La indicación de hora junto a **Clock** parpadea.
- Pulsar el botón **UP** o **DOWN** hasta que se ajuste la hora actual.
- Pulsar el botón **SET**.
  - ✓ La indicación de minuto junto a **Clock** parpadea.
- Pulsar el botón **UP** o **DOWN** hasta que se ajuste el minuto actual.
- Pulsar el botón **SET**.
  - ✓ La hora se guarda.

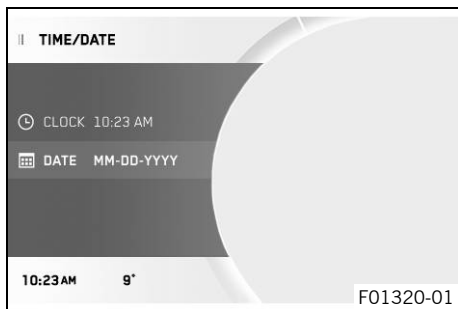

## Ajustar la fecha



### Información

El formato de la fecha puede diferir según el idioma ajustado.

- Pulsar el botón **UP** o **DOWN** hasta que se marque la fecha.
- Pulsar el botón **SET**.
  - ✓ La indicación de mes junto a **Date** parpadea.
- Pulsar el botón **UP** o **DOWN** hasta que se ajuste el mes actual.
- Pulsar el botón **SET**.



- ✓ La indicación de día junto a **Date** parpadea.
- Pulsar el botón **UP** o **DOWN** hasta que se ajuste el día actual.
- Pulsar el botón **SET**.
- ✓ La indicación de año junto a **Date** parpadea.
- Pulsar el botón **UP** o **DOWN** hasta que se ajuste el año actual.
- Pulsar el botón **SET**.
- ✓ La fecha se guarda.



## 7.25.44 DRL

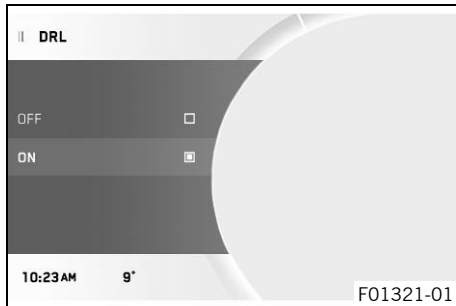

### Condición

- La motocicleta está parada.
- Con el menú cerrado, pulsar el botón **SET**.
- Pulsar el botón **UP** o **DOWN** hasta que se marque la opción **Preferences**. Pulsar el botón **SET** para abrir el menú.



### Advertencia

**Peligro de accidente** Con mala visibilidad la luz diurna no se debe utilizar como sustituta de la luz de cruce.

En caso de una reducción de visibilidad considerable por niebla, nevada o lluvia, puede que la conmutación automática entre luz diurna y luz de cruce solo esté disponible de forma limitada.

- Asegurarse de seleccionar siempre el tipo de alumbrado adecuado.
- En caso necesario, antes de comenzar a circular o con el vehículo parado, apagar la luz diurna mediante el menú, de manera que la luz de cruce esté encendida de forma permanente.
- Deben observarse las prescripciones legales relativas a la luz diurna.

- Pulsar el botón **UP** o **DOWN** hasta que se marque la opción **DRL**. Pulsar el botón **SET** para abrir el menú.
- Activar el punto de menú con el botón **UP** o **DOWN**.
- Con el botón **SET** conectar o desconectar la luz diurna.

## 7.25.45 Quickshifter + (opcional)

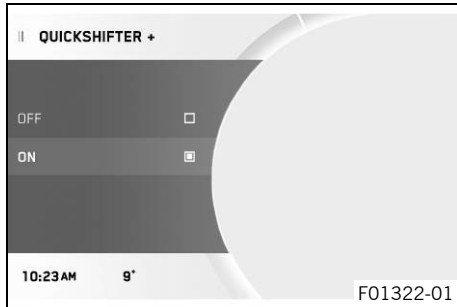

### Condición

- La motocicleta está parada.
- Con el menú cerrado, pulsar el botón **SET**.
- Pulsar el botón **UP** o **DOWN** hasta que se marque la opción **Preferences**. Pulsar el botón **SET** para abrir el menú.
- Pulsar el botón **UP** o **DOWN** hasta que se marque la opción **Quickshifter +**. Pulsar el botón **SET** para abrir el menú.
- Activar el punto de menú con el botón **UP** o **DOWN**.
- Pulsando el botón **SET** puede conectarse o desconectarse el quickshifter +.

## 7.25.46 Heated Grips (opcional)

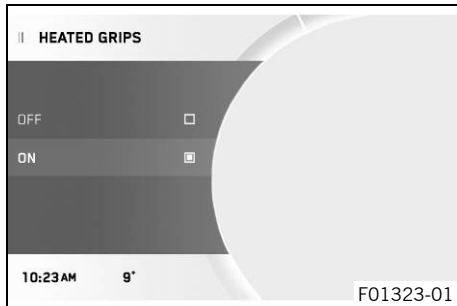

### Condición

- La motocicleta está parada.
- Con el menú cerrado, pulsar el botón **SET**.
- Pulsar el botón **UP** o **DOWN** hasta que se marque la opción **Preferences**. Pulsar el botón **SET** para abrir el menú.
- Pulsar el botón **UP** o **DOWN** hasta que se marque la opción **Heated Grips**. Pulsar el botón **SET** para abrir el menú.
- Activar el punto de menú con el botón **UP** o **DOWN**.
- Con el botón **SET** conectar o desconectar el **Heated Grips**.

## 7.25.47 Heated Seat Rid (opcional)

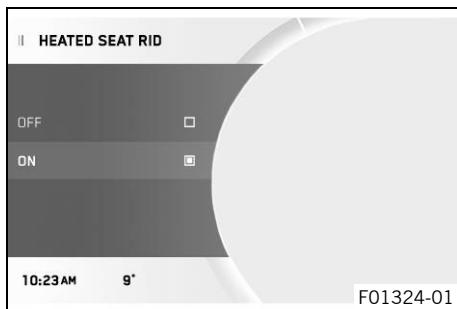

### Condición

- La motocicleta está parada.
  - Con el menú cerrado, pulsar el botón **SET**.
  - Pulsar el botón **UP** o **DOWN** hasta que se marque la opción **Preferences**. Pulsar el botón **SET** para abrir el menú.
  - Pulsar el botón **UP** o **DOWN** hasta que se marque la opción **Heated Seat Rid**. Pulsar el botón **SET** para abrir el menú.
  - Activar el punto de menú con el botón **UP** o **DOWN**.
  - Con el botón **SET** conectar o desconectar el **Heated Seat Rid**.

## 7.25.48 Heated Seat Pas (opcional)

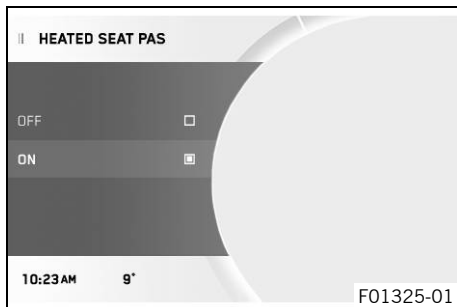

### Condición

- La motocicleta está parada.
  - Con el menú cerrado, pulsar el botón **SET**.
  - Pulsar el botón **UP** o **DOWN** hasta que se marque la opción **Preferences**. Pulsar el botón **SET** para abrir el menú.
  - Pulsar el botón **UP** o **DOWN** hasta que se marque la opción **Heated Seat Pas**. Pulsar el botón **SET** para abrir el menú.
  - Activar el punto de menú con el botón **UP** o **DOWN**.
  - Con el botón **SET** conectar o desconectar el **Heated Seat Pas**.

## 7.25.49 Cornering Light Test

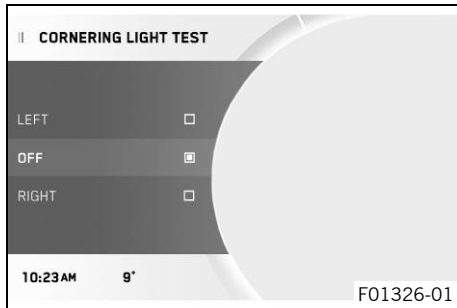
**Condición**

- La motocicleta está parada.
- Con el menú cerrado, pulsar el botón **SET**.
- Pulsar el botón **UP** o **DOWN** hasta que se marque la opción **Preferences**. Pulsar el botón **SET** para abrir el menú.
- Pulsar el botón **UP** o **DOWN** hasta que se marque la opción **Cornering Light Test**. Pulsar el botón **SET** para abrir el menú.
- Activar el punto de menú con el botón **UP** o **DOWN**.

**Información**

En el submenú **Left** se realiza la prueba **Cornering Light Test** en la luz de curva izquierda.  
 En el submenú **Right** se realiza la prueba **Cornering Light Test** en la luz de curva derecha.  
 En el submenú **Off** se finaliza la prueba **Cornering Light Test**.

- Con el botón **SET** se realiza o se desconecta la prueba **Cornering Light Test** deseada.



### Información

Los segmentos de la luz de curva correspondiente se iluminan uno detrás de otro, empezando con el segmento inferior.

Cuando la prueba de la luz de curva correspondiente ha concluido, el segmento superior permanece iluminado.

---

## 8.1 Posición del manillar

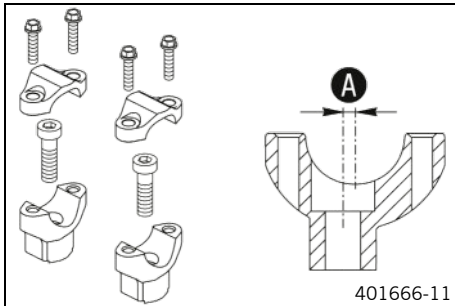

Los orificios del alojamiento del manillar están situados a una distancia **A** del centro.

|                                     |                   |
|-------------------------------------|-------------------|
| Distancia de los orificios <b>A</b> | 3,5 mm (0,138 in) |
|-------------------------------------|-------------------|

El manillar se puede montar en dos posiciones diferentes. De esta manera, puede colocarse en la posición más cómoda para el conductor.

## 8.2 Ajustar la posición del manillar ↩



### Advertencia

**Peligro de accidente** Un manillar reparado supone un riesgo para la seguridad.

Si el manillar se curva o se endereza, se produce fatiga de material. Como consecuencia de ello se puede producir rotura en el manillar.

- Cambie el manillar cuando esté dañado o curvado.

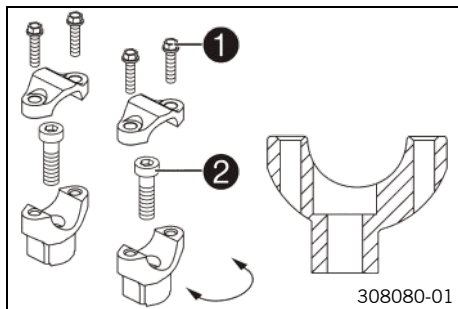

- Retirar los tornillos **1**. Quitar las bridas del manillar. Desmontar el manillar y colocarlo a un lado.



### Información

Tapar los componentes para que no resulten dañados. No doblar los cables ni las conducciones.

- Retirar los tornillos **2**. Quitar los alojamientos del manillar.
- Colocar los alojamientos del manillar en la posición deseada. Montar y apretar los tornillos **2**.

Prescripción

|                                       |     |  |
|---------------------------------------|-----|--|
| Tornillo del alojamiento del manillar | M10 | 40 Nm (29,5 lbf ft)<br><b>Loctite®243™</b> |
|---------------------------------------|-----|--|



### Información

Posicionar uniformemente los alojamientos del manillar a la izquierda y a la derecha.



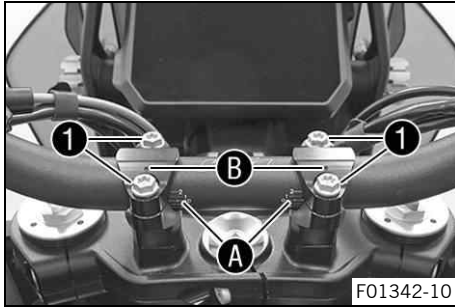

- Colocar el manillar en su posición.

### **i** Información

Asegurarse de que los cables y las conducciones quedan bien tendidos.

- Colocar las bridas del manillar. Montar y apretar uniformemente los tornillos **1**.

Prescripción

|                                   |    |                     |
|-----------------------------------|----|---------------------|
| Tornillo de la brida del manillar | M8 | 20 Nm (14,8 lbf ft) |
|-----------------------------------|----|---------------------|

- ✓ Las marcas **A** de la escala del manillar están centradas entre las bridas del manillar.
- ✓ Las marcas **B** miran hacia atrás.

### **i** Información

Asegurarse de que la separación es homogénea a ambos lados.



## 8.3 Ajustar el parabrisas

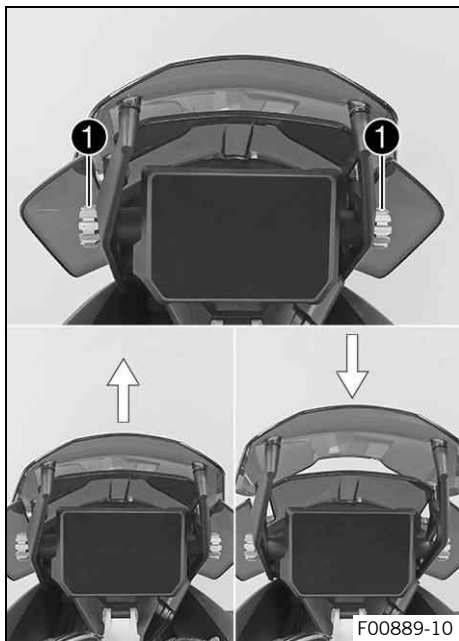

- Para colocar el parabrisas en la posición deseada, girar la rueda de ajuste ①.

## 8.4 Ajustar la posición básica de la maneta del embrague



- Adaptar la posición básica de la maneta del embrague al tamaño de la mano con el tornillo de ajuste ①.

### **i** Información

Girando el tornillo de ajuste en sentido horario, la maneta del embrague se acerca al manillar.  
 Girando el tornillo de ajuste en sentido antihorario, la maneta del embrague se separa del manillar.  
 El margen de ajuste es limitado.  
 El tornillo de ajuste solo debe girarse con la mano y no se debe forzar.  
 No realizar los ajustes durante la conducción.



## 8.5 Ajustar la posición básica de la maneta del freno de mano



- Adaptar la posición básica de la maneta del freno de mano al tamaño de la mano utilizando la rueda de ajuste ①.



### Información

Empujar la maneta del freno de mano hacia delante y girar la rueda de ajuste.  
No realizar los ajustes durante la conducción.

## 8.6 Reposapiés del conductor

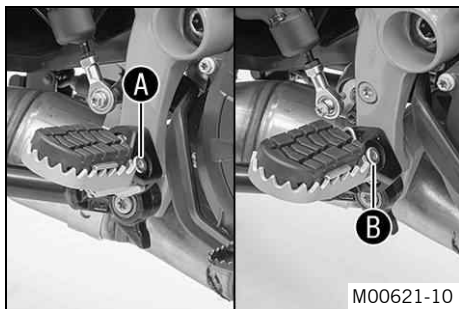

Los reposapiés del conductor se pueden montar en dos posiciones.

### Posibles estados

- Reposapiés del conductor bajo ①
- Reposapiés del conductor alto ②

## 8.7 Ajustar los reposapiés ↩



### Información

Los pasos de trabajo en los reposapiés son iguales a la izquierda y a la derecha.

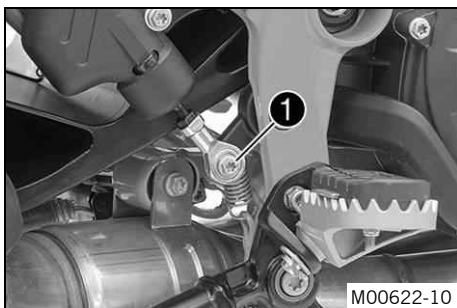

- Retirar el tornillo ①.
- ✓ El pedal del freno gira hacia arriba hasta el tope.

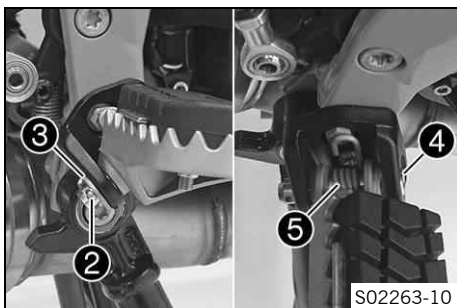

- Retirar el pasador de aletas ② con la arandela ③.
- Retirar con cuidado el perno ④ del reposapiés del conductor.



### Información

El muelle está sometido a mucha presión y puede salir disparado al retirar el perno.

- Quitar el reposapiés del conductor con el muelle ⑤.

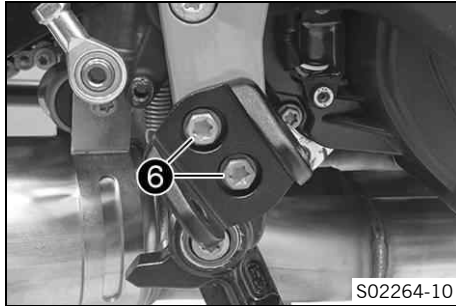

- Retirar los tornillos ⑥.



- Ajustar el soporte del reposapiés a la posición deseada.

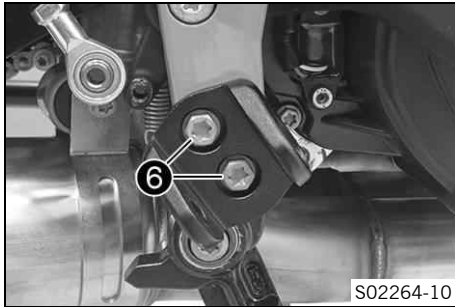

- Montar y apretar los tornillos ⑥.

Prescripción

|   |    |  |
|---|----|--|
| Tornillo del soporte del reposapiés delantero | M8 | 25 Nm (18,4 lbf ft)<br><b>Loctite®243™</b> |
|---|----|--|

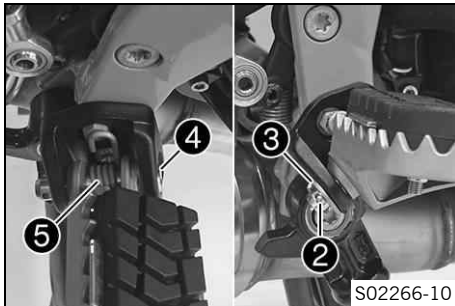

- Montar el reposapiés del conductor con el muelle ⑤ y el perno ④.

|   |
|---|
| Tenazas del muelle del reposapiés (58429083000) |
|---|

- Montar la arandela ③ y el pasador de aletas ②.

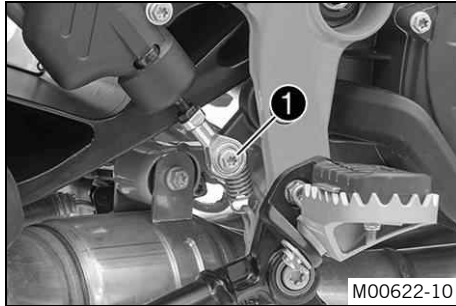

- Colocar el pedal del freno.
- Montar y apretar el tornillo ①.

Prescripción

|   |    |   |
|---|----|---|
| Tornillo de la rótula del vástago de apriete del cilindro del freno trasero | M6 | 10 Nm (7,4 lbf ft)<br><b>Loctite®243™</b> |
|---|----|---|

## 8.8 Controlar la posición básica del pedal de cambio



### Información

No está permitido apoyar el pedal de cambio en la bota en posición básica durante la conducción. Si el pedal de cambio se apoya constantemente en la bota, la caja de cambios se somete a una carga excesiva y el quickshifter puede dejar de funcionar correctamente.



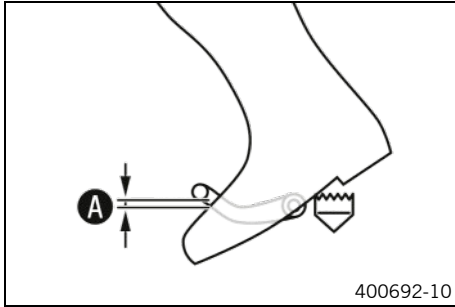

- Montarse en el vehículo en posición de marcha y determinar la distancia **A** entre la parte superior de la bota y el pedal de cambio.

|  |                                 |
|--|---------------------------------|
| Distancia del pedal de cambio al borde superior de la bota | 10 ... 20 mm (0,39 ... 0,79 in) |
|--|---------------------------------|

- » Si la distancia no coincide con el valor prescrito:
  - Ajustar la posición básica del pedal de cambio. 🛠️ (📄 pág. 147)



## 8.9 Ajustar la posición básica del pedal de cambio 🛠️

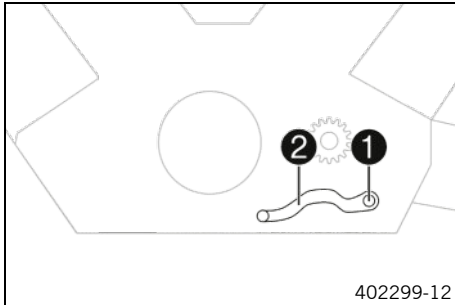

- Retirar el tornillo **1** con la arandela y quitar el pedal de cambio **2**.

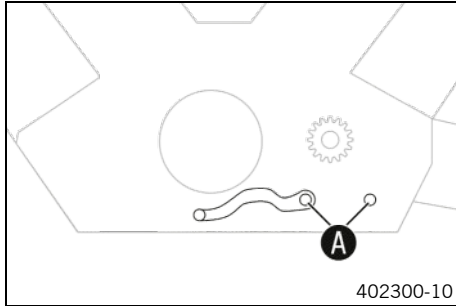

- Limpiar el dentado **A** del pedal de cambio y el árbol de mando del cambio.
- Encajar el pedal de cambio en la posición que desee del árbol de mando del cambio y engranar el dentado.



### Información

El margen de ajuste es limitado.

Al cambiar de marcha, el pedal de cambio no debe entrar en contacto con ninguno de los componentes del vehículo.

- Montar y apretar el tornillo **1** con las arandelas.

### Prescripción

|                              |    |  |
|------------------------------|----|--|
| Tornillo del pedal de cambio | M6 | 18 Nm (13,3 lbf ft)<br><b>Loctite®243™</b> |
|------------------------------|----|--|

## 8.10 Ajustar el estribo del pedal del cambio

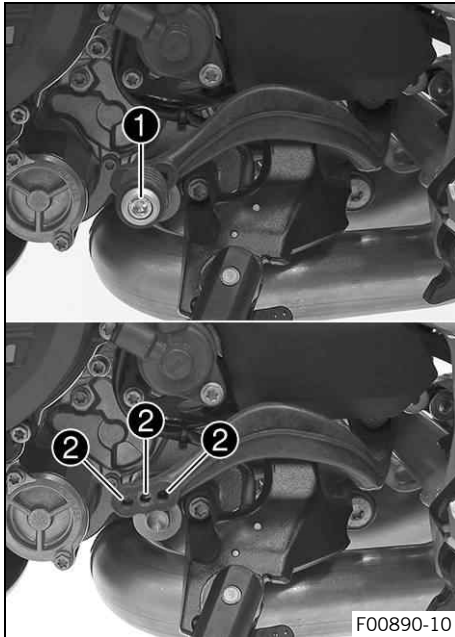

- Retirar el tornillo ❶ con el estribo del pedal del cambio.
- Colocar el estribo con el tornillo en uno de los orificios ❷, de acuerdo con la longitud de palanca deseada.

Prescripción

|          |                  |
|----------|------------------|
| Estándar | Orificio central |
|----------|------------------|

- Apretar el tornillo.

Prescripción

|                                       |    |                    |
|---------------------------------------|----|--------------------|
| Resto de tornillos del tren de rodaje | M6 | 10 Nm (7,4 lbf ft) |
|---------------------------------------|----|--------------------|

## 8.11 Ajustar la posición básica del pedal del freno ↩

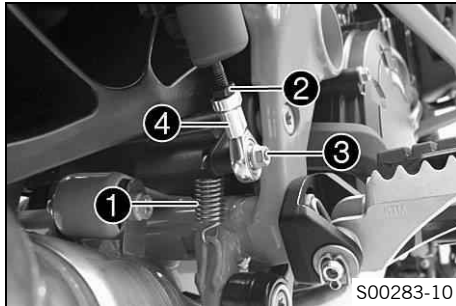

- Desenganchar el muelle ❶.
- Soltar la tuerca ❷.
- Retirar el tornillo ❸.
- Para ajustar la posición básica del pedal del freno a sus preferencias, girar la rótula ❹ según sea necesario.



### Información

El margen de ajuste es limitado.

En la rótula debe haber enroscados, como mínimo, 5 pasos de rosca.

- Sujetar la rótula ❹ y apretar la tuerca ❷.

Prescripción

|                                     |    |                    |
|-------------------------------------|----|--------------------|
| Resto de tuercas del tren de rodaje | M6 | 10 Nm (7,4 lbf ft) |
|-------------------------------------|----|--------------------|

- Montar y apretar el tornillo ❸.

Prescripción

|   |    |   |
|---|----|---|
| Tornillo de la rótula del vástago de apriete del cilindro del freno trasero | M6 | 10 Nm (7,4 lbf ft)<br><b>Loctite®243™</b> |
|---|----|---|

- Enganchar el muelle ❶.



## 8.12 Ajustar la inclinación del cuadro de instrumentos

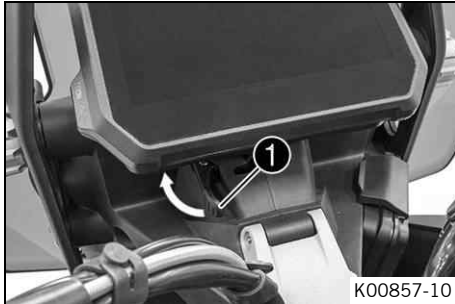

- Tirar de la palanca de sujeción ❶ en el sentido de la flecha.
- ✓ El cuadro de instrumentos está desbloqueado.

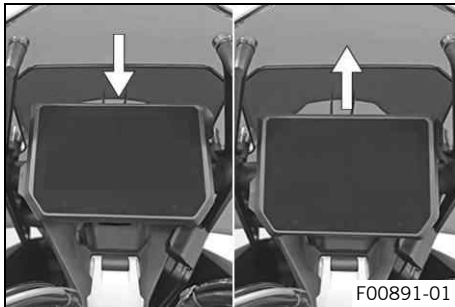

- Para colocar el cuadro de instrumentos en la posición deseada, empujarlo hacia arriba o hacia abajo.

## 8 ERGONOMÍA



- Tirar de la palanca de sujeción ① en el sentido de la flecha.  
✓ El cuadro de instrumentos está bloqueado.

## 9.1 Instrucciones para la primera puesta en servicio



### **Peligro**

**Peligro de accidente** Una persona que no esté en condiciones de conducir se pone en peligro a sí misma y a los demás.

- No ponga el vehículo en funcionamiento si está bajo los efectos del alcohol, drogas o medicamentos.
- No ponga el vehículo en funcionamiento si no dispone de la condición física o psíquica necesaria.



### **Advertencia**

**Peligro de lesiones** No utilizar ropa de protección o utilizar menos de la necesaria supone un grave riesgo para la seguridad.

- Utilice en todos los desplazamientos ropa de protección adecuada como casco, botas y guantes, así como pantalón y chaqueta con protectores.
- Utilice siempre ropa de protección en perfecto estado y conforme con las exigencias legales.



### **Advertencia**

**Peligro de caídas** Los dibujos diferentes de las ruedas delantera y trasera afectan al comportamiento durante la conducción.

Los dibujos diferentes pueden dificultar de forma considerable el control del vehículo.

- Asegúrese de que solo se utilizan neumáticos con el mismo dibujo en las ruedas delantera y trasera.



### Advertencia

**Peligro de accidente** El uso de neumáticos/ruedas que no se hayan autorizado o recomendado afecta al comportamiento durante la conducción.

- Utilizar únicamente neumáticos/ruedas homologados y recomendados por KTM con el índice de velocidad correspondiente.



### Advertencia

**Peligro de accidente** Los neumáticos nuevos presentan una adherencia al suelo reducida. Los neumáticos nuevos no disponen aún de una superficie de rodadura rugosa.

- Conduzca con neumáticos nuevos a una velocidad moderada y con inclinaciones variadas.  
Fase de rodaje 200 km (124 mi)



### Advertencia

**Peligro de accidente** Cuando se sobrecalienta, el equipo de frenos no funciona correctamente. Si no se suelta el pedal del freno, las pastillas de freno rozan constantemente.

- Cuando no quiera frenar, levante el pie del pedal del freno.



### Información

Cuando utilice el vehículo, tenga presente que un ruido excesivo puede resultar molesto para los demás.

- Asegúrese de que se han llevado a cabo las tareas de la inspección previa a la venta en un taller especializado autorizado KTM.
  - ✓ Cuando se entrega el vehículo, también se suministra el comprobante de entrega.
- Antes de utilizar el vehículo por primera vez, debe leerse detenidamente el manual de instrucciones.



- Familiarícese con los elementos de mando.
- Adapte la motocicleta a sus preferencias, tal como se explica en el capítulo Ergonomía.
- Antes de emprender un recorrido prolongado, familiarícese con el comportamiento de la motocicleta en un terreno adecuado. Intente también conducir su motocicleta muy lentamente y de pie a fin de adquirir una mejor sensibilidad sobre sus reacciones.
- Mantenga siempre el manillar bien sujeto con las dos manos durante la marcha y los pies bien asentados sobre los reposapiés.
- Rodaje del motor. (📖 pág. 155)



## 9.2 Rodaje del motor

- Durante la fase de rodaje no hay que superar los valores indicados para el número de revoluciones del motor.

Prescripción

|  |            |
|--|------------|
| Número de revoluciones máximo del motor    |            |
| Durante los primeros: 1.000 km (620 mi)    | 6.500 rpm  |
| Después de los primeros: 1.000 km (620 mi) | 10.250 rpm |

- ¡Evite circular a pleno gas!



### Información

Si se sobrepasa el número máximo de revoluciones antes del primer mantenimiento, la recomendación para cambiar de marcha parpadea.



## 9.3 Vehículo con carga



### Advertencia

**Peligro de accidente** El peso total y la carga en los ejes influyen sobre el comportamiento durante la conducción.

El peso total se calcula como sigue: motocicleta lista para conducir y con el depósito lleno, conductor y acompañante con ropa de protección y casco, equipaje.

- No exceder el peso máximo total autorizado ni la carga por eje.



### Advertencia

**Peligro de accidente** El montaje indebido de las maletas o la bolsa depósito afecta al comportamiento durante la conducción.

- Monte y asegure las maletas y la bolsa depósito según las especificaciones del fabricante.



### Advertencia

**Peligro de accidente** Comportamiento inestable a alta velocidad.

- Adapte la velocidad del vehículo a la carga. Conduzca más despacio si la motocicleta está cargada con maletas u otro tipo de equipaje.

Velocidad máxima con equipaje 150 km/h (93,2 mph)



### Advertencia

**Peligro de accidente** El sistema portamaletas resulta dañado en caso de sobrecarga.

- Respete las indicaciones del fabricante sobre la carga máxima al montar las maletas.



## Advertencia

**Peligro de accidente** El desplazamiento de las piezas de equipaje afecta a la visibilidad.

Si el piloto trasero está tapado, los conductores por detrás de usted tendrán dificultad para verle especialmente en la oscuridad.

- Compruebe de forma regular la sujeción del equipaje.



## Advertencia

**Peligro de accidente** Una carga elevada modifica el comportamiento durante la conducción y prolonga el recorrido de frenado.

- Adapte la velocidad a la carga.



## Advertencia

**Peligro de accidente** El desplazamiento de las piezas de equipaje afecta al comportamiento durante la conducción.

- Compruebe de forma regular la sujeción del equipaje.



## Advertencia

**Peligro de incendio** El equipo de escape caliente puede originar quemaduras en el equipaje.

- Sujete el equipaje de modo que no pueda quemarse o chamuscarse por contacto con el equipo de escape caliente.

- 
- Si se transporta equipaje, debe sujetarse lo más cerca posible del centro del vehículo y el peso debe distribuirse de forma homogénea entre la rueda delantera y la rueda trasera.
  - No sobrepasar el peso máximo permitido del vehículo ni la carga por eje.
-

## 9 PUESTA EN SERVICIO

### Prescripción

|   |                  |
|---|------------------|
| Peso máximo admisible                       | 450 kg (992 lb.) |
| Carga máxima admisible del eje delantero    | 165 kg (364 lb.) |
| Carga máxima admisible sobre el eje trasero | 285 kg (628 lb.) |

## 10.1 Trabajos de inspección y cuidado antes de cada puesta en servicio

### **i** Información

Antes de ponerse en marcha, comprobar siempre que el vehículo esté en buen estado y sea seguro para circular.

El vehículo solo se puede utilizar en estado técnico impecable.

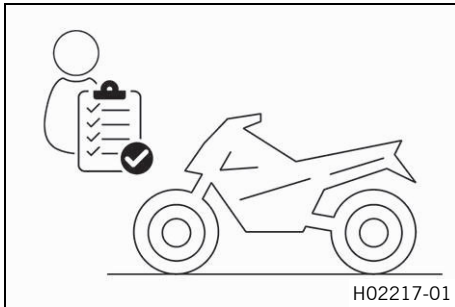

- Controlar el nivel de aceite del motor. (📖 pág. 314)
- Comprobar el nivel de líquido de frenos de la rueda delantera. (📖 pág. 248)
- Controlar el nivel de líquido de frenos en el freno trasero. (📖 pág. 253)
- Controlar las pastillas de freno de la rueda delantera. (📖 pág. 252)
- Controlar las pastillas del freno de la rueda trasera. (📖 pág. 257)
- Comprobar el funcionamiento del equipo de frenos.
- Controlar el nivel de líquido refrigerante del depósito de compensación. (📖 pág. 307)
- Controlar la suciedad de la cadena. (📖 pág. 203)
- Comprobar la tensión de la cadena. (📖 pág. 205)
- Comprobar el estado de los neumáticos. (📖 pág. 274)
- Comprobar la presión de los neumáticos. (📖 pág. 276)
- Comprobar la tensión de los radios. (📖 pág. 278)

- Controlar el reglaje y la facilidad de movimiento de todos los mandos.
- Comprobar el funcionamiento del sistema eléctrico.
- Comprobar que se ha sujetado correctamente el equipaje.
- Controlar el ajuste del retrovisor.
- Controlar la reserva de combustible.

## 10.2 Arrancar el motor



### **Peligro**

**Peligro de envenenamiento** Los gases de escape son venenosos y pueden originar pérdida de conocimiento o incluso la muerte.

- Procure siempre una ventilación suficiente durante el funcionamiento del motor.
- Utilice un sistema de aspiración de gases de escape adecuado cuando arranque o deje en marcha el motor en un espacio cerrado.



### **Precaución**

**Peligro de accidente** Si no se incluye una batería de 12 V o está descargada, pueden deteriorarse los componentes electrónicos y los dispositivos de seguridad.

- No utilice el vehículo nunca sin una batería de 12 V ni con una batería de 12 V descargada.

## Indicación

**Daños en el motor** Un número de revoluciones elevado con el motor frío afecta de forma negativa a la durabilidad del motor.

- Mantenga el motor siempre a un régimen de revoluciones bajo hasta que haya alcanzado la temperatura de servicio.

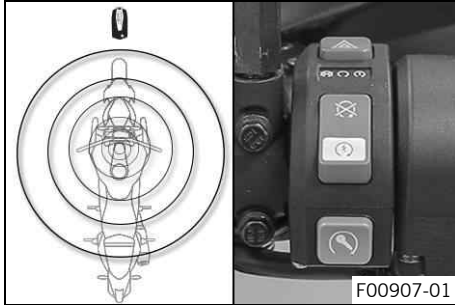

- Levantar la motocicleta del caballete lateral y tomar asiento sobre la motocicleta.
- Poner la llave Race-on dentro del alcance de la antena.
- Asegurarse de que la llave Race-on permanece dentro del alcance durante la marcha.

### Prescripción

|   |                |
|---|----------------|
| Alejamiento máximo de la llave Race-on alrededor de la antena | 1,5 m (4,9 ft) |
|---|----------------|





### Información

La disminución de la tensión de la batería de la llave Race-on o las interferencias de radio pueden reducir el alcance.

Si la tensión de la pila de la llave Race-on es demasiado baja, mantener una de las llaves de encendido en la zona de la antena (📖 pág. 44) y volver a guardarla en un lugar seguro tras arrancar.

# 10 INSTRUCCIONES PARA LA CONDUCCIÓN

- Asegurarse de que el interruptor de parada de emergencia/botón del motor de arranque se encuentra en la posición  central.
  - Conectar el encendido pulsando brevemente la tecla Race-on  (1 segundo como máximo).
    - ✓ La dirección se desbloquea.
    - ✓ Se lleva a cabo el control de funcionamiento del cuadro de instrumentos.
    - ✓ El testigo de aviso del ABS se apaga después de ponerse en marcha.
- 



## Información

Si la dirección no se desbloquea, mover un poco el manillar.

---

- Poner la caja de cambios en posición de ralentí **N**.
  - ✓ Se ilumina el testigo de control del ralentí **N** verde.





- Poner el interruptor de parada de emergencia/botón del motor de arranque en la posición (3) inferior.

## **i** Información

No poner el interruptor de parada de emergencia/botón del motor de arranque en la posición (3) inferior hasta que haya finalizado el control de funcionamiento del cuadro de instrumentos.

**NO** acelerar al arrancar. Si se acelera durante el arranque del motor, el sistema de gestión del motor no inyectará combustible y el motor no podrá arrancar. Mantener el interruptor de parada de emergencia/botón del motor de arranque en la posición (3) inferior un máximo de 5 segundos. A continuación, esperar al menos 5 segundos antes de intentar arrancar de nuevo. Esta motocicleta está dotada de un sistema de arranque de seguridad. El motor solo puede arrancar cuando la caja de cambios está en la posición de ralentí o, si hay puesta una marcha, cuando la maneta del embrague está apretada. Si se intenta poner una marcha con el caballete lateral abierto, el motor no arranca.



# 10 INSTRUCCIONES PARA LA CONDUCCIÓN

## 10.3 Ponerse en marcha

- Accionar la maneta del embrague, meter la 1ª marcha, soltar lentamente la maneta del embrague y acelerar al mismo tiempo con cuidado.



## 10.4 Quickshifter+ (opcional)

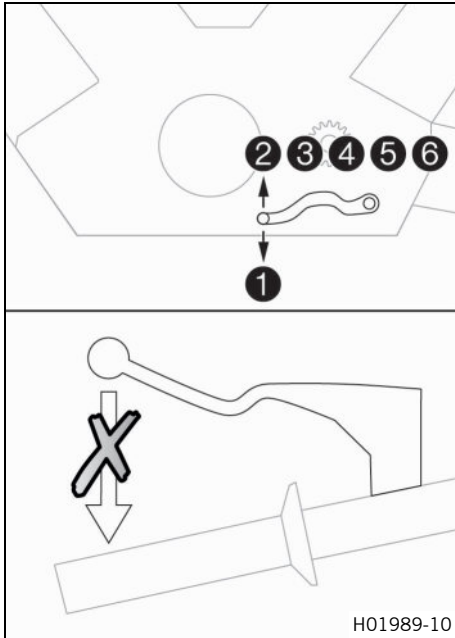

Cuando el Quickshifter+ (opcional) está activado, el embrague puede cambiar a marchas más cortas o más largas sin que haya que accionarlo.

Dado que el puño del acelerador no debe cerrarse, es posible realizar un cambio de marchas sin interrupciones.

Mediante la posición del árbol de mando del cambio, el Quickshifter+ reconoce si debe ejecutarse un cambio de marcha y envía una señal al control del motor.

Cuando el Quickshifter+ está desactivado en el cuadro de instrumentos, como de costumbre debe accionarse el embrague en cada cambio de marcha.

## 10.5 Ponerse en marcha con HHC (opcional)

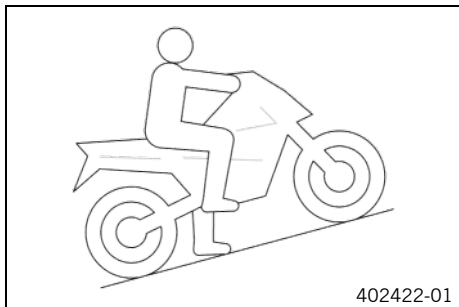

El **HHC** es una función adicional opcional del sistema de frenado. El **HHC** impide que la motocicleta ruede hacia atrás en subidas. El **HHC** reconoce las paradas en subidas y acciona el freno de la rueda trasera.

Al soltar la maneta del freno, se mantiene la fuerza de frenado durante un máximo de 5 segundos, siempre que la motocicleta no se mueva hacia delante.

Al arrancar, el **HHC** suelta el freno de la rueda trasera automáticamente.

---

### **i** Información

Cuando el **HHC** está activo, el testigo de control TC  parpadea

También, cuando el motor está parado, el **HHC** puede estar activo con el encendido conectado.

Para rodar hacia atrás con el **HHC** activa, esperar 5 segundos, poner punto muerto o apagar el encendido.

---

Si el **HHC** no reconoce un arranque tras 5 segundos, la fuerza de frenado se reduce automáticamente con suavidad.

Cuando se acciona la maneta del freno, el **HHC** se activa de nuevo.

## 10.6 Cambiar de marcha y conducir



### Advertencia

**Peligro de accidente** Si se produce un cambio brusco en la carga, podría perder el control del vehículo.

- Evite los cambios bruscos de carga y las maniobras de frenado agresivas.
- Adapte la velocidad a las condiciones de la calzada.



### Advertencia

**Peligro de accidente** Cambiar a una marcha inferior con el motor a un elevado número de revoluciones bloquea la rueda trasera y se sobrerrevoluciona el motor.

- No cambie a una marcha inferior cuando el número de revoluciones del motor sea elevado.



### Advertencia

**Peligro de accidente** Los trabajos de ajuste en el vehículo distraen del estado del tráfico.

- Lleve a cabo todos los ajustes con el vehículo detenido.



### Advertencia

**Peligro de lesiones** El acompañante puede caerse si la motocicleta responde incorrectamente.

- Asegurarse de que el acompañante se sienta correctamente en su asiento, con los pies en su reposapiés y sujeto al conductor o a los asideros.
- Respetar la normativa nacional sobre la edad mínima del acompañante.

# 10 INSTRUCCIONES PARA LA CONDUCCIÓN



## Advertencia

**Peligro de accidente** Un modo de conducción arriesgado entraña un grave riesgo.

- Respete las normas de tráfico y conduzca de forma defensiva y previsora para poder detectar los peligros lo antes posible.



## Advertencia

**Peligro de accidente** Los neumáticos fríos presentan una adherencia al suelo reducida.

- Conduzca los primeros kilómetros de cada recorrido a una velocidad moderada hasta que los neumáticos alcancen la temperatura de funcionamiento.



## Advertencia

**Peligro de accidente** Los neumáticos nuevos presentan una adherencia al suelo reducida.

Los neumáticos nuevos no disponen aún de una superficie de rodadura rugosa.

- Conduzca con neumáticos nuevos a una velocidad moderada y con inclinaciones variadas.  
Fase de rodaje 200 km (124 mi)



## Advertencia

**Peligro de accidente** El peso total y la carga en los ejes influyen sobre el comportamiento durante la conducción.

El peso total se calcula como sigue: motocicleta lista para conducir y con el depósito lleno, conductor y acompañante con ropa de protección y casco, equipaje.

- No exceder el peso máximo total autorizado ni la carga por eje.



## Advertencia

**Peligro de accidente** El desplazamiento de las piezas de equipaje afecta al comportamiento durante la conducción.

- Compruebe de forma regular la sujeción del equipaje.



## Advertencia

**Peligro de accidente** Una caída puede provocar daños graves en el vehículo, que se pueden apreciar a simple vista.

- Compruebe el vehículo tras una caída y antes de cada puesta en servicio.

## Indicación

**Daños en el motor** El aire de admisión sin filtrar afecta de forma negativa a la durabilidad del motor.

Sin filtro de aire entra polvo y suciedad en el motor.

- Nunca ponga en marcha el vehículo sin filtro de aire.

## Indicación

**Daños en el motor** El motor resulta dañado en caso de sobrecalentamiento.

- Detenga el vehículo inmediatamente respetando las normas de tráfico y apague el motor si se muestra el aviso de temperatura del líquido refrigerante.
- Deje enfriar el motor y el sistema de refrigeración.
- Con el sistema de refrigeración frío compruebe y corrija el nivel de líquido refrigerante.

# 10 INSTRUCCIONES PARA LA CONDUCCIÓN

## Indicación

**Daños en el cambio** Al usar el Quickshifter+ de forma incorrecta se daña la caja de cambios.

El Quickshifter+ solo puede utilizarse cuando la función esté activada en el cuadro de instrumentos.

Si se acciona la maneta del embrague, el Quickshifter+ no está activo.

- Utilice el Quickshifter+ únicamente en el régimen de revoluciones indicado y autorizado.

## **i** Información

En caso de oírse ruidos anómalos durante la marcha, detenerse inmediatamente, parar el motor y ponerse en contacto con un taller especializado autorizado de KTM.

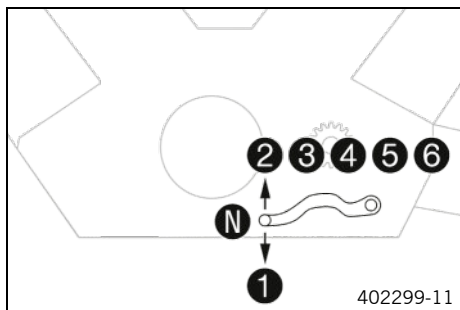

- Si las condiciones lo permiten (pendiente, tráfico, etc.), cambiar a una marcha superior.
- Disminuir la aceleración y apretar la maneta del embrague al mismo tiempo, poner la siguiente marcha, soltar la maneta del embrague y volver a acelerar.



## **i** Información

La posición de las marchas se indica en la figura. La posición de ralentí se encuentra entre la 1.<sup>a</sup> y la 2.<sup>a</sup> marcha. La 1.<sup>a</sup> marcha está prevista para ponerse en marcha y para subir pendientes.

- Después de alcanzar la velocidad máxima girando completamente el puño del acelerador, soltarlo hasta  $\frac{3}{4}$ . La velocidad



se reduce ligeramente, pero el consumo de combustible lo hace de forma considerable.

- No ir nunca más rápido de lo permitido por la calzada y las condiciones climatológicas. En especial, no cambiar de marcha en las curvas y controlar la aceleración con mucho cuidado.
- Para cambiar a una marcha más corta, reducir la velocidad, frenando si es necesario, y disminuir la aceleración.
- Apretar la maneta del embrague y poner la marcha inferior, volver a soltar lentamente la maneta del embrague y acelerar o volver a cambiar de marcha.
- Si, por ejemplo, el motor se cala en un cruce, apretar solo la maneta del embrague y presionar el botón de arranque. No es necesario poner la caja de cambios en posición de ralentí.
- Detener el motor si la motocicleta va a estar detenida o en régimen de ralentí durante cierto tiempo.
- Si el testigo de aviso de la presión del aceite  se ilumina durante la conducción, detenerse inmediatamente y parar el motor. Contactar con un taller especializado autorizado de KTM.
- Si el testigo de control de fallo de funcionamiento  se ilumina durante la conducción, ponerse en contacto lo más rápido posible con un taller especializado autorizado de KTM.

- Si el testigo de aviso general  se ilumina durante la conducción, en el display se visualiza un mensaje durante 10 segundos.



## Información

Los mensajes especialmente importantes se guardan en el menú **Warning**.

- Si aparece la advertencia de hielo  en el cuadro de instrumentos, hay riesgo de hielo en la calzada. Adaptar la velocidad a las nuevas condiciones de la calzada.

## Condición

Quickshifter + (opcional) activado.

- Cuando el quickshifter + está activado en el cuadro de instrumentos, se puede cambiar a una marcha más larga en el régimen de revoluciones indicado sin tener que accionar la maneta del embrague.



## Información

El régimen mínimo de revoluciones del motor antes de cambiar a una marcha más larga, indicado en revoluciones por minuto, se indica en la figura. Tirar rápidamente del pedal de cambio hasta el tope sin modificar la posición del puño del acelerador.

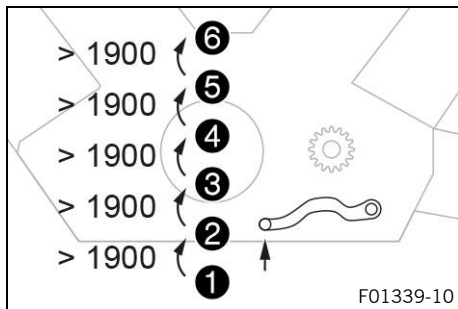

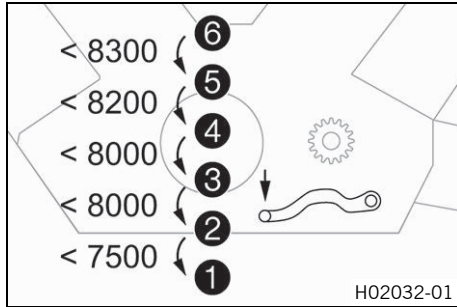

- Cuando el quickshifter + está activado en el cuadro de instrumentos, se puede cambiar a una marcha más corta en el régimen de revoluciones indicado sin tener que accionar la maneta del embrague.



## Información

El régimen máximo de revoluciones del motor antes de cambiar a una marcha más corta, indicado en revoluciones por minuto, se indica en la figura. Presionar rápidamente el pedal de cambio hasta el tope sin modificar la posición del puño del acelerador.



## 10.7 MSR (opcional)

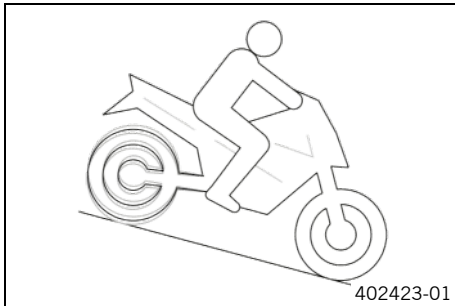

La **MSR** es una función opcional del control del motor. Cuando el freno motor es demasiado alto, la **MSR** impide que la rueda trasera se bloquee al avanzar en línea recta o que resbale al inclinarse. Para evitar el deslizamiento de la rueda trasera, la **MSR** abre las válvulas de mariposa solamente lo estrictamente necesario. La **MSR** se utiliza en superficies cuyo valor de fricción es demasiado bajo para abrir el embrague Antihopping. Para aumentar aún más la seguridad en la conducción, la **MSR** depende de las posiciones inclinadas.



## Información

Con el **ABS** desconectado, el **MTC** desconectado o el modo de ABS **Offroad** activo, la **MSR** no está activa.

## 10.8 Frenar



### Advertencia

**Peligro de accidente** La humedad y la suciedad afectan al equipo de frenos.

- Frene varias veces con cuidado para retirar la humedad y la suciedad de las pastillas de freno y los discos de freno.



### Advertencia

**Peligro de accidente** Un punto de resistencia poco claro del freno delantero o del trasero disminuye la fuerza de frenado.

- Compruebe el equipo de frenos y deje de circular hasta que se haya solventado el problema. (Su taller especializado autorizado KTM estará encantado de ayudarle.)



### Advertencia

**Peligro de accidente** Cuando se sobrecalienta, el equipo de frenos no funciona correctamente.

Si no se suelta el pedal del freno, las pastillas de freno rozan constantemente.

- Cuando no quiera frenar, levante el pie del pedal del freno.



## **Advertencia**

**Peligro de accidente** Un peso total elevado prolonga el recorrido de frenado.

- Tener en cuenta que el recorrido de frenado es más largo si conduce con un acompañante o equipaje.



## **Advertencia**

**Peligro de accidente** La sal de deshielo en la calzada afecta al equipo de frenos.

- Frene varias veces con cuidado para retirar la sal de deshielo de las pastillas de freno y los discos de freno.



## **Advertencia**

**Peligro de accidente** El ABS puede prolongar el recorrido de frenado en determinadas situaciones.

- Adapte el modo de frenado a la situación de conducción y a las condiciones de la calzada.



## **Advertencia**

**Peligro de accidente** Un frenado demasiado brusco bloquea las ruedas.

La eficacia del ABS solo está garantizada si está activado.

- Deje activado el ABS para estar protegido.



## Advertencia

**Peligro de accidente** Las ayudas de conducción solo pueden impedir un vuelco dentro de los límites físicos.

No siempre se pueden compensar las situaciones extremas de conducción, como equipaje con centro de gravedad alto, cambios en la superficie de la calzada, descensos por pendientes muy inclinadas o frenadas a fondo sin desembragar.

- Adapte su estilo de conducción a las condiciones de la calzada y a sus aptitudes como conductor.

- 
- Para frenar, dejar de acelerar y frenar simultáneamente con los frenos delantero y trasero.



## Información

El ABS permite frenar al máximo sin peligro de que se bloqueen las ruedas tanto al frenar a fondo como al circular sobre superficies con poca adherencia al suelo, como por ejemplo terrenos arenosos, mojados o resbaladizos.



## Advertencia

**Peligro de accidente** La rueda trasera puede bloquearse mediante el freno motor.

- Accionar el embrague cuando realice una frenada de emergencia, frene a fondo o en superficies con poca adherencia.



## Advertencia

**Peligro de accidente** La inclinación o las superficies con pendiente lateral reducen la deceleración máxima posible.

- Si es posible, dejar de frenar antes de entrar en la curva.

- Debe dejarse de frenar siempre antes de entrar en la curva. Cambiar a una marcha inferior de acuerdo con la velocidad.
- Durante los descensos prolongados, utilizar el freno motor. Para ello, reducir una o dos marchas, pero sin llegar a sobrerrevolucionar el motor. De esta forma, debe frenarse notablemente menos y el equipo de frenos no se calienta en exceso.



## 10.9 Detenerse y estacionar el vehículo



## Advertencia

**Peligro de lesiones** Las personas no autorizadas suponen un peligro para sí mismas y para los demás. El vehículo puede arrancarse si hay un transpondedor válido dentro del alcance.

- Nunca deje el vehículo sin vigilancia mientras esté el motor en marcha.
- No deje el vehículo sin vigilancia si la llave Race-on o la llave de encendido negra están cerca del vehículo.
- Asegure el vehículo contra el acceso no autorizado.
- Bloquee la dirección si deja el vehículo sin vigilancia.



## Advertencia

**Peligro de quemaduras** Algunas piezas del vehículo se calientan mucho cuando el vehículo está en marcha.

- No toque ningún componente del vehículo, como sistema de escape, radiador, motor, amortiguador o equipo de frenos, antes de que se hayan enfriado.
- Antes de realizar cualquier trabajo, deje que se enfríen los componentes del vehículo.

## Indicación

**Peligro de incendio** Las piezas calientes del vehículo entrañan peligro de incendio y explosión.

- No aparque el vehículo en las proximidades de materiales inflamables ni explosivos.
- Antes de cubrir el vehículo, deje que se enfríe.

## Indicación

**Daños materiales** Aparcar el vehículo de forma incorrecta puede causarle daños.

Si el vehículo se mueve o se cae, pueden producirse graves daños.

Los componentes para apoyar el vehículo están diseñados para aguantar únicamente el peso del mismo.

- Apoye el vehículo sobre una superficie plana y firme.
- Asegúrese de que nadie toma asiento en el vehículo mientras este se encuentra estacionado sobre el caballete.

- 
- Frenar la motocicleta.
  - Poner la caja de cambios en posición de ralentí **N**.
  - Desconectar el encendido pulsando brevemente la tecla Race-on  con el encendido conectado (1 segundo como máximo).





## Información

Si se ha parado el motor accionando el interruptor de parada de emergencia y se deja conectado el encendido en la tecla Race-on, no se interrumpe el suministro eléctrico de la mayoría de los grupos consumidores. Esto provoca que la batería de 12 V se descargue. Por este motivo, parar siempre el motor con la tecla Race-on; el interruptor de parada de emergencia está únicamente previsto para situaciones de emergencia.

- Estacionar la motocicleta en una superficie firme.

### Alternativa 1

- Bascular el caballete lateral con el pie hacia delante hasta el tope y apoyar el peso del vehículo.

### Alternativa 2

- Levantar el vehículo con el caballete central. (📖 pág. 200)
- Girar el manillar hacia la izquierda y pulsar la tecla Race-on 🔄 prolongadamente (al menos 2 segundos).
  - ✓ La dirección se bloquea.



## Información

Si el bloqueo del manillar no se enclava, mover un poco el manillar.



## 10.10 Transporte

### Indicación

**Peligro de deterioro** Cuando está detenido, el vehículo se puede mover o caer.

- Apoye el vehículo sobre una superficie plana y firme.

# 10 INSTRUCCIONES PARA LA CONDUCCIÓN

## Indicación

**Peligro de incendio** Las piezas calientes del vehículo entrañan peligro de incendio y explosión.

- No aparque el vehículo en las proximidades de materiales inflamables ni explosivos.
  - Antes de cubrir el vehículo, deje que se enfríe.
- 

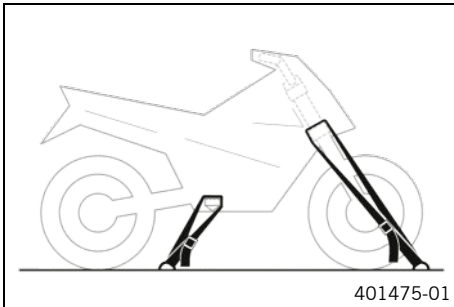

- Parar el motor.
- Asegurar la motocicleta con correas de sujeción o con otros dispositivos adecuados, para evitar que pueda caerse y que pueda rodar.

## 10.11 Repostar combustible



### **Peligro**

**Peligro de incendio** El combustible es fácilmente inflamable.

El combustible del depósito se dilata con el calor y podría salirse si este está demasiado lleno.

- No reposte cerca de fuego abierto o cigarrillos encendidos.
- Pare el motor para repostar.
- Asegúrese de no verter combustible, en especial sobre las partes del vehículo que estén muy calientes.
- Elimine inmediatamente el combustible que pueda haberse vertido.
- Respete las indicaciones para repostar.



### **Advertencia**

**Peligro de envenenamiento** El combustible es venenoso y nocivo para la salud.

- Evite que el combustible entre en contacto con los ojos, la piel o la ropa.
- Acuda inmediatamente a un médico en caso de ingerirse combustible.
- No aspire los vapores del combustible.
- Si el combustible entra en contacto con la piel, lave inmediatamente la zona afectada con agua abundante.
- Si el combustible entra en contacto con los ojos, lávelos bien con agua y acuda inmediatamente a un médico.
- Si se mancha la ropa de combustible, cámbiese de ropa.

# 10 INSTRUCCIONES PARA LA CONDUCCIÓN

## Indicación

**Daños materiales** Si se utiliza un combustible de calidad insuficiente, el filtro de combustible se obstruye antes de tiempo.

En algunos países y regiones puede que no se disponga de un combustible con la calidad y limpieza adecuadas. Como consecuencia podrían producirse problemas en el sistema de combustible.

- Reposte solo combustible limpio que responda a la norma indicada. (Su taller especializado autorizado KTM estará encantado de ayudarle.)



## Indicación

**Peligro para el medio ambiente** La manipulación incorrecta del combustible supone un peligro para el medio ambiente.

- No permita que el combustible llegue al agua subterránea, al suelo ni a los canales de desagüe.
-

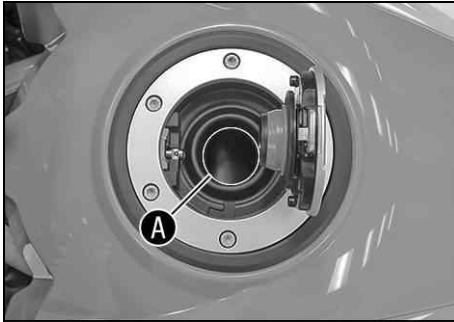

- Parar el motor.
- Abrir el tapón del depósito de combustible. (📖 pág. 48)
- Llenar combustible en el depósito de combustible hasta, como máximo, el borde inferior **A** de la boca de llenado.

|  |                      |  |
|--|----------------------|--|
| Capacidad total del depósito de combustible aprox. | 23 l<br>(6,1 US gal) | Gasolina súper sin plomo (95 octanos / RON 95 / PON 91) (📖 pág. 365) |
|--|----------------------|--|

- Cerrar el tapón del depósito de combustible. (📖 pág. 50)



F01718-10

# 11 PROGRAMA DE SERVICIO







## 11.1 Información adicional

Todos los trabajos derivados de los trabajos obligatorios o recomendados, deben encargarse por separado y se facturan por separado.

Dependiendo de las condiciones de uso locales, puede que en el lugar donde se utiliza la máquina rijan otros intervalos de mantenimiento diferentes.

Es posible que cambien algunos intervalos de mantenimiento o su alcance a consecuencia del permanente desarrollo técnico. El programa de servicio vigente más actual está siempre consignado en KTM Dealer.net. Su concesionario autorizado de KTM estará encantado de ayudarle.

## 11.2 Trabajos obligatorios

|  | Cada 24 meses                |   |   |   |   |
|--|------------------------------|---|---|---|---|
|  | Cada 12 meses                |   |   |   |   |
|  | cada 30.000 km (18.600 mi)   |   |   |   |   |
|  | cada 15.000 km (9.300 mi)    |   |   |   |   |
|  | después de 1.000 km (620 mi) |   |   |   |   |
| Leer la memoria de errores con la herramienta de diagnóstico KTM.    | ○                            | ● | ● | ● | ● |
| Comprobar el funcionamiento del sistema eléctrico.    | ○                            | ● | ● | ● | ● |
| Sustituir el aceite del motor y el filtro de aceite, limpiar los tamices de aceite. <br>(  pág. 315) | ○                            | ● | ● | ● | ● |
| Controlar las pastillas de freno de la rueda delantera. (  pág. 252)  | ○                            | ● | ● | ● | ● |
| Controlar las pastillas del freno de la rueda trasera. (  pág. 257)   | ○                            | ● | ● | ● | ● |
| Comprobar los discos de freno. (  pág. 247)   | ○                            | ● | ● | ● | ● |

|  | Cada 24 meses                |   |   |   |   |
|--|------------------------------|---|---|---|---|
|  | Cada 12 meses                |   |   |   |   |
|  | cada 30.000 km (18.600 mi)   |   |   |   |   |
|  | cada 15.000 km (9.300 mi)    |   |   |   |   |
|  | después de 1.000 km (620 mi) |   |   |   |   |
| Controlar la hermeticidad y el deterioro de las conducciones del líquido de frenos. 🛠️   | ○                            | ● | ● | ● | ● |
| Sustituir el líquido de frenos del freno delantero. 🛠️   |                              |   |   |   | ● |
| Sustituir el líquido de frenos del freno trasero. 🛠️   |                              |   |   |   | ● |
| Sustituir el líquido del embrague hidráulico. 🛠️   |                              |   |   |   | ● |
| Comprobar el nivel de líquido de frenos de la rueda delantera. (📖 pág. 248)  | ○                            | ● | ● | ● |   |
| Controlar el nivel de líquido de frenos en el freno trasero. (📖 pág. 253)  | ○                            | ● | ● | ● |   |
| Controlar y corregir el nivel de líquido del embrague hidráulico. (📖 pág. 213)   |                              | ● | ● | ● |   |
| Comprobar la estanqueidad del amortiguador y la horquilla. Realizar el mantenimiento según sea necesario y según la finalidad de uso. 🛠️ | ○                            | ● | ● | ● | ● |
| Limpiar los manguitos guardapolvo de las botellas de la horquilla. 🛠️ (📖 pág. 229)   |                              | ● | ● |   |   |
| Comprobar la holgura del cojinete de la pipa de la dirección. (📖 pág. 215)   | ○                            | ● | ● | ● | ● |
| Comprobar el estado de los neumáticos. (📖 pág. 274)  | ○                            | ● | ● | ● | ● |
| Comprobar la presión de los neumáticos. (📖 pág. 276)   | ○                            | ● | ● | ● | ● |
| Reapretar los radios. 🛠️   | ○                            |   |   |   |   |
| Comprobar la tensión de los radios. (📖 pág. 278)   |                              | ● | ● | ● | ● |
| Comprobar el alabeo de las llantas. 🛠️   | ○                            | ● | ● | ● | ● |
| Comprobar la cadena, la corona y el piñón. (📖 pág. 209)  |                              | ● | ● | ● | ● |

# 11 PROGRAMA DE SERVICIO

|  | Cada 24 meses                |   |   |   |   |
|--|------------------------------|---|---|---|---|
|  | Cada 12 meses                |   |   |   |   |
|  | cada 30.000 km (18.600 mi)   |   |   |   |   |
|  | cada 15.000 km (9.300 mi)    |   |   |   |   |
|  | después de 1.000 km (620 mi) |   |   |   |   |
| Comprobar la tensión de la cadena. (📖 pág. 205)  | ○                            | ● | ● | ● | ● |
| Sustituir las bujías (filtro de aire desmontado). 🛠️   |                              |   | ● |   |   |
| Comprobar el juego de las válvulas (bujías y filtro de aire desmontados). 🛠️                             |                              |   | ● |   |   |
| Sustituir las válvulas de membrana del sistema de aire secundario. 🛠️                                    |                              |   | ● |   |   |
| Controlar la integridad y el tendido sin dobleces de los cables. (Depósito de combustible desmontado) 🛠️ |                              | ● | ● | ● | ● |
| Controlar el nivel de líquido refrigerante del depósito de compensación. (📖 pág. 307)                    | ○                            | ● | ● | ● | ● |
| Sustituir el filtro de aire, limpiar la caja del filtro de aire. 🛠️                                      |                              | ● | ● |   |   |
| Comprobar la presión del combustible. 🛠️   |                              | ● | ● | ● | ● |
| Comprobar el ajuste del faro. (📖 pág. 301)   | ○                            | ● | ● |   |   |
| Comprobar el funcionamiento del ventilador del radiador. 🛠️  | ○                            | ● | ● | ● | ● |
| Control final: comprobar la seguridad de circulación del vehículo y realizar un recorrido de prueba. 🛠️  | ○                            | ● | ● | ● | ● |
| Después del recorrido de prueba, leer la memoria de errores con la herramienta de diagnóstico de KTM. 🛠️ | ○                            | ● | ● | ● | ● |
| Ajustar la visualización de los intervalos de mantenimiento. 🛠️  | ○                            | ● | ● | ● | ● |
| Realizar un registro de mantenimiento en <b>KTM Dealer.net</b> . 🛠️                                      | ○                            | ● | ● | ● | ● |



- Intervalo único
- Intervalo periódico

## 11.3 Trabajos recomendados

|  | Cada 48 meses                |   |   |   |   |
|--|------------------------------|---|---|---|---|
|  | Cada 12 meses                |   |   |   |   |
|  | cada 30.000 km (18.600 mi)   |   |   |   |   |
|  | cada 15.000 km (9.300 mi)    |   |   |   |   |
|  | después de 1.000 km (620 mi) |   |   |   |   |
| Comprobar el chasis. 🛠️  |                              |   | ● |   |   |
| Comprobar el basculante. 🛠️  |                              |   | ● |   |   |
| Comprobar/limpiar el eyector de aceite de lubricación del embrague. 🛠️   | ○                            | ● | ● |   |   |
| Comprobar la holgura del cojinete del basculante. 🛠️   |                              | ● | ● |   |   |
| Comprobar la holgura del rodamiento de rueda. 🛠️   |                              | ● | ● |   |   |
| Lubricar todas las piezas móviles (p. ej. caballete lateral, manetas, cadena, ...) y controlar que funcionen con suavidad. 🛠️  | ○                            | ● | ● | ● | ● |
| Vaciar las mangueras de drenaje. 🛠️  | ○                            | ● | ● | ● | ● |
| Controlar la presencia de rotura, hermeticidad y correcta colocación de todas las mangueras (p. ej. de combustible, refrigerante, purga, drenaje, ...) y manguitos. 🛠️ |                              | ● | ● | ● | ● |
| Comprobar si los tornillos y las tuercas de fácil acceso y relevantes para la seguridad están bien apretados. 🛠️   | ○                            | ● | ● | ● | ● |
| Controlar la protección anticongelante. 🛠️   | ○                            | ● | ● | ● |   |

# 11 PROGRAMA DE SERVICIO

|                                      |                              |
|--------------------------------------|------------------------------|
|                                      | Cada 48 meses                |
|                                      | Cada 12 meses                |
|                                      | cada 30.000 km (18.600 mi)   |
|                                      | cada 15.000 km (9.300 mi)    |
|                                      | después de 1.000 km (620 mi) |
| Sustituir el líquido refrigerante. 🐦 | •                            |

- Intervalo único
- Intervalo periódico

## 12.1 Horquilla/amortiguador

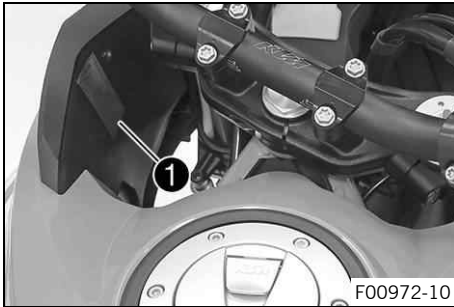

La horquilla y el amortiguador ofrecen numerosas alternativas para adaptar el tren de rodaje a su estilo de conducción y a la carga transportada.

### **i** Información

En la tabla **1** se resumen las recomendaciones para adaptar el tren de rodaje. Esta tabla se encuentra en el carenado interior izquierdo.

Los valores de ajuste representados son orientativos y solo deben utilizarse como base para adaptar el tren de rodaje. Si se desvía de los valores de referencia, podrían empeorar las características de conducción, especialmente en el rango de alta velocidad.

## 12.2 Ajustar la amortiguación de la compresión en la horquilla

### **i** Información

La amortiguación hidráulica de la compresión de la horquilla determina el comportamiento de la horquilla durante su compresión.

## 12 ADAPTACIÓN DEL TREN DE RODAJE



- Girar el tornillo de ajuste blanco **1** en sentido horario hasta el tope.



### Información

El tornillo de ajuste **1** se encuentra en el extremo superior de la botella de la horquilla izquierda. La amortiguación de la compresión se encuentra en la botella de la horquilla izquierda **COMP** (tornillo de ajuste blanco). La amortiguación de la extensión se encuentra en la botella de la horquilla derecha **REB** (tornillo de ajuste rojo).

- Girar en sentido antihorario el número de muescas que corresponda en función del tipo de horquilla.

### Prescripción

| Amortiguación de la compresión |          |
|--------------------------------|----------|
| Confort                        | 17 clics |
| Estándar                       | 12 clics |
| Sport                          | 7 clics  |
| Carga útil máxima              | 7 clics  |



## Información

Girando en sentido horario se aumenta la amortiguación; girando en sentido antihorario se reduce la amortiguación durante la compresión.



## 12.3 Ajustar la amortiguación de la extensión en la horquilla



### Información

La amortiguación hidráulica de la extensión de la horquilla determina el comportamiento de la horquilla durante su extensión.



- Girar el tornillo de ajuste rojo ① en sentido horario hasta el tope.



## Información

El tornillo de ajuste ① se encuentra en el extremo superior de la botella de la horquilla derecha. La amortiguación de la extensión se encuentra en la botella de la horquilla derecha **REB** (tornillo de ajuste rojo). La amortiguación de la compresión se encuentra en la botella de la horquilla izquierda **COMP** (tornillo de ajuste blanco).

- Girar en sentido antihorario el número de muescas que corresponda en función del tipo de horquilla.

Prescripción

| Amortiguación de la extensión |          |
|-------------------------------|----------|
| Confort                       | 17 clics |
| Estándar                      | 12 clics |
| Sport                         | 7 clics  |
| Carga útil máxima             | 7 clics  |



### Información

Girando en sentido horario se aumenta la amortiguación; girando en sentido antihorario se reduce la amortiguación durante la extensión.

## 12.4 Ajustar el pretensado del muelle de la horquilla

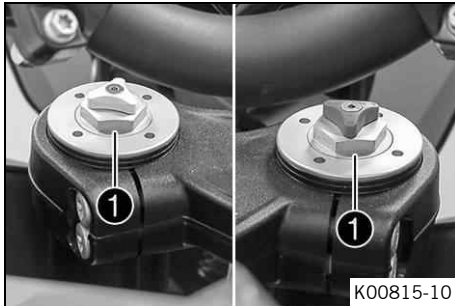

- Girar los tornillos de ajuste ❶ en sentido antihorario hasta el tope.

### **i** Información

Efectuar el ajuste de forma homogénea en las dos botellas de la horquilla.

- A continuación, girar en sentido horario el número de vueltas correspondiente en función del tipo de horquilla.

Prescripción

| Pretensado del muelle del amortiguador - <b>Preload Adjuster</b> |           |
|--|-----------|
| Confort  | 2 vueltas |
| Estándar   | 5 vueltas |
| Sport  | 5 vueltas |
| Carga útil máxima  | 8 vueltas |



## Información

Girando en sentido horario se aumenta el pretensado del muelle; girando en sentido antihorario se reduce el pretensado del muelle.

El reglaje del pretensado del muelle no influye en el reglaje de amortiguación del nivel de extensión. No obstante, y a modo de referencia, cuanto mayor sea el pretensado del muelle mayor debería ser el reglaje de la amortiguación de la extensión.

## 12.5 Amortiguación de la compresión del amortiguador

La amortiguación de la compresión del amortiguador está dividida en dos gamas: Highspeed y Lowspeed. Highspeed y Lowspeed hacen referencia a la velocidad de compresión de la rueda trasera y no a la velocidad del vehículo.

El reglaje del nivel de compresión Highspeed actúa, por ejemplo, al pasar por un desnivel en el asfalto y hace que la rueda trasera se comprima rápidamente.

El reglaje del nivel de compresión Lowspeed hace que la rueda trasera se comprima lentamente, por ejemplo, al circular por terrenos muy ondulados.

Ambas gamas se pueden ajustar por separado, aunque la transición entre Highspeed y Lowspeed es fluida. Por consiguiente, los cambios realizados en la gama Highspeed del nivel de compresión afectan también a la gama Lowspeed y viceversa.



## 12.6 Ajustar la amortiguación de la compresión Lowspeed del amortiguador



### Precaución

**Peligro de lesiones** Si el amortiguador se desmonta de forma incorrecta, saldrán despedidas partes de este.

El amortiguador contiene nitrógeno bajo compresión elevada.

- Preste atención a la descripción facilitada. (Su taller especializado autorizado KTM estará encantado de ayudarle.)



### Información

El reglaje del nivel de compresión Lowspeed actúa durante la compresión lenta o normal del amortiguador.



- Girar el tornillo de ajuste **1** en sentido horario hasta que se note la última muesca con un destornillador.



### Información

¡No soltar la unión roscada **2**!

- Girar en sentido antihorario el número de muescas correspondiente al tipo de amortiguador.

## Prescripción

| Amortiguación de la compresión Lowspeed |          |
|---|----------|
| Confort                                 | 20 clics |
| Estándar                                | 15 clics |
| Sport                                   | 10 clics |
| Carga útil máxima                       | 10 clics |



### Información

Girando en sentido horario se aumenta la amortiguación; girando en sentido antihorario se reduce la amortiguación.

## 12.7 Ajustar la amortiguación de la compresión Highspeed del amortiguador



### Precaución

**Peligro de lesiones** Si el amortiguador se desmonta de forma incorrecta, saldrán despedidas partes de este.

El amortiguador contiene nitrógeno bajo compresión elevada.

- Preste atención a la descripción facilitada. (Su taller especializado autorizado KTM estará encantado de ayudarle.)



## Información

El reglaje del nivel de compresión Highspeed actúa durante la compresión rápida del amortiguador.



- Girar el tornillo de ajuste **1** en sentido horario hasta el tope utilizando una llave de vaso.



## Información

¡No soltar la unión roscada **2**!

- A continuación, girar en sentido antihorario el número de vueltas correspondiente en función del tipo de amortiguador.

Prescripción

| Amortiguación de la compresión Highspeed |             |
|--|-------------|
| Confort                                  | 1,5 vueltas |
| Estándar                                 | 1,5 vueltas |
| Sport                                    | 1 vuelta    |
| Carga útil máxima                        | 1 vuelta    |



## Información

Girando en sentido horario se aumenta la amortiguación; girando en sentido antihorario se reduce la amortiguación.



## 12.8 Ajustar la amortiguación de la extensión del amortiguador



### Precaución

**Peligro de lesiones** Si el amortiguador se desmonta de forma incorrecta, saldrán despedidas partes de este.

El amortiguador contiene nitrógeno bajo compresión elevada.

- Preste atención a la descripción facilitada. (Su taller especializado autorizado KTM estará encantado de ayudarle.)

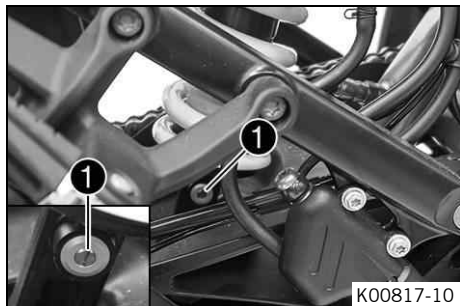

- Girar el tornillo de ajuste ❶ en sentido horario hasta notar la última muesca.
- Girar en sentido antihorario el número de muescas correspondiente al tipo de amortiguador.

### Prescripción

| Amortiguación de la extensión |          |
|-------------------------------|----------|
| Confort                       | 20 clics |
| Estándar                      | 15 clics |
| Sport                         | 10 clics |
| Carga útil máxima             | 10 clics |



## Información

Girando en sentido horario se aumenta la amortiguación; girando en sentido antihorario se reduce la amortiguación durante la extensión.



## 12.9 Ajustar el pretensado del muelle del amortiguador

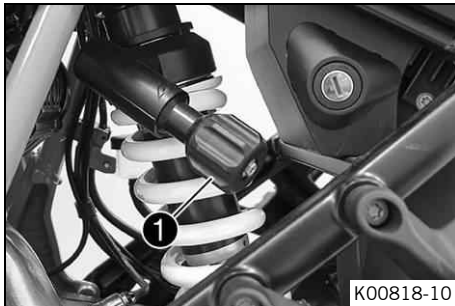

- Girar la rueda manual **1** en sentido antihorario hasta el tope.
- Girar el número de vueltas correspondiente en sentido horario de acuerdo con el tipo de amortiguador y el uso.

Prescripción

| Pretensado del muelle |            |
|-----------------------|------------|
| Confort               | 2 vueltas  |
| Estándar              | 2 vueltas  |
| Sport                 | 2 vueltas  |
| Carga útil máxima     | 18 vueltas |



## Información

Girando en sentido horario se aumenta el pretensado del muelle; girando en sentido antihorario se reduce el pretensado del muelle.



## 13.1 Levantar el vehículo con el caballete central

### Indicación

**Daños materiales** Aparcar el vehículo de forma incorrecta puede causarle daños.

Si el vehículo se mueve o se cae, pueden producirse graves daños.

Los componentes para apoyar el vehículo están diseñados para aguantar únicamente el peso del mismo.

- Apoye el vehículo sobre una superficie plana y firme.
- Asegúrese de que nadie toma asiento en el vehículo mientras este se encuentra estacionado sobre el caballete.

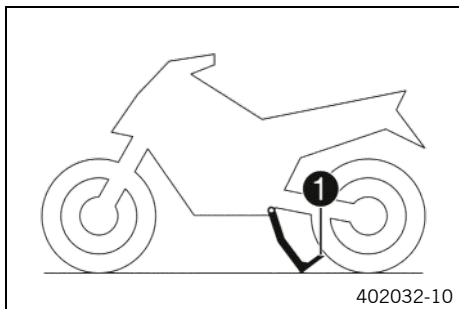

- Colocarse a la izquierda del vehículo.
  - Coger el manillar con la mano izquierda y, con el pie derecho, empujar el caballete central hasta el suelo.
  - Cargar todo el peso del cuerpo sobre el brazo de extensión **1** del caballete central y, al mismo tiempo, tirar del vehículo hacia arriba por el asidero izquierdo.
- ✓ El caballete central está completamente abierto.

## 13.2 Quitar el vehículo del caballete central

### Indicación

**Peligro de deterioro** Cuando está detenido, el vehículo se puede mover o caer.

- Apoye el vehículo sobre una superficie plana y firme.

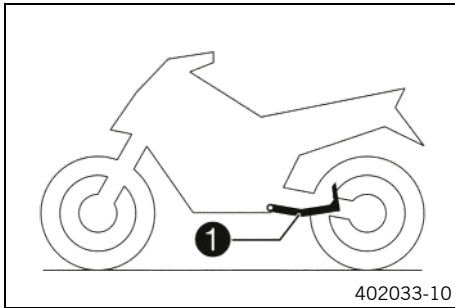

- Asegurarse de que la dirección está bloqueada.
- Coger el manillar con las dos manos y empujar el vehículo hacia delante.
- Mientras el vehículo se inclina hacia delante sobre el caballete central, accionar el freno de la rueda delantera para evitar que el vehículo ruede.
- Comprobar si el caballete central **1** se ha plegado completamente hacia arriba.

# 13 MANTENIMIENTO DEL TREN DE RODAJE

## 13.3 Desmontar el asiento

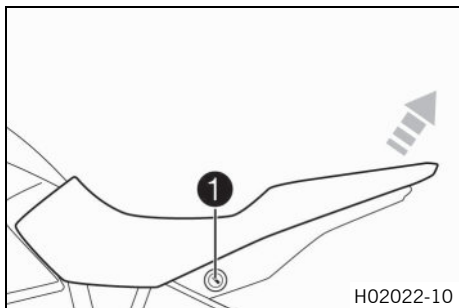

- Insertar la llave Race-on o la llave de encendido negra en el cierre del asiento **1** y girarla en sentido horario.
- Levantar la parte trasera del asiento, desplazarlo hacia atrás y extraerlo hacia arriba.
- Quitar la llave de encendido.

## 13.4 Montar el asiento

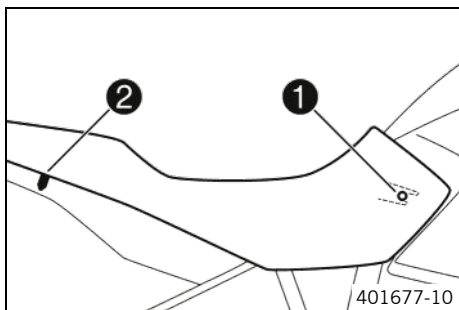

- Enganchar el talón de sujeción **1** del asiento en el depósito de combustible, bajar la parte trasera y, al mismo tiempo, empujarlo hacia delante.
- Introducir el perno de enclavamiento **2** en la carcasa de la cerradura y presionar hacia abajo la parte trasera del asiento hasta que el perno de enclavamiento encaeste con un chasquido audible.
- Comprobar si el asiento está montado correctamente.



## 13.5 Controlar la suciedad de la cadena

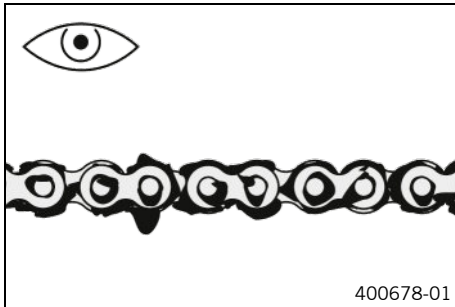

- Comprobar si hay suciedad patente sobre la cadena.
  - » Si la cadena está muy sucia:
    - Limpiar la cadena. (📖 pág. 203)



## 13.6 Limpiar la cadena



### Advertencia

**Peligro de accidente** El lubricante disminuye la adherencia al suelo de los neumáticos.

- Retire el lubricante de los neumáticos con un producto de limpieza adecuado.



### Advertencia

**Peligro de accidente** El aceite o la grasa en los discos de freno reducen la fuerza de frenado.

- Mantenga siempre los discos de freno libres de aceites y grasas.
- Limpie los discos de freno en caso necesario con un depurador de frenos.



## Indicación

**Peligro para el medio ambiente** Los materiales contaminantes provocan daños en el medio ambiente.

- Los aceites, grasas, filtros, combustibles, productos de limpieza, líquido de frenos, etc., deben eliminarse correctamente y en conformidad con la normativa en vigor.



## Información

La vida útil de la cadena depende en gran medida de su cuidado.

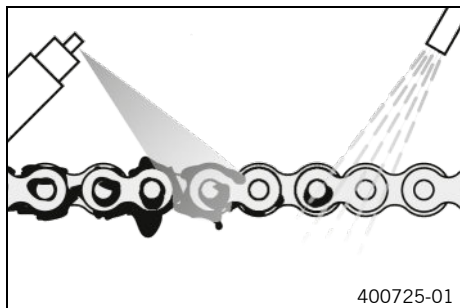

### Trabajo previo

- Levantar el vehículo con el caballete central. (📖 pág. 200)

### Trabajo principal

- Quitar la suciedad basta con un chorro suave de agua.
- Eliminar los restos de lubricante con un limpiador para cadenas.

Agente de limpieza para cadenas (📖 pág. 368)

- Cuando se haya secado, aplicar spray para cadenas.

Espray para cadenas Street (📖 pág. 368)

### Trabajo posterior

- Quitar el vehículo del caballete central. (📖 pág. 201)

## 13.7 Comprobar la tensión de la cadena



### Advertencia

**Peligro de accidente** Una tensión de la cadena incorrecta daña los componentes y provoca accidentes.

Si la cadena está demasiado tensa, se desgastan la cadena, el piñón de la cadena, la corona de la cadena, así como el cojinete del cambio y el cojinete de la rueda trasera. Algunos componentes se pueden rasgar o romper en caso de sobrecarga.

Si la cadena está demasiado suelta, esta se puede salir del piñón de la cadena o de la corona de la cadena. Como consecuencia, la rueda trasera se bloquea o el motor resulta dañado.

- Compruebe la tensión de la cadena periódicamente.
- Ajuste la tensión de la cadena de acuerdo con las especificaciones.

### Trabajo previo

- Levantar el vehículo con el caballete central. (📖 pág. 200)

### Trabajo principal

- Poner la caja de cambios en posición de ralentí **N**.
- En el área situada delante de la guía de la cadena, presionar la cadena hacia arriba y determinar la tensión de la cadena **A**.

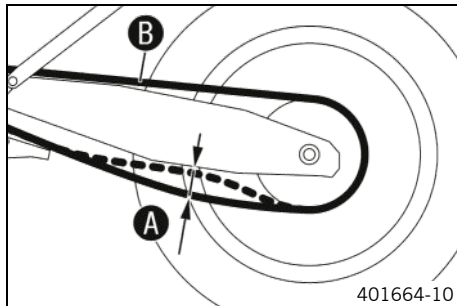



## Información

La parte superior de la cadena **B** debe estar tensada. Debido a que las cadenas no se desgastan siempre de forma homogénea, la medida debe repetirse en varios puntos de la cadena.

|                      |                                 |
|----------------------|---------------------------------|
| Tensión de la cadena | 40 ... 45 mm (1,57 ... 1,77 in) |
|----------------------|---------------------------------|

- » Si la tensión de la cadena no coincide con el valor prescrito:
  - Ajustar la tensión de la cadena. (📖 pág. 207)

## Trabajo posterior

- Quitar el vehículo del caballete central. (📖 pág. 201)



## 13.8 Ajustar la tensión de la cadena



### Advertencia

**Peligro de accidente** Una tensión de la cadena incorrecta daña los componentes y provoca accidentes.

Si la cadena está demasiado tensa, se desgastan la cadena, el piñón de la cadena, la corona de la cadena, así como el cojinete del cambio y el cojinete de la rueda trasera. Algunos componentes se pueden rasgar o romper en caso de sobrecarga.

Si la cadena está demasiado suelta, esta se puede salir del piñón de la cadena o de la corona de la cadena. Como consecuencia, la rueda trasera se bloquea o el motor resulta dañado.

- Compruebe la tensión de la cadena periódicamente.
- Ajuste la tensión de la cadena de acuerdo con las especificaciones.

### Trabajo previo

- Levantar el vehículo con el caballete central. (📖 pág. 200)
- Comprobar la tensión de la cadena. (📖 pág. 205)

# 13 MANTENIMIENTO DEL TREN DE RODAJE

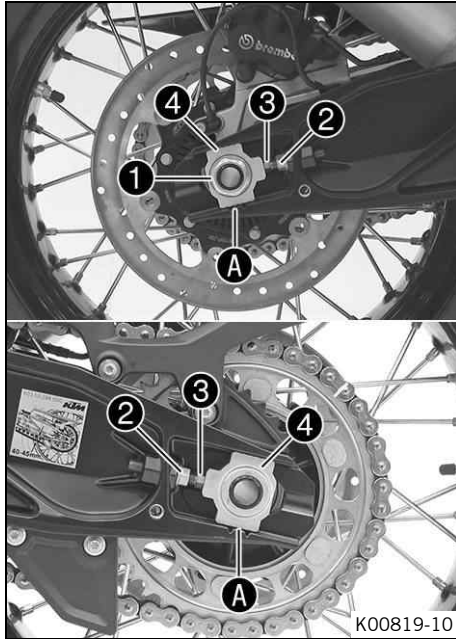

## Trabajo principal

- Soltar la tuerca ①.
- Soltar las tuercas ②.
- Ajustar la tensión de la cadena girando los tornillos de ajuste ③ a la izquierda y a la derecha.

## Prescripción

|  |                                 |
|--|---------------------------------|
| Tensión de la cadena   | 40 ... 45 mm (1,57 ... 1,77 in) |
| Girar los tornillos de ajuste ③ a la izquierda y a la derecha hasta que las marcas de los tensores derecho e izquierdo de la cadena ④ estén en la misma posición respecto a las marcas de referencia A. Con ello, la rueda trasera está bien alineada. |                                 |



## Información

La parte superior de la cadena debe estar tensada. Debido a que las cadenas no se desgastan siempre de forma homogénea, el ajuste debe controlarse en varios puntos de la cadena.

- Apretar las tuercas ②.
- Asegurarse de que los tensores de la cadena ④ se apoyan sobre los tornillos de ajuste ③.
- Apretar la tuerca ①.

## Prescripción

|                                    |         |  |
|------------------------------------|---------|--|
| Tuerca del eje de la rueda trasera | M25x1,5 | 90 Nm (66,4 lbf ft)<br>Rosca engrasada |
|------------------------------------|---------|--|



## Información

Los tensores de la cadena ④ pueden girarse 180°.

## Trabajo posterior

- Quitar el vehículo del caballete central. (📖 pág. 201)



## 13.9 Comprobar la cadena, la corona y el piñón

### Trabajo previo

- Levantar el vehículo con el caballete central. (📖 pág. 200)

### Trabajo principal

- Comprobar si la cadena, la corona de la cadena y el piñón de la cadena están desgastados.
  - » Si la cadena, la corona de la cadena o el piñón de la cadena están desgastados:
    - Sustituir el juego de transmisión. 🛠️

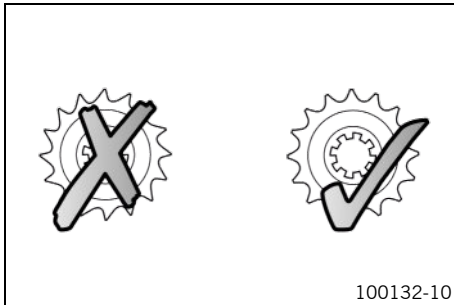

# 13 MANTENIMIENTO DEL TREN DE RODAJE



## Información

La cadena, la corona y el piñón deben cambiarse siempre juntos.

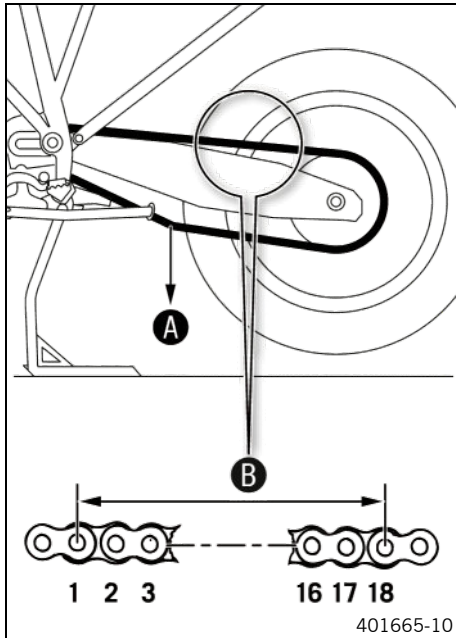

- Poner la caja de cambios en posición de ralentí **N**.
- Tirar de la parte inferior de la cadena con el peso indicado **A**.

Prescripción

|  |                |
|--|----------------|
| Peso para medir el desgaste de la cadena | 15 kg (33 lb.) |
|--|----------------|

- Medir la separación **B** entre 18 eslabones de la cadena en la sección superior de esta.



## Información

Debido a que las cadenas no se desgastan siempre de forma homogénea, la medida debe repetirse en varios puntos de la cadena.

|   |                   |
|---|-------------------|
| Separación máxima <b>B</b> de los 18 eslabones en el punto más largo de la cadena | 272 mm (10,71 in) |
|---|-------------------|

- » Si la separación **B** es superior al valor prescrito:
  - Sustituir el juego de transmisión. 🛠️





## Información

Cuando se monta una cadena nueva, también deben sustituirse la corona y el piñón de la cadena.

Si se montan en una corona o un piñón usados, las cadenas nuevas se desgastan más rápido. Por razones de seguridad, la cadena no tiene eslabón de enganche.

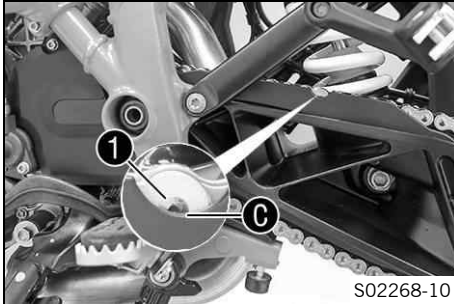

- Controlar si la escotadura de la protección contra el deslizamiento de la cadena está desgastada.



## Información

Cuando la protección contra el deslizamiento de la cadena es nueva, los remaches **1** pueden verse hasta la mitad en el borde inferior **C** de la escotadura.

- » Si los remaches de la cadena ya no se ven por el borde inferior de la escotadura:
  - Cambiar el protector de la cadena. 🛠️
- Comprobar que la protección contra el deslizamiento de la cadena tenga un asiento firme.
  - » Si la protección contra el deslizamiento de la cadena está suelta:

# 13 MANTENIMIENTO DEL TREN DE RODAJE

- Apretar los tornillos de la protección contra el deslizamiento de la cadena.

## Prescripción

|  |    |                   |
|--|----|-------------------|
| Tornillo de la protección contra el deslizamiento de la cadena | M5 | 5 Nm (3,7 lbf ft) |
|--|----|-------------------|

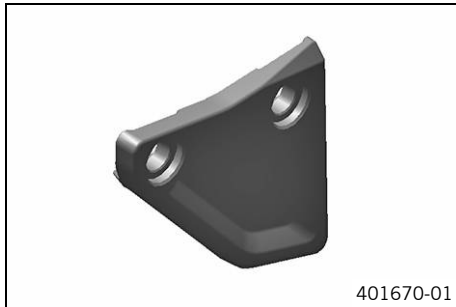

- Controlar si la guía de la cadena está desgastada.
  - » Si la guía de la cadena está desgastada:
    - Sustituir la guía de la cadena. 🛠️
- Comprobar que la guía de la cadena esté colocada firmemente.
  - » Si la guía de la cadena está suelta:
    - Apretar los tornillos de la guía de la cadena.

## Prescripción

|                                  |    |                   |
|----------------------------------|----|-------------------|
| Tornillo de la guía de la cadena | M6 | 5 Nm (3,7 lbf ft) |
|----------------------------------|----|-------------------|

## Trabajo posterior

- Quitar el vehículo del caballete central. (📖 pág. 201)

## 13.10 Controlar y corregir el nivel de líquido del embrague hidráulico



### Advertencia

**Irritación de la piel** El líquido de frenos provoca irritación de la piel.

- Mantenga el líquido de frenos fuera del alcance de los niños.
- Utilice ropa y gafas de protección adecuadas.
- Evite que el líquido de frenos entre en contacto con la piel, los ojos o la ropa.
- Acuda inmediatamente a un médico en caso de ingerirse líquido de frenos.
- Si el líquido de frenos entra en contacto con la piel, lave inmediatamente la zona afectada con agua abundante.
- Si el líquido de frenos entra en contacto con los ojos, lávelos bien con agua y acuda inmediatamente a un médico.
- Si se mancha la ropa de líquido de frenos, cámbiese de ropa.



### Indicación

**Peligro para el medio ambiente** Los materiales contaminantes provocan daños en el medio ambiente.

- Los aceites, grasas, filtros, combustibles, productos de limpieza, líquido de frenos, etc., deben eliminarse correctamente y en conformidad con la normativa en vigor.

## **i** Información

El nivel de líquido aumenta a medida que se desgastan los discos de forro del embrague. No utilizar en ningún caso líquido de frenos DOT 5. Este producto está basado en aceite de silicona y tiene un colorante de color púrpura. Las juntas y las conducciones del embrague no están concebidas para el empleo de líquido de frenos DOT 5. No debe permitirse que el líquido de frenos entre en contacto con las piezas pintadas del vehículo, ya que ataca la pintura. Utilizar únicamente líquido de frenos limpio procedente de un recipiente cerrado herméticamente.

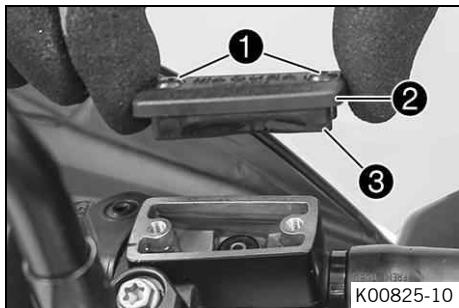

- Colocar el depósito de reserva del embrague hidráulico montado sobre el manillar en posición horizontal.
- Retirar los tornillos ❶.
- Desmontar la tapa ❷ con la membrana ❸.
- Controlar el nivel de líquido.

|   |                |
|---|----------------|
| Nivel de líquido por debajo del borde superior del depósito | 4 mm (0,16 in) |
|---|----------------|

- » Si el nivel de líquido no coincide con el valor prescrito:
  - Corregir el nivel de líquido del embrague hidráulico.

Líquido de frenos DOT 4 / DOT 5.1 (📖 pág. 366)

- Colocar la tapa con la membrana. Montar los tornillos y apretarlos.



## Información

Si se derrama o rebosa líquido de frenos, limpiar inmediatamente las piezas con agua.



## 13.11 Comprobar la holgura del cojinete de la pipa de la dirección



### Advertencia

**Peligro de accidente** Un juego incorrecto del cojinete de la pipa de la dirección perjudica la respuesta de conducción y daña los componentes.

- Corregir inmediatamente el juego del cojinete de la pipa de la dirección. (Su taller especializado autorizado KTM estará encantado de ayudarle.)



### Información

Si el vehículo circula durante mucho tiempo con el cojinete de la pipa de la dirección suelto, se producirán daños en los cojinetes y, como consecuencia, en sus asientos en el chasis.

### Trabajo previo

- Levantar el vehículo con el caballete central. (📖 pág. 200)

# 13 MANTENIMIENTO DEL TREN DE RODAJE

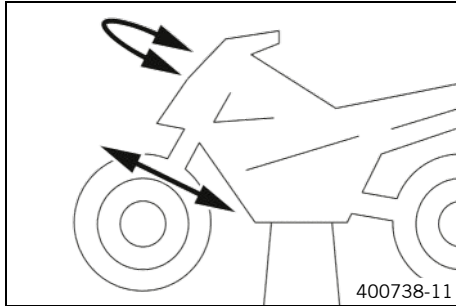

## Trabajo principal

- Aplicar carga en la parte trasera del vehículo.
  - ✓ La rueda delantera no está en contacto con el suelo.
- Colocar el manillar en la posición de marcha recta. Mover las botellas de la horquilla a uno y otro lado en la dirección de la marcha.

No debe notarse nada de holgura en el cojinete de la pipa de la dirección.

- » Si se nota holgura:
  - Ajustar la holgura del cojinete de la pipa de la dirección. 🛠️
- Mover el manillar de un lado a otro en el margen completo de giro.

El manillar debe poderse mover con suavidad a lo largo de todo el recorrido de la dirección. No debe notarse dificultad de movimiento en ningún punto.

- » Si se nota dificultad de movimiento:
  - Ajustar la holgura del cojinete de la pipa de la dirección. 🛠️
  - Controlar el cojinete de la pipa de la dirección y sustituirlo en caso necesario.

## Trabajo posterior

- Quitar el vehículo del caballete central. (📖 pág. 201)

## 13.12 Desmontar el panel inferior de la tija de la horquilla

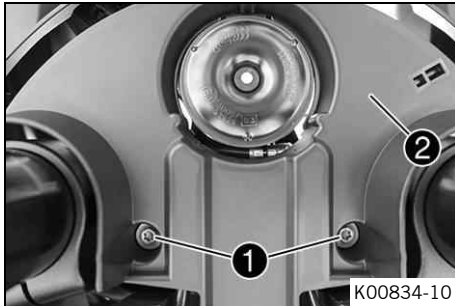

- Retirar los tornillos ①.
- Bajar ligeramente el panel de la tija de la horquilla ②.

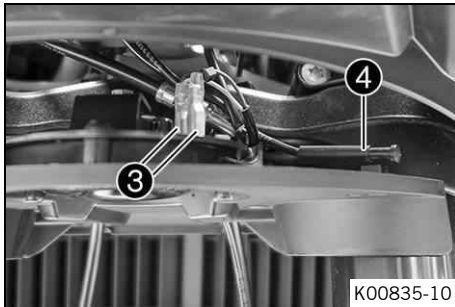

- Desenchufar los conectores ③ de la bocina.
- Desenganchar el sensor de temperatura ④.
- Quitar el panel de la tija de la horquilla.

# 13 MANTENIMIENTO DEL TREN DE RODAJE

## 13.13 Montar el panel inferior de la tija de la horquilla

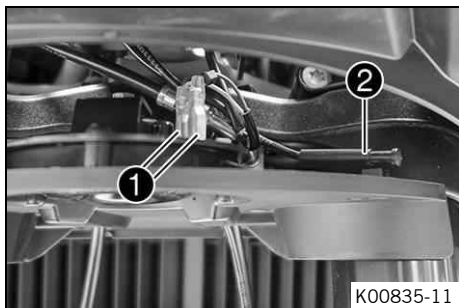

- Enchufar los conectores ① de la bocina.
- Enganchar el sensor de temperatura ②.

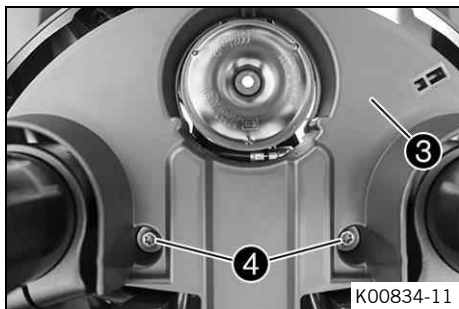

- Colocar el panel de la tija de la horquilla ③.
- Montar y apretar los tornillos ④.

Prescripción

|                                       |    |                    |
|---------------------------------------|----|--------------------|
| Resto de tornillos del tren de rodaje | M6 | 10 Nm (7,4 lbf ft) |
|---------------------------------------|----|--------------------|



## 13.14 Desmontar el carenado lateral delantero



- Retirar los tornillos ①.
- Quitar el carenado lateral ②.
- Repetir las mismas operaciones en el lado opuesto.

## 13.15 Montar el carenado lateral delantero

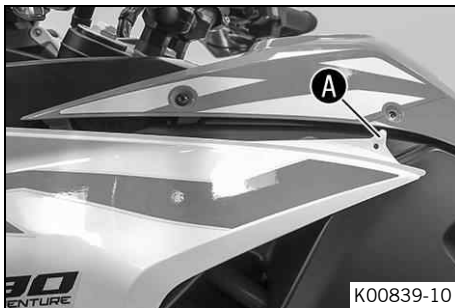

- Colocar el carenado lateral en la zona A debajo del carenado del depósito de combustible.

# 13 MANTENIMIENTO DEL TREN DE RODAJE

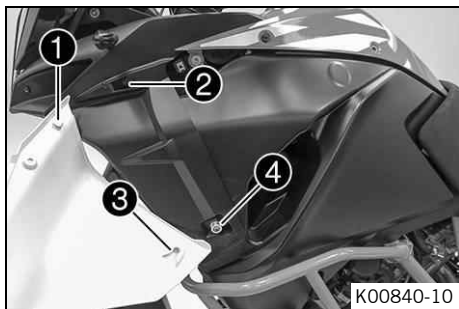

- Enganchar el carenado lateral con el talón de sujeción ① en el soporte ②.
- Enganchar el carenado lateral con el talón de sujeción ③ en el soporte ④ y posicionarlo en el depósito de combustible.



- Montar y apretar los tornillos ⑤.

Prescripción

|                       |       |                         |
|-----------------------|-------|-------------------------|
| Tornillo del carenado | M5x12 | 3,5 Nm<br>(2,58 lbf ft) |
|-----------------------|-------|-------------------------|

- Repetir las mismas operaciones en el lado opuesto.

## 13.16 Desmontar el spoiler del soporte del faro ↩

### Trabajo previo

- Desmontar el asiento. (📖 pág. 202)
- Desmontar el carenado lateral delantero. (📖 pág. 219)

- Desmontar el carenado del depósito de combustible.  
(📖 pág. 232)

## Trabajo principal

- Retirar el tornillo ①.

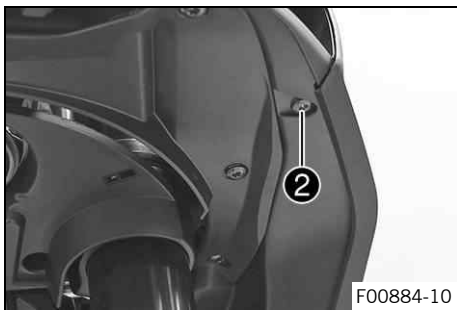
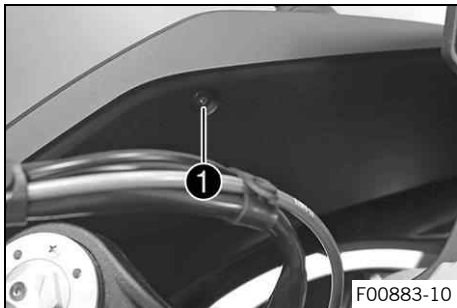

- Retirar el tornillo ②.

# 13 MANTENIMIENTO DEL TREN DE RODAJE

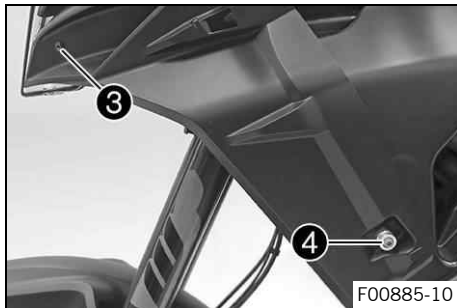

- Retirar el tornillo **3**.
- Retirar el tornillo **4** con el casquillo.

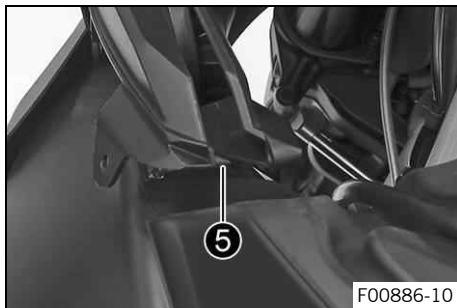

- Soltar el talón de sujeción **5** del carenado interior.

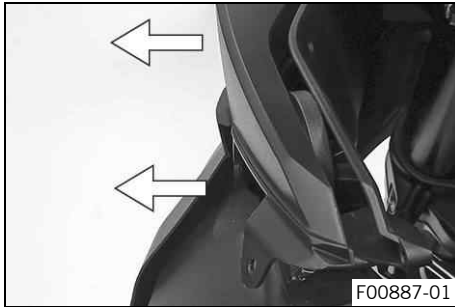

- Extraer el spoiler del soporte del faro lateralmente de los alojamientos.



## Información

Prestar atención al cable del intermitente.

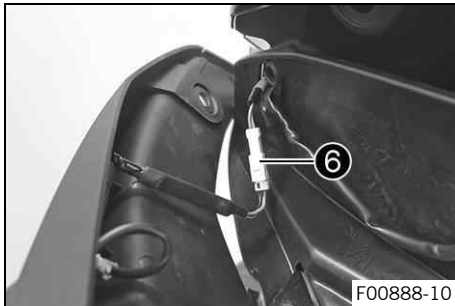

- Desenchufar el conector **6**.
- Quitar el spoiler del soporte del faro con el intermitente.
- Repetir las mismas operaciones en el lado opuesto.



## 13.17 Montar el spoiler del soporte del faro ↩

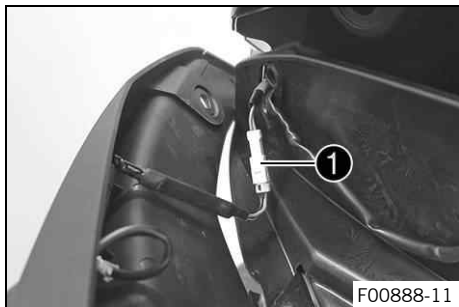

### Trabajo principal

- Enchufar el conector ❶.

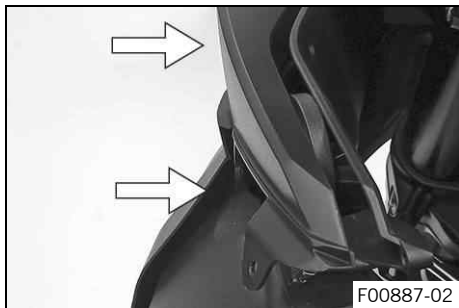

- Colocar el spoiler del soporte del faro y presionarlo lateralmente en los alojamientos.



### Información

Prestar atención al tendido correcto del cable del intermitente.

---

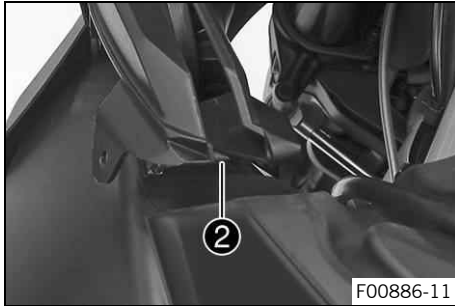

- Colocar el talón de sujeción **2** en el orificio.

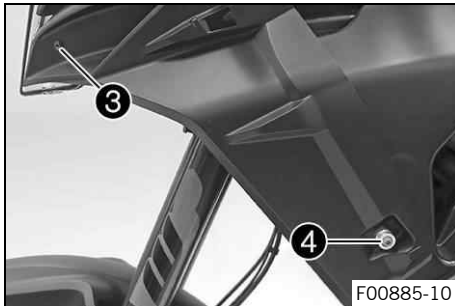

- Montar y apretar el tornillo **3**.

Prescripción

|   |       |                         |
|---|-------|-------------------------|
| Tornillo del spoiler del soporte del faro | M5x12 | 3,5 Nm<br>(2,58 lbf ft) |
|---|-------|-------------------------|

- Montar el tornillo **4** con el casquillo y apretarlo.

Prescripción

|                        |    |                 |
|------------------------|----|-----------------|
| Tornillo del casquillo | M6 | 4 Nm (3 lbf ft) |
|------------------------|----|-----------------|

# 13 MANTENIMIENTO DEL TREN DE RODAJE

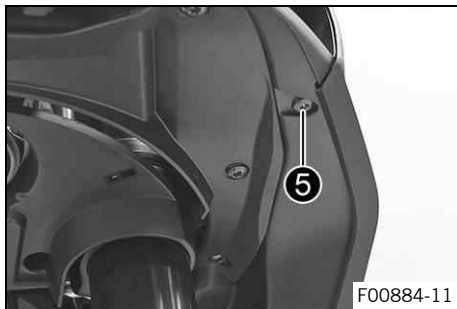

- Montar y apretar el tornillo ⑤.

Prescripción

|   |       |                         |
|---|-------|-------------------------|
| Tornillo del spoiler del soporte del faro | M5x12 | 3,5 Nm<br>(2,58 lbf ft) |
|---|-------|-------------------------|

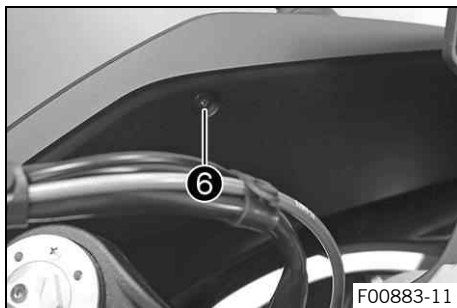

- Montar y apretar el tornillo ⑥.

Prescripción

|   |       |                         |
|---|-------|-------------------------|
| Tornillo del spoiler del soporte del faro | M5x12 | 3,5 Nm<br>(2,58 lbf ft) |
|---|-------|-------------------------|

- Repetir las mismas operaciones en el lado opuesto.

## Trabajo posterior

- Montar el carenado del depósito de combustible. (📖 pág. 234)
- Montar el carenado lateral delantero. (📖 pág. 219)
- Montar el asiento. (📖 pág. 202)



## 13.18 Desmontar el guardabarros delantero

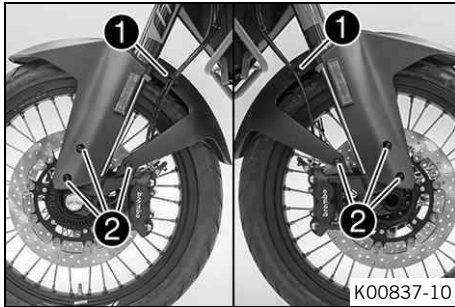

(Super Adventure R EU)

- Abrir el soporte ❶ y desenganchar los tubos de freno y el cable.
- Retirar los tornillos ❷.
- Quitar el guardabarros hacia delante.



### Información

Prestar atención a los tubos de freno y al cable.

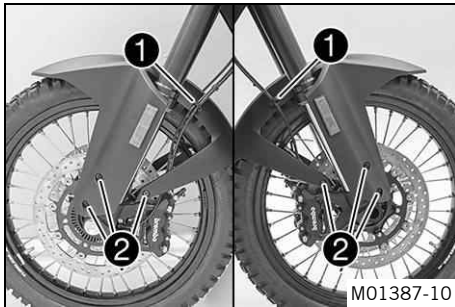

(1290 Super Adventure R TKC EU, 1290 Super Adventure R TKC CN)

- Abrir el soporte ❶ y desenganchar los tubos de freno y el cable.
- Retirar los tornillos ❷.
- Quitar el guardabarros hacia delante.



### Información

Prestar atención a los tubos de freno y al cable.

## 13.19 Montar el guardabarros delantero

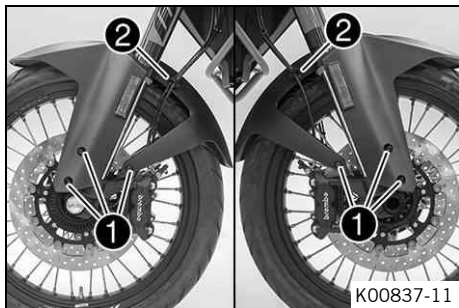

(Super Adventure R EU)

- Colocar el guardabarros.

### **i** Información

Prestar atención al tendido correcto de los tubos de freno y del cable.

- Montar y apretar los tornillos **1**.

Prescripción

|                           |       |                         |
|---------------------------|-------|-------------------------|
| Tornillo del guardabarros | M5x12 | 3,5 Nm<br>(2,58 lbf ft) |
|---------------------------|-------|-------------------------|

- Enganchar los tubos de freno y el cable en los soportes **2** y cerrar el soporte.

(1290 Super Adventure R TKC EU, 1290 Super Adventure R TKC CN)

- Colocar el guardabarros.

### **i** Información

Prestar atención al tendido correcto de los tubos de freno y del cable.

- Montar y apretar los tornillos **1**.

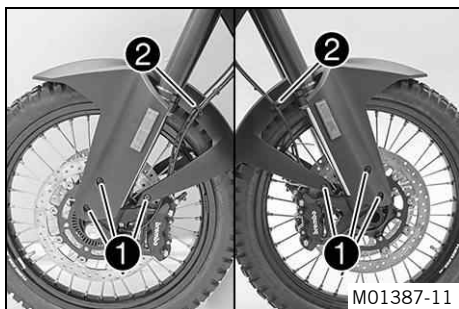

## Prescripción

|                           |       |                         |
|---------------------------|-------|-------------------------|
| Tornillo del guardabarros | M5x12 | 3,5 Nm<br>(2,58 lbf ft) |
|---------------------------|-------|-------------------------|

- Enganchar los tubos de freno y el cable en los soportes ❷ y cerrar el soporte.



## 13.20 Limpiar los manguitos guardapolvo de las botellas de la horquilla ↩

### Trabajo previo

- Levantar el vehículo con el caballete central. (📖 pág. 200)
- Desmontar el guardabarros delantero. (📖 pág. 227)

### Trabajo principal

#### (Super Adventure R EU)

- Desplazar los manguitos guardapolvo ❶ de las dos botellas de la horquilla hacia abajo.

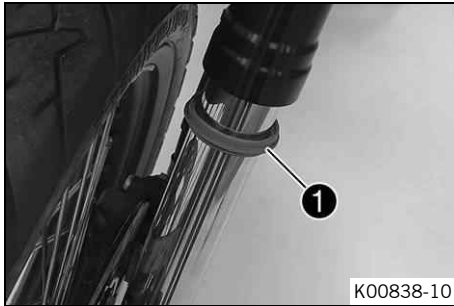

K00838-10



### Información

Los manguitos guardapolvo desprenden el polvo y la suciedad de los tubos interiores de la horquilla. Con el tiempo, es posible que pueda penetrar suciedad detrás de los manguitos guardapolvo. Si no se suprime esta suciedad, pueden perder su hermeticidad los anillos de retén situados detrás.



## Advertencia

**Peligro de accidente** El aceite o la grasa en los discos de freno reducen la fuerza de frenado.

- Mantenga siempre los discos de freno libres de aceites y grasas.
- Limpie los discos de freno en caso necesario con un depurador de frenos.

- Limpiar y lubricar los manguitos guardapolvo y los tubos interiores de las dos botellas de la horquilla.

Spray de aceite universal (📖 pág. 369)

- Desplazar de nuevo los manguitos guardapolvo ❶ a su posición de montaje.
- Retirar los restos de aceite.

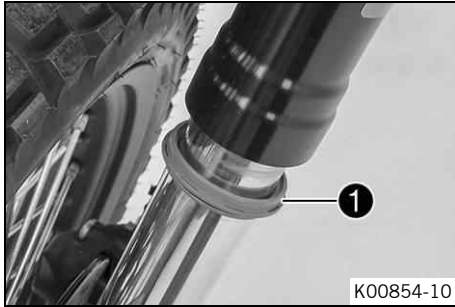

## (1290 Super Adventure R TKC EU, 1290 Super Adventure R TKC CN)

- Desplazar los manguitos guardapolvo ❶ de las dos botellas de la horquilla hacia abajo.



### Información

Los manguitos guardapolvo desprenden el polvo y la suciedad de los tubos interiores de la horquilla. Con el tiempo, es posible que pueda penetrar suciedad detrás de los manguitos guardapolvo. Si no se suprime esta suciedad, pueden perder su hermeticidad los anillos de retén situados detrás.



### Advertencia

**Peligro de accidente** El aceite o la grasa en los discos de freno reducen la fuerza de frenado.

- Mantenga siempre los discos de freno libres de aceites y grasas.
  - Limpie los discos de freno en caso necesario con un depurador de frenos.
- 
- Limpiar y lubricar los manguitos guardapolvo y los tubos interiores de las dos botellas de la horquilla.

Spray de aceite universal (📖 pág. 369)

# 13 MANTENIMIENTO DEL TREN DE RODAJE

- Desplazar de nuevo los manguitos guardapolvo **1** a su posición de montaje.
- Retirar los restos de aceite.

## Trabajo posterior

- Montar el guardabarros delantero. (📖 pág. 228)
- Quitar el vehículo del caballete central. (📖 pág. 201)

## 13.21 Desmontar el carenado del depósito de combustible

### Trabajo previo

- Desmontar el asiento. (📖 pág. 202)
- Desmontar el carenado lateral delantero. (📖 pág. 219)

### Trabajo principal

- Retirar el tornillo **1**.
- Retirar el tornillo **2**.

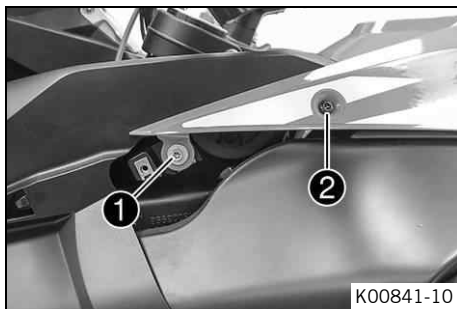

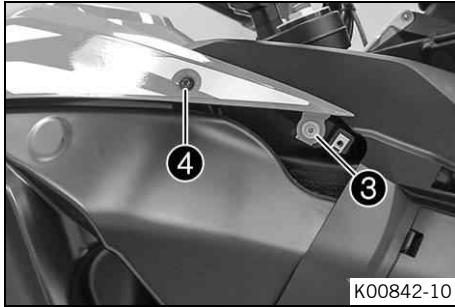

- Retirar el tornillo ③.
- Retirar el tornillo ④.

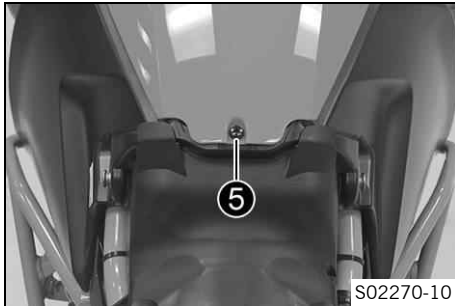

- Retirar el tornillo ⑤.

# 13 MANTENIMIENTO DEL TREN DE RODAJE

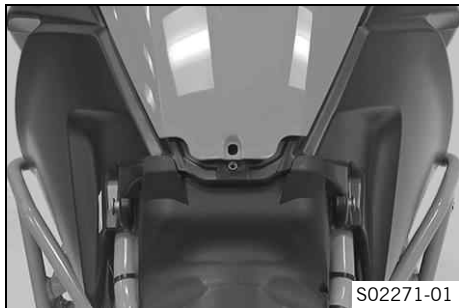

- Levantar el carenado del depósito de combustible por la parte trasera y quitarla hacia delante.

## 13.22 Montar el carenado del depósito de combustible

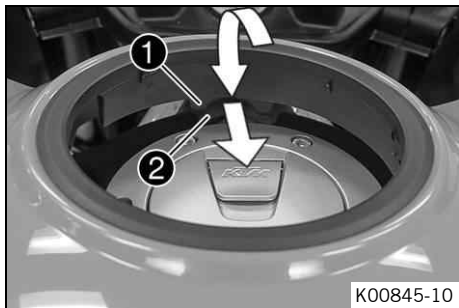

### Trabajo principal

- Posicionar el carenado del depósito de combustible.
  - ✓ El talón de sujeción **1** engrana debajo del depósito **2**.



### Información

Prestar atención al labio de hermetizado y a las mangueras de purga de aire.



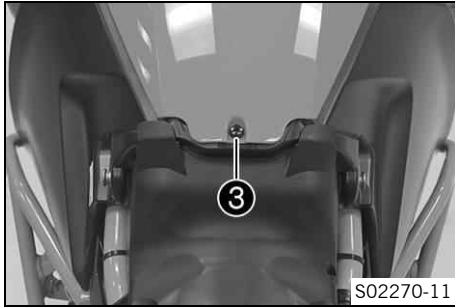

- Montar y apretar el tornillo ③.

Prescripción

|                       |       |                         |
|-----------------------|-------|-------------------------|
| Tornillo del carenado | M5x12 | 3,5 Nm<br>(2,58 lbf ft) |
|-----------------------|-------|-------------------------|

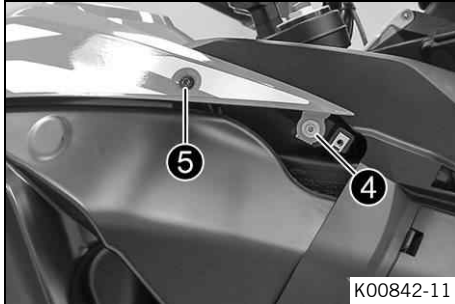

- Montar y apretar el tornillo ④.

Prescripción

|                       |    |                   |
|-----------------------|----|-------------------|
| Tornillo del carenado | M6 | 6 Nm (4,4 lbf ft) |
|-----------------------|----|-------------------|

- Montar y apretar el tornillo ⑤.

Prescripción

|                       |       |                         |
|-----------------------|-------|-------------------------|
| Tornillo del carenado | M5x12 | 3,5 Nm<br>(2,58 lbf ft) |
|-----------------------|-------|-------------------------|

# 13 MANTENIMIENTO DEL TREN DE RODAJE

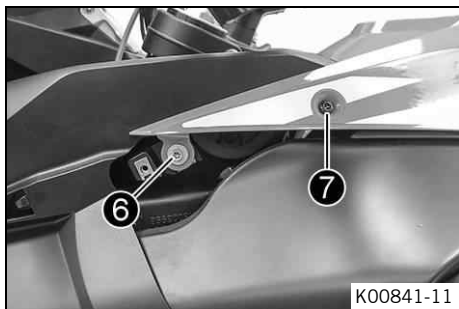

- Montar y apretar el tornillo ⑥.

Prescripción

|                       |    |                   |
|-----------------------|----|-------------------|
| Tornillo del carenado | M6 | 6 Nm (4,4 lbf ft) |
|-----------------------|----|-------------------|

- Montar y apretar el tornillo ⑦.

Prescripción

|                       |       |                         |
|-----------------------|-------|-------------------------|
| Tornillo del carenado | M5x12 | 3,5 Nm<br>(2,58 lbf ft) |
|-----------------------|-------|-------------------------|

## Trabajo posterior

- Montar el carenado lateral delantero. (📖 pág. 219)
- Montar el asiento. (📖 pág. 202)

## 13.23 Desmontar el parabrisas

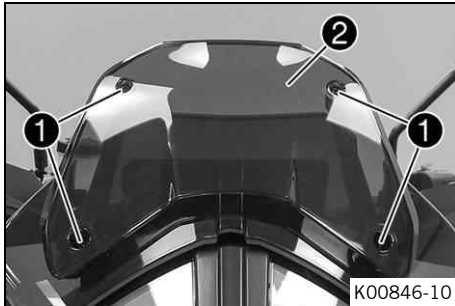

- Retirar los tornillos **1** con los casquillos de goma y desmontar el parabrisas **2**.

## 13.24 Montar el parabrisas

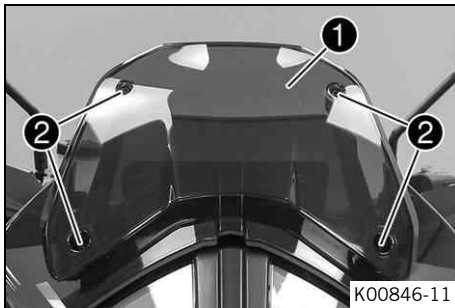

- Posicionar el parabrisas **1**.
- Montar y apretar los tornillos **2** con los casquillos de goma.

Prescripción

|                         |    |                         |
|-------------------------|----|-------------------------|
| Tornillo del parabrisas | M5 | 3,5 Nm<br>(2,58 lbf ft) |
|-------------------------|----|-------------------------|

# 13 MANTENIMIENTO DEL TREN DE RODAJE

## 13.25 Desmontar el protector del motor

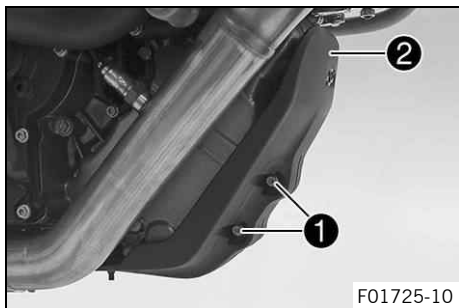

- Retirar los tornillos **1** con los casquillos y desmontar el protector del motor **2**.

## 13.26 Montar el protector del motor

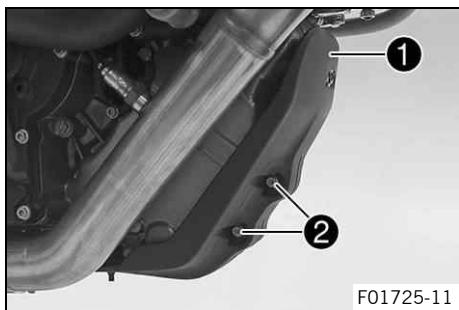

- Colocar el protector del motor **1**, y montar y apretar los tornillos **2** con los casquillos.

Prescripción

|                                  |    |                    |
|----------------------------------|----|--------------------|
| Tornillo del protector del motor | M6 | 10 Nm (7,4 lbf ft) |
|----------------------------------|----|--------------------|

## 13.27 Desmontar el arco de protección ↩

### Trabajo previo

- Levantar el vehículo con el caballete central. (📖 pág. 200)

### Trabajo principal

- Retirar las uniones atornilladas ❶.

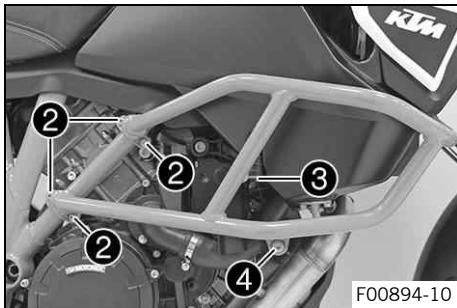
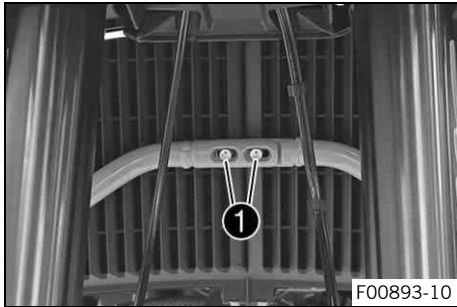

- Retirar los tornillos ❷ y desmontar la brida.
- Retirar el tornillo ❸.
- Retirar el tornillo ❹ y extraer el arco de protección derecho.

# 13 MANTENIMIENTO DEL TREN DE RODAJE

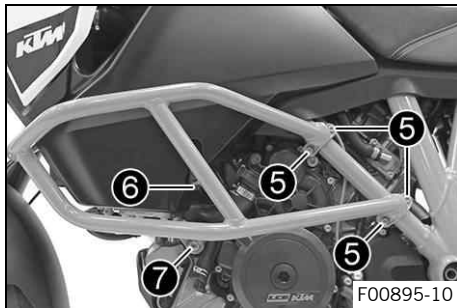

- Retirar los tornillos ⑤ y desmontar la brida.
- Retirar el tornillo ⑥.
- Retirar el tornillo ⑦ y extraer el arco de protección izquierdo.

## 13.28 Montar el arco de protección ↩

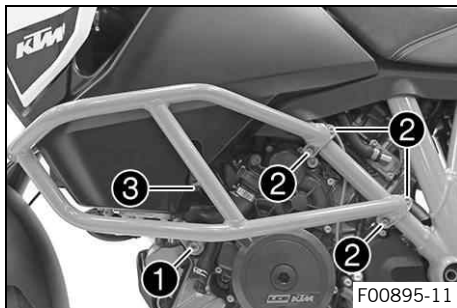

- Colocar el arco de protección izquierdo con el protector del chasis y enganchar la abrazadera al tubo del chasis.



### Información

Tapar los componentes para que no resulten dañados.

- Montar el tornillo ① sin apretarlo todavía.

Prescripción

|                                       |     |                     |
|---------------------------------------|-----|---------------------|
| Resto de tornillos del tren de rodaje | M10 | 45 Nm (33,2 lbf ft) |
|---------------------------------------|-----|---------------------|

- Montar los tornillos ② sin apretarlos todavía.

Prescripción

|                                       |    |                    |
|---------------------------------------|----|--------------------|
| Resto de tornillos del tren de rodaje | M6 | 10 Nm (7,4 lbf ft) |
|---------------------------------------|----|--------------------|

- Montar el tornillo ③ sin apretarlo todavía.

Prescripción

|                                       |    |                    |
|---------------------------------------|----|--------------------|
| Resto de tornillos del tren de rodaje | M6 | 10 Nm (7,4 lbf ft) |
|---------------------------------------|----|--------------------|

- Colocar el arco de protección derecho con el protector del chasis y enganchar la abrazadera al tubo del chasis.

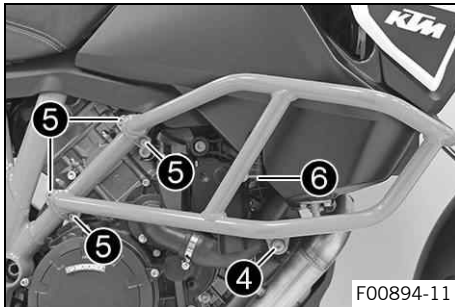

## **i** Información

Tapar los componentes para que no resulten dañados.

- Montar el tornillo ④ sin apretarlo todavía.

Prescripción

|                                       |     |                     |
|---------------------------------------|-----|---------------------|
| Resto de tornillos del tren de rodaje | M10 | 45 Nm (33,2 lbf ft) |
|---------------------------------------|-----|---------------------|

- Montar los tornillos ⑤ sin apretarlos todavía.

Prescripción

|                                       |    |                    |
|---------------------------------------|----|--------------------|
| Resto de tornillos del tren de rodaje | M6 | 10 Nm (7,4 lbf ft) |
|---------------------------------------|----|--------------------|

- Montar el tornillo ⑥ sin apretarlo todavía.

# 13 MANTENIMIENTO DEL TREN DE RODAJE

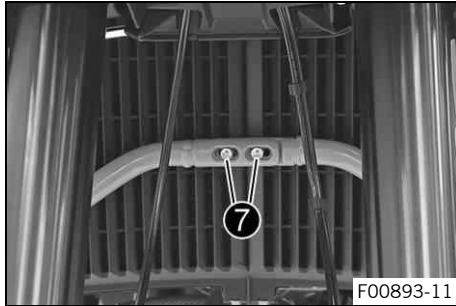

## Prescripción

|                                       |    |                    |
|---------------------------------------|----|--------------------|
| Resto de tornillos del tren de rodaje | M6 | 10 Nm (7,4 lbf ft) |
|---------------------------------------|----|--------------------|

- Montar y apretar las uniones roscadas 7.

## Prescripción

|                                       |    |                    |
|---------------------------------------|----|--------------------|
| Resto de tornillos del tren de rodaje | M6 | 10 Nm (7,4 lbf ft) |
|---------------------------------------|----|--------------------|

- ✓ Los arcos de protección quedan alineados uniformemente.
- Apretar todos los tornillos del arco de protección.

## Prescripción

|                                       |     |                     |
|---------------------------------------|-----|---------------------|
| Resto de tornillos del tren de rodaje | M6  | 10 Nm (7,4 lbf ft)  |
| Resto de tornillos del tren de rodaje | M10 | 45 Nm (33,2 lbf ft) |



## 14.1 Sistema antibloqueo (ABS)

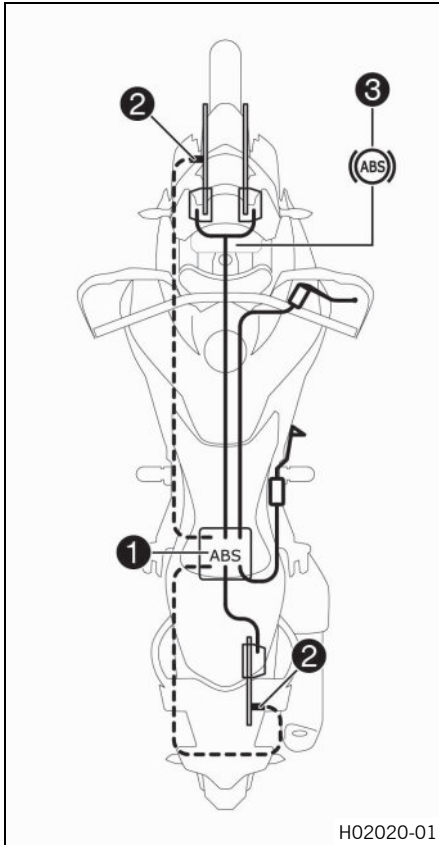

El módulo del ABS ①, compuesto por una unidad hidráulica, una centralita electrónica del ABS y una bomba de recirculación, está instalado debajo del asiento. Hay un sensor de número de revoluciones de la rueda ② en cada una de las ruedas, la delantera y la trasera.

**Advertencia**

**Peligro de accidente** Las modificaciones en el vehículo afectan al funcionamiento del ABS.

- Deje que la rueda trasera gire con el freno de la rueda delantera apretado solo si el ABS está desactivado y fuera de la vía pública.
- No modifique el recorrido de suspensión.
- Utilice únicamente recambios homologados y recomendados por KTM en el equipo de frenos.
- Utilice únicamente neumáticos/ruedas homologados y recomendados por KTM con el índice de velocidad correspondiente.
- Respete la presión de los neumáticos prescrita.
- Asegúrese de que el mantenimiento y las reparaciones se realicen correctamente. (Su taller especializado autorizado KTM estará encantado de ayudarle.)

El **ABS** es un sistema de seguridad que evita que las ruedas se bloqueen al avanzar en línea recta sin la influencia de fuerzas laterales.



## Advertencia

**Peligro de accidente** Las ayudas de conducción solo pueden impedir un vuelco dentro de los límites físicos.

No siempre se pueden compensar las situaciones extremas de conducción, como equipaje con centro de gravedad alto, cambios en la superficie de la calzada, descensos por pendientes muy inclinadas o frenadas a fondo sin desembragar.

- Adapte su estilo de conducción a las condiciones de la calzada y a sus aptitudes como conductor.

El ABS tiene dos modos de funcionamiento: el modo de ABS **Road** y el modo de ABS **Offroad**.

En el modo de ABS **Road**, cuando se acciona el freno de la rueda delantera también se frena la rueda trasera. El ABS puede regular las dos ruedas.

En el modo de ABS **Offroad**, el freno de la rueda delantera solo frena la rueda delantera. La rueda trasera se frena con el freno trasero. El ABS no actúa sobre la rueda trasera. El testigo de aviso del ABS  parpadea lentamente para recordar que está activado el modo de ABS **Offroad**.

---

**i** Información

En el modo de ABS **Offroad**, la rueda trasera podría llegar a bloquearse y provocar una caída.

---

El ABS utiliza dos circuitos de frenado independientes (freno delantero y freno trasero). Cuando la centralita electrónica del ABS detecta que se va a bloquear una rueda, el ABS empieza a regular la presión de frenado. Esta regulación se nota en forma de ligeras pulsaciones en la maneta del freno de mano y en el pedal del freno.

El testigo de aviso del ABS ③ debe iluminarse después de conectar el encendido y debe apagarse después de ponerse en marcha. Si no se apaga después de ponerse en marcha o si se ilumina durante la marcha, significa que se ha producido un error en el ABS. En ese caso, el ABS se desactiva y las ruedas podrían bloquearse al frenar. El equipo de frenos continúa operativo, únicamente deja de funcionar la regulación del ABS.

Es posible que el testigo de aviso del ABS se ilumine si el régimen de revoluciones de las ruedas delantera y trasera difiere bajo condiciones extremas, p. ej., al hacer un caballito o si la rueda trasera gira en vacío. Esto provoca que se desconecte el ABS.

Para volver a activar el ABS es necesario parar el vehículo y desconectar el encendido. El ABS se volverá a activar cuando el vehículo se ponga en marcha otra vez. El testigo de aviso del ABS se apaga después de ponerse en marcha.

## **MSC**

La **MSC** es una función adicional al ABS que se encarga de evitar que las ruedas se bloqueen y patinen al frenar cuando el vehículo está inclinado (en una curva) dentro de los límites físicos admisibles.

Gracias al sensor 5-D, la regulación del ABS se realiza en función de los ángulos de inclinación y de cabeceo.

Esta regulación en función de los ángulos de inclinación y de cabeceo mejora la estabilidad de marcha y la fuerza de frenado en todas las situaciones de conducción. De esta manera, la **MSC** también reduce el par de parada al frenar fuerte en una curva.

Así se evita que el vehículo se enderece involuntariamente, lo que aumentaría el radio de la curva. La regulación electrónica adicional de la distribución de la fuerza de frenado entre las dos ruedas distribuye mejor la fuerza de frenado y la motocicleta se estabiliza mejor.



### **Información**

El **MSC** solo está activo en el modo de ABS **Road**.

---

## 14.2 Comprobar los discos de freno



### Advertencia

**Peligro de accidente** Los discos de freno desgastados reducen la fuerza de frenado.

- Asegúrese de cambiar de inmediato los discos de freno desgastados. (Su taller especializado autorizado KTM estará encantado de ayudarle.)

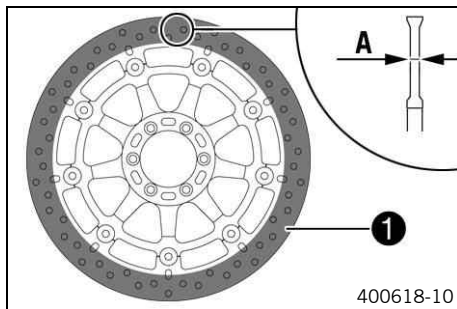

- Comprobar la cota de espesor **A** en la parte delantera y trasera de los discos de freno, en varios puntos del disco de freno.



### Información

El desgaste reduce el espesor de los discos de freno en el área de la superficie de apoyo **1** de las pastillas de freno.

#### Límite de desgaste de los discos de freno

|         |                   |
|---------|-------------------|
| Delante | 4 mm (0,16 in)    |
| Detrás  | 4,5 mm (0,177 in) |

- » Si el espesor del disco de freno está por debajo del valor prescrito:
  - Sustituir los discos de freno de la rueda delantera. 🛠️
  - Sustituir el disco del freno trasero. 🛠️

- Comprobar si los discos de freno delantero y trasero están deteriorados, agrietados o deformados.
  - » Si el disco de freno está deteriorado, agrietado o deformado:
    - Sustituir los discos de freno de la rueda delantera. ↩
    - Sustituir el disco del freno trasero. ↩

## 14.3 Comprobar el nivel de líquido de frenos de la rueda delantera



### Advertencia

**Peligro de accidente** Si no hay nivel de líquido de frenos suficiente, se avería el equipo de frenos.

Si el nivel de líquido de frenos desciende por debajo de la marca **MIN**, hay fugas en el equipo de frenos o las pastillas de freno están desgastadas.

- Comprobar el equipo de frenos y dejar de circular hasta que se haya solventado el problema. (Su taller especializado autorizado KTM estará encantado de ayudarle.)



### Advertencia

**Peligro de accidente** El líquido de frenos envejecido reduce la fuerza de frenado.

- Asegúrese de cambiar el líquido de frenos de las ruedas delantera y trasera conforme al programa de servicio. (Su taller especializado autorizado KTM estará encantado de ayudarle.)

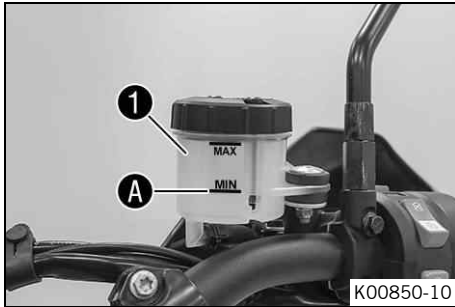

- Colocar en posición horizontal el depósito de compensación del líquido de frenos que está montado en el manillar.
- Comprobar el nivel de líquido de frenos en el depósito de compensación del líquido de frenos **1**.
  - » Si el nivel de líquido de frenos ha descendido por debajo de la marca **MIN** **A**:
    - Rellenar el líquido de frenos de la rueda delantera. 🐦  
(📖 pág. 249)



## 14.4 Rellenar el líquido de frenos de la rueda delantera 🐦



### Advertencia

**Peligro de accidente** Si no hay nivel de líquido de frenos suficiente, se avería el equipo de frenos.

Si el nivel de líquido de frenos desciende por debajo de la marca **MIN**, hay fugas en el equipo de frenos o las pastillas de freno están desgastadas.

- Comprobar el equipo de frenos y dejar de circular hasta que se haya solventado el problema. (Su taller especializado autorizado KTM estará encantado de ayudarle.)



## Advertencia

**Irritación de la piel** El líquido de frenos provoca irritación de la piel.

- Mantenga el líquido de frenos fuera del alcance de los niños.
- Utilice ropa y gafas de protección adecuadas.
- Evite que el líquido de frenos entre en contacto con la piel, los ojos o la ropa.
- Acuda inmediatamente a un médico en caso de ingerirse líquido de frenos.
- Si el líquido de frenos entra en contacto con la piel, lave inmediatamente la zona afectada con agua abundante.
- Si el líquido de frenos entra en contacto con los ojos, lávelos bien con agua y acuda inmediatamente a un médico.
- Si se mancha la ropa de líquido de frenos, cámbiese de ropa.



## Advertencia

**Peligro de accidente** El líquido de frenos envejecido reduce la fuerza de frenado.

- Asegúrese de cambiar el líquido de frenos de las ruedas delantera y trasera conforme al programa de servicio. (Su taller especializado autorizado KTM estará encantado de ayudarle.)



## Indicación

**Peligro para el medio ambiente** Los materiales contaminantes provocan daños en el medio ambiente.

- Los aceites, grasas, filtros, combustibles, productos de limpieza, líquido de frenos, etc., deben eliminarse correctamente y en conformidad con la normativa en vigor.



### **i** Información

No utilizar en ningún caso líquido de frenos DOT 5. Este producto está basado en aceite de silicona y tiene un colorante de color púrpura. Las juntas y las conducciones del líquido de frenos no están concebidas para el empleo de líquido de frenos DOT 5.

No debe permitirse que el líquido de frenos entre en contacto con las piezas pintadas del vehículo, ya que ataca la pintura.

Utilizar únicamente líquido de frenos limpio procedente de un recipiente cerrado herméticamente.

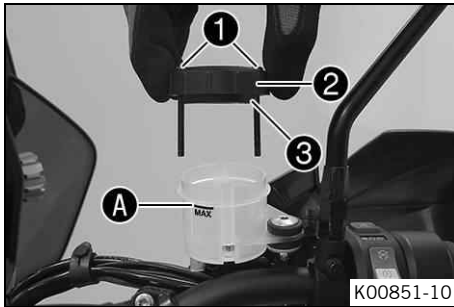

### Trabajo previo

- Controlar las pastillas de freno de la rueda delantera. (📖 pág. 252)

### Trabajo principal

- Colocar en posición horizontal el depósito de compensación del líquido de frenos que está montado en el manillar.
- Retirar los tornillos ①.
- Desmontar la tapa ② con la membrana ③.
- Rellenar líquido de frenos hasta la marca **MAX A**.

Líquido de frenos DOT 4 / DOT 5.1 (📖 pág. 366)

- Colocar la tapa ② con la membrana ③.
- Montar y apretar los tornillos ①.



## Información

Si se derrama o rebosa líquido de frenos, limpiar inmediatamente las piezas con agua.

## 14.5 Controlar las pastillas de freno de la rueda delantera



### Advertencia

**Peligro de accidente** Las pastillas de freno desgastadas reducen la fuerza de frenado.

- Asegúrese de cambiar de inmediato las pastillas de freno desgastadas. (Su taller especializado autorizado KTM estará encantado de ayudarle.)



### Advertencia

**Peligro de accidente** Los discos de freno dañados reducen la fuerza de frenado.

Si se cambian demasiado tarde las pastillas de freno, los soportes de las pastillas pueden rozar con el disco de freno. En ese caso se reduce considerablemente la acción de frenado, y se estropean los discos de freno.

- Comprobar las pastillas de freno periódicamente.

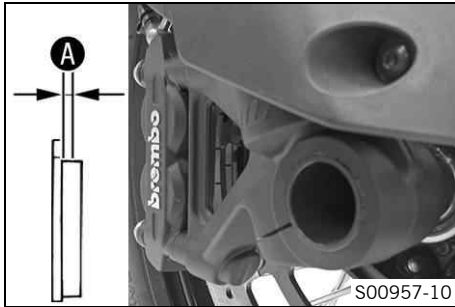

- Controlar el espesor mínimo **A** de todas las pastillas de freno en las dos pinzas del freno.

|   |   |
|---|---|
| Espesor mínimo <b>A</b> de las pastillas de freno | $\geq 1 \text{ mm } (\geq 0,04 \text{ in})$ |
|---|---|

- » Si el espesor de las pastillas de freno es inferior al mínimo:
  - Sustituir las pastillas de freno de la rueda delantera. ↘
- Comprobar si están deterioradas o agrietadas todas las pastillas de freno en las dos pinzas del freno.
  - » Si se detecta deterioro o fisuras:
    - Sustituir las pastillas de freno de la rueda delantera. ↘

## 14.6 Controlar el nivel de líquido de frenos en el freno trasero



### Advertencia

**Peligro de accidente** Si no hay nivel de líquido de frenos suficiente, se avería el equipo de frenos.

Si el nivel de líquido de frenos desciende por debajo de la marca **MIN**, hay fugas en el equipo de frenos o las pastillas de freno están desgastadas.

- Comprobar el equipo de frenos y dejar de circular hasta que se haya solventado el problema. (Su taller especializado autorizado KTM estará encantado de ayudarle.)



## Advertencia

**Peligro de accidente** El líquido de frenos envejecido reduce la fuerza de frenado.

- Asegúrese de cambiar el líquido de frenos de las ruedas delantera y trasera conforme al programa de servicio. (Su taller especializado autorizado KTM estará encantado de ayudarle.)

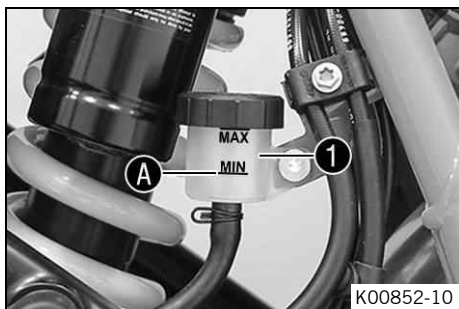

## Trabajo previo

- Levantar el vehículo con el caballete central. (📖 pág. 200)

## Trabajo principal

- Comprobar el nivel de líquido de frenos en el depósito de compensación del líquido de frenos ①.
  - » Si el nivel de líquido ha alcanzado la marca **MIN** A:
    - Rellenar el líquido de frenos en la rueda trasera. 🛠️ (📖 pág. 255)

## 14.7 Rellenar el líquido de frenos en la rueda trasera ↩



### Advertencia

**Peligro de accidente** Si no hay nivel de líquido de frenos suficiente, se avería el equipo de frenos.

Si el nivel de líquido de frenos desciende por debajo de la marca **MIN**, hay fugas en el equipo de frenos o las pastillas de freno están desgastadas.

- Comprobar el equipo de frenos y dejar de circular hasta que se haya solventado el problema. (Su taller especializado autorizado KTM estará encantado de ayudarle.)



### Advertencia

**Irritación de la piel** El líquido de frenos provoca irritación de la piel.

- Mantenga el líquido de frenos fuera del alcance de los niños.
- Utilice ropa y gafas de protección adecuadas.
- Evite que el líquido de frenos entre en contacto con la piel, los ojos o la ropa.
- Acuda inmediatamente a un médico en caso de ingerirse líquido de frenos.
- Si el líquido de frenos entra en contacto con la piel, lave inmediatamente la zona afectada con agua abundante.
- Si el líquido de frenos entra en contacto con los ojos, lávelos bien con agua y acuda inmediatamente a un médico.
- Si se mancha la ropa de líquido de frenos, cámbiese de ropa.



## Advertencia

**Peligro de accidente** El líquido de frenos envejecido reduce la fuerza de frenado.

- Asegúrese de cambiar el líquido de frenos de las ruedas delantera y trasera conforme al programa de servicio. (Su taller especializado autorizado KTM estará encantado de ayudarle.)



## Indicación

**Peligro para el medio ambiente** Los materiales contaminantes provocan daños en el medio ambiente.

- Los aceites, grasas, filtros, combustibles, productos de limpieza, líquido de frenos, etc., deben eliminarse correctamente y en conformidad con la normativa en vigor.



## Información

No utilizar en ningún caso líquido de frenos DOT 5. Este producto está basado en aceite de silicona y tiene un colorante de color púrpura. Las juntas y las conducciones del líquido de frenos no están concebidas para el empleo de líquido de frenos DOT 5.

No debe permitirse que el líquido de frenos entre en contacto con las piezas pintadas del vehículo, ya que ataca la pintura.

Utilizar únicamente líquido de frenos limpio procedente de un recipiente cerrado herméticamente.

## Trabajo previo

- Levantar el vehículo con el caballete central. (📖 pág. 200)
- Controlar las pastillas del freno de la rueda trasera. (📖 pág. 257)

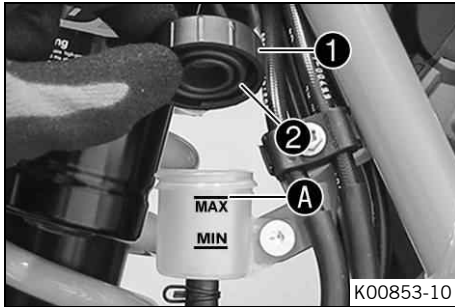

### Trabajo principal

- Extraer el tapón roscado ❶ con la membrana ❷.
- Rellenar líquido de frenos hasta la marca **MAX** **A**.

Líquido de frenos DOT 4 / DOT 5.1 (📖 pág. 366)

- Montar el tapón roscado ❶ con la membrana ❷ y apretarlo.



### Información

Si se derrama o rebosa líquido de frenos, limpiar inmediatamente las piezas con agua.

## 14.8 Controlar las pastillas del freno de la rueda trasera



### Advertencia

**Peligro de accidente** Las pastillas de freno desgastadas reducen la fuerza de frenado.

- Asegúrese de cambiar de inmediato las pastillas de freno desgastadas. (Su taller especializado autorizado KTM estará encantado de ayudarle.)



## Advertencia

**Peligro de accidente** Los discos de freno dañados reducen la fuerza de frenado.

Si se cambian demasiado tarde las pastillas de freno, los soportes de las pastillas pueden rozar con el disco de freno. En ese caso se reduce considerablemente la acción de frenado, y se estropean los discos de freno.

- Comprobar las pastillas de freno periódicamente.

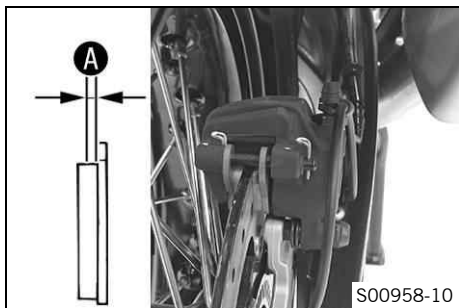

- Controlar el espesor mínimo de las pastillas de freno **A**.

|   |   |
|---|---|
| Espesor mínimo de las pastillas de freno <b>A</b> | $\geq 1 \text{ mm } (\geq 0,04 \text{ in})$ |
|---|---|

- » Si el espesor de las pastillas de freno es inferior al mínimo:
  - Sustituir las pastillas del freno trasero. 🛠️
- Controlar las pastillas del freno y comprobar que no están deterioradas ni agrietadas.
  - » Si se aprecian huellas de deterioro o fisuras:
    - Sustituir las pastillas del freno trasero. 🛠️



## 15.1 Desmontar la rueda delantera ↘

### Trabajo previo

- Levantar el vehículo con el caballete central. (📖 pág. 200)

### Trabajo principal

- Aplicar carga en la parte trasera del vehículo.
  - ✓ La rueda delantera no está en contacto con el suelo.
- Retirar el tornillo ❶ y extraer el sensor de número de revoluciones de la rueda ❷ del orificio.

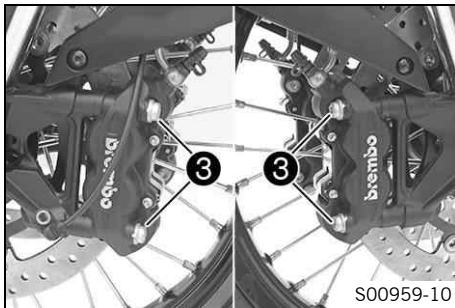
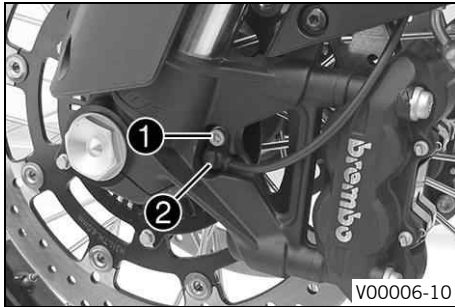

- Retirar los tornillos ❸ de las dos pinzas del freno.
- Oprimir las pastillas de freno ladeando ligeramente las pinzas del freno sobre el disco de freno.
- Separar con cuidado la pinza del freno del disco de freno hacia atrás y dejarla colgando de un lado sin tensiones.



### Información

Con las pinzas del freno desmontadas, no accionar la maneta del freno de mano.

# 15 RUEDAS, NEUMÁTICOS

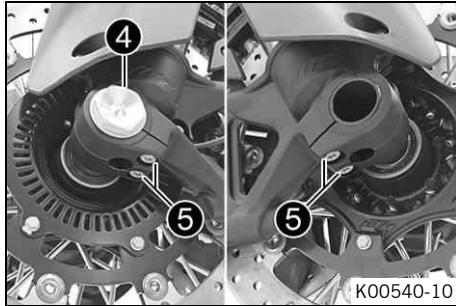

- Aflojar unas cuantas vueltas el tornillo ④.
- Soltar los tornillos ⑤.
- Ejercer presión sobre el tornillo ④ para hacer salir el eje de la rueda del puño de la horquilla.
- Retirar el tornillo ④.



## Advertencia

**Peligro de accidente** Los discos de freno dañados reducen la fuerza de frenado.

- Desmontar siempre la rueda de manera que los discos de freno no resulten dañados.

- Sujetar la rueda delantera y retirar el eje de la rueda. Extraer la rueda delantera de la horquilla.



## Información

Mientras está desmontada la rueda delantera no hay que accionar la maneta del freno de mano.

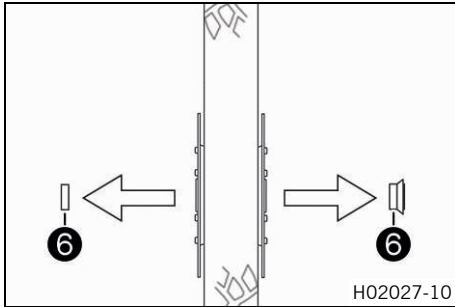

- Extraer los casquillos distanciadores ⑥.

## 15.2 Montar la rueda delantera ↩



### Advertencia

**Peligro de accidente** El aceite o la grasa en los discos de freno reducen la fuerza de frenado.

- Mantenga siempre los discos de freno libres de aceites y grasas.
- Limpie los discos de freno en caso necesario con un depurador de frenos.

# 15 RUEDAS, NEUMÁTICOS

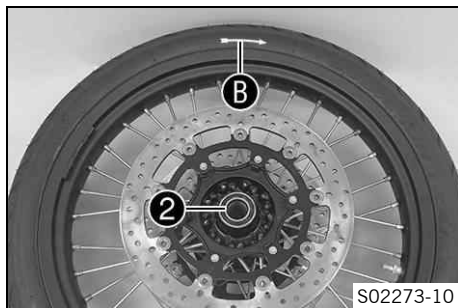
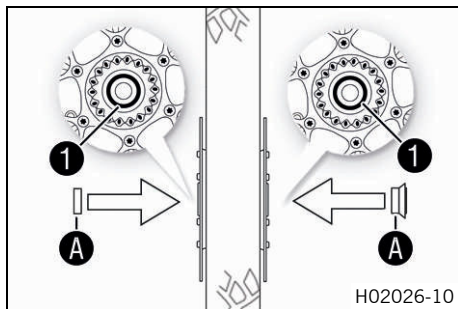

- Comprobar si el rodamiento de rueda está deteriorado o desgastado.
  - » Si el rodamiento de rueda está deteriorado o desgastado:
    - Sustituir el rodamiento de rueda delantero. 🛠️
- Limpiar y engrasar los anillos de retén radiales ① y las superficies de rodadura ② de los casquillos distanciadores.

Grasa de larga duración (📖 pág. 369)

## (Super Adventure R EU)

- Introducir el casquillo distanciador estrecho ② a la derecha en el sentido de marcha.



### Información

La flecha ③ indica el sentido de marcha de la rueda delantera.

La rueda del sensor de número de revoluciones de la rueda se encuentra a la izquierda en el sentido de marcha.

- Introducir el casquillo distanciador ancho a la izquierda en el sentido de marcha.

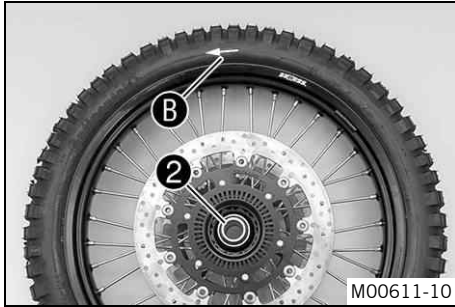

## (1290 Super Adventure R TKC EU, 1290 Super Adventure R TKC CN)

- Introducir el casquillo distanciador ancho **2** en el sentido de marcha hacia la izquierda.

### **i** Información

La flecha **B** indica el sentido de marcha de la rueda delantera.

La rueda del sensor de número de revoluciones de la rueda se encuentra a la izquierda en el sentido de marcha.

- Introducir el casquillo distanciador estrecho a la derecha en el sentido de marcha.

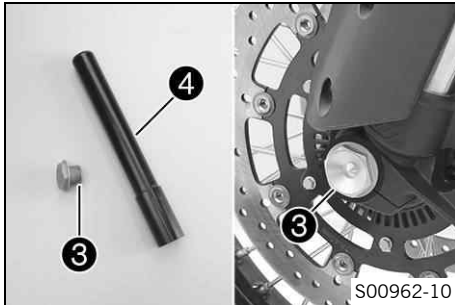

### Advertencia

**Peligro de accidente** El aceite o la grasa en los discos de freno reducen la fuerza de frenado.

- Mantenga siempre los discos de freno libres de aceites y grasas.
- Limpie los discos de freno en caso necesario con un depurador de frenos.

- Limpiar y engrasar el tornillo **3** y el eje de la rueda **4**.

Grasa de larga duración (📄 pág. 369)

# 15 RUEDAS, NEUMÁTICOS

- Levantar la rueda delantera introduciéndola en la horquilla, colocarla en su posición e introducir el eje de la rueda.
- Montar y apretar el tornillo ③.

Prescripción

|  |         |  |
|--|---------|--|
| Tornillo del eje de la rueda delantera | M25x1,5 | 45 Nm (33,2 lbf ft)<br>Rosca engrasada |
|--|---------|--|

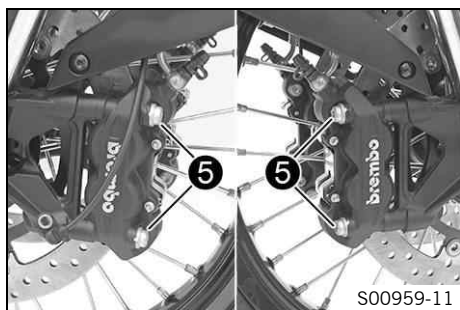

- Colocar la pinza del freno.
  - ✓ Las pastillas de freno están colocadas correctamente.
- Montar los tornillos ⑤ en ambas pinzas del freno, pero no apretarlos todavía.
- Accionar varias veces la maneta del freno de mano hasta que las pastillas de freno toquen el disco de freno y se note un punto de resistencia. Fijar la maneta del freno de mano en posición accionada.
  - ✓ Las pinzas del freno se alinean.
- Apretar los tornillos ⑤ de las dos pinzas del freno.

Prescripción

|  |     |  |
|--|-----|--|
| Tornillo de la pinza del freno delantero | M10 | 45 Nm (33,2 lbf ft)<br><b>Loctite®243™</b> |
|--|-----|--|

- Retirar la fijación de la maneta del freno de mano.

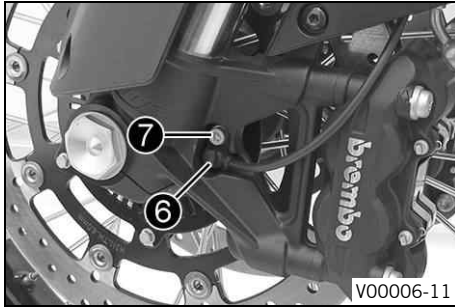

- Colocar el sensor de número de revoluciones de la rueda **6** en el orificio.
- Montar y apretar el tornillo **7**.

Prescripción

|                                       |    |                    |
|---------------------------------------|----|--------------------|
| Resto de tornillos del tren de rodaje | M6 | 10 Nm (7,4 lbf ft) |
|---------------------------------------|----|--------------------|

- Quitar el vehículo del caballete central. (📖 pág. 201)

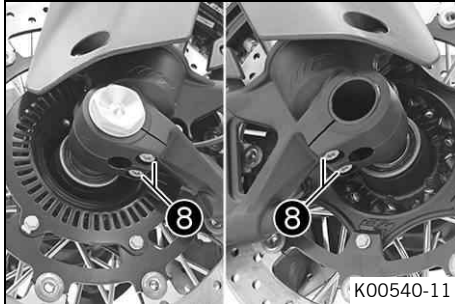

- Accionar el freno de la rueda delantera y comprimir la horquilla con fuerza varias veces.
- ✓ Las botellas de la horquilla se alinean.
- Apretar los tornillos **8**.

Prescripción

|                           |    |                     |
|---------------------------|----|---------------------|
| Tornillo del portarruedas | M8 | 15 Nm (11,1 lbf ft) |
|---------------------------|----|---------------------|

## 15.3 Desmontar la rueda trasera 🛠️

### Trabajo previo

- Levantar el vehículo con el caballete central. (📖 pág. 200)

# 15 RUEDAS, NEUMÁTICOS

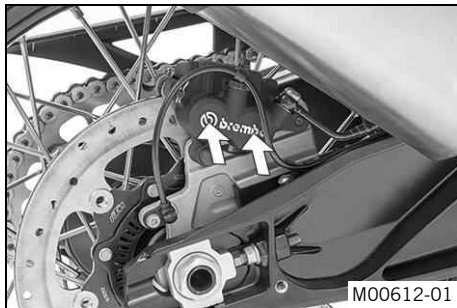

## Trabajo principal

- Presionar con la mano la pinza del freno contra el disco de freno para empujar los pistones de freno hacia atrás.

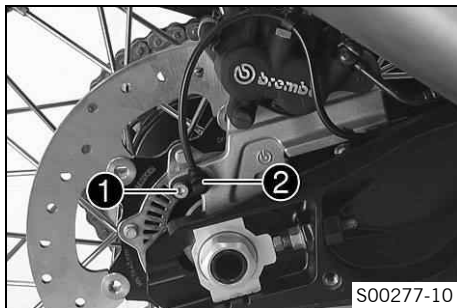

- Retirar el tornillo ① y extraer el sensor de número de revoluciones de la rueda ② del orificio.



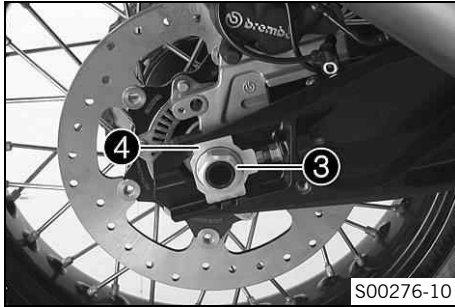

- Retirar la tuerca ③. Retirar el tensor de la cadena ④.

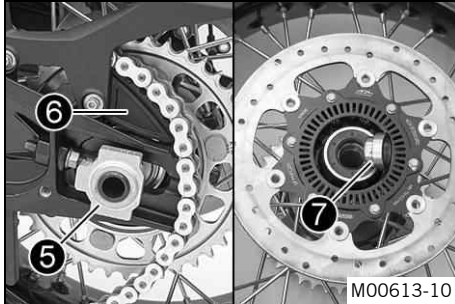

- Extraer el eje de la rueda ⑤ solo en la medida que sea necesario para poder empujar la rueda trasera hacia delante.
- Empujar la rueda trasera hacia delante tanto como sea posible. Extraer la cadena de la corona y depositarla en el soporte de cadena ⑥.



### Advertencia

**Peligro de accidente** Los discos de freno dañados reducen la fuerza de frenado.

- Desmonte siempre la rueda de manera que el disco de freno no resulte dañado.

- Sujetar la rueda trasera y retirar el eje de la rueda. Retirar la rueda trasera del basculante.



## Información

Mientras está desmontada la rueda trasera no hay que accionar el freno de pedal.

- Retirar el casquillo distanciador .

## 15.4 Montar la rueda trasera



### Advertencia

**Peligro de accidente** El aceite o la grasa en los discos de freno reducen la fuerza de frenado.



- Mantenga siempre los discos de freno libres de aceites y grasas.
- Limpie los discos de freno en caso necesario con un depurador de frenos.



### Advertencia

**Peligro de accidente** Una vez montada la rueda trasera, en un primer momento el freno de la rueda trasera no tiene efecto.

- Antes de comenzar a circular, accionar varias veces el pedal de freno hasta que se perciba un punto de resistencia.

- Comprobar las gomas amortiguadoras del cubo de la rueda trasera.   pág. 271)

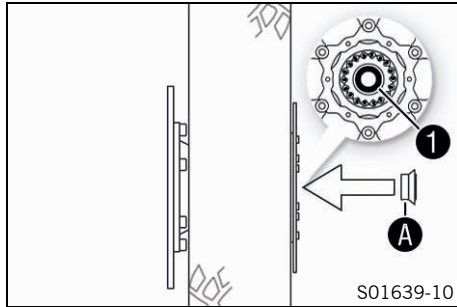

- Comprobar si el rodamiento de rueda está deteriorado o desgastado.
  - » Si el rodamiento de rueda está deteriorado o desgastado:
    - Sustituir el rodamiento de rueda trasero. 🛠️
- Limpiar y engrasar el anillo de retén radial **1** y la superficie de rodadura **A** del casquillo distanciador.

Grasa de larga duración (📖 pág. 369)

- Montar el casquillo distanciador.
- Limpiar y engrasar la rosca del eje de la rueda y de la tuerca.
 

Grasa de larga duración (📖 pág. 369)
- Montar las gomas amortiguadoras y el soporte de la corona de la cadena en la rueda trasera.
- Levantar la rueda trasera en el basculante y poner en contacto el disco de freno con la pinza del freno.

# 15 RUEDAS, NEUMÁTICOS

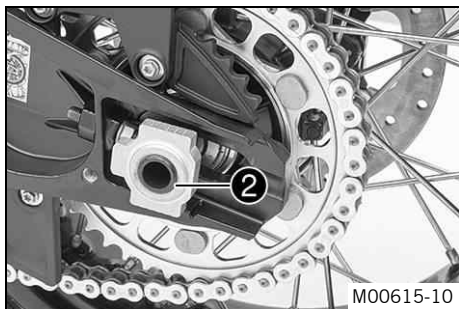

- Montar el eje de la rueda ② sin introducirlo hasta el tope.
- Empujar la rueda trasera hacia delante tanto como sea posible y colocar la cadena sobre la corona de la cadena.

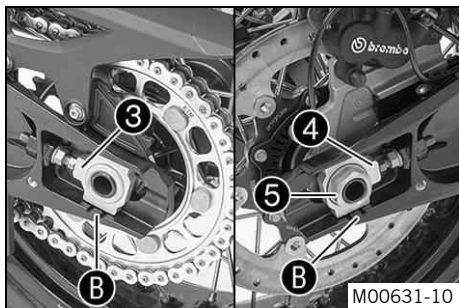

- Introducir el eje de la rueda hasta el tope y montar el tensor de la cadena ④ y la tuerca ⑤.



## Información

Montar los tensores de la cadena ③ y ④ en la misma posición.

- Asegurarse de que los tensores de la cadena se apoyan sobre los tornillos de ajuste.

## Prescripción

A fin de asegurar que la rueda trasera está bien alineada, las marcas en los tensores de la cadena a la izquierda y a la derecha tienen que estar en la misma posición con respecto a las marcas de referencia B.

- Apretar la tuerca ⑤.

## Prescripción

|                                    |         |  |
|------------------------------------|---------|--|
| Tuerca del eje de la rueda trasera | M25x1,5 | 90 Nm (66,4 lbf ft)<br>Rosca engrasada |
|------------------------------------|---------|--|

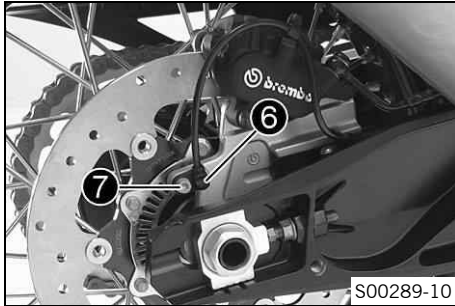

- Colocar el sensor de número de revoluciones de la rueda ⑥ en el orificio.
- Montar y apretar el tornillo ⑦.

## Prescripción

|                                       |    |                    |
|---------------------------------------|----|--------------------|
| Resto de tornillos del tren de rodaje | M6 | 10 Nm (7,4 lbf ft) |
|---------------------------------------|----|--------------------|

- Accionar varias veces el pedal del freno hasta que las pastillas de freno se apoyen sobre el disco de freno y exista un punto de resistencia claro.



## 15.5 Comprobar las gomas amortiguadoras del cubo de la rueda trasera ↩



### Información

La corona de la cadena transmite la fuerza del motor a la rueda trasera por medio de 6 gomas amortiguadoras. Las gomas amortiguadoras sufren desgaste por uso. Si no se sustituyen a tiempo las gomas amortiguadoras, el soporte de la corona de la cadena y el cubo de la rueda trasera se deterioran.

### Trabajo previo

- Levantar el vehículo con el caballete central. (📖 pág. 200)
- Desmontar la rueda trasera. ↩ (📖 pág. 265)

# 15 RUEDAS, NEUMÁTICOS

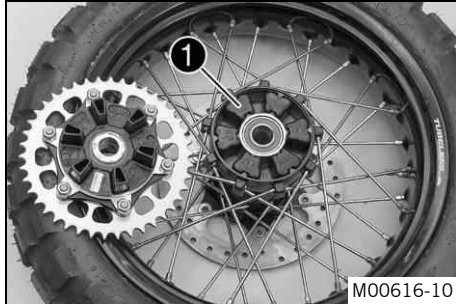
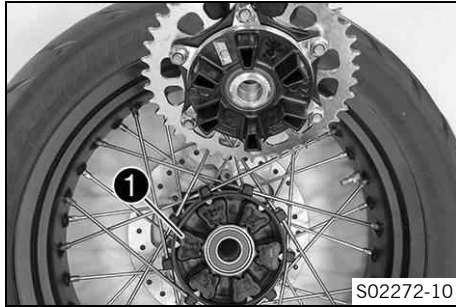

## Trabajo principal (Super Adventure R EU)

- Controlar si las gomas amortiguadoras ❶ del cubo de la rueda trasera están deterioradas o desgastadas.
  - » Si las gomas amortiguadoras del cubo de la rueda trasera están deterioradas o desgastadas:
    - Sustituir todas las gomas amortiguadoras del cubo de la rueda trasera. 🛠️

## (1290 Super Adventure R TKC EU, 1290 Super Adventure R TKC CN)

- Controlar si las gomas amortiguadoras ❶ del cubo de la rueda trasera están deterioradas o desgastadas.
  - » Si las gomas amortiguadoras del cubo de la rueda trasera están deterioradas o desgastadas:
    - Sustituir todas las gomas amortiguadoras del cubo de la rueda trasera. 🛠️

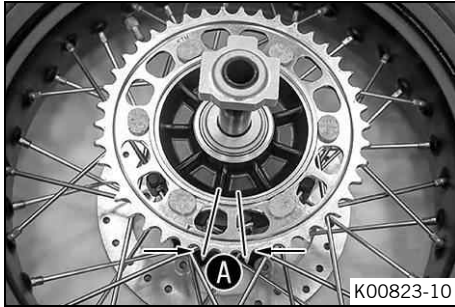

- Colocar la rueda trasera en un banco de trabajo con la corona de la cadena hacia arriba e insertar el eje de la rueda en el cubo.
- Controlar la holgura de la corona de la cadena **A**.

### **i** Información

La holgura se mide en la parte exterior de la corona de la cadena.

|   |  |
|---|--|
| Holgura de las gomas amortiguadoras de la rueda trasera | $\leq 5 \text{ mm } (\leq 0,2 \text{ in})$ |
|---|--|

- » Si la holgura **A** es superior al valor prescrito:
  - Sustituir todas las gomas amortiguadoras del cubo de la rueda trasera. 🛠️

### Trabajo posterior

- Montar la rueda trasera. 🛠️ (📄 pág. 268)



## 15.6 Comprobar el estado de los neumáticos



### Advertencia

**Peligro de accidente** Si revienta un neumático mientras se está conduciendo, se pierde el control del vehículo.

- Asegurarse de cambiar inmediatamente los neumáticos dañados o desgastados. (Su taller especializado autorizado KTM estará encantado de ayudarle.)



### Advertencia

**Peligro de caídas** Los dibujos diferentes de las ruedas delantera y trasera afectan al comportamiento durante la conducción.

Los dibujos diferentes pueden dificultar de forma considerable el control del vehículo.

- Asegúrese de que solo se utilizan neumáticos con el mismo dibujo en las ruedas delantera y trasera.



### Advertencia

**Peligro de accidente** El uso de neumáticos/ruedas que no se hayan autorizado o recomendado afecta al comportamiento durante la conducción.

- Utilizar únicamente neumáticos/ruedas homologados y recomendados por KTM con el índice de velocidad correspondiente.





## Advertencia

**Peligro de accidente** Los neumáticos nuevos presentan una adherencia al suelo reducida.

Los neumáticos nuevos no disponen aún de una superficie de rodadura rugosa.

- Conduzca con neumáticos nuevos a una velocidad moderada y con inclinaciones variadas.  
Fase de rodaje 200 km (124 mi)



## Información

El tipo, el estado y la presión de los neumáticos influyen en el frenado y el comportamiento del vehículo. Los neumáticos desgastados se comportan especialmente mal sobre superficies mojadas.

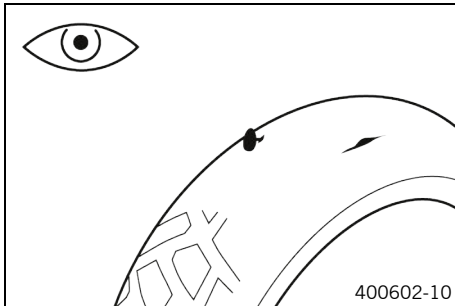

- Comprobar si los neumáticos delantero y trasero tienen cortes, objetos clavados u otros daños.
  - » Si los neumáticos tienen cortes, objetos clavados u otros daños:
    - Sustituir los neumáticos. 🛠️
- Comprobar la profundidad del perfil.



## Información

Deben respetarse las prescripciones nacionales en vigor sobre la profundidad mínima del perfil.

|                               |   |
|-------------------------------|---|
| Profundidad mínima del perfil | $\geq 2 \text{ mm } (\geq 0,08 \text{ in})$ |
|-------------------------------|---|

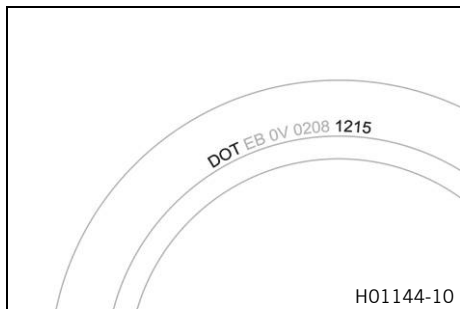

- » Si la profundidad del perfil está por debajo del mínimo:
  - Sustituir los neumáticos. 🛠️
- Comprobar si los neumáticos están envejecidos.

## **i** Información

Por norma general, la fecha de fabricación de los neumáticos se incluye en la inscripción de los mismos y puede saberse por las cuatro últimas cifras de la denominación **DOT**. Las dos primeras cifras indican la semana de fabricación y las dos últimas el año de fabricación.

KTM recomienda sustituir los neumáticos como muy tarde cada 5 años, independiente del nivel de desgaste.

- » Si los neumáticos tienen más de 5 años:
  - Sustituir los neumáticos. 🛠️

## 15.7 Comprobar la presión de los neumáticos

### **i** Información

Si se circula con una presión de los neumáticos insuficiente, se produce un desgaste anormal y se recalientan los neumáticos.

Una presión de los neumáticos correcta garantiza un confort óptimo y la vida útil máxima de los neumáticos.

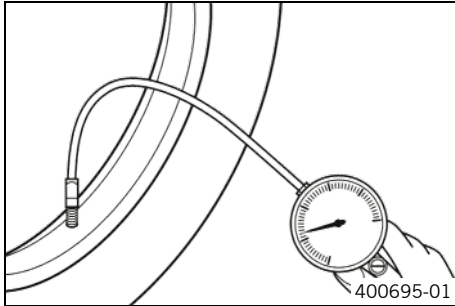

- Retirar la cubierta de protección.
- Comprobar la presión de los neumáticos siempre con los neumáticos fríos.

|  |                  |
|--|------------------|
| Presión de los neumáticos solo/con acompañante/carga útil completa |                  |
| Delante: con los neumáticos fríos                                  | 2,6 bar (38 psi) |
| Detrás: con los neumáticos fríos                                   | 2,9 bar (42 psi) |

- » Si la presión de los neumáticos no coincide con el valor prescrito:
  - Corregir la presión de los neumáticos.
- Montar la cubierta de protección.



## 15.8 Comprobar la tensión de los radios



### Advertencia

**Peligro de accidente** Unos radios mal tensados afectan al comportamiento durante la conducción y provocan daños indirectos.

Si los radios están demasiado tensados, se desgarran por sobrecarga. Si los radios están demasiado flojos, se forma un alabeo lateral o vertical en la rueda. Esto provoca que se aflojen más radios.

- Compruebe periódicamente la tensión de los radios, sobre todo si se trata de un vehículo nuevo. (Su taller especializado autorizado KTM estará encantado de ayudarle.)

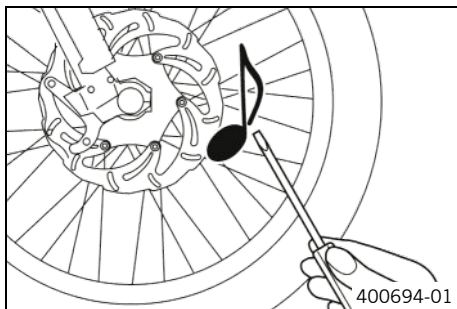

- Golpear ligeramente todos los radios con la hoja de un destornillador.



### Información

La frecuencia del sonido depende de la longitud y el diámetro de los radios.

Si se escuchan tonos de diferente frecuencia en radios de la misma longitud y el mismo diámetro, esto significa que hay diferencias en la tensión de los radios.

Tiene que escucharse un tono agudo.

- » Si hay diferencias en la tensión de los radios:
  - Corregir la tensión de los radios. ↩

## 15.9 Sistema de neumáticos sin cámara

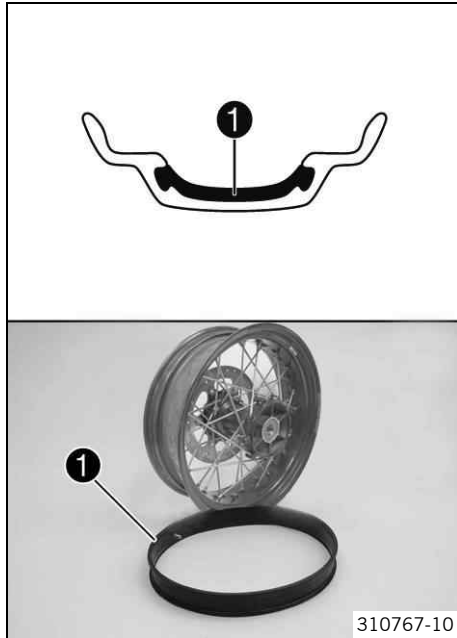

En este vehículo se utiliza un sistema de neumáticos sin cámara en el cual la cámara de aire convencional se sustituye por una goma de sellado de las llantas **1**.

Las ventajas de este sistema sin cámara giran en torno a la ausencia de riesgos relacionados con problemas en la cámara de aire. El riesgo de que se produzca una pérdida de aire repentina se reduce considerablemente.

Las masas y los pares de inercia de masa son inferiores que en las ruedas de radios metálicos convencionales con cámara de aire. El resultado es una mejora en la maniobrabilidad y el confort.

La estructura rígida de las llantas tiene como resultado una rueda de radios metálicos prácticamente exenta de mantenimiento.

KTM recomienda sustituir las gomas de sellado de las llantas como muy tarde cada 5 años, independiente del nivel de desgaste.

## 15.10 Utilización del spray reparador de pinchazos

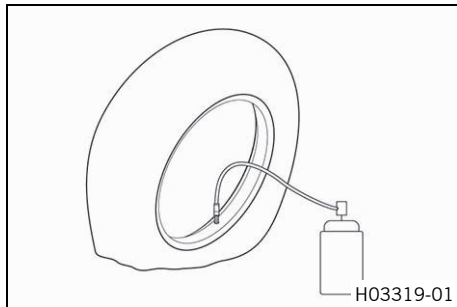

### Advertencia

**Peligro de accidente** La utilización incorrecta del spray reparador de pinchazos provoca la pérdida de presión del neumático reparado.

No todos los daños pueden repararse con el spray reparador de pinchazos.

- Tenga en cuenta las indicaciones y las directrices del fabricante del spray reparador de pinchazos.
- Conduzca lentamente y con precaución cuando haya reparado un neumático con el spray reparador de pinchazos.
- Conduzca como máximo hasta el taller más próximo y encargue allí la sustitución del neumático.

El spray reparador de pinchazos solo debe utilizarse en caso de emergencia.

Se recomienda transportar el vehículo accidentado al taller más próximo en vez de repararlo de esta forma.

---

## Indicación

**Daños materiales** El spray reparador de pinchazos daña el sensor de presión de los neumáticos.

- Tenga en cuenta que, tras utilizar el spray reparador de pinchazos, deberá sustituir en caso necesario el sensor de presión de los neumáticos.
-

## 16.1 Luz diurna (DRL)



### Advertencia

**Peligro de accidente** Con mala visibilidad la luz diurna no se debe utilizar como sustituta de la luz de cruce.

En caso de una reducción de visibilidad considerable por niebla, nevada o lluvia, puede que la conmutación automática entre luz diurna y luz de cruce solo esté disponible de forma limitada.

- Asegurarse de seleccionar siempre el tipo de alumbrado adecuado.
- En caso necesario, antes de comenzar a circular o con el vehículo parado, apagar la luz diurna mediante el menú, de manera que la luz de cruce esté encendida de forma permanente.
- Deben observarse las prescripciones legales relativas a la luz diurna.

La luz diurna (DRL)/de posición está integrada en el faro principal.

La luz diurna es más clara que la de posición.

La luz diurna solo debe conectarse con buena visibilidad.

El sensor de luz ambiental del cuadro de instrumentos asume el control. Cuando hay buena visibilidad, se desconecta la luz de cruce con la luz de posición y se conecta la luz diurna.



Si la luz diurna está desconectada, se enciende la luz de cruce con la luz de posición.

Con la luz de carretera o las ráfagas, la luz diurna se sustituye automáticamente por la luz de posición.

## 16.2 Luz de curva

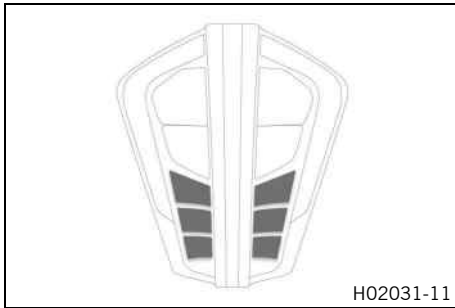

La luz de curva está integrada en el faro principal.



### Información

Para activar la luz de curva, la luz de cruce debe estar conectada y la luz diurna desconectada.

La luz de curva se activa:

|  |  |
|--|--|
| Ángulo de inclinación para el LED inferior | $\geq 12^\circ$                                  |
| Ángulo de inclinación para el LED medio    | $\geq 20^\circ$                                  |
| Ángulo de inclinación para el LED superior | $\geq 28^\circ$                                  |
| Velocidad                                  | $\geq 6 \text{ km/h}$ ( $\geq 3,7 \text{ mph}$ ) |

## 16.3 Desmontar la batería de 12 V ↴



### Advertencia

**Peligro de lesiones** El electrolito y los gases de la batería pueden causar lesiones graves.

- Mantenga las baterías de 12 V fuera del alcance de los niños.
- Utilice ropa y gafas de protección adecuadas.
- Evite el contacto con el electrolito y los gases de la batería.
- Mantenga la batería de 12 V alejada de chispas y llamas abiertas.
- Cargue las baterías de 12 V únicamente en lugares bien ventilados.
- Si el combustible entra en contacto con la piel, lave inmediatamente la zona afectada con agua abundante.
- Si el electrolito o los gases de la batería entran en contacto con los ojos, enjuáguelos con agua durante al menos 15 minutos y acuda inmediatamente a un médico.



### Precaución

**Peligro de accidente** Si no se incluye una batería de 12 V o está descargada, pueden deteriorarse los componentes electrónicos y los dispositivos de seguridad.

- No utilice el vehículo nunca sin una batería de 12 V ni con una batería de 12 V descargada.

### Trabajo previo

- Desmontar el asiento. (📖 pág. 202)

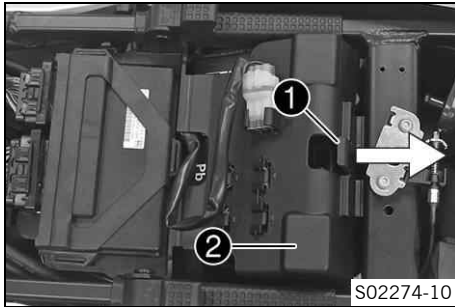

## Trabajo principal

- Mover el bloqueo **1** en el sentido de la flecha.
- Abrir la cubierta **2**.

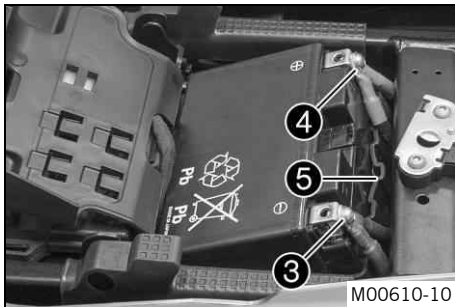

- Desenchufar los dos cables del polo negativo **3** de la batería de 12 V.
- Desenchufar los dos cables del polo positivo **4** de la batería de 12 V.
- Extraer la batería de 12 V con su funda **5** del compartimento de la batería.

## 16.4 Montar la batería de 12 V ↴



### Advertencia

**Peligro de lesiones** El electrolito y los gases de la batería pueden causar lesiones graves.

- Mantenga las baterías de 12 V fuera del alcance de los niños.
- Utilice ropa y gafas de protección adecuadas.
- Evite el contacto con el electrolito y los gases de la batería.
- Mantenga la batería de 12 V alejada de chispas y llamas abiertas.
- Cargue las baterías de 12 V únicamente en lugares bien ventilados.
- Si el combustible entra en contacto con la piel, lave inmediatamente la zona afectada con agua abundante.
- Si el electrolito o los gases de la batería entran en contacto con los ojos, enjuáguelos con agua durante al menos 15 minutos y acuda inmediatamente a un médico.



### Precaución

**Peligro de accidente** Si no se incluye una batería de 12 V o está descargada, pueden deteriorarse los componentes electrónicos y los dispositivos de seguridad.

- No utilice el vehículo nunca sin una batería de 12 V ni con una batería de 12 V descargada.

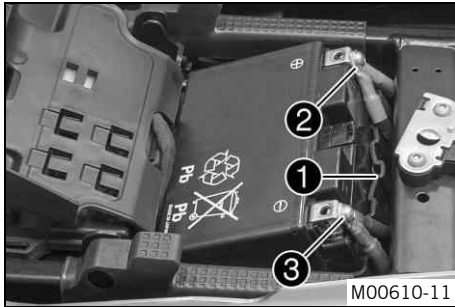

## Trabajo principal

- Colocar la batería de 12 V en la funda **1**.

### Prescripción

El lado plano de la funda de la batería debe estar frente a los polos.

- Posicionar la batería de 12 V con la funda en el compartimento de la batería.
- Colocar los dos cables del polo positivo **2** y montar y apretar el tornillo.

### Prescripción

|                                 |    |                         |
|---------------------------------|----|-------------------------|
| Tornillo del polo de la batería | M6 | 4,5 Nm<br>(3,32 lbf ft) |
|---------------------------------|----|-------------------------|

- Colocar los dos cables del polo negativo **3** y montar y apretar el tornillo.

### Prescripción

|                                 |    |                         |
|---------------------------------|----|-------------------------|
| Tornillo del polo de la batería | M6 | 4,5 Nm<br>(3,32 lbf ft) |
|---------------------------------|----|-------------------------|

# 16 SISTEMA ELÉCTRICO

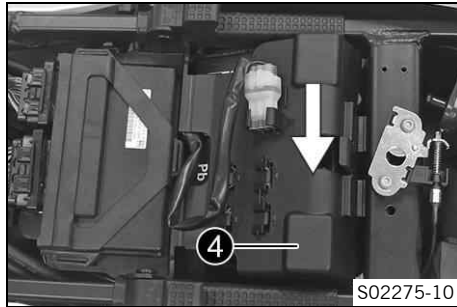

- Cerrar la cubierta ④ y presionarla ligeramente hacia abajo.
  - ✓ La cubierta se enclava de manera audible.

## Trabajo posterior

- Montar el asiento. (📖 pág. 202)
- Ajustar la fecha y la hora.

## 16.5 Cargar la batería de 12 V ↴



### Advertencia

**Peligro de lesiones** El electrolito y los gases de la batería pueden causar lesiones graves.

- Mantenga las baterías de 12 V fuera del alcance de los niños.
- Utilice ropa y gafas de protección adecuadas.
- Evite el contacto con el electrolito y los gases de la batería.
- Mantenga la batería de 12 V alejada de chispas y llamas abiertas.
- Cargue las baterías de 12 V únicamente en lugares bien ventilados.
- Si el combustible entra en contacto con la piel, lave inmediatamente la zona afectada con agua abundante.
- Si el electrolito o los gases de la batería entran en contacto con los ojos, enjuáguelos con agua durante al menos 15 minutos y acuda inmediatamente a un médico.



### Indicación

**Peligro para el medio ambiente** Las baterías de 12 V contienen sustancias nocivas para el medio ambiente.

- No desechar las baterías de 12 V con la basura doméstica.
- Depositar las baterías de 12 V en un centro de recogida de baterías usadas.



## Indicación

- Peligro para el medio ambiente** Los materiales contaminantes provocan daños en el medio ambiente.
- Los aceites, grasas, filtros, combustibles, productos de limpieza, líquido de frenos, etc., deben eliminarse correctamente y en conformidad con la normativa en vigor.
- 



## Información

La batería de 12 V se descarga continuamente, incluso si no está sometida a carga. El nivel y el tipo de carga son muy importantes para la vida útil de la batería de 12 V. Las cargas rápidas con una corriente de carga elevada afectan negativamente a la vida útil. Si se sobrepasa la corriente, la tensión y el tiempo de carga, el electrolito sale a través de las válvulas de seguridad. Esto provoca que la batería de 12 V pierda capacidad. Si la batería de 12 V se arranca descargada, debe cargarse inmediatamente. Si la batería permanece mucho tiempo descargada, se produce descarga profunda y sulfatación, dos circunstancias que destruirían la batería de 12 V. La batería de 12 V no precisa mantenimiento. No es preciso controlar el nivel de ácido. Si no se utiliza un cargador KTM para cargar la batería de 12 V, esta deberá desmontarse para realizar la carga. De lo contrario, los componentes electrónicos podrían resultar dañados por la sobretensión. Cargar la batería de 12 V siguiendo las instrucciones de la carcasa de esta.

---

## Trabajo previo

- Desmontar el asiento. (📖 pág. 202)



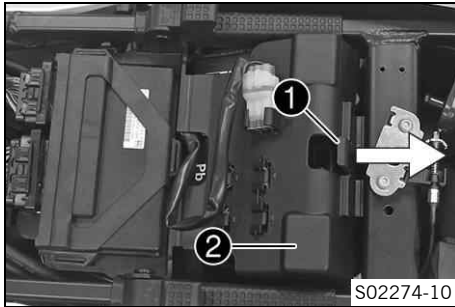

## Trabajo principal

- Mover el bloqueo **1** en el sentido de la flecha.
- Abrir la cubierta **2**.



- Para evitar que se produzcan daños en los equipos electrónicos de a bordo, desenchufar los dos cables del polo negativo **3** de la batería de 12 V.



- Conectar el cargador a la batería de 12 V. Encender el cargador.

Cargador para baterías (58429074000)



### Información

Este cargador también permite comprobar la tensión en reposo, la capacidad de arranque de la batería de 12 V y el alternador. Además, este aparato impide que se sobrecargue la batería de 12 V.

Cargar la batería de 12 V como máximo al 10 % de la capacidad indicada en la carcasa de la batería.

- Cuando termine la carga, apagar el cargador y desenchufarlo de la batería de 12 V.

### Prescripción

No se debe sobrepasar la corriente, la tensión ni el tiempo de carga.

Si no se utiliza la motocicleta, recargar la batería de 12 V periódicamente

3 meses

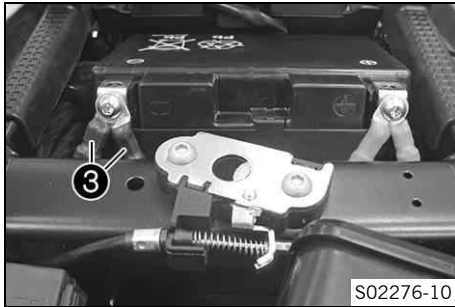

- Conectar los dos cables del polo negativo ③ a la batería de 12 V.

Prescripción

|                                 |    |                         |
|---------------------------------|----|-------------------------|
| Tornillo del polo de la batería | M6 | 4,5 Nm<br>(3,32 lbf ft) |
|---------------------------------|----|-------------------------|

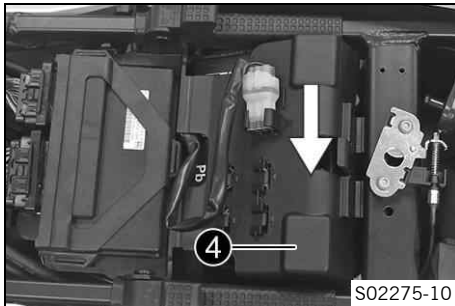

- Cerrar la cubierta ④ y presionarla ligeramente hacia abajo.  
✓ La cubierta se enclava de manera audible.

### Trabajo posterior

- Montar el asiento. (📖 pág. 202)
- Ajustar la fecha y la hora.



## 16.6 Cambiar la pila de la llave Race-on

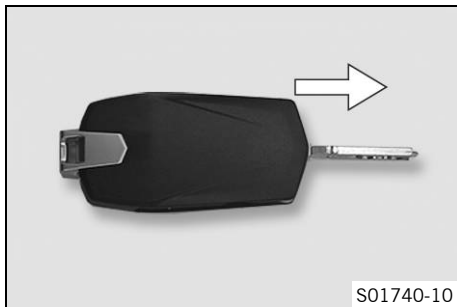

- Desplegar el paletón de la llave Race-on.
- Deslizar la mitad inferior de la llave Race-on y retirarla en el sentido de la flecha.

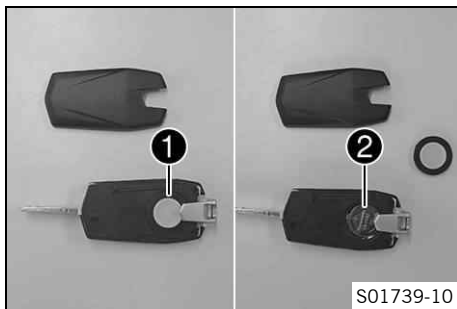

- Retirar la cubierta de la pila ❶.
- Retirar la pila de la llave Race-on ❷.
- Introducir una pila nueva en la llave Race-on con la inscripción hacia arriba.

Pila de la llave Race-on (CR 2032) (🗨️ pág. 349)

- Montar la cubierta de la pila ❶.

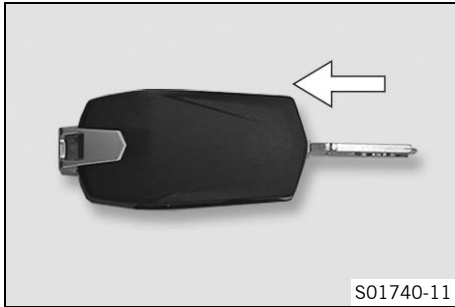

- Colocar la mitad inferior de la llave Race-on y encajarla en el sentido de la flecha.



## 16.7 Sustituir el fusible principal



### Advertencia

**Peligro de incendio** Los fusibles incorrectos sobrecargan el sistema eléctrico.

- Utilice únicamente fusibles con los amperios prescritos.
- No puentee ni repare los fusibles.

### Trabajo previo

- Desmontar el asiento. (📖 pág. 202)

## 16 SISTEMA ELÉCTRICO

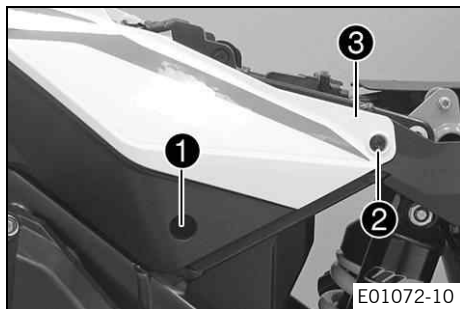

### Trabajo principal

- Retirar el tornillo ❶ y el tornillo ❷.
- Levantar con cuidado ligeramente el carenado trasero ❸.

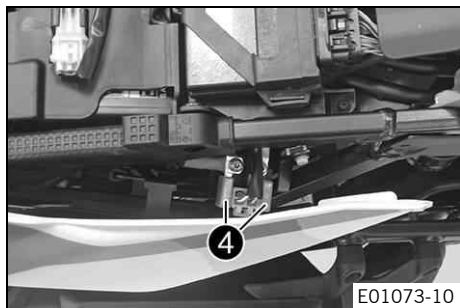

- Quitar las cubiertas de protección ❹.

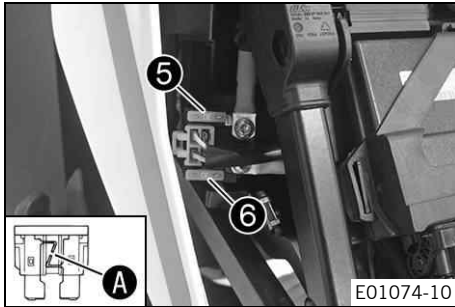

- Retirar el fusible principal **5** defectuoso.

## **i** Información

Los fusibles defectuosos presentan una rotura del alambre fusible **A**.

En el relé de arranque se encuentra el fusible de repuesto **6**.

Con el fusible principal se protegen todos los consumidores eléctricos del vehículo.

- Introducir el nuevo fusible principal.

Fusible (58011109130) (📖 pág. 349)

- Comprobar el funcionamiento del sistema eléctrico.
- Montar las cubiertas de protección.

## **i** Consejo

Introducir el nuevo fusible de repuesto en el relé de arranque para que esté disponible en caso de necesidad.

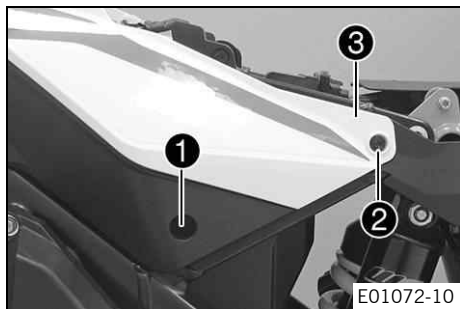

- Posicionar el carenado trasero ③.
- Montar y apretar el tornillo ②.

Prescripción

|                       |       |                         |
|-----------------------|-------|-------------------------|
| Tornillo del carenado | M5x17 | 3,5 Nm<br>(2,58 lbf ft) |
|-----------------------|-------|-------------------------|

- Montar y apretar el tornillo ①.

Prescripción

|                       |       |                         |
|-----------------------|-------|-------------------------|
| Tornillo del carenado | M5x12 | 3,5 Nm<br>(2,58 lbf ft) |
|-----------------------|-------|-------------------------|

### Trabajo posterior

- Montar el asiento. (📖 pág. 202)
- Ajustar la fecha y la hora.

## 16.8 Cambiar fusibles en la caja de fusibles



### Advertencia

**Peligro de incendio** Los fusibles incorrectos sobrecargan el sistema eléctrico.

- Utilice únicamente fusibles con los amperios prescritos.
- No puentee ni repare los fusibles.





## Información

La caja de fusibles con los fusibles de los distintos consumidores eléctricos se encuentra debajo del asiento.

### Trabajo previo

- Desmontar el asiento. (📖 pág. 202)

### Trabajo principal

- Abrir la tapa de la caja de fusibles ❶.

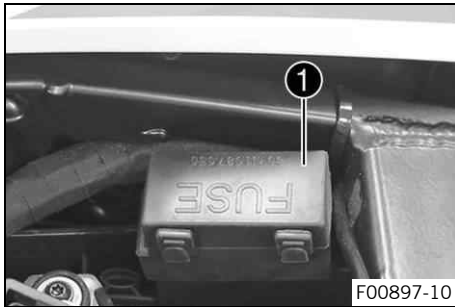

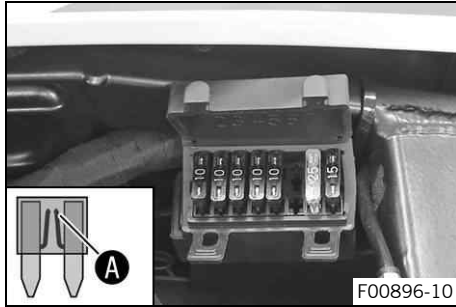

- Controlar los fusibles.



### Información

Los fusibles defectuosos presentan una rotura del alambre fusible **A**.

- Extraer el fusible defectuoso.

### Prescripción

|   |
|---|
| Fusible <b>1</b> - 10 A - Alimentación de tensión de las centralitas electrónicas y los componentes |
|---|

|  |
|--|
| Fusible <b>2</b> - 10 A - Polo continuo para equipos adicionales (ACC1), positivo de encendido para equipos adicionales (ACC2) |
|--|

|   |
|---|
| Fusible <b>3</b> - 10 A - Centralita electrónica de los faros |
|---|

|   |
|---|
| Fusible <b>4</b> - 10 A - Centralita electrónica de los faros |
|---|

|  |
|--|
| Fusible <b>5</b> - 10 A - Centralita electrónica del motor |
|--|

|                               |
|-------------------------------|
| Fusible <b>6</b> - No ocupado |
|-------------------------------|

|  |
|--|
| Fusible <b>7</b> - 25 A - Bomba de recirculación del ABS |
|--|

|   |
|---|
| Fusible <b>8</b> - 15 A - Unidad hidráulica del ABS |
|---|

- Colocar un fusible de repuesto de la intensidad requerida.

|                                     |
|-------------------------------------|
| Fusibles (58011109110) (📄) pág. 349 |
|-------------------------------------|

|                                     |
|-------------------------------------|
| Fusibles (58011109115) (📄) pág. 349 |
|-------------------------------------|

|                                     |
|-------------------------------------|
| Fusibles (58011109125) (📄) pág. 349 |
|-------------------------------------|



### Consejo

Colocar un fusible de repuesto nuevo para casos de necesidad.

- Controlar el funcionamiento del consumidor eléctrico.
- Cerrar la tapa de la caja de fusibles.

### Trabajo posterior

- Montar el asiento. (📖 pág. 202)



## 16.9 Comprobar el ajuste del faro

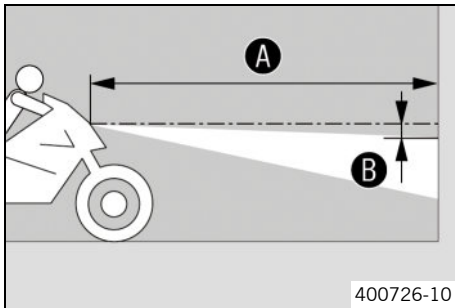

- Estacionar el vehículo en una superficie plana delante de una pared clara y hacer una marca a la altura del centro del faro de la luz de cruce.

- Hacer otra marca a la distancia **B** por debajo de la primera.

Prescripción

|                    |             |
|--------------------|-------------|
| Distancia <b>B</b> | 5 cm (2 in) |
|--------------------|-------------|

- Colocar el vehículo en posición vertical a la distancia **A** frente a la pared y encender la luz de cruce.

Prescripción

|                    |             |
|--------------------|-------------|
| Distancia <b>A</b> | 5 m (16 ft) |
|--------------------|-------------|

- A continuación, el conductor debe montarse en la motocicleta junto con el equipaje y el acompañante, de haberlos.
- Comprobar el ajuste del faro.

El límite claro-oscuro de la motocicleta en régimen de marcha con conductor, el eventual equipaje y acompañante debe estar exactamente en la marca inferior.

- » Si el límite claro-oscuro no coincide con el valor prescrito:
  - Ajustar la distancia de alumbrado del faro.  
(📖 pág. 302)

## 16.10 Ajustar la distancia de alumbrado del faro

### Trabajo previo

- Comprobar el ajuste del faro. (📖 pág. 301)

### Trabajo principal

- Ajustar la distancia de alumbrado del faro con la rueda de ajuste ❶.



**i** **Información**

Girando en sentido antihorario se aumenta la distancia de alumbrado; girando en sentido horario se reduce la distancia de alumbrado.

La carga puede provocar que sea necesario corregir la distancia de alumbrado del faro.

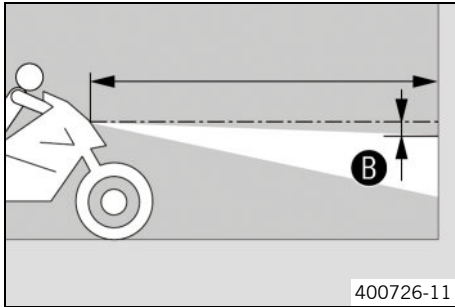

- Ajustar el faro a la marca **B**.

Prescripción

El límite claro-oscuro de la motocicleta en régimen de marcha con conductor, el eventual equipaje y acompañante debe estar exactamente en la marca inferior **B**.

## 16.11 Conector de diagnóstico

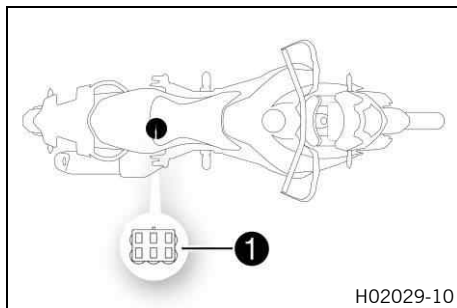

El conector de diagnóstico ❶ se encuentra debajo del asiento del acompañante.

### (1290 Super Adventure R TKC CN)

Está insertado de fábrica un adaptador de diagnóstico para conectar una interfaz de diagnóstico universal para todos los fabricantes.



### Información

Para usar la herramienta de diagnóstico de KTM, extraer el adaptador de diagnóstico.

Una vez concluido el diagnóstico, volver a insertar el adaptador de diagnóstico.

## 16.12 ACC1 y ACC2 delante

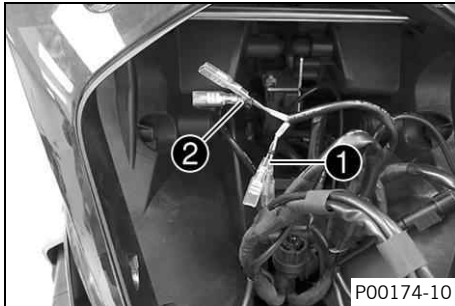

### Lugar de montaje

- Las alimentaciones de tensión ACC1 **1** y ACC2 **2** delanteras se encuentran detrás de los faros.



### Información

Las alimentaciones de tensión están protegidas con un fusible, que protege también otros grupos consumidores de electricidad. Por ello, la carga continua máxima es claramente inferior al valor del fusible. No utilizar en ningún caso un fusible más potente.

## 16.13 ACC1 y ACC2 detrás

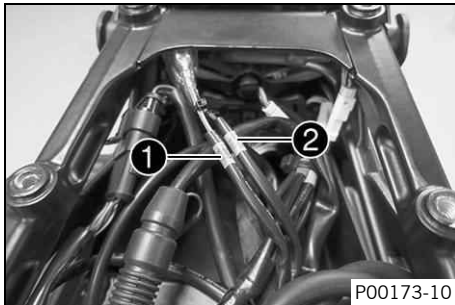

### Lugar de montaje

- Las alimentaciones de tensión ACC1 **1** y ACC2 **2** traseras se encuentran debajo de la placa portaequipaje.



## Información

Las alimentaciones de tensión están protegidas con un fusible, que protege también otros grupos consumidores de electricidad.

Por ello, la carga continua máxima es claramente inferior al valor del fusible.

No utilizar en ningún caso un fusible más potente.

---



## 17.1 Controlar el nivel de líquido refrigerante del depósito de compensación



### Advertencia

**Peligro de quemaduras** Durante el funcionamiento de la motocicleta, el líquido refrigerante se calienta mucho y está bajo presión.

- Abra el radiador, las mangueras del radiador u otros componentes del sistema de refrigeración si el motor o el sistema de refrigeración se calientan.
- Deje que el sistema de refrigeración y el motor se enfríen antes de abrir el radiador, las mangueras del radiador u otros componentes del sistema de refrigeración.
- En caso de quemadura, sumerja la zona afectada en agua tibia inmediatamente.



### Advertencia

**Peligro de envenenamiento** El líquido refrigerante es venenoso y nocivo para la salud.

- Mantenga el líquido refrigerante fuera del alcance de los niños.
- Evite que el líquido refrigerante entre en contacto con la piel, los ojos o la ropa.
- Acuda inmediatamente a un médico en caso de ingerirse líquido refrigerante.
- Si el líquido refrigerante entra en contacto con la piel, lave inmediatamente la zona afectada con agua abundante.
- Si el líquido refrigerante entra en contacto con los ojos, lávelos bien con agua y acuda inmediatamente a un médico.
- Si se mancha la ropa de líquido refrigerante, cámbiese de ropa.

### Condición

El motor está frío.

El radiador está completamente lleno.

# 17 SISTEMA DE REFRIGERACIÓN

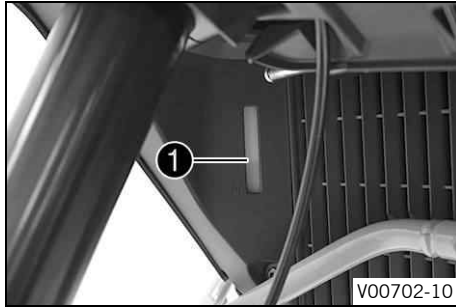

- Estacionar la motocicleta en una superficie horizontal.
- Controlar el nivel de líquido refrigerante del depósito de compensación ❶.

El nivel de líquido refrigerante debe estar entre las marcas **MIN** y **MAX**.

- » Si el depósito de compensación no contiene líquido refrigerante:
  - Controlar la hermeticidad del sistema de refrigeración. 🛠️



## Información

¡No encender la motocicleta!

- Llenar con líquido refrigerante/purgar el aire del sistema de refrigeración. 🛠️
- » Si el nivel de líquido refrigerante del depósito de compensación no coincide con el valor prescrito, pero todavía no está vacío:
  - Corregir el nivel de líquido refrigerante del depósito de compensación. (🗨️ pág. 309)

## 17.2 Corregir el nivel de líquido refrigerante del depósito de compensación



### Advertencia

**Peligro de quemaduras** Durante el funcionamiento de la motocicleta, el líquido refrigerante se calienta mucho y está bajo presión.

- Abra el radiador, las mangueras del radiador u otros componentes del sistema de refrigeración si el motor o el sistema de refrigeración se calientan.
- Deje que el sistema de refrigeración y el motor se enfríen antes de abrir el radiador, las mangueras del radiador u otros componentes del sistema de refrigeración.
- En caso de quemadura, sumerja la zona afectada en agua tibia inmediatamente.



### Advertencia

**Peligro de envenenamiento** El líquido refrigerante es venenoso y nocivo para la salud.

- Mantenga el líquido refrigerante fuera del alcance de los niños.
- Evite que el líquido refrigerante entre en contacto con la piel, los ojos o la ropa.
- Acuda inmediatamente a un médico en caso de ingerirse líquido refrigerante.
- Si el líquido refrigerante entra en contacto con la piel, lave inmediatamente la zona afectada con agua abundante.
- Si el líquido refrigerante entra en contacto con los ojos, lávelos bien con agua y acuda inmediatamente a un médico.
- Si se mancha la ropa de líquido refrigerante, cámbiese de ropa.

### Condición

El motor está frío.

El radiador está completamente lleno.

# 17 SISTEMA DE REFRIGERACIÓN

## Trabajo previo

- Controlar el nivel de líquido refrigerante del depósito de compensación. (📖 pág. 307)
- Desmontar el carenado lateral delantero. (📖 pág. 219)



## Información

Desmontar solo el lado derecho.

---

## Trabajo principal

- Retirar la cubierta ❶.

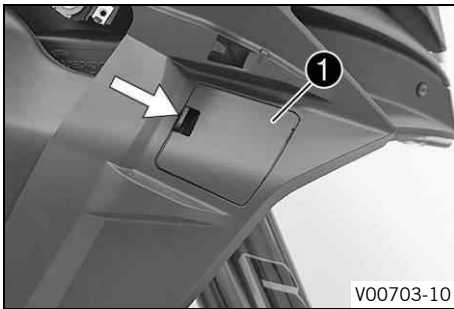

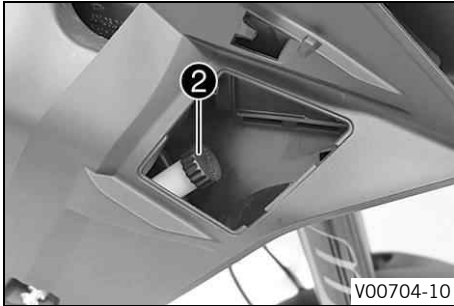

- Desmontar la tapa ② del depósito de compensación.



- Introducir líquido refrigerante hasta que el nivel alcance la cota prescrita.

#### Prescripción

El nivel de líquido refrigerante debe estar entre las marcas **MIN** y **MAX**.

Líquido refrigerante (📖 pág. 366)

- Montar la tapa ② del depósito de compensación.
- Montar la cubierta ①.

#### Trabajo posterior

- Montar el carenado lateral delantero. (📖 pág. 219)



## 18.1 Ride Mode

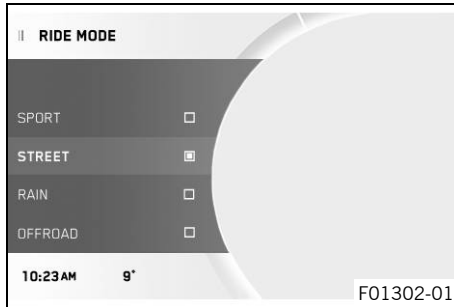

### Posibles estados

- **SPORT** – Potencia homologada con una respuesta muy directa, el control de tracción permite un aumento del deslizamiento en la rueda trasera.
- **STREET** – Potencia homologada con una respuesta equilibrada, el control de tracción permite un deslizamiento normal en la rueda trasera.
- **RAIN** – Potencia reducida y homologada para mejorar la maniobrabilidad, el control de tracción permite un deslizamiento normal en la rueda trasera.
- **OFFROAD** – Potencia reducida y homologada para mejorar la maniobrabilidad, el control de tracción permite un deslizamiento alto en la rueda trasera

El menú **Ride Mode** permite seleccionar diferentes reglajes para el vehículo. Están disponibles las opciones **SPORT**, **STREET**, **RAIN** y **OFFROAD**.

En el cuadro de instrumentos se indica el último modo de conducción seleccionado.

El modo de conducción también puede cambiarse durante la marcha con el puño del acelerador cerrado y el regulador de velocidad desactivado.

## 18.2 Control de tracción de la motocicleta (MTC)

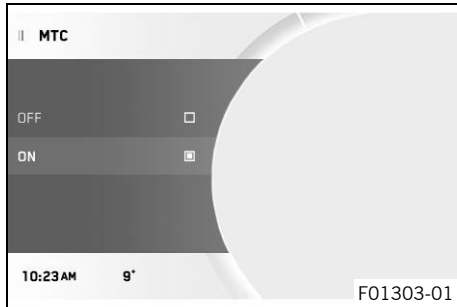

El control de tracción de la motocicleta (MTC) reduce el par motor en caso de pérdida de tracción en la rueda trasera. No obstante, algunos ajustes del control de tracción de la motocicleta requieren un ligero deslizamiento en la rueda trasera. Por ejemplo: Offroad.

### **i** Información

Cuando el control de tracción de la motocicleta está desconectado, la rueda trasera podría patinar al acelerar fuerte o al circular por superficies con poca adherencia. ¡Peligro de caída!

El control de tracción de la motocicleta se activa de nuevo después de conectar el encendido.

El control de tracción de la motocicleta se controla a través del menú **Motorcycle** del cuadro de instrumentos. En el menú **MTC** puede desconectarse el control de tracción de la motocicleta.

### **i** Información

Cuando el control de tracción de la motocicleta está actuando, el testigo de control TC  parpadea.

Cuando el control de tracción de la motocicleta está desconectado, el testigo de control TC  se ilumina.

## 19.1 Controlar el nivel de aceite del motor



### Información

El consumo de aceite depende del estilo de conducción y de las condiciones de uso.

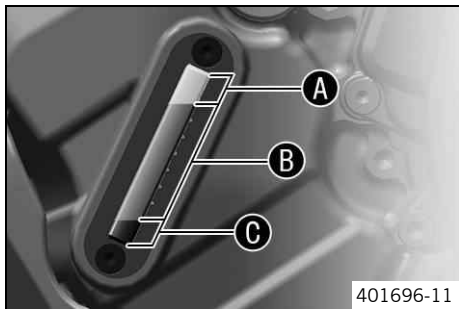

### Condición

El motor está caliente.

### Trabajo previo

- Estacionar la motocicleta en posición vertical en una superficie horizontal.

### Trabajo principal

- Controlar el nivel de aceite del motor en la mirilla.



### Información

Después de apagar el motor, esperar un minuto y luego realizar el control.

El nivel de aceite del motor debe estar en el área superior **B** de la mirilla de aceite del motor.

- » Si el nivel de aceite del motor está en el área **A** de la mirilla:
  - No rellenar aceite del motor.
- » Si el nivel de aceite del motor está en el área **B** de la mirilla:
  - Se puede rellenar aceite del motor.



- » Si el nivel de aceite del motor está en el área **C** de la mirilla:
  - Rellenar aceite del motor. (📖 pág. 322)



## 19.2 Sustituir el aceite del motor y el filtro de aceite, limpiar los tamices de aceite ↩



### Advertencia

**Peligro de quemaduras** El aceite del motor y el aceite del cambio alcanzan temperaturas muy altas durante el funcionamiento de la motocicleta.

- Utilice siempre ropa y guantes de protección adecuados.
- En caso de quemadura, sumerja la zona afectada en agua tibia inmediatamente.



### Indicación

**Peligro para el medio ambiente** Los materiales contaminantes provocan daños en el medio ambiente.

- Los aceites, grasas, filtros, combustibles, productos de limpieza, líquido de frenos, etc., deben eliminarse correctamente y en conformidad con la normativa en vigor.

### Trabajo previo

- Desmontar el protector del motor. (📖 pág. 238)

# 19 MANTENIMIENTO DEL MOTOR

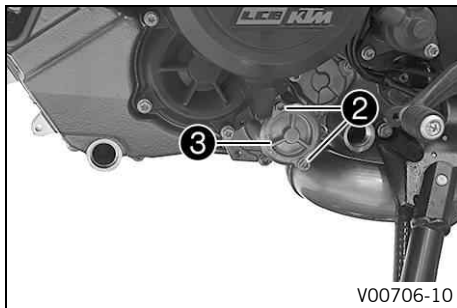
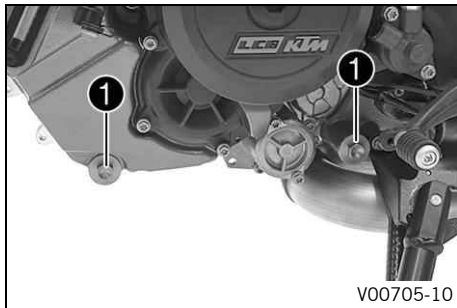

## Trabajo principal

- Colocar la motocicleta sobre una superficie horizontal, apoyada sobre el caballete lateral.
- Colocar un recipiente adecuado debajo del motor.
- Retirar los tapones roscados de vaciado del motor **1** con los imanes, las juntas tóricas y los tamices de aceite.
  
- Retirar los tornillos **2**. Desmontar la tapa del filtro de aceite **3** con la junta tórica.

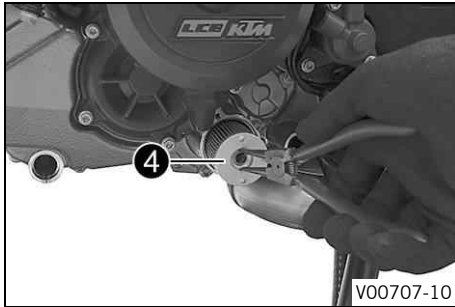

- Extraer el filtro de aceite ④ de la carcasa del filtro de aceite.

Tenazas del anillo de retención (51012011000)

- Vaciar completamente el aceite del motor.
- Limpiar a fondo las piezas y la superficie de hermetizado.

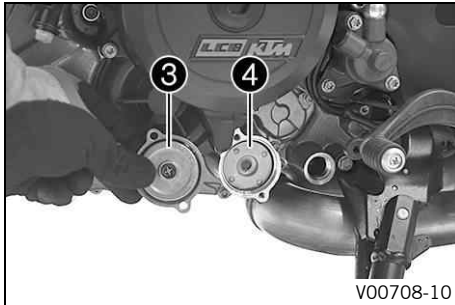

- Montar un filtro de aceite nuevo ④.



### Información

Introducir el filtro de aceite solo con la mano.

- Engrasar la junta tórica de la tapa del filtro de aceite. Montar la tapa del filtro de aceite ③.

# 19 MANTENIMIENTO DEL MOTOR

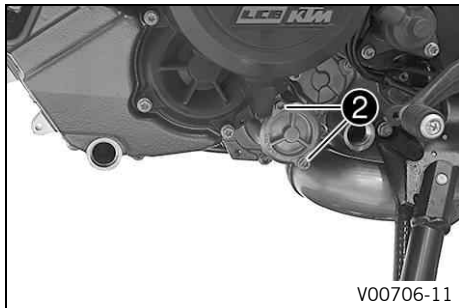

- Montar y apretar los tornillos ②.

Prescripción

|                           |    |                   |
|---------------------------|----|-------------------|
| Demás tornillos del motor | M5 | 6 Nm (4,4 lbf ft) |
|---------------------------|----|-------------------|

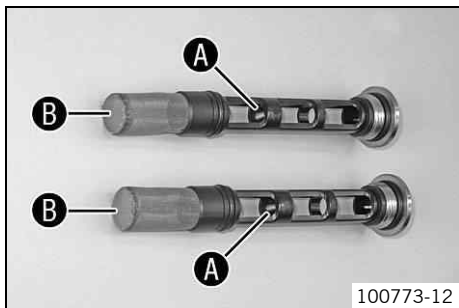

- Limpiar a fondo los imanes ① y los tamices de aceite ② de los tapones roscados de vaciado del motor.

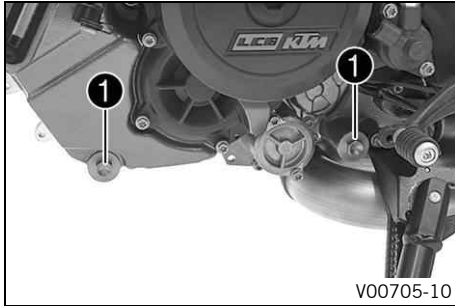

- Montar y apretar los tapones roscados de vaciado del motor **1** con los imanes, las juntas tóricas y los tamices de aceite.

Prescripción

|                                     |         |                     |
|-------------------------------------|---------|---------------------|
| Tapón roscado de vaciado del aceite | M20x1,5 | 20 Nm (14,8 lbf ft) |
|-------------------------------------|---------|---------------------|

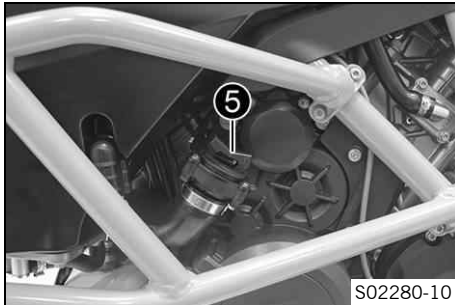

- Preparar la cantidad de llenado total.

|   |                     |  |
|---|---------------------|--|
| Aceite del motor<br>Temperatura ambiente: $\geq 0\text{ }^{\circ}\text{C}$<br>( $\geq 32\text{ }^{\circ}\text{F}$ ) | 3,60 l<br>(3,8 qt.) | Aceite del motor<br>(SAE 10W/50)<br>(📖 pág. 364) |
| Aceite del motor<br>Temperatura ambiente: $< 0\text{ }^{\circ}\text{C}$<br>( $< 32\text{ }^{\circ}\text{F}$ )       |                     | Aceite del motor<br>(SAE 5W/40)<br>(📖 pág. 364)  |

- Llenar el aceite en dos fases.
- Retirar el tornillo de llenado de aceite **5** con la junta tórica y añadir la primera cantidad parcial.

# 19 MANTENIMIENTO DEL MOTOR

|  |                 |   |
|--|-----------------|---|
| Aceite del motor (1. <sup>a</sup> cantidad parcial)<br>aprox.<br>Temperatura ambiente: $\geq 0\text{ }^{\circ}\text{C}$<br>( $\geq 32\text{ }^{\circ}\text{F}$ ) | 3,0 l (3,2 qt.) | Aceite del motor (SAE 10W/50)<br>(📖 pág. 364) |
| Aceite del motor (1. <sup>a</sup> cantidad parcial)<br>aprox.<br>Temperatura ambiente: $< 0\text{ }^{\circ}\text{C}$<br>( $< 32\text{ }^{\circ}\text{F}$ )       |                 | Aceite del motor (SAE 5W/40)<br>(📖 pág. 364)  |

- Montar el tornillo de llenado de aceite **5** con la junta tórica.



## **Peligro**

**Peligro de envenenamiento** Los gases de escape son venenosos y pueden originar pérdida de conocimiento o incluso la muerte.

- Procure siempre una ventilación suficiente durante el funcionamiento del motor.
- Utilice un sistema de aspiración de gases de escape adecuado cuando arranque o deje en marcha el motor en un espacio cerrado.

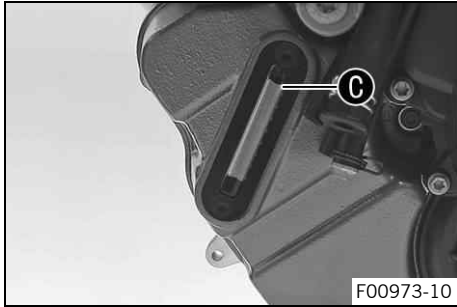

- Arrancar el motor y comprobar la estanqueidad.
- Parar el motor.
- Retirar el tornillo de llenado de aceite con la junta tórica y añadir la segunda cantidad parcial hasta la marca superior **C** de la mirilla de aceite del motor.

|  |                      |   |
|--|----------------------|---|
| Aceite del motor (2. <sup>a</sup> cantidad parcial)<br>aprox.<br>Temperatura ambiente: $\geq 0\text{ }^{\circ}\text{C}$<br>( $\geq 32\text{ }^{\circ}\text{F}$ ) | 0,60 l<br>(0,63 qt.) | Aceite del motor (SAE 10W/50)<br>(📄 pág. 364) |
| Aceite del motor (2. <sup>a</sup> cantidad parcial)<br>aprox.<br>Temperatura ambiente: $< 0\text{ }^{\circ}\text{C}$<br>( $< 32\text{ }^{\circ}\text{F}$ )       |                      | Aceite del motor (SAE 5W/40)<br>(📄 pág. 364)  |

- Montar el tornillo de llenado de aceite con la junta tórica.



## **Peligro**

**Peligro de envenenamiento** Los gases de escape son venenosos y pueden originar pérdida de conocimiento o incluso la muerte.

- Procure siempre una ventilación suficiente durante el funcionamiento del motor.
- Utilice un sistema de aspiración de gases de escape adecuado cuando arranque o deje en marcha el motor en un espacio cerrado.

- Arrancar el motor y comprobar la estanqueidad.

## **Trabajo posterior**

- Controlar el nivel de aceite del motor. (📖 pág. 314)
- Montar el protector del motor. (📖 pág. 238)

## 19.3 Rellenar aceite del motor



### **Información**

La falta de aceite del motor y utilizar aceite del motor de mala calidad provocan un desgaste del motor. Un nivel de aceite del motor demasiado alto puede ocasionar daños en el motor.

### **Condición**

El motor está caliente.



## Trabajo previo

- Estacionar la motocicleta en posición vertical en una superficie horizontal.
- Controlar el nivel de aceite del motor. (📖 pág. 314)

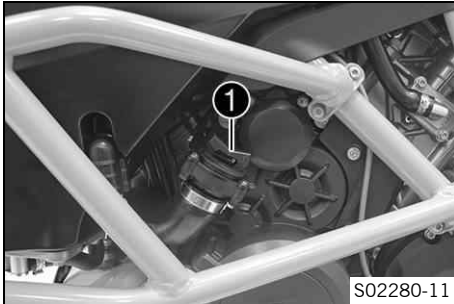

## Trabajo principal

- Extraer el tornillo de llenado de aceite ① con la junta tórica.

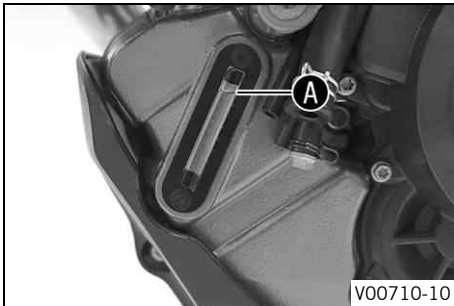

- Llenar aceite del motor hasta la marca superior A de la mirilla de aceite del motor.

### Condición

Temperatura ambiente:  $\geq 0$  °C ( $\geq 32$  °F)

Aceite del motor (SAE 10W/50) (📖 pág. 364)

### Condición

Temperatura ambiente:  $< 0$  °C ( $< 32$  °F)

Aceite del motor (SAE 5W/40) (📖 pág. 364)



## Información

Para obtener un rendimiento óptimo del aceite del motor, se recomienda no mezclar aceites diferentes. En caso necesario, KTM recomienda sustituir el aceite.

---

- Montar el tornillo de llenado de aceite con la junta tórica.
- 



## Peligro

**Peligro de envenenamiento** Los gases de escape son venenosos y pueden originar pérdida de conocimiento o incluso la muerte.

- Procure siempre una ventilación suficiente durante el funcionamiento del motor.
  - Utilice un sistema de aspiración de gases de escape adecuado cuando arranque o deje en marcha el motor en un espacio cerrado.
- 

- Arrancar el motor y comprobar la estanqueidad.

## Trabajo posterior

- Controlar el nivel de aceite del motor. (📖 pág. 314)



## 20.1 Limpiar la motocicleta

---

### Indicación

**Daños materiales** Si se utiliza un limpiador de alta presión de forma incorrecta, se pueden dañar o destruir los componentes.

El agua a alta presión penetraría en los componentes eléctricos, los conectores, los cables bowden, los cojinetes, etc.

Una presión excesiva provoca averías y destroza los componentes.

- No oriente el chorro de agua directamente hacia los componentes eléctricos, los conectores, los cables bowden ni los cojinetes.
- Mantenga una distancia mínima entre la boquilla del limpiador de alta presión y el componente.

Distancia mínima 60 cm (23,6 in)



### Indicación

**Peligro para el medio ambiente** Los materiales contaminantes provocan daños en el medio ambiente.

- Los aceites, grasas, filtros, combustibles, productos de limpieza, líquido de frenos, etc., deben eliminarse correctamente y en conformidad con la normativa en vigor.
- 



### Información

Limpiar la motocicleta de manera regular para que conserve su valor y aspecto durante mucho tiempo. Durante la limpieza, evitar que la luz del sol dé directamente en la motocicleta.

---

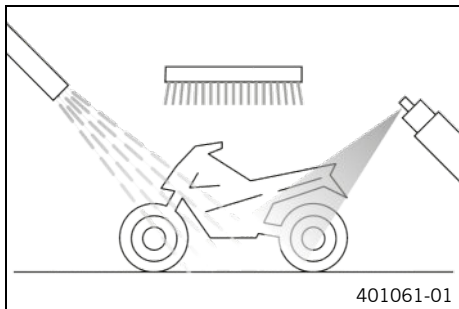

- Tapar el sistema de escape para evitar que pueda entrar agua al interior.
- En primer lugar, eliminar la suciedad más basta con un chorro de agua suave.
- Rociar los puntos más sucios con un limpiador para motocicletas convencional, utilizando un pincel si fuera necesario.

Agente de limpieza para motocicletas (📖 pág. 368)



### Información

Utilizar agua caliente mezclada con limpiador de motocicletas convencional y una esponja suave. No aplicar el limpiador de motocicletas sobre el vehículo seco, primero debe mojarse siempre con agua. Si el vehículo ha circulado por sal de deshielo, deberá limpiarse con agua fría. El agua caliente potenciaría los efectos de la sal.

- Después de limpiar la motocicleta a fondo con un chorro de agua suave, secarla bien.
- Retirar el tapón de cierre del sistema de escape.



## Advertencia

**Peligro de accidente** La humedad y la suciedad afectan al equipo de frenos.

- Frene varias veces con cuidado para retirar la humedad y la suciedad de las pastillas de freno y los discos de freno.

- Una vez finalizada la limpieza, conducir un breve trayecto hasta que el motor haya alcanzado la temperatura de servicio.



## Información

El calor también hace que se evapore el agua acumulada en los puntos inaccesibles del motor y el equipo de frenos.

- Retirar las cubiertas de protección de los conjuntos de los puños para que pueda evaporarse el agua que haya accedido a estos lugares.
- Una vez que se haya enfriado la motocicleta, lubricar todos los puntos de apoyo y de deslizamiento.
- Limpiar la cadena. (📖 pág. 203)
- Tratar las piezas metálicas que no tengan recubrimiento con medio anticorrosivo (excepto los discos de freno y el sistema de escape).

Producto de conservación para pintura, metal y plástico  
(📖 pág. 369)

- Tratar las piezas pintadas con un producto de cuidado de pintura no agresivo.

Perfect Finish y pulimento de alto brillo para pintura  
(📖 pág. 369)



### Información

No pulir las piezas de plástico que son mate cuando la motocicleta está recién salida de fábrica, ya que la calidad del material podría verse gravemente afectada.

- Las piezas de plástico y con recubrimiento de polvo deben tratarse siempre con productos de cuidado y limpieza no agresivos.

Limpiador especial para pintura mate y brillante, piezas metálicas y de plástico (📖 pág. 369)

- Aplicar aceite a la cerradura del encendido y del manillar, a la cerradura de la tapa del depósito de combustible y al cierre del asiento.

Spray de aceite universal (📖 pág. 369)

## 20.2 Trabajos de revisión y cuidado para la operación en invierno



### Información

Si la motocicleta se utiliza en invierno, debe contarse con la presencia de sal en la calzada. Por este motivo, deben tomarse las medidas necesarias para protegerla contra la agresiva sal de deshielo. Si el vehículo ha circulado por sal de deshielo, al terminar de circular deberá utilizarse agua fría para limpiarlo. El agua caliente potencia los efectos de la sal.

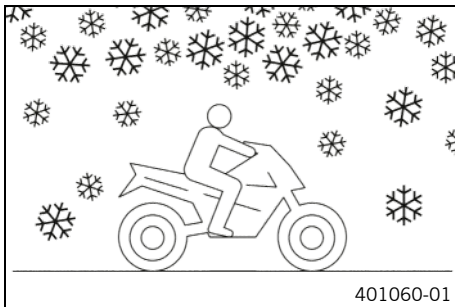

- Limpiar la motocicleta. (📖 pág. 325)
- Limpiar los frenos.



### Información

**SIEMPRE** que se termine de circular por calzadas con sal, dejar enfriar las pinzas y pastillas de freno y, sin desmontarlas, limpiarlas a fondo con agua fría y secarlas completamente. Después de circular por carreteras con sal, limpiar la motocicleta a fondo con agua fría y secarla bien.

- Tratar el motor, el basculante y todas las demás piezas desnudas o galvanizadas (excepto los discos de freno) con un agente protector contra la corrosión con base de cera.



### Información

No debe permitirse que el medio anticorrosión llegue a los discos de freno. Si lo hace, la eficacia de los frenos disminuiría considerablemente.

---

- Limpiar la cadena. (📖 pág. 203)





## 21.1 Almacenamiento

### **i** Información

Si no tiene previsto utilizar la motocicleta durante mucho tiempo, deben realizarse o encargarse las actividades siguientes.

Antes de poner fuera de servicio la motocicleta, comprobar que todas las piezas funcionen y no estén desgastadas. Si fuera necesario realizar algún mantenimiento, reparación o modificación, realizarlos mientras la motocicleta esté fuera de servicio (menores volúmenes de trabajo en los talleres). De esta manera se evitarán los tiempos de espera largos que se producen en los talleres al principio de la temporada.

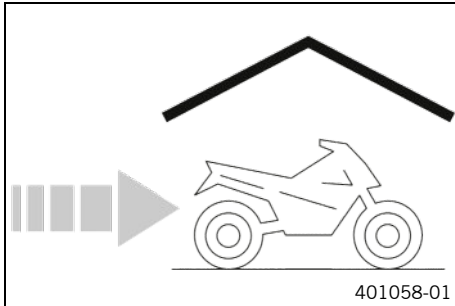

- Al realizar el último repostaje antes de poner fuera de servicio por un tiempo la motocicleta, mezclar aditivo para el combustible.

Aditivo de combustible (📖 pág. 368)

- Repostar combustible. (📖 pág. 181)
- Limpiar la motocicleta. (📖 pág. 325)
- Sustituir el aceite del motor y el filtro de aceite, limpiar los tamices de aceite. 🛠️ (📖 pág. 315)
- Controlar el nivel del líquido refrigerante y la protección anti-congelante. 🛠️
- Comprobar la presión de los neumáticos. (📖 pág. 276)
- Desmontar la batería de 12 V. 🛠️ (📖 pág. 284)

## Prescripción

|   |                            |
|---|----------------------------|
| Temperatura de almacenamiento de la batería de 12 V, sin incidencia directa del sol | 0 ... 35 °C (32 ... 95 °F) |
|---|----------------------------|

- Cargar la batería de 12 V. 📖 (📖 pág. 289)
- Estacionar el vehículo en un lugar seco donde no se produzcan cambios de temperatura excesivos.
- Levantar el vehículo con el caballete central. (📖 pág. 200)
- Cubrir la motocicleta con una lona o una manta transpirable.



### Información

No utilizar materiales no transpirables bajo ningún concepto, puesto que la humedad quedaría atrapada y se formaría corrosión.

Resulta muy perjudicial poner en marcha el motor solo brevemente cuando la motocicleta está fuera de servicio. Debido a que el motor no tiene tiempo de calentarse suficientemente, el vapor de agua que se genera durante la combustión se condensa y provoca oxidación en las válvulas y en el sistema de escape.

## 21.2 Puesta en servicio después de un período de almacenamiento

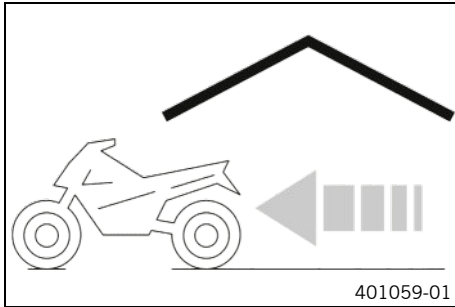

- Quitar el vehículo del caballete central. (📖 pág. 201)
- Montar la batería de 12 V. 🛠️ (📖 pág. 286)

---

### **i** Información

Si se ha desmontado la batería de 12 V, se deberán ajustar la fecha y la hora.

---

- Realizar los trabajos de inspección y cuidado antes de cada puesta en servicio. (📖 pág. 159)
- Realizar un recorrido de prueba.





El testigo de control Race-on **1** puede indicar errores parpadeando. Estos se emiten hasta cinco segundos después de pulsar el botón Race-on.



### Información

Los códigos intermitentes que se refieren a **KTM RACE ON** se muestran una vez y no se repiten.

| Avería  | Posible causa            | Medida   |
|---|--------------------------|--|
| Ninguna reacción cuando se pulsa la tecla Race-on | Tecla Race-on defectuosa | <ul style="list-style-type: none"><li>– Comprobar si la tecla Race-on presenta deterioro.</li><li>– Comprobar si el cable y el conector de la tecla Race-on presentan deterioro.</li></ul> |

| Avería  | Posible causa                                      | Medida   |
|---|--|--|
| El testigo de control Race-on parpadea dos veces            | Sin señal de respuesta de la llave Race-on         | <ul style="list-style-type: none"> <li>– Asegurarse de que la llave Race-on está dentro de la cobertura.</li> <li>– Retirar otros dispositivos electrónicos de las cercanías de la antena Race-on.</li> <li>– Comprobar que el compartimento de la pila de la llave Race-on está correctamente bloqueado.</li> <li>– Comprobar si el compartimento de la pila de la llave Race-on presenta corrosión.</li> <li>– Cambiar la pila de la llave Race-on. (📖 pág. 294)</li> <li>– Usar la llave de encendido negra.</li> </ul> |
| El testigo de control Race-on parpadea tres veces           | Batería de 12 V descargada                         | <ul style="list-style-type: none"> <li>– Cargar la batería de 12 V. 🛠️ (📖 pág. 289)</li> <li>– Comprobar la corriente de reposo. 🛠️</li> </ul>   |
| El testigo de control Race-on parpadea cuatro veces         | Perno del bloqueo del manillar bloqueado o tensado | <ul style="list-style-type: none"> <li>– Mover un poco el manillar.</li> </ul>   |
| El testigo de control Race-on parpadea cinco veces          | Antena Race-on defectuosa                          | <ul style="list-style-type: none"> <li>– Comprobar si la antena Race-on presenta daños.</li> </ul>   |
| No se muestra nada en el display del cuadro de instrumentos | Fusible 1 fundido                                  | <ul style="list-style-type: none"> <li>– Cambiar fusibles en la caja de fusibles. (📖 pág. 298)</li> </ul>  |

| Avería   | Posible causa                             | Medida  |
|--|---|---|
| No se muestra nada en el display del cuadro de instrumentos  | El fusible principal se ha fundido        | – Sustituir el fusible principal. (🔧 pág. 295)  |
|  | Batería de 12 V descargada                | – Cargar la batería de 12 V. 🛡️<br>(🔧 pág. 289)<br>– Comprobar la corriente de reposo. 🛡️ |
| El motor no gira si el interruptor de parada de emergencia/botón del motor de arranque está oprimido en la posición inferior | Errores de manejo                         | – Seguir los pasos para arrancar el motor. (🔧 pág. 160)                                   |
|  | Batería de 12 V descargada                | – Cargar la batería de 12 V. 🛡️<br>(🔧 pág. 289)<br>– Comprobar la corriente de reposo. 🛡️ |
|  | Sistema de arranque de seguridad averiado | – Leer la memoria de errores con la herramienta de diagnóstico KTM. 🛡️                    |
|  | Error electrónico                         | – Leer la memoria de errores con la herramienta de diagnóstico KTM. 🛡️                    |
| El motor gira solamente si se ha accionado la maneta del embrague  | Hay una marcha acoplada                   | – Poner la caja de cambios en posición de ralentí <b>N</b> .                              |
|  | Sistema de arranque de seguridad averiado | – Leer la memoria de errores con la herramienta de diagnóstico KTM. 🛡️                    |
| El motor gira, a pesar de haber una marcha acoplada  | Sistema de arranque de seguridad averiado | – Leer la memoria de errores con la herramienta de diagnóstico KTM. 🛡️                    |
| El motor gira pero no arranca  | Acoplamiento de cierre rápido no montado  | – Montar acoplamiento de cierre rápido.   |

| Avería  | Posible causa   | Medida   |
|---|---|--|
| El motor gira pero no arranca                               | Error en la inyección electrónica de combustible                                    | – Leer la memoria de errores con la herramienta de diagnóstico KTM. 🐛                                |
|   | El combustible no tiene suficiente calidad  | – Llenar un combustible adecuado.  |
| El motor se apaga durante la marcha                         | Falta de combustible  | – Repostar combustible. (📖 pág. 181)   |
|   | Error en la inyección electrónica de combustible                                    | – Leer la memoria de errores con la herramienta de diagnóstico KTM. 🐛                                |
| El testigo de control de fallo de funcionamiento se ilumina | Error en la inyección electrónica de combustible                                    | – Leer la memoria de errores con la herramienta de diagnóstico KTM. 🐛                                |
| El testigo de aviso del ABS se ilumina                      | Fusible del ABS fundido   | – Cambiar fusibles en la caja de fusibles. (📖 pág. 298)  |
|   | Mucha diferencia entre el régimen de revoluciones de las ruedas delantera y trasera | – Parar, desconectar el encendido y arrancar de nuevo.   |
|   | Fallo de funcionamiento del ABS   | – Leer la memoria de errores con la herramienta de diagnóstico KTM. 🐛                                |
| Consumo elevado de aceite                                   | El nivel del aceite del motor es demasiado alto                                     | – Controlar el nivel de aceite del motor. (📖 pág. 314)   |
|   | La viscosidad del aceite del motor es insuficiente                                  | – Sustituir el aceite del motor y el filtro de aceite, limpiar los tamices de aceite. 🐛 (📖 pág. 315) |

## 22 DIAGNÓSTICO DEL FALLO

| Avería                     | Posible causa  | Medida  |
|----------------------------|--|---|
| Batería de 12 V descargada | Hay conectado un consumidor eléctrico a la toma de corriente/ACC1. | <ul style="list-style-type: none"><li>– Desenchufar el consumidor eléctrico de la toma de corriente/ACC1.</li><li>– Cargar la batería de 12 V. 🐦<br/>(📖 pág. 289)</li></ul> |
|                            | Las luces de emergencia están conectadas                           | <ul style="list-style-type: none"><li>– Desconectar las luces de emergencia.</li><li>– Cargar la batería de 12 V. 🐦<br/>(📖 pág. 289)</li></ul>                              |
|                            | El alternador no carga la batería de 12 V                          | <ul style="list-style-type: none"><li>– Comprobar la tensión de carga. 🐦</li></ul>  |
|                            | No se ha desconectado el encendido al estacionar el vehículo       | <ul style="list-style-type: none"><li>– Cargar la batería de 12 V. 🐦<br/>(📖 pág. 289)</li></ul>   |



**23.1 Motor**

|   |  |
|---|--|
| Tipo constructivo                             | Motor de gasolina de 2 cilindros y 4 tiempos, disposición en V a 75°, refrigeración por agua |
| Cilindrada                                    | 1.301 cm <sup>3</sup> (79,39 cu in)  |
| Carrera                                       | 71 mm (2,8 in)   |
| Diámetro                                      | 108 mm (4,25 in)   |
| Relación de compresión                        | 13,1:1   |
| Régimen de ralentí                            | 1.280 ... 1.480 rpm  |
| Distribución                                  | Dos árboles de levas en cabeza, 4 válvulas por cilindro, accionados mediante una cadena      |
| Válvula - Diámetro del platillo de la válvula |  |
| Admisión                                      | 42 mm (1,65 in)  |
| Escape  | 34 mm (1,34 in)  |
| Juego de las válvulas                         |  |
| Escape a: 20 °C (68 °F)                       | 0,25 ... 0,30 mm (0,0098 ... 0,0118 in)  |
| Admisión a: 20 °C (68 °F)                     | 0,10 ... 0,15 mm (0,0039 ... 0,0059 in)  |
| Cojinetes del cigüeñal                        | Cojinete deslizante  |
| Cojinete de la biela                          | Cojinete deslizante  |
| Pistón  | Aleación, forjada  |
| Segmento                                      | 1 segmento rectangular, 1 segmento raspador, 1 segmento raspador de aceite                   |

|  |  |
|--|--|
| Lubricación del motor                  | Engrase a presión con circuito cerrado con 3 bombas de rotor                               |
| Desmultiplicación primaria             | 40:76  |
| Embrague                               | Embrague Antihopping en baño de aceite / con accionamiento hidráulico                      |
| Cambio                                 | Cambio de garras de 6 velocidades  |
| Desmultiplicación del cambio           |  |
| 1ª marcha                              | 12:35  |
| 2ª marcha                              | 15:32  |
| 3ª marcha                              | 18:30  |
| 4ª marcha                              | 20:27  |
| 5ª marcha                              | 24:27  |
| 6ª marcha                              | 35:32  |
| Preparación de la mezcla               | Inyección electrónica de combustible   |
| Equipo de encendido                    | Equipo de encendido con regulación electrónica sin contactos, ajuste digital del encendido |
| Alternador                             | 12 V, 450 W  |
| Bujía                                  |  |
| Bujía interior                         | NGK LKAR9BI-10   |
| Bujía exterior                         | NGK LMAR7DI-10   |
| Distancia entre electrodos en la bujía | 1,0 mm (0,039 in)  |

|                        |   |
|------------------------|---|
| Refrigeración          | Refrigeración por líquido, circulación permanente del líquido refrigerante mediante una bomba de agua |
| Ayuda para el arranque | Motor de arranque   |

## 23.2 Pares de apriete del motor

|   |                            |   |
|---|----------------------------|---|
| Tornillo de la chapa amortiguadora                                  | <b>EJOT ALtracs®</b> M6x14 | 10 Nm (7,4 lbf ft)<br><b>Loctite®243™</b> |
| Tornillo de la chapa de sujeción de la tapa trasera de las válvulas | <b>EJOT ALtracs®</b> M6x12 | 10 Nm (7,4 lbf ft)                        |
| Abrazadera para mangueras en la brida de aspiración                 | M4                         | 1,5 Nm (1,11 lbf ft)                      |
| Demás tornillos del motor   | M5                         | 6 Nm (4,4 lbf ft)                         |
| Eyector de aceite   | M5                         | 2 Nm (1,5 lbf ft)<br><b>Loctite®243™</b>  |
| Tornillo de la chapa de los semicojinetes                           | M5                         | 6 Nm (4,4 lbf ft)<br><b>Loctite®243™</b>  |
| Tornillo de la mirilla de aceite del motor                          | M5                         | 4 Nm (3 lbf ft)                           |
| Tornillo de retención del cojinete                                  | M5                         | 5 Nm (3,7 lbf ft)<br><b>Loctite®243™</b>  |
| Tornillo del resonador  | M5                         | 8 Nm (5,9 lbf ft)                         |
| Tornillo del sensor de detección de marchas                         | M5                         | 5 Nm (3,7 lbf ft)<br><b>Loctite®243™</b>  |

## 23 DATOS TÉCNICOS

|   |           |                     |                     |
|---|-----------|---------------------|---------------------|
| Tornillo del sensor de revoluciones del cigüeñal              | M5        | 6 Nm (4,4 lbf ft)   | <b>Loctite®243™</b> |
| Tornillo del sensor del ángulo del basculante                 | M5        | 5 Nm (3,7 lbf ft)   | <b>Loctite®243™</b> |
| Conexión de depresión   | M6        | 5 Nm (3,7 lbf ft)   | <b>Loctite®243™</b> |
| Demás tornillos del motor                                     | M6        | 10 Nm (7,4 lbf ft)  |                     |
| Espárrago del alojamiento de la cadena de distribución        | M6        | 8 Nm (5,9 lbf ft)   |                     |
| Tornillo de enclavamiento del cambio                          | M6 – 12.9 | 15 Nm (11,1 lbf ft) | <b>Loctite®243™</b> |
| Tornillo de la conexión del líquido refrigerante en la culata | M6        | 8 Nm (5,9 lbf ft)   |                     |
| Tornillo de la guía de la rueda del arrancador                | M6        | 10 Nm (7,4 lbf ft)  | <b>Loctite®243™</b> |
| Tornillo de la palanca de enclavamiento                       | M6        | 10 Nm (7,4 lbf ft)  | <b>Loctite®243™</b> |
| Tornillo de la tapa de la bomba de aceite                     | M6        | 10 Nm (7,4 lbf ft)  | <b>Loctite®243™</b> |
| Tornillo de la tapa de la bomba de agua                       | M6        | 10 Nm (7,4 lbf ft)  |                     |
| Tornillo de la tapa de las válvulas                           | M6        | 10 Nm (7,4 lbf ft)  |                     |
| Tornillo de la tapa del alternador                            | M6        | 10 Nm (7,4 lbf ft)  |                     |

|  |                           |                     |                     |
|--|---------------------------|---------------------|---------------------|
| Tornillo de la tapa del embrague           | M6                        | 10 Nm (7,4 lbf ft)  |                     |
| Tornillo del anillo del piñón libre        | M6 – 10.9                 | 15 Nm (11,1 lbf ft) |                     |
| Tornillo del cárter del motor              | M6x60                     | 10 Nm (7,4 lbf ft)  |                     |
| Tornillo del cárter del motor              | M6x80                     | 10 Nm (7,4 lbf ft)  |                     |
| Tornillo del cárter del motor              | M6x90                     | 10 Nm (7,4 lbf ft)  |                     |
| Tornillo del estátor                       | M6                        | 10 Nm (7,4 lbf ft)  | <b>Loctite®243™</b> |
| Tornillo del motor de arranque             | M6                        | 10 Nm (7,4 lbf ft)  |                     |
| Tornillo del pedal de cambio               | M6                        | 18 Nm (13,3 lbf ft) | <b>Loctite®243™</b> |
| Tornillo del piñón de la bomba de agua     | M6                        | 10 Nm (7,4 lbf ft)  | <b>Loctite®243™</b> |
| Tornillo del resorte del embrague          | M6                        | 12 Nm (8,9 lbf ft)  |                     |
| Tornillo del torreón del árbol de levas    | M6 – 10.9                 | 10 Nm (7,4 lbf ft)  |                     |
| Tuercas de la culata                       | M6                        | 9 Nm (6,6 lbf ft)   |                     |
| Inyector 100                               | M6x0,75                   | 3 Nm (2,2 lbf ft)   | <b>Loctite®243™</b> |
| Espárrago de la brida del equipo de escape | M8                        | 10 Nm (7,4 lbf ft)  |                     |
| Tapón roscado de la fijación del cigüeñal  | M8                        | 15 Nm (11,1 lbf ft) |                     |
| Tornillo de la carcasa del motor           | Tornillo de dilatación M8 | 18 Nm (13,3 lbf ft) |                     |

## 23 DATOS TÉCNICOS

|   |           |  |
|---|-----------|--|
| Tornillo del carril de guiado                         | M8        | 15 Nm (11,1 lbf ft)<br><b>Loctite®243™</b>                             |
| Tornillo del carril de tensado                        | M8        | 15 Nm (11,1 lbf ft)<br><b>Loctite®243™</b>                             |
| Tornillo del intercambiador de calor                  | M8        | 15 Nm (11,1 lbf ft)  |
| Tornillo del soporte del motor                        | M8        | 20 Nm (14,8 lbf ft)  |
| Tornillo del torreón del árbol de levas               | M8 – 10.9 | 1er apriete<br>10 Nm (7,4 lbf ft)<br>2° apriete<br>18 Nm (13,3 lbf ft) |
| Tornillo del soporte del motor                        | M10       | 45 Nm (33,2 lbf ft)  |
| Bujía   | M10x1     | 11 Nm (8,1 lbf ft)   |
| Presóstato de aceite                                  | M10x1     | 10 Nm (7,4 lbf ft)   |
| Tapón roscado del canal de aceite                     | M10x1     | 12 Nm (8,9 lbf ft)   |
| Tapón roscado del eje de la palanca de arrastre       | M10x1     | 12 Nm (8,9 lbf ft)   |
| Tapón roscado del enclavamiento del piñón expansor    | M10x1     | 12 Nm (8,9 lbf ft)   |
| Tapón roscado del sistema de lubricación del embrague | M10x1     | 10 Nm (7,4 lbf ft)   |



|  |                                |   |
|--|--------------------------------|---|
| Tornillo del cojinete de la biela                                | M10x1                          | 1er apriete<br>25 Nm (18,4 lbf ft)<br>2° apriete<br>30 Nm (22,1 lbf ft)<br>3er apriete<br>90°   |
| Tornillo para desbloqueo del tensor de la cadena de distribución | M10x1                          | 8 Nm (5,9 lbf ft)   |
| Tornillo de la culata  | M11x1,5                        | Secuencia de apriete:<br>apretar en cruz<br>1er apriete<br>15 Nm (11,1 lbf ft)<br>2° apriete<br>30 Nm (22,1 lbf ft)<br>3° apriete<br>90°<br>4° apriete<br>90°<br>Engrasado con aceite del motor |
| Bujía  | M12x1,5                        | 18 Nm (13,3 lbf ft)   |
| Sensor de temperatura del líquido refrigerante                   | M12x1,5                        | 12 Nm (8,9 lbf ft)  |
| Tornillo del rotor   | Tornillo de dilatación M12x1,5 | 115 Nm (84,8 lbf ft)  |
| Tapón roscado de vaciado del aceite                              | M20x1,5                        | 20 Nm (14,8 lbf ft)   |

## 23 DATOS TÉCNICOS

|   |           |   |
|---|-----------|---|
| Tuerca del pinón de la cadena                         | M20x1,5   | 100 Nm (73,8 lbf ft)<br><b>Loctite®243™</b> |
| Tuerca del disco de arrastre del embrague             | M22x1,5   | 130 Nm (95,9 lbf ft)<br><b>Loctite®243™</b> |
| Tapón roscado de la tapa del alternador               | M24x1,5   | 8 Nm (5,9 lbf ft)                           |
| Tapón roscado del tensor de la cadena de distribución | M24x1,5   | 25 Nm (18,4 lbf ft)                         |
| Tuerca de rueda dentada primaria                      | M33LHx1,5 | 130 Nm (95,9 lbf ft)<br><b>Loctite®243™</b> |

### 23.3 Cantidades de llenado

#### 23.3.1 Aceite del motor

|   |                  |  |
|---|------------------|--|
| Aceite del motor<br>Temperatura ambiente: $\geq 0\text{ }^{\circ}\text{C}$<br>( $\geq 32\text{ }^{\circ}\text{F}$ ) | 3,60 l (3,8 qt.) | Aceite del motor (SAE 10W/50)<br>(  pág. 364) |
| Aceite del motor<br>Temperatura ambiente: $< 0\text{ }^{\circ}\text{C}$<br>( $< 32\text{ }^{\circ}\text{F}$ )       |                  | Aceite del motor (SAE 5W/40)<br>(  pág. 364)  |

#### 23.3.2 Líquido refrigerante

|                      |                   |  |
|----------------------|-------------------|--|
| Líquido refrigerante | 2,40 l (2,54 qt.) | Líquido refrigerante (  pág. 366) |
|----------------------|-------------------|--|



## 23.3.3 Combustible

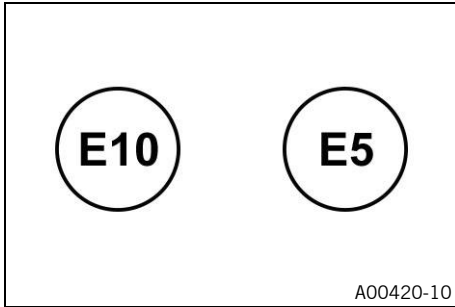

Tener en cuenta la marca en los surtidores de gasolina de la UE.

|  |                   |   |
|--|-------------------|---|
| Capacidad total del depósito de combustible aprox. | 23 l (6,1 US gal) | Gasolina súper sin plomo (95 octanos / RON 95 / PON 91)<br>(📄 pág. 365) |
|--|-------------------|---|

|                               |                 |
|-------------------------------|-----------------|
| Reserva de combustible aprox. | 3,5 l (3,7 qt.) |
|-------------------------------|-----------------|

## 23.4 Tren de rodaje

|                            |  |
|----------------------------|--|
| Chasis                     | Bastidor de tubo de celosía formado por tubos de acero al cromo y molibdeno, con recubrimiento polvo |
| Horquilla                  | <b>WP Suspension</b> 4860 ROTA SPLIT   |
| Amortiguador               | <b>WP Suspension</b> 4618 DCC PA   |
| Recorrido de la suspensión |  |

## 23 DATOS TÉCNICOS

|  |  |
|--|--|
| Delante  | 220 mm (8,66 in)   |
| Detrás   | 220 mm (8,66 in)   |
| Equipo de frenos   |  |
| Delante  | Freno de doble disco con pinzas de cuatro émbolos atornilladas en sentido radial; discos de freno con apoyo flotante |
| Detrás   | Freno monodisco con pinza de dos émbolos, disco de freno con apoyo flotante  |
| Diámetro de los discos de freno                                    |  |
| Delante  | 320 mm (12,6 in)   |
| Detrás   | 267 mm (10,51 in)  |
| Límite de desgaste de los discos de freno                          |  |
| Delante  | 4 mm (0,16 in)   |
| Detrás   | 4,5 mm (0,177 in)  |
| Presión de los neumáticos solo/con acompañante/carga útil completa |  |
| Delante: con los neumáticos fríos                                  | 2,6 bar (38 psi)   |
| Detrás: con los neumáticos fríos                                   | 2,9 bar (42 psi)   |
| Transmisión secundaria   | 17:42  |
| Cadena   | Anillo X 5/8 x 5/16" (525)   |
| Ángulo de la dirección   | 64°  |
| Distancia entre ejes   | 1.580 ± 15 mm (62,2 ± 0,59 in)   |
| Altura del asiento sin carga                                       | 890 mm (35,04 in)  |

|   |                      |
|---|----------------------|
| Altura libre sobre el suelo sin carga       | 250 mm (9,84 in)     |
| Peso sin combustible aprox.                 | 229,3 kg (505,5 lb.) |
| Carga máxima admisible del eje delantero    | 165 kg (364 lb.)     |
| Carga máxima admisible sobre el eje trasero | 285 kg (628 lb.)     |
| Peso máximo admisible                       | 450 kg (992 lb.)     |

## 23.5 Sistema eléctrico

|                          |             |   |
|--------------------------|-------------|---|
| Batería de 12 V          | YTZ14S      | Tensión de la batería: 12 V<br>Capacidad nominal: 11,2 Ah<br>No precisa mantenimiento |
| Pila de la llave Race-on | CR 2032     | 3 V   |
| Fusibles                 | 58011109110 | 10 A  |
| Fusibles                 | 58011109115 | 15 A  |
| Fusibles                 | 58011109125 | 25 A  |
| Fusible                  | 58011109130 | 30 A  |

|  |     |
|--|-----|
| Luz de cruce   | LED |
| Luz de carretera   | LED |
| Luz de posición  | LED |
| Luz de curva   | LED |
| Iluminación del cuadro de instrumentos y testigos de control | LED |

|                           |     |
|---------------------------|-----|
| Intermitente              | LED |
| Piloto trasero            | LED |
| Luz de freno              | LED |
| Alumbrado de la matrícula | LED |

## 23.6 Neumáticos

| Validez  | Neumático delantero   | Neumático trasero  |
|--|---|--|
| (Super Adventure R EU)   | <b>90/90 - 21 M/C 54V TL</b><br>Pirelli SCORPION TRAIL II       | <b>150/70 R 18 M/C 70V TL</b><br>Pirelli SCORPION TRAIL II       |
| (1290 Super Adventure R TKC EU,<br>1290 Super Adventure R TKC CN)  | <b>90/90 - 21 M/C 54T M+S TL</b><br>Continental TKC 80 Twinduro | <b>150/70 B 18 M/C 70Q M+S TL</b><br>Continental TKC 80 Twinduro |
| Los neumáticos indicados representan uno de los posibles neumáticos de serie. Encontrará más información en la sección "Servicio" en:<br><a href="http://www.ktm.com">http://www.ktm.com</a> |   |  |

## 23.7 Horquilla

|                                |                                      |
|--------------------------------|--------------------------------------|
| Referencia de la horquilla     | 14.18.8Q.25                          |
| Horquilla                      | <b>WP Suspension</b> 4860 ROTA SPLIT |
| Amortiguación de la compresión |                                      |
| Confort                        | 17 clics                             |
| Estándar                       | 12 clics                             |

|  |   |   |
|--|---|---|
| Sport  | 7 clics   |   |
| Carga útil máxima  | 7 clics   |   |
| Amortiguación de la extensión                                    |   |   |
| Confort  | 17 clics  |   |
| Estándar   | 12 clics  |   |
| Sport  | 7 clics   |   |
| Carga útil máxima  | 7 clics   |   |
| Pretensado del muelle del amortiguador - <b>Preload Adjuster</b> |   |   |
| Confort  | 2 vueltas   |   |
| Estándar   | 5 vueltas   |   |
| Sport  | 5 vueltas   |   |
| Carga útil máxima  | 8 vueltas   |   |
| Longitud del muelle con casquillos de pretensado                 | 577 mm (22,72 in)   |   |
| Índice de amortiguación  |   |   |
| Blanda   | 5,9 N/mm (33,7 lb/in)   |   |
| Media (estándar)   | 6,5 N/mm (37,1 lb/in)   |   |
| Dura   | 7,0 N/mm (40 lb/in)   |   |
| Longitud de la horquilla   | 920 mm (36,22 in)   |   |
| Longitud de la cámara de aire                                    | 85 $\pm$ <sub>0</sub> <sup>35</sup> mm (3,35 $\pm$ <sub>0</sub> <sup>1,38</sup> in) |   |
| Aceite por botella de la horquilla                               | 715 ml (24,17 fl. oz.)  | Aceite para la horquilla (SAE 4)<br>(48601166S1) (📄 pág. 365) |

## 23.8 Amortiguador

|  |                                  |
|--|----------------------------------|
| Número de artículo del amortiguador      | 15.18.7Q.25                      |
| Amortiguador                             | <b>WP Suspension</b> 4618 DCC PA |
| Amortiguación de la compresión Lowspeed  |                                  |
| Confort                                  | 20 clics                         |
| Estándar                                 | 15 clics                         |
| Sport                                    | 10 clics                         |
| Carga útil máxima                        | 10 clics                         |
| Amortiguación de la compresión Highspeed |                                  |
| Confort                                  | 1,5 vueltas                      |
| Estándar                                 | 1,5 vueltas                      |
| Sport                                    | 1 vuelta                         |
| Carga útil máxima                        | 1 vuelta                         |
| Amortiguación de la extensión            |                                  |
| Confort                                  | 20 clics                         |
| Estándar                                 | 15 clics                         |
| Sport                                    | 10 clics                         |
| Carga útil máxima                        | 10 clics                         |
| Pretensado del muelle                    |                                  |
| Confort                                  | 2 vueltas                        |
| Estándar                                 | 2 vueltas                        |

|  |                        |
|--|------------------------|
| Sport                                    | 2 vueltas              |
| Carga útil máxima                        | 18 vueltas             |
| Característica elástica del muelle       |                        |
| Blanda                                   | 170 N/mm (971 lb/in)   |
| Media (estándar)                         | 180 N/mm (1.028 lb/in) |
| Dura                                     | 190 N/mm (1.085 lb/in) |
| Longitud del muelle                      | 205 mm (8,07 in)       |
| Presión del gas                          | 10 bar (145 psi)       |
| Recorrido estático de la suspensión      | 25 mm (0,98 in)        |
| Recorrido de la suspensión con conductor | 55 mm (2,17 in)        |
| Longitud de montaje                      | 408 mm (16,06 in)      |
| Aceite del amortiguador (📖 pág. 364)     | SAE 2,5                |

### 23.9 Pares de apriete del tren de rodaje

|  |                            |                    |
|--|----------------------------|--------------------|
| Tornillo del faro                              | <b>EJOT Altracs®</b> 60x20 | 8 Nm (5,9 lbf ft)  |
| Tornillo del interruptor combinado izquierdo   |                            | 5 Nm (3,7 lbf ft)  |
| Tornillo del soporte del faro                  | <b>EJOT Altracs®</b> 50x12 | 7 Nm (5,2 lbf ft)  |
| Tuerca del sensor de presión de los neumáticos | ISO 10V2                   | 12 Nm (8,9 lbf ft) |
| Tornillo del puño fijo izquierdo               | M4                         | 2 Nm (1,5 lbf ft)  |

**Loctite®2701™**

## 23 DATOS TÉCNICOS

|  |       |  |
|--|-------|--|
| Tornillo del sensor del caballete lateral  | M4    | 2 Nm (1,5 lbf ft)                        |
| Resto de tornillos del tren de rodaje  | M5    | 5 Nm (3,7 lbf ft)                        |
| Resto de tuercas del tren de rodaje  | M5    | 5 Nm (3,7 lbf ft)                        |
| Tornillo de la chapa de protección térmica del silenciador                             | M5    | 4 Nm (3 lbf ft)                          |
| Tornillo de la guía de cables del sensor de número de revoluciones de la rueda trasera | M5    | 3 Nm (2,2 lbf ft)                        |
| Tornillo de la protección contra el deslizamiento de la cadena                         | M5    | 5 Nm (3,7 lbf ft)                        |
| Tornillo de la salida de la palanca del freno  | M5    | 6 Nm (4,4 lbf ft)<br><b>Loctite®243™</b> |
| Tornillo del canal de cables   | M5    | 5 Nm (3,7 lbf ft)                        |
| Tornillo del carenado  | M5x12 | 3,5 Nm (2,58 lbf ft)                     |
| Tornillo del carenado  | M5x17 | 3,5 Nm (2,58 lbf ft)                     |
| Tornillo del cuadro de instrumentos  | M5    | 4,5 Nm (3,32 lbf ft)                     |
| Tornillo del mando combinado derecho   | M5    | 3,5 Nm (2,58 lbf ft)                     |
| Tornillo del parabrisas  | M5    | 3,5 Nm (2,58 lbf ft)                     |
| Tornillo del puño del acelerador   | M5    | 3,5 Nm (2,58 lbf ft)                     |



|   |       |                      |
|---|-------|----------------------|
| Tornillo del sensor de nivel de combustible                               | M5    | 3 Nm (2,2 lbf ft)    |
| Tornillo del soporte de la conducción del líquido de frenos al basculante | M5    | 5 Nm (3,7 lbf ft)    |
| Tornillo del soporte de la conducción del líquido de frenos al chasis     | M5    | 2 Nm (1,5 lbf ft)    |
| Tornillo del spoiler del soporte del faro                                 | M5x12 | 3,5 Nm (2,58 lbf ft) |
| Tornillo del tapón del depósito de combustible                            | M5    | 3 Nm (2,2 lbf ft)    |
| Tuerca de los radios  | M5    | 5 Nm (3,7 lbf ft)    |
| Resto de tornillos del tren de rodaje                                     | M6    | 10 Nm (7,4 lbf ft)   |
| Resto de tuercas del tren de rodaje                                       | M6    | 10 Nm (7,4 lbf ft)   |
| Tornillo de fijación del guardamanos                                      | M6    | 5 Nm (3,7 lbf ft)    |
| Tornillo de la abrazadera del tubo de escape                              | M6    | 8 Nm (5,9 lbf ft)    |
| Tornillo de la bomba de combustible                                       | M6    | 6 Nm (4,4 lbf ft)    |
| Tornillo de la chapa de sujeción del radiador                             | M6    | 7 Nm (5,2 lbf ft)    |

## 23 DATOS TÉCNICOS

|   |    |                      |                     |
|---|----|----------------------|---------------------|
| Tornillo de la chapa de sujeción del sensor de inclinación                  | M6 | 10 Nm (7,4 lbf ft)   |                     |
| Tornillo de la guarnición del embrague                                      | M6 | 5 Nm (3,7 lbf ft)    |                     |
| Tornillo de la guía de la cadena  | M6 | 5 Nm (3,7 lbf ft)    |                     |
| Tornillo de la parte trasera inferior                                       | M6 | 6 Nm (4,4 lbf ft)    |                     |
| Tornillo de la rótula del vástago de apriete del cilindro del freno trasero | M6 | 10 Nm (7,4 lbf ft)   | <b>Loctite®243™</b> |
| Tornillo de masa en el chasis   | M6 | 6 Nm (4,4 lbf ft)    |                     |
| Tornillo del canal de cables  | M6 | 5 Nm (3,7 lbf ft)    |                     |
| Tornillo del carenado   | M6 | 6 Nm (4,4 lbf ft)    |                     |
| Tornillo del casquillo  | M6 | 4 Nm (3 lbf ft)      |                     |
| Tornillo del cilindro del freno de pedal                                    | M6 | 10 Nm (7,4 lbf ft)   | <b>Loctite®243™</b> |
| Tornillo del depósito de combustible  | M6 | 10 Nm (7,4 lbf ft)   |                     |
| Tornillo del disco de freno delantero                                       | M6 | 14 Nm (10,3 lbf ft)  | <b>Loctite®243™</b> |
| Tornillo del disco de freno trasero   | M6 | 14 Nm (10,3 lbf ft)  | <b>Loctite®243™</b> |
| Tornillo del grifo de la gasolina   | M6 | 6 Nm (4,4 lbf ft)    |                     |
| Tornillo del polo de la batería   | M6 | 4,5 Nm (3,32 lbf ft) |                     |

|   |    |  |
|---|----|--|
| Tornillo del protector del motor                                    | M6 | 10 Nm (7,4 lbf ft)                         |
| Tornillo del regulador de tensión                                   | M6 | 6 Nm (4,4 lbf ft)                          |
| Tornillo del sensor de inclinación                                  | M6 | 6 Nm (4,4 lbf ft)<br><b>Loctite®243™</b>   |
| Tornillo del sensor de número de revoluciones de la rueda delantera | M6 | 10 Nm (7,4 lbf ft)                         |
| Tornillo del sensor de número de revoluciones de la rueda trasera   | M6 | 10 Nm (7,4 lbf ft)                         |
| Tornillo del soporte del imán en el caballete lateral               | M6 | 6 Nm (4,4 lbf ft)<br><b>Loctite®243™</b>   |
| Tuerca de fijación del módulo del ABS                               | M6 | 8 Nm (5,9 lbf ft)                          |
| Resto de tornillos del tren de rodaje                               | M8 | 25 Nm (18,4 lbf ft)                        |
| Resto de tuercas del tren de rodaje                                 | M8 | 25 Nm (18,4 lbf ft)                        |
| Tornillo de la abrazadera del amortiguador de la dirección          | M8 | 12 Nm (8,9 lbf ft)                         |
| Tornillo de la abrazadera del tubo de escape                        | M8 | 25 Nm (18,4 lbf ft)                        |
| Tornillo de la brida del manillar                                   | M8 | 20 Nm (14,8 lbf ft)                        |
| Tornillo de la cerradura de encendido (tornillo desechable)         | M8 | 25 Nm (18,4 lbf ft)<br><b>Loctite®243™</b> |

## 23 DATOS TÉCNICOS

|   |     |  |
|---|-----|--|
| Tornillo de la tija inferior de la horquilla      | M8  | 12 Nm (8,9 lbf ft)                         |
| Tornillo de la tija superior                      | M8  | 20 Nm (14,8 lbf ft)                        |
| Tornillo del amortiguador de la dirección         | M8  | 25 Nm (18,4 lbf ft)<br><b>Loctite®243™</b> |
| Tornillo del gancho portamaletas                  | M8  | 20 Nm (14,8 lbf ft)<br><b>Loctite®243™</b> |
| Tornillo del guardamanos del extremo del manillar | M8  | 25 Nm (18,4 lbf ft)                        |
| Tornillo del pedal del freno                      | M8  | 25 Nm (18,4 lbf ft)<br><b>Loctite®243™</b> |
| Tornillo del portarruedas                         | M8  | 15 Nm (11,1 lbf ft)                        |
| Tornillo del soporte del reposapiés delantero     | M8  | 25 Nm (18,4 lbf ft)<br><b>Loctite®243™</b> |
| Tornillo del soporte del reposapiés detrás        | M8  | 25 Nm (18,4 lbf ft)<br><b>Loctite®243™</b> |
| Tornillo del tubo de la horquilla                 | M8  | 20 Nm (14,8 lbf ft)                        |
| Resto de tornillos del tren de rodaje             | M10 | 45 Nm (33,2 lbf ft)                        |
| Resto de tuercas del tren de rodaje               | M10 | 45 Nm (33,2 lbf ft)                        |
| Tornillo de la consola del caballete lateral      | M10 | 45 Nm (33,2 lbf ft)<br><b>Loctite®243™</b> |

|  |          |  |
|--|----------|--|
| Tornillo de la pinza del freno delantero     | M10      | 45 Nm (33,2 lbf ft)<br><b>Loctite®243™</b> |
| Tornillo del alojamiento del manillar        | M10      | 40 Nm (29,5 lbf ft)<br><b>Loctite®243™</b> |
| Tornillo del caballete lateral               | M10      | 35 Nm (25,8 lbf ft)<br><b>Loctite®243™</b> |
| Tornillo hueco del tubo del freno            | M10x1    | 25 Nm (18,4 lbf ft)                        |
| Tuerca del tornillo de la corona             | M10x1,25 | 50 Nm (36,9 lbf ft)<br><b>Loctite®243™</b> |
| Sonda lambda                                 | M12x1,25 | 25 Nm (18,4 lbf ft)                        |
| Tornillo del amortiguador, abajo             | M14x1,5  | 80 Nm (59 lbf ft)<br>Rosca engrasada       |
| Tornillo del amortiguador, arriba            | M14x1,5  | 80 Nm (59 lbf ft)<br>Rosca engrasada       |
| Tuerca de la toma de corriente               | M18x1    | 4 Nm (3 lbf ft)                            |
| Tuerca del perno del basculante              | M19x1,5  | 130 Nm (95,9 lbf ft)<br>Rosca engrasada    |
| Tornillo superior de la pipa de la dirección | M22x1,5  | 18 Nm (13,3 lbf ft)                        |
| Tuerca del cierre del asiento                | M22x1,5  | 4 Nm (3 lbf ft)                            |
| Tornillo del eje de la rueda delantera       | M25x1,5  | 45 Nm (33,2 lbf ft)<br>Rosca engrasada     |

## 23 DATOS TÉCNICOS

|                                    |         |  |
|------------------------------------|---------|--|
| Tuerca del eje de la rueda trasera | M25x1,5 | 90 Nm (66,4 lbf ft)<br>Rosca engrasada |
|------------------------------------|---------|--|

## 24.1 Declaraciones de conformidad



### Información

Las funciones y el equipamiento dependen del modelo y puede que no se incluyan todos los equipos de radio y ámbitos de aplicación especificados.

Por la presente, **KTM AG** declara que el tipo de equipo de radio **KTM RACE ON system** cumple con las directivas pertinentes. El texto completo de la declaración de conformidad está disponible en la siguiente dirección de internet.

Página web de la certificación: <http://www.ktm.com/ktm-race-on-system>

Por la presente, **KTM AG** declara que el tipo de equipo de radio **LC8 DASHBOARD** cumple con las directivas pertinentes. El texto completo de la declaración de conformidad está disponible en la siguiente dirección de internet.

Página web de la certificación: <http://www.ktm.com/lc8-dashboard>

Por la presente, **Schrader Electronics Ltd** declara que el tipo de equipo de radio **Tyre Pressure Monitoring System** cumple con las directivas pertinentes. El texto completo de la declaración de conformidad está disponible en la siguiente dirección de internet.

Página web de la certificación: <http://www.ktm.com/tpms>

## 24.2 Declaraciones de conformidad específicas del país

**KTM RACE ON system**

**Advertencias de IFETEL**  
 La operación de este equipo está sujeta a las siguientes dos condiciones:  
 (1) es posible que este equipo o dispositivo no cause interferencia perjudicial y  
 (2) este equipo o dispositivo debe aceptar cualquier interferencia, incluyendo la que pueda causar su operación no deseada.  
**Modelo XCB0305 (unidad central) K0349-0 (llave activa)**  
 Certificado Homologación Numero: **RLVZAXC17-1532**



R 001 – A10834

**CNC** COMISIÓN NACIONAL DE COMUNICACIONES  
**H-20232**



MCMC  
 HIDF17000192

**Model: K0349-0**  
  
 06880-17-08714

**ICASA** TA-2017/1409

AGREE PAR L'ANRT MAROC  
 Numéro d'agrément : MR 14689 ANRT 2017  
 Date d'agrément : 31/08/2017

AGREE PAR L'ANRT MAROC  
 Numéro d'agrément : MR 14690 ANRT 2017  
 Date d'agrément : 31/08/2017

Este equipamento opera em caráter secundário, isto é, não tem direito a proteção contra interferência prejudicial, mesmo de estações do mesmo tipo, e não pode causar interferência a sistemas operando em caráter primário.

מוצר זה פטור מרישיון תפעולה אלחוטי.  
 הנוצר אמור לשימוש לטובת שירות לצד ג'.  
 אמור לתחליף אנטנת המכשיר המקוריית.  
 אמור לעשות במקביל כל שינוי טכני.

**Model: XCB0305**  
  
 07025-17-08714

**NOTICE**  
 This equipment has been registered with the Telecommunications Regulatory Authority for use in the UAE.  
**TRA REGISTERED No:** ER63529/18  
**DEALER No:** DA75721/18

**NOTICE**  
 This equipment has been registered with the Telecommunications Regulatory Authority for use in the UAE.  
**TRA REGISTERED No:** ER63531/18  
**DEALER No:** DA75721/18

This product does not need an Israeli wireless operation license.  
 It is forbidden to use this product for service to third party.  
 It is forbidden to replace the original antenna  
 It is forbidden to make any technical change in this product.



UA.TR.109.0199-17



UA.TR.109.0198-17



Company name: ZADI S.p.A.  
 Equipment Name: Keyless System  
 Basic Model Name: XCB0305  
 Series Model Name: XCB0307  
 Manufactured Date: Week / Year  
 Manufacturer / Country: ZADI S.p.A./ ITALY  
**R-RRM-ZAD-XCB0305**



Company name: ZADI S.p.A.  
 Equipment Name: RRS Remote control key  
 Model Name: K0349-0  
 Manufactured Date: Week / Year  
 Manufacturer / Country: ZADI S.p.A./ ITALY  
**R-CRM-ZAD-K0349-0**

Complies with  
**IMDA Standards**  
**DA107682**



F01726-01



## **25.1 Información sobre software de código abierto**

Algunos componentes del vehículo utilizan software de código abierto.

Se puede obtener el código fuente del software utilizado, así como información adicional en Internet.

Visión general: <http://www.ktm.com/ktm-oss>



### **Información**

Dado el tamaño del archivo la descarga puede tardar bastante.

En función del proveedor de Internet pueden originarse costes por volumen de datos.

---

### Aceite del amortiguador (SAE 2,5) (50180751S1)

#### Norma / clasificación

- SAE (📄) pág. 370) (SAE 2,5)

#### Prescripción

- Hay que utilizar exclusivamente aceites conformes con la norma indicada (consultar las indicaciones en la etiqueta del recipiente), que posean las propiedades exigidas.

### Aceite del motor (SAE 10W/50)

#### Norma / clasificación

- JASO T903 MA2 (📄) pág. 370)
- SAE (📄) pág. 370) (SAE 10W/50)

#### Prescripción

- Hay que utilizar exclusivamente aceites del motor conformes con la norma indicada (consultar las indicaciones en la etiqueta del recipiente), que posean las propiedades exigidas.

Aceite completamente sintético para el motor

#### Proveedor recomendado

##### MOTOREX®

- Power Synt 4T

### Aceite del motor (SAE 5W/40)

#### Norma / clasificación

- JASO T903 MA2 (📄) pág. 370)
- SAE (📄) pág. 370) (SAE 5W/40)

## Prescripción

- Hay que utilizar exclusivamente aceites del motor conformes con la norma indicada (consultar las indicaciones en la etiqueta del recipiente), que posean las propiedades exigidas.

Aceite completamente sintético para el motor

## Proveedor recomendado

**MOTOREX®**

- Power Synt 4T

## Aceite para la horquilla (SAE 4) (48601166S1)

### Norma / clasificación

- SAE (📖 pág. 370) (SAE 4)

### Prescripción

- Utilizar exclusivamente aceites conformes con la norma indicada (consultar las indicaciones en la etiqueta del recipiente) y que posean las propiedades exigidas.

## Gasolina súper sin plomo (95 octanos / RON 95 / PON 91)

### Norma / clasificación

- DIN EN 228 (95 octanos / RON 95 / PON 91)

### Prescripción

- Utilice únicamente gasolina súper sin plomo en conformidad con la norma indicada o equivalente.
- Una proporción de hasta el 10 % de etanol (combustible E10) no supone ningún problema.



## Información

No utilice combustibles a base de metanol (p. ej. M15, M85, M100) ni con una proporción de etanol superior al 10 % (p. ej. E15, E25, E85, E100).

## Líquido de frenos DOT 4 / DOT 5.1

### Norma / clasificación

- DOT

### Prescripción

- Hay que utilizar exclusivamente líquido de frenos conforme con la norma indicada (consultar las indicaciones en la etiqueta del recipiente), que posea las propiedades exigidas.

### Proveedor recomendado

#### Castrol

- REACT PERFORMANCE DOT 4

#### MOTOREX®

- Brake Fluid DOT 5.1

## Líquido refrigerante

### Prescripción

- Utilice únicamente líquido refrigerante de alta calidad sin silicato con aditivo anticorrosión para motores de aluminio. Los anticongelantes de calidad inferior e inadecuados producen corrosión, sedimentos y espuma.
- No utilice agua pura, puesto que los requisitos, como la protección anticorrosión y las propiedades de lubricación, solo se satisfacen con el líquido refrigerante.
- Utilice exclusivamente líquido refrigerante que sea conforme con las especificaciones indicadas (véanse las indicaciones del recipiente) y que posea las propiedades exigidas.

|   |                 |
|---|-----------------|
| Protección anticongelante como mínimo hasta | -25 °C (-13 °F) |
|---|-----------------|

El porcentaje de mezcla se debe adaptar a la protección anticongelante necesaria. Utilice agua destilada si el líquido refrigerante debe diluirse.

Se recomienda el uso de líquido refrigerante premezclado.

Preste atención a las indicaciones del fabricante del líquido refrigerante respecto a la protección anticongelante, la dilución y la miscibilidad (compatibilidad) con otros líquidos refrigerantes.

**Proveedor recomendado**

**MOTOREX®**

– **COOLANT M3.0**

## **Aditivo de combustible**

Proveedor recomendado

**MOTOREX®**

- Fuel Stabilizer

## **Agente de limpieza para cadenas**

Proveedor recomendado

**MOTOREX®**

- Chain Clean

## **Agente de limpieza para motocicletas**

Proveedor recomendado

**MOTOREX®**

- Moto Clean

## **Espray para cadenas Street**

Prescripción

Proveedor recomendado

**MOTOREX®**

- Chainlube Road Strong

**Grasa de larga duración**

Proveedor recomendado

**MOTOREX®**

- Bike Grease 2000

**Limpiador especial para pintura mate y brillante, piezas metálicas y de plástico**

Proveedor recomendado

**MOTOREX®**

- Quick Cleaner

**Perfect Finish y pulimento de alto brillo para pintura**

Proveedor recomendado

**MOTOREX®**

- Moto Shine

**Producto de conservación para pintura, metal y plástico**

Proveedor recomendado

**MOTOREX®**

- Moto Protect

**Spray de aceite universal**

Proveedor recomendado

**MOTOREX®**

- Joker 440 Synthetic

## SAE

Las clases de viscosidad SAE fueron definidas por la Society of Automotive Engineers, y se utilizan para clasificar los aceites según su viscosidad. La viscosidad describe solamente una propiedad del aceite, y no es un indicador para su calidad.

## JASO T903 MA2

A causa de las distintas tendencias en el desarrollo técnico, se precisa una especificación técnica propia para las motocicletas: la norma **JASO T903 MA2**.

Anteriormente, en las motocicletas se utilizaba el aceite del motor de los turismos, ya que no existía una especificación propia para las motocicletas.

Si se exigen intervalos de mantenimiento largos para los motores de los turismos, los motores de las motocicletas logran un alto rendimiento a altas revoluciones.

En la mayoría de los motores para motocicletas, la caja de cambios y del embrague se lubrican con el mismo aceite.

La norma **JASO T903 MA2** tiene en cuenta estos requisitos específicos.



|     |   |  |
|-----|---|--|
| HHC | Asistencia en subidas (Hill Hold Control)                               | Asistencia en conducción que evita que el vehículo ruede hacia atrás en subidas  |
| MSC | Control de estabilidad de la motocicleta (Motorcycle Stability Control) | Función adicional al ABS que se encarga de evitar que las ruedas se bloqueen y patinen al frenar cuando el vehículo está inclinado dentro de los límites físicos admisibles.               |
| MTC | Control de tracción de la motocicleta (Motorcycle Traction Control)     | Función adicional del control del motor que reduce el par motor si la rueda trasera gira en vacío  |
| OBD | Diagnóstico de a bordo  | Sistema del vehículo que controla los parámetros especificados del sistema electrónico del vehículo.   |
| -   | KTM RACE ON   | Sistema con el que se activan el encendido, la cerradura del manillar y el tapón del depósito de combustible mediante llave a distancia con transpondedor                                  |
| DRL | Luz diurna (Daytime Running Light)                                      | Luz que aumenta la visibilidad del vehículo durante el día pero que, al contrario que la luz nocturna, no está enfocada y no ilumina la calzada  |
| -   | Quickshifter +  | Función del sistema electrónico del motor para cambiar a una marcha más larga y más corta sin accionar el embrague   |
| MSR | Regulación del par de arrastre del motor                                | Función adicional de la centralita electrónica del motor que evita que se bloquee la rueda trasera en caso de un efecto muy alto de los frenos abriendo ligeramente la válvula de mariposa |

## 29 ÍNDICE DE TÉRMINOS TÉCNICOS

|      |  |   |
|------|--|---|
| ATIR | Restablecimiento automático de los intermitentes (Automatic Turn Indicator Reset)    | Software que apaga automáticamente los intermitentes conforme a un período de tiempo o a un contador de tiempo y distancia      |
| ABS  | Sistema antibloqueo  | Sistema de seguridad que evita que las ruedas se bloqueen al avanzar en línea recta sin la influencia de fuerzas laterales      |
| TPMS | Sistema de control de la presión de los neumáticos (Tire Pressure Monitoring System) | Sistema de seguridad, que mediante sensores en los neumáticos controla la presión de los neumáticos y se la indica al conductor |

|          |                    |
|----------|--------------------|
| aprox.   | aproximadamente    |
| ART. N.º | Número de artículo |
| etc.     | etcétera           |
| Nº       | Número             |
| p.ej.    | por ejemplo        |
| v.       | véase              |





## 31.1 Símbolos rojos

Los símbolos rojos muestran una situación de conducción que requiere una intervención inmediata.

|   |   |
|---|---|
|  | El testigo de aviso de la presión de aceite se ilumina en rojo – La presión de aceite es demasiado baja. Detener el vehículo inmediatamente respetando las normas de tráfico y apagar el motor. |
|---|---|

## 31.2 Símbolos amarillos y naranjas





Los símbolos amarillos y naranjas señalizan un error que requiere tomar medidas rápidamente. Los símbolos amarillos y naranjas también muestran las ayudas de conducción que están activas.

|   |  |
|---|--|
|  | El testigo de control Race-on se ilumina/parpadea en amarillo/naranja/rojo – Mensaje de estado o de error del sistema Race-on/del sistema de alarma.   |
|  | El testigo de aviso general se ilumina en amarillo – Se ha detectado una advertencia/un aviso relativo a la seguridad de funcionamiento. También se visualiza en el display.   |
|  | El testigo de aviso del ABS se ilumina en amarillo – Mensaje de estado o de error del ABS. El testigo de aviso del ABS parpadea si el modo de ABS <b>Offroad</b> está activado.  |
|  | El testigo de control TC se ilumina/parpadea en amarillo – El <b>MTC</b> (📖 pág. 313) no está activo o ya está actuando. El testigo de control TC también se ilumina cuando se detecta un error. Contactar con un taller especializado autorizado de KTM. El testigo de control TC parpadea si TC interviene activamente o si el <b>HHC</b> (📖 pág. 166) (opcional) está activado. |
|  | El testigo de control del regulador de velocidad se ilumina en amarillo – La función del regulador de velocidad está activada, pero la regulación de velocidad no está activa.   |

|   |   |
|---|---|
|  | El testigo de control de fallo de funcionamiento se ilumina en amarillo – El OBD ha detectado un error crítico para las emisiones o la seguridad. |
|---|---|

## 31.3 Símbolos verdes y azules

Los símbolos verdes y azules representan información.

|   |  |
|---|--|
|  | El testigo de control del intermitente izquierdo parpadea en verde al ritmo del intermitente – El intermitente izquierdo está activado.                              |
|  | El testigo de control de la luz de carretera se ilumina en azul – La luz de carretera está activada.   |
|  | El testigo de control del ralentí se ilumina en verde – La caja de cambios está en posición de ralentí.  |
|  | El testigo de control del regulador de velocidad se ilumina en verde – La función del regulador de velocidad está activada y la regulación de velocidad está activa. |
|  | El testigo de control del intermitente derecho parpadea en verde al ritmo del intermitente – El intermitente derecho está activado.                                  |

|  |            |
|--|------------|
| <b>A</b>                                       |            |
| <b>ABS</b> .....                               | 243        |
| <b>ACC1</b>                                    |            |
| Delante .....                                  | 305        |
| Detrás .....                                   | 305        |
| <b>ACC2</b>                                    |            |
| Delante .....                                  | 305        |
| Detrás .....                                   | 305        |
| <b>Accesorios</b> .....                        | 21         |
| <b>Aceite del motor</b>                        |            |
| Rellenar .....                                 | 322        |
| Sustituir .....                                | 315        |
| <b>Adaptación del tren de rodaje</b> .....     | 189-199    |
| <b>Agentes de servicio</b> .....               | 21         |
| <b>Ajuste del faro</b>                         |            |
| Comprobar .....                                | 301        |
| <b>Almacenamiento</b> .....                    | 331        |
| <b>Amortiguador</b> .....                      | <b>189</b> |
| Ajustar el pretensado del muelle .....         | 199        |
| Ajustar la amortiguación de la compresión      |            |
| Highspeed .....                                | 196        |
| Ajustar la amortiguación de la compresión      |            |
| Lowspeed .....                                 | 195        |
| Ajustar la amortiguación de la extensión . . . | 198        |
| Amortiguación de la compresión .....           | 194        |
| <b>Arco de protección</b>                      |            |
| Desmontar .....                                | 239        |
| Montar .....                                   | 240        |
| <b>Arrancar el motor</b> .....                 | 160        |
| <b>Asideros</b> .....                          | 53         |
| <b>Asiento</b>                                 |            |
| Desmontar .....                                | 202        |
| Montar .....                                   | 202        |
| <b>Aviso de hielo en la calzada</b> .....      | 65         |
| <b>B</b>                                       |            |
| <b>Batería de 12 V</b>                         |            |
| Cargar .....                                   | 289        |
| Desmontar .....                                | 284        |
| Montar .....                                   | 286        |
| <b>Bloqueo de arranque</b> .....               | 45         |
| <b>Botón de arranque</b> .....                 | 42         |
| <b>Botón de la bocina</b> .....                | 40         |
| <b>C</b>                                       |            |
| <b>Caballote central</b> .....                 | 59         |

|   |          |  |               |
|---|----------|--|---------------|
| <b>Caballete lateral</b> . . . . .          | 58       | <b>Compartimento de almacenamiento</b>                 |               |
| <b>Cadena</b>                               |          | Abrir . . . . .  | 52            |
| Comprobar . . . . .                         | 209      | Cerrar . . . . .                                       | 52            |
| Controlar la suciedad . . . . .             | 203      | Conector USB . . . . .                                 | 48            |
| Limpiar . . . . .                           | 203      | <b>Conducir</b> . . . . .                              | <b>167</b>    |
| <b>Cambiar de marcha</b> . . . . .          | 167      | Ponerse en marcha . . . . .                            | 164           |
| <b>Cantidad de llenado</b>                  |          | Ponerse en marcha con <b>HHC</b> (opcional) . . . . .  | 166           |
| Aceite del motor . . . . .                  | 319, 346 | <b>Conector de diagnóstico</b> . . . . .               | 304           |
| Combustible . . . . .                       | 183, 347 | <b>Conector USB</b> . . . . .                          | 48            |
| Líquido refrigerante . . . . .              | 346      | <b>Control de tracción de la motocicleta</b> . . . . . | 313           |
| <b>Carenado del depósito de combustible</b> |          | <b>Corona de la cadena</b>                             |               |
| Desmontar . . . . .                         | 232      | Comprobar . . . . .                                    | 209           |
| Montar . . . . .                            | 234      | <b>Cuadro de instrumentos</b> . . . . .                | <b>60-136</b> |
| <b>Carenado lateral delantero</b>           |          | <b>ABS</b> . . . . .                                   | 116           |
| Desmontar . . . . .                         | 219      | Activación y prueba . . . . .                          | 61            |
| Montar . . . . .                            | 219      | Advertencias . . . . .                                 | 64            |
| <b>Cerradura del manillar</b> . . . . .     | 44       | Ajustar la inclinación . . . . .                       | 151           |
| <b>Cierre del asiento</b> . . . . .         | 53       | <b>Audio</b> . . . . .                                 | 85            |
| <b>Código abierto</b>                       |          | Aviso de hielo en la calzada . . . . .                 | 65            |
| Información . . . . .                       | 363      | <b>Bluetooth</b> . . . . .                             | 94            |
| <b>Código abierto</b>                       |          | Calefacción de las empuñaduras (opcional) . . . . .    | 77            |
| Información . . . . .                       | 363      | Calefacción del asiento (opcional) . . . . .           | 78            |
|   |          | <b>Consumption</b> . . . . .                           | 127           |
|   |          | <b>Cornering Light Test</b> . . . . .                  | 135           |

|  |          |                                      |          |
|--|----------|--------------------------------------|----------|
| Display  | 70       | Indicador <b>Ride</b>                | 77       |
| <b>Distance</b>                                      | 124      | <b>Info</b>                          | 103      |
| <b>DRL</b>   | 131      | Información de navegación            | 90       |
| <b>Extra Functions</b>                               | 109      | <b>KTM MY RIDE</b>                   | 84       |
| <b>Favourites</b>                                    | 119      | <b>Language</b>                      | 128      |
| <b>General Info</b>                                  | 106      | Menú                                 | 83       |
| <b>Headset Pass.</b>                                 | 99       | Modo de día/noche                    | 63       |
| <b>Headset Rider</b>                                 | 97       | <b>Motorcycle</b>                    | 110      |
| <b>Heated Grips</b> (opcional)                       | 111, 133 | <b>MTC</b>                           | 114      |
| <b>Heated Seat</b> (opcional)                        | 112      | <b>MTC+MSR</b> (opcional)            | 115      |
| <b>Heated Seat Pas</b> (opcional)                    | 134      | Navegación                           | 87       |
| <b>Heated Seat Rid</b> (opcional)                    | 134      | <b>Navi Info Screen</b>              | 120      |
| <b>HHC</b> (opcional)                                | 118      | Número de revoluciones               | 72       |
| Hora   | 80       | <b>Phone</b>                         | 95       |
| Indicador de la temperatura del líquido refrigerante | 78       | <b>Preferences</b>                   | 123      |
| Indicador de temperatura de aire ambiente            | 80       | <b>Pressure</b>                      | 126      |
| Indicador del nivel de combustible                   | 79       | <b>Quick Selector 1</b>              | 121      |
| Indicador del regulador de velocidad                 | 74       | <b>Quick Selector 2</b>              | 122      |
| Indicador <b>ABS</b>                                 | 76       | <b>Quickshifter +</b> (opcional)     | 133      |
| Indicador <b>Favourites</b>                          | 81       | Recomendación para cambiar de marcha | 73       |
| Indicador <b>MTC</b>                                 | 76       | <b>Ride Mode</b>                     | 113, 312 |
| Indicador <b>Navigation</b>                          | 82       | <b>Service</b>                       | 109      |
| Indicador <b>Quick Selector 1</b>                    | 81       | <b>Settings</b>                      | 119      |
| Indicador <b>Quick Selector 2</b>                    | 82       | <b>Setup</b>                         | 93       |
|  |          | Setup de navegación                  | 88       |



|                                     |     |
|-------------------------------------|-----|
| Telefonía . . . . .                 | 102 |
| <b>Temperature</b> . . . . .        | 125 |
| Testigos de control . . . . .       | 66  |
| <b>TPMS</b> . . . . .               | 106 |
| <b>Trip 1</b> . . . . .             | 104 |
| <b>Trip 2</b> . . . . .             | 105 |
| <b>Units</b> . . . . .              | 123 |
| Velocidad . . . . .                 | 75  |
| Visión general . . . . .            | 60  |
| Volumen . . . . .                   | 91  |
| <b>Warnings</b> . . . . .           | 108 |
| <b>Wireless Interface</b> . . . . . | 101 |

## D

### Datos técnicos

|   |         |
|---|---------|
| Amortiguador . . . . .                        | 352     |
| Cantidades de llenado . . . . .               | 346     |
| Horquilla . . . . .                           | 350     |
| Motor . . . . .                               | 339-360 |
| Neumáticos . . . . .                          | 350     |
| Pares de apriete del motor . . . . .          | 341     |
| Pares de apriete del tren de rodaje . . . . . | 353     |
| Sistema eléctrico . . . . .                   | 349     |
| Tren de rodaje . . . . .                      | 347     |

|   |                |
|---|----------------|
| <b>Declaraciones de conformidad</b> . . . . . | <b>361-362</b> |
| Específicas del país . . . . .                | 362            |
| <b>Definición del uso</b> . . . . .           | 13             |
| <b>Detenerse</b> . . . . .                    | 177            |
| <b>Diagnóstico del fallo</b> . . . . .        | 334-338        |

### Discos de freno

|                     |     |
|---------------------|-----|
| Comprobar . . . . . | 247 |
|---------------------|-----|

|                      |     |
|----------------------|-----|
| <b>DRL</b> . . . . . | 282 |
|----------------------|-----|

## E

### Embrague

|  |     |
|--|-----|
| Controlar y corregir el nivel de líquido . . . . . | 213 |
|--|-----|

|                           |     |
|---------------------------|-----|
| <b>Equipaje</b> . . . . . | 156 |
|---------------------------|-----|

|                                   |         |
|-----------------------------------|---------|
| <b>Equipo de frenos</b> . . . . . | 243-258 |
|-----------------------------------|---------|

|                             |     |
|-----------------------------|-----|
| <b>Estacionar</b> . . . . . | 177 |
|-----------------------------|-----|

### Estado de los neumáticos

|                     |     |
|---------------------|-----|
| Comprobar . . . . . | 274 |
|---------------------|-----|

### Estribo del pedal del cambio

|                   |     |
|-------------------|-----|
| Ajustar . . . . . | 149 |
|-------------------|-----|

## F

### Faro

|   |     |
|---|-----|
| Ajustar la distancia de alumbrado . . . . . | 302 |
|---|-----|

|                      |     |
|----------------------|-----|
| Luz diurna . . . . . | 282 |
|----------------------|-----|

|  |     |   |            |
|--|-----|---|------------|
| <b>Fecha</b>   |     | <b>Hora</b>   |            |
| Ajustar . . . . .  | 129 | Ajustar . . . . .                                       | 129        |
| <b>Filtro de aceite</b>                                  |     | <b>Horquilla . . . . .</b>                              | <b>189</b> |
| Sustituir . . . . .                                      | 315 | Ajustar el nivel de compresión . . . . .                | 189        |
| <b>Frenar . . . . .</b>                                  | 174 | Ajustar el nivel de extensión . . . . .                 | 191        |
| <b>Frenos . . . . .</b>                                  | 174 | Ajustar el pretensado del muelle . . . . .              | 193        |
| <b>Fusible principal</b>                                 |     | Limpiar los manguitos guardapolvo . . . . .             | 229        |
| Sustituir . . . . .                                      | 295 | <b>I</b>  |            |
| <b>Fusibles</b>  |     | <b>Imágenes . . . . .</b>                               | 22         |
| Cambiar en la caja de fusibles . . . . .                 | 298 | <b>Interruptor combinado</b>                            |            |
| <b>G</b>   |     | Derecho . . . . .                                       | 40         |
| <b>Garantía . . . . .</b>                                | 21  | Izquierdo . . . . .                                     | 33         |
| <b>Garantía legal . . . . .</b>                          | 21  | Visión general derecha . . . . .                        | 41         |
| <b>Gomas amortiguadoras del cubo de la rueda trasera</b> |     | Visión general izquierda . . . . .                      | 34         |
| Comprobar . . . . .                                      | 271 | <b>Interruptor de las luces de emergencia . . . . .</b> | 41         |
| <b>Grifos de gasolina . . . . .</b>                      | 51  | <b>Interruptor de los intermitentes . . . . .</b>       | 39         |
| <b>Guardabarros delantero</b>                            |     | <b>Interruptor de parada de emergencia . . . . .</b>    | 42         |
| Desmontar . . . . .                                      | 227 | <b>L</b>  |            |
| Montar . . . . .   | 228 | <b>Líquido de frenos</b>                                |            |
| <b>H</b>   |     | Rellenar en el freno de la rueda delantera . . . . .    | 249        |
| <b>Holgura del cojinete de la pipa de la dirección</b>   |     | Rellenar en el freno trasero . . . . .                  | 255        |
| Comprobar . . . . .                                      | 215 | <b>Luces de emergencia . . . . .</b>                    | 41         |
|  |     | <b>Luz de curva . . . . .</b>                           | 283        |

|   |           |
|---|-----------|
| <b>Luz diurna</b> . . . . .                   | 282       |
| <b>Llave Race-on</b> . . . . .                | <b>46</b> |
| Cambiar la pila de la Llave Race-on . . . . . | 294       |

## M

|   |           |
|---|-----------|
| <b>Mando de las luces</b> . . . . .       | 34        |
| <b>Maneta del embrague</b> . . . . .      | <b>32</b> |
| Ajustar la posición básica . . . . .      | 141       |
| <b>Maneta del freno de mano</b> . . . . . | <b>32</b> |
| Ajustar la posición básica . . . . .      | 142       |
| <b>Manual de instrucciones</b> . . . . .  | 19        |
| <b>Medio ambiente</b> . . . . .           | 19        |
| <b>Medios auxiliares</b> . . . . .        | 21        |

## Motocicleta

|                   |     |
|-------------------|-----|
| Limpiar . . . . . | 325 |
|-------------------|-----|

## Motor

|                  |     |
|------------------|-----|
| Rodaje . . . . . | 155 |
|------------------|-----|

|                      |     |
|----------------------|-----|
| <b>MSR</b> . . . . . | 173 |
|----------------------|-----|

|                      |     |
|----------------------|-----|
| <b>MTC</b> . . . . . | 313 |
|----------------------|-----|

## N

### Nivel de aceite del motor

|                   |     |
|-------------------|-----|
| Control . . . . . | 314 |
|-------------------|-----|

### Nivel de líquido de frenos

|   |     |
|---|-----|
| Comprobar en el freno de la rueda delantera . . . . . | 248 |
| Controlar en el freno trasero . . . . .               | 253 |

### Nivel de líquido refrigerante

|  |     |
|--|-----|
| Controlar en el depósito de compensación . . . . . | 307 |
| Corregir en el depósito de compensación . . . . .  | 309 |

|                                    |    |
|------------------------------------|----|
| <b>Normas de trabajo</b> . . . . . | 18 |
|------------------------------------|----|

|  |    |
|--|----|
| <b>Número de artículo del amortiguador</b> . . . . . | 30 |
|--|----|

|  |    |
|--|----|
| <b>Número de artículo del amortiguador de la dirección</b> . . . . . | 31 |
|--|----|

|  |    |
|--|----|
| <b>Número de identificación del vehículo</b> . . . . . | 28 |
|--|----|

|                                     |    |
|-------------------------------------|----|
| <b>Número de la llave</b> . . . . . | 29 |
|-------------------------------------|----|

|                                   |    |
|-----------------------------------|----|
| <b>Número del motor</b> . . . . . | 29 |
|-----------------------------------|----|

## O

### Operación en invierno

|  |     |
|--|-----|
| Trabajos de revisión y cuidado . . . . . | 329 |
|--|-----|

## P

### Panel inferior de la tija de la horquilla

|                     |     |
|---------------------|-----|
| Desmontar . . . . . | 217 |
| Montar . . . . .    | 218 |

### Parabrisas

|                     |     |
|---------------------|-----|
| Ajustar . . . . .   | 140 |
| Desmontar . . . . . | 237 |
| Montar . . . . .    | 237 |

|   |                |   |
|---|----------------|---|
| <b>Pastillas de freno</b>                                 |                |   |
| Comprobar en el freno de la rueda delantera .             | 252            |   |
| Controlar en el freno trasero . . . . .                   | 257            |   |
| <b>Pedal de cambio . . . . .</b>                          | <b>56</b>      |   |
| Ajustar la posición básica . . . . .                      | 147            |   |
| Controlar la posición básica . . . . .                    | 146            |   |
| <b>Pedal del freno . . . . .</b>                          | <b>57</b>      |   |
| Ajustar la posición básica . . . . .                      | 150            |   |
| <b>Piñón de la cadena</b>                                 |                |   |
| Comprobar . . . . .                                       | 209            |   |
| <b>Placa de características . . . . .</b>                 | <b>28</b>      |   |
| <b>Placa portaequipaje . . . . .</b>                      | <b>54</b>      |   |
| <b>Portamaletas . . . . .</b>                             | <b>55</b>      |   |
| <b>Posición del manillar . . . . .</b>                    | <b>137</b>     |   |
| Ajustar . . . . .   | 137            |   |
| <b>Presión de los neumáticos</b>                          |                |   |
| Comprobar . . . . .                                       | 276            |   |
| <b>Programa de servicio . . . . .</b>                     | <b>184-188</b> |   |
| <b>Protector del motor</b>                                |                |   |
| Desmontar . . . . .                                       | 238            |   |
| Montar . . . . .  | 238            |   |
| <b>Puesta en servicio</b>                                 |                |   |
| Después de un período de almacenamiento .                 | 333            |   |
|   |                | Instrucciones para la primera puesta en servicio . . . . . 153                  |
|   |                | Trabajos de inspección y cuidado antes de cada puesta en servicio . . . . . 159 |
| <b>Puño del acelerador . . . . .</b>                      | <b>33</b>      |   |
| <b>Q</b>  |                |   |
| <b>Quickshifter+ . . . . .</b>                            | <b>165</b>     |   |
| <b>R</b>  |                |   |
| <b>Recambios . . . . .</b>                                | <b>21</b>      |   |
| <b>Referencia de la horquilla . . . . .</b>               | <b>30</b>      |   |
| <b>Regulación del par de arrastre del motor . . . . .</b> | <b>173</b>     |   |
| <b>Regulador de velocidad</b>                             |                |   |
| Manejo . . . . .  | 35             |   |
| <b>Reposapiés</b>   |                |   |
| Ajustar . . . . .   | 143            |   |
| <b>Reposapiés del acompañante . . . . .</b>               | <b>56</b>      |   |
| <b>Reposapiés del conductor . . . . .</b>                 | <b>142</b>     |   |
| <b>Repostar</b>   |                |   |
| Combustible . . . . .                                     | 181            |   |
| <b>Ropa de protección . . . . .</b>                       | <b>18</b>      |   |
| <b>Rueda delantera</b>                                    |                |   |
| Desmontar . . . . .                                       | 259            |   |
| Montar . . . . .  | 261            |   |

|   |     |  |
|---|-----|--|
| <b>Rueda trasera</b>  |     |  |
| Desmontar . . . . .   | 265 |  |
| Montar . . . . .  | 268 |  |
| <b>S</b>  |     |  |
| <b>Seguridad de funcionamiento</b> . . . . .                | 17  |  |
| <b>Servicio</b> . . . . .                                   | 22  |  |
| <b>Servicio de atención al cliente</b> . . . . .            | 23  |  |
| <b>Sistema antibloqueo</b> . . . . .                        | 243 |  |
| <b>Sistema de neumáticos sin cámara</b> . . . . .           | 279 |  |
| <b>Spoiler del soporte del faro</b>                         |     |  |
| Desmontar . . . . .   | 220 |  |
| Montar . . . . .  | 224 |  |
| <b>Spray reparador de pinchazos</b>                         |     |  |
| Utilización . . . . .                                       | 280 |  |
| <b>T</b>  |     |  |
| <b>Tamices de aceite</b>                                    |     |  |
| Limpiar . . . . .   | 315 |  |
| <b>Tapón del depósito de combustible</b>                    |     |  |
| Abrir . . . . .   | 48  |  |
| Cerrar . . . . .  | 50  |  |
| <b>Tecla Race-on</b> . . . . .                              | 43  |  |
| <b>Tensión de la cadena</b>                                 |     |  |
| Ajustar . . . . .   | 207 |  |
| Comprobar . . . . .   | 205 |  |
| <b>Tensión de los radios</b>                                |     |  |
| Comprobar . . . . .   | 278 |  |
| <b>Testigos de control</b> . . . . .                        | 66  |  |
| <b>Toma de corriente de accesorios eléctricos</b> . . . . . | 47  |  |
| <b>Transporte</b> . . . . .                                 | 179 |  |
| <b>U</b>  |     |  |
| <b>Uso conforme a lo previsto</b> . . . . .                 | 13  |  |
| <b>Uso indebido</b> . . . . .                               | 13  |  |
| <b>V</b>  |     |  |
| <b>Vehículo</b>   |     |  |
| Con carga . . . . .   | 156 |  |
| Levantar con el caballete central . . . . .                 | 200 |  |
| Quitar del caballete central . . . . .                      | 201 |  |
| <b>Vista del vehículo</b>                                   |     |  |
| Frontal izquierda . . . . .                                 | 24  |  |
| Trasera derecha . . . . .                                   | 26  |  |

**READY TO RACE**

» [www.ktm.com](http://www.ktm.com)



3214096es

09/2019

The KTM logo, consisting of the letters 'KTM' in a bold, italicized, black sans-serif font, set against an orange square background.

**KTM Sportmotorcycle GmbH**  
3230 Mattighofen/Austria  
<http://www.ktm.com>



Foto: Mitterbauer/KISKA/KTM



READY TO RACE

» [www.ktm.com/co](http://www.ktm.com/co)

# MANUAL DE GARANTÍA

ALTA GAMA



DESCUBRE MÁS DEL MUNDO NARANJA EN:

[www.ktm.com/co](http://www.ktm.com/co) » **KTM** Colombia » **KTM\_Colombia**

Línea gratuita nacional: 018000 520090

Conoce lo que hacemos por el progreso de los colombianos en [www.autecosocial.com](http://www.autecosocial.com)



## Anexo Información de seguridad

Verifique la carátula de este manual para conocer cuál de los siguientes dispositivos de seguridad posee su vehículo.



Sistema diseñado para evitar que las ruedas se bloqueen al frenar de forma brusca mientras se circula en línea recta, el sistema regula automáticamente la fuerza de frenado.

Aunque el sistema ABS proporciona estabilidad al detenerse, recuerde las siguientes características:

- \* Para frenar de forma eficaz, deje de acelerar y utilice la leva de freno delantero y el pedal de freno trasero simultáneamente, de la misma manera que en el sistema de frenos de una motocicleta convencional
- \* El ABS no puede compensar las condiciones adversas de la carretera, un error de juicio o un uso incorrecto de los frenos.



Sistema diseñado para que una vez se ponga el motor en marcha, la luz principal de la farola se encienda automáticamente.

Este sistema garantiza una mayor visibilidad del vehículo para los demás actores viales.



Sistema de iluminación LED, el cual se enciende automáticamente al girar el interruptor de encendido a "ON".

Mientras la farola principal esté apagada, la luz LED alumbrará intensamente, si se enciende la farola principal, la luz LED se atenuará automáticamente.

No se recomienda dejar el interruptor de encendido en "ON" mientras el motor no esté en funcionamiento porque la batería se drenará prematuramente.





Todos los derechos reservados. No se permite la reproducción total o parcial de este libro, en ninguna forma o por ningún medio, ya sea electrónico o mecánico, incluido fotocopiado, sin permiso escrito de Autotécnica Colombiana S.A.S. (Auteco S.A.S.)

Actualizado Mayo 2020



**MANUAL DE GARANTÍA Y MANTENIMIENTO**  
**ALTA GAMA**

## TABLA DE CONTENIDO



Introducción

Muy importante tener en cuenta

Sugerencias para conducir con seguridad

Auteco cuida nuestro planeta

Centros de Servicio Autorizado

Garantía Auteco

¿Qué son las revisiones periódicas?

Cupón de alistamiento

Tarjeta de garantía de la batería

Historial de mantenimiento

Cupones de revisiones y mantenimiento

Revisiones técnicas y de mantenimiento posteriores a la garantía

## INTRODUCCIÓN



¡Felicidades! Usted acaba de adquirir una motocicleta (en adelante el "Vehículo") de marca **KTM** reconocida mundialmente por su altísima calidad y excelentes especificaciones, y ahora en Colombia cuenta con todo el respaldo de Autotecnica Colombiana S.A.S. (en adelante "Auteco" o "la Compañía"). Su nuevo Vehículo es un producto de avanzada ingeniería automotriz, de pruebas exhaustivas y de continuos esfuerzos por lograr confiabilidad, seguridad y alto rendimiento. Estamos seguros de que el Vehículo probará ser digno de su elección y de que usted estará orgulloso de su funcionamiento. Le recomendamos que lea detenidamente el Manual de Instrucciones y el Manual de Garantía antes de conducir su Vehículo, de modo que usted esté completamente familiarizado con la operación apropiada de los controles del Vehículo, sus características, capacidades y limitaciones. Para asegurar una larga vida, sin problemas para su Vehículo, dele el cuidado apropiado y el mantenimiento descrito en el manual de instrucciones y exija siempre repuestos genuinos a su Centro de Servicio Autorizado de KTM. Confíe el mantenimiento y reparaciones solo a los CSA que se indican en este Manual. Nosotros le ofrecemos 10 revisiones de servicio programados para mantener su Vehículo en perfectas condiciones.

Debido a las continuas mejoras en el diseño y en el rendimiento que ocurren durante la producción, en algunos casos pueden existir diferencias menores entre el Vehículo real y las ilustraciones y el texto de este Manual. En caso de que usted desee tener alguna información detallada sobre el Vehículo, consulte al Agente Comercial o concesionario autorizado de Auteco - KTM.

### AUTOTÉCNICA COLOMBIANA S.A.S. - AUTEKO.

Medellín, Colombia  
Línea gratuita nacional  
01 8000 52 00 90  
[servicioalcliente@auteco.com.co](mailto:servicioalcliente@auteco.com.co)  
Página Web:  
[www.auteco.com.co](http://www.auteco.com.co)

## ! IMPORTANTE

El fabricante se reserva el derecho de realizar en cualquier momento, sin obligación de actualizar este folleto, modificaciones en el vehículo, sus partes o accesorios, según pueda ser conveniente y necesario.

## MUY IMPORTANTE TENER EN CUENTA



### DESDE EL PRIMER DÍA.

#### LO FELICITAMOS:

Usted ha adquirido un Vehículo con los últimos avances tecnológicos. Pero su máxima calidad y su inigualada presentación no bastan, si usted no se convierte en un perfecto conductor y presta a su Vehículo los sencillos cuidados y atenciones que requiere.

Con su Vehículo **KTM** y con el respaldo de **Auteco** usted ha pasado al campo de las personas motorizadas; es decir, que gozan de plena libertad para ir donde quieran y cuando quieran, con máxima facilidad y economía. Esto nos complace profundamente y por eso estamos muy interesados en que usted disfrute al máximo su nueva y mejor situación.

Para contribuir a ello, hemos extractado algunas recomendaciones para el buen uso y mantenimiento de su vehículo, de obligatorio cumplimiento:

***Millones de máquinas, como la suya, ruedan por todo el mundo en excelentes condiciones. Y la razón es que tienen un buen propietario. Usted debe y puede serlo.***

### LEA Y ESTUDIE CUIDADOSAMENTE SU "MANUAL DE GARANTÍAS Y DE INSTRUCCIONES" Y SIGA SUS INSTRUCCIONES EXACTA Y OPORTUNAMENTE.

Con ello se habrá creado una nueva y agradable afición, que le evitará pérdidas de tiempo, dinero y bienestar.

### EJERCÍTESE EN ESTAS OPERACIONES, HASTA DOMINARLAS:

- Verificar siempre el nivel de aceite del motor.
- Calibración de presión de aire de las llantas.
- Chequeo de nivel del líquido refrigerante.
- Chequeo de nivel del líquido de frenos mínimo 1 vez a la semana dependiendo de las condiciones de uso y circulación.
- Limpieza de filtro de aire. (Si aplica)

### DURANTE EL DESPEGUE (0 hasta 2.000 km):

Use el acelerador solamente hasta la mitad del recorrido del mismo.

Mantenga solamente la velocidad que le permite el medio acelerador. Si se excede, está forzando perjudicialmente su máquina.

Manténgala liviana no sometiéndola a cargas que le exijan pasar el medio acelerador.

No la someta a cuestas que le exijan más del medio acelerador.

## MUY IMPORTANTE TENER EN CUENTA

Use siempre LOS DOS FRENOS (delantero y trasero) SIMULTÁNEAMENTE. Practique desde el principio hasta que lo haga sin pensarlo. NO USE UNO SOLO. Dedique un rato CADA SEMANA al cuidadoso aseo de su Vehículo y a revisar y ajustar los tornillos y tuercas.

**SI NO ES EXPERTO EN MECÁNICA NO ENSAYE EN SU MÁQUINA: LLÉVELA A UN CENTRO DE SERVICIO AUTORIZADO (CSA).**

Conduzca respetando las normas de tránsito y tenga especial cuidado durante la noche y los días lluviosos.

### **MANTENGA CONSIGO OBLIGATORIAMENTE:**

Licencia de Tránsito  
Licencia de Conducción  
Seguro obligatorio SOAT  
Manual de garantía y de mantenimiento

Casco  
Chaleco reflectivo  
Herramienta de la moto  
Técnico mecánica

### **ES MUY RECOMENDABLE:**

Impermeable  
Chaqueta  
Guantes

Gafas  
Bujía nueva

### **CUANDO SALGA DE VIAJE:**

Inflador de mano  
Parches para llantas tubeless  
Cables pasa corriente  
Medidor de presión de llantas  
Bombillos nuevos  
Otras herramientas



## SUGERENCIAS PARA CONDUCIR CON SEGURIDAD



**Un motociclista inteligente es aquel que quiere seguir disfrutando su pasión por muchos años y por eso, no se arriesga inútilmente. Auteco presenta el top 10 del motociclista seguro.**

- 1.** Use un buen casco de seguridad y manténgalo siempre abrochado. El casco no es únicamente para evitar una infracción de tránsito, use uno que realmente ofrezca protección en caso de un accidente.
- 2.** Maneje a la defensiva, asuma que nadie lo ha visto en la vía para que pueda anticiparse a las emergencias.
- 3.** Nunca adelante entre dos vehículos en movimiento. Cualquier movimiento inesperado de uno de ellos puede hacer que pierda el control de la moto y sufrir un accidente.
- 4.** Evite transitar sobre las líneas y señales blancas y amarillas cuando la vía se encuentre mojada y manténgase atento a los manchones de aceite dejados por otros vehículos.
- 5.** Use siempre las direccionales, stop y luz frontal para indicar a otros conductores cuál será su próxima maniobra, apoyese visualmente en los retrovisores para una conducción más segura y tenga en cuenta que es posible que los objetos se vean más cerca de lo que parecen.
- 6.** Mantenga la presión de aire de las llantas según este Manual. Las llantas con exceso o falta de presión comprometen la adherencia de la moto al piso y hacen que la conducción se vuelva inestable y peligrosa. Además aumenta el consumo de combustible si la presión es baja.
- 7.** Utilice siempre ambos frenos a la hora de detenerse. Recuerde que el freno delantero lleva el 70% de la potencia de frenado y el trasero el 30%. Trate de practicar la maniobra de frenado en una zona segura y despejada para que a la hora de una emergencia, pueda hacerlo sin problemas.
- 8.** Antes de girar o atravesar un cruce, mire a la izquierda, luego a la derecha y nuevamente a la izquierda. Esta maniobra sirve para asegurarse que un vehículo no aparecerá en el último momento.
- 9.** Al adelantar otro vehículo hágalo solamente por la izquierda. Adelantar por la derecha es extremadamente peligroso.
- 10.** Maneje más despacio de lo que su capacidad y la de la moto se lo permita. En caso de una imprudencia de un tercero (otro vehículo, peatones, huecos, etc.) tendrá los reflejos y la potencia extra que se necesita para sortear la situación.



**“ENTREGA LA BATERÍA USADA Y CONTRIBUYE CON EL CUIDADO DEL AMBIENTE”**

**Procedimiento para la devolución de las baterías usadas plomo ácido.**

Su Vehículo recibe alimentación eléctrica a través de una batería de tipo Plomo – Ácido (Pb – Ácido) o de tipo gel de 12 voltios (V). Ella permite que su Vehículo funcione adecuadamente. Para ubicar la batería en su Vehículo refiérase al interior de su Manual para identificar el lugar exacto en el modelo que hoy conduce.

Las baterías tipo Plomo-Ácido son consideradas residuos peligrosos al final de su vida útil, por lo tanto Auteco cuenta con un sistema para la recolección, transporte y correcta disposición de las baterías desechadas. Es su deber hacer parte de este proceso entregando las baterías usadas en los **CSA AUTECO-KTM**.



## AUTECO CUIDA NUESTRO PLANETA



La batería contiene elementos nocivos para la salud (Plomo y Ácido Sulfúrico), por lo tanto usted no debe manipular su contenido. Evite perforarla o incinerarla, ésto puede ser perjudicial para su salud y nocivo para el ambiente. No la deseche junto con los desperdicios domésticos. Entréguela para que sea reciclada en todos los casos.



**PRECAUCIÓN:** No perforo ni incinere la batería

### MEDIDAS DE PRECAUCIÓN A SEGUIR PARA PREVENIR RIESGOS A LA SALUD Y AL AMBIENTE.

Usted como usuario del Vehículo y al portar una batería en ella, según la Res. 0372 del Ministerio de Ambiente y desarrollo sostenible, deberá cooperar con estos mecanismos de recolección y deberá entregar la batería en los Centros de Servicio Autorizado (CSA) de la red, ellos serán centros de acopio autorizados para tal fin. Vea al final de este Manual los Centros de Servicio Autorizado (CSA) en su ciudad.

Contamos con su ayuda para evitar una mala disposición de este desecho peligroso y así evitar deteriorar nuestro ambiente y la salud de los habitantes del planeta.

Para más información ingrese a <https://www.auteco.com.co/auteco-sostenible>. Aquí encontrará toda la información relacionada con el cuidado, correcta utilización, disposición adecuada y el programa de recolección que la compañía actualmente realiza en el país sobre baterías.

## ACEITE DEL MOTOR



### **Aceite del Motor:**

Auteco y KTM le recomienda los siguientes aceites:

### **Conforme con las normas:**

-JASO T903 MA

-SAE

Cross Power 4T (SAE 10W60)

Power Synt 4T (SAE 10W50)

**Nota:** para el procedimiento de verificación de nivel de aceite y cambio de aceite, remítase al **Manual de Instrucciones** donde se encontrará el procedimiento, el tipo de aceite y cantidad recomendada para su Vehículo.

**READY  
TO »  
RACE**

***KTM***

## ¡AHORA Y SIEMPRE CONTIGO!

Tenemos disponible para ti una amplia red de almacenes de repuestos y talleres para que en el momento que lo necesites cuentes con nosotros, como siempre lo has hecho.

**Conoce dónde  
puedes comprar  
tu repuesto**

**Conoce cuáles  
son los talleres  
disponibles**

### Para encontrar los siguientes servicios:

Encuentre en la página web de Auteco una amplia y útil sección con toda la información relacionada con los repuestos y accesorios para todos los productos de las marcas Auteco.

Ingrese al sitio web de repuestos haga click en el vínculo "Repuestos/Accesorios" ubicado en la parte superior derecha de la página [www.auteco.com.co](http://www.auteco.com.co) o ingrese directamente a <https://www.auteco.com.co/posventa/manuales-de-partes-de-vehiculos>

- Descargar los catálogos de partes con el despiece de los vehículos y los códigos de las partes.
- Información del precio público sugerido para los repuestos.
- Actualizaciones técnicas y cambios en las partes.
- Detalles sobre la herramienta especializada para los técnicos de los vehículos.

**CENTROS DE SERVICIOS AUTORIZADO (CSA)**



**RECONOZCA LOS CENTROS  
DE SERVICIO AUTORIZADO EN TODO EL PAÍS**



**Para un buen funcionamiento de su Vehículo y para mantener la validez de la garantía correspondiente, utilice únicamente partes originales y llévela exclusivamente a los Centros de Servicio Autorizados (CSA) Auteco-KTM. Podrá consultar la lista de Centros de Servicio Autorizados (CSA) actualizada, ingresando al siguiente link:**

**<https://www.auteco.com.co/repuestos-originales-para-motos/>**

**NOTA IMPORTANTE:** Para realizar las revisiones y cambios de aceite, refiérase únicamente a las frecuencias establecidas en los cupones de revisión de este Manual de Garantía y Mantenimiento.

---

## GARANTÍA AUTECO



Apreciado cliente, nos es grato comunicarle que sus Vehículos **KTM** listados anteriormente, disfrutan no sólo de la Garantía Legal, sino de una Garantía Suplementaria ofrecida por AUTECO, las cuales, a continuación, pasamos a explicarle.

### GARANTÍA LEGAL

La Garantía Legal cubre los primeros seis (6) meses o seis mil (6.000) kilómetros, lo que primero se cumpla, contados a partir de la entrega del vehículo al primer usuario que la hubiere comprado a un distribuidor autorizado de AUTECO; la garantía ampara su Vehículo contra cualquier defecto de fabricación de las piezas o de montaje de las mismas, y es brindada por Auteco mediante la red de Centros de Servicio Autorizados (CSA) AUTECO - KTM del país.

### GARANTÍA SUPLEMENTARIA

La Garantía Suplementaria, es un período adicional de garantía ofrecido por AUTECO, con características, cobertura y duración especiales y distintas al período de garantía legal de seis (6) meses o seis mil (6.000)

kilómetros. Esta garantía suplementaria de DIECIOCHO (18) meses más, sin límite de kilómetros, comenzará a correr al día siguiente al de la expiración del término de la garantía legal.

Lo anterior significa que, al comprar su Vehículo nuevo en AUTECO, éste contará con una Garantía Legal y una Garantía Suplementaria, por lo que usted disfrutará del servicio de AUTECO durante un lapso total de VEINTICUATRO (24) meses, sin límite de kilómetros, en las condiciones anotadas en este Manual.

La Garantía Suplementaria otorgada gratuitamente luego de la terminación de la Garantía Legal, comprende exclusivamente el cambio o reparación, sin costo, de las piezas afectadas, así como el trabajo requerido para efectuar la reparación, todo ello de acuerdo con el concepto técnico mecánico emitido por el personal de la ensambladora o su delegado, en el que se diagnostique un defecto de fabricación de la pieza o de montaje de la misma, que tenga que ver con la calidad e idoneidad del vehículo. Por lo tanto, esta Garantía Suplementaria gratuita se circunscribe a lo aquí contemplado exclusivamente. Ninguna otra actuación o intervención

diferente a lo contemplado en este párrafo está incluida en esta Garantía Suplementaria.

Para hacer efectiva la Garantía Suplementaria, el Vehículo deberá haber asistido oportunamente a todas las revisiones técnicas obligatorias estipuladas en este Manual.

En las revisiones técnicas obligatorias usted, como usuario, solo tiene que asumir el costo de las partes que por su uso sufren un desgaste natural, tal como se detallan expresamente en el título de EXCLUSIONES, y los costos de la mano de obra, necesaria para efectuar la reparación o cambio de dichas piezas, a excepción de las revisiones que en los cupones del presente Manual se establezcan como gratuitas.

Tanto la Garantía Legal como la Suplementaria, son válidas en el territorio Nacional, es decir, que todo usuario tiene derecho a exigir la aplicación de la garantía en cualquiera de los CSA que se indican en este manual sin importar el lugar en donde hubiere adquirido el Vehículo.

Si durante el período de la Garantía Legal o de la Suplementaria, el propietario de la moto cambia de ciudad de residencia en Colombia, seguirá teniendo los

mismos derechos que hubiere adquirido con el agente comercial y/o concesionario de AUTEKO que le hubiere vendido la moto. Le bastará con presentar este Manual para tener derecho a la misma. Esta garantía, demuestra la confianza y respaldo que la ensambladora genera para sus productos.

Si el usuario no presenta este Manual o copia de la factura, el Centro de Servicio Autorizado (CSA) deberá verificar en el sistema de AUTEKO, con base en la matrícula del Vehículo y en el kilometraje que marque el velocímetro u otras características de las partes del vehículo que pueden evidenciar los datos relativos al recorrido, si el Vehículo aún se encuentra dentro del periodo de garantía. En el caso de que el propietario perdiera el Manual, deberá solicitar un duplicado del mismo, mediante el formato establecido para tal fin, el cual se encuentra en todos los CSA del país. Dicho evento no eximirá al usuario de realizar oportunamente las revisiones técnicas obligatorias para que sean efectivas las garantías tanto Legal como Suplementaria, contenidas en este Manual.

## **REQUISITOS PARA QUE LAS GARANTÍAS LEGAL Y SUPLEMENTARIA SEAN EFECTIVAS:**

- 1.** Dar aviso inmediato sobre la falla detectada a uno de los CSA que se indican en este manual y poner a disposición de este, en el menor tiempo posible, su vehículo para la revisión y reparación del mismo.
- 2.** Presentar oportunamente el Vehículo para que le sean efectuadas correctamente todas las revisiones técnicas obligatorias correspondientes a los kilometrajes establecidos en este Manual. Se debe tener en cuenta que se permite un margen de más o menos doscientos cincuenta (250) kilómetros para asistir a cada revisión, a excepción de la primera, en la cual se permite un margen de más o menos cien (100) kilómetros.
- 3.** Conocer y seguir al pie de la letra todas las recomendaciones contenidas en este Manual, para el buen uso del vehículo.

## **EXCEPCIONES A LAS GARANTÍAS LEGAL Y SUPLEMENTARIA:**

Tanto la Ensambladora, como los Agentes Comerciales y/o Concesionarios y los CSA, quedarán libres de toda responsabilidad y exentos de la aplicación de las garantías Legal y Suplementaria, cuando:

- 1.** El vehículo haya sido intervenido fuera de la red autorizada por AUTEKO o cuando hayan sido cambiadas las piezas originales de la moto por otras no genuinas; esto es, no producidas por el fabricante original del Vehículo.
- 2.** Cuando ocurra una falla en el motor por no rellenar oportunamente el nivel de aceite, conforme lo indicado en el presente Manual.
- 3.** Cuando el Vehículo haya sido usado sin seguir las recomendaciones para su despegue y uso dadas en este Manual.
- 4.** Cuando la avería se haya producido por maniobras incorrectas o accidentes causados por su propietario, conductor o por terceros.
- 5.** Cuando ocurra cualquier daño ocasionado por incendio, choque (no atribuibles a defectos del Vehículo), robo o por otra fuerza mayor.



6. Cuando se hayan efectuado alteraciones en los mecanismos o partes originales del Vehículo.
7. Cuando el propietario no esté cumpliendo o no haya cumplido con llevar su moto a la totalidad de revisiones técnicas indicadas en el presente manual, dentro del kilometraje requerido, según se señala en el mismo.
8. Cuando el Vehículo haya sido utilizado en competencias deportivas en alquiler, o como Vehículo de prueba o aprendizaje de conductores.
9. Cuando haya cualquier daño causado por combustible o lubricación no recomendado por AUTECO.
10. Cuando, por exceso de suciedad se genere alguna avería.

**EXCLUSIONES:** Se encuentran excluidas tanto de la garantía legal como de la suplementaria, las siguientes partes (la lista que se anota a continuación es taxativa y no enunciativa, por lo cual, las partes no incluidas expresamente, se encuentran cubiertas por la garantía):

- De acuerdo con lo establecido por la Superintendencia de Industria y Comercio, en el numeral 1.2.2.2.1 de la Circular Única, se considerarán parte de desgaste las siguientes: Llantas, neumáticos, bujías, discos de clutch, pastillas o bandas para freno, kit de arrastre, cable del embrague, cable de acelerador, filtro de

combustible, filtro de aceite, filtro de aire, bujes de suspensión trasera y cunas de dirección. También se incluyen en esa lista sustancias o materiales que, no siendo exactamente partes, por tratarse de elementos de consumo, también están excluidas de la garantía, a saber: Aceite de motor, aceite de suspensión, líquido de frenos y líquido refrigerante.

- Pintura y cromo, por su deterioro natural, por su exposición a la intemperie, por daños ocasionados por agentes externos como productos químicos o por actos de terceros y choques.

- Partes o sistemas que, sin autorización de AUTECO, hubieren sido objeto de modificaciones o alteraciones, así como instalación de piezas que no pertenezcan al diseño original del vehículo, interruptores, reguladores, rectificadores, cables eléctricos, bobinas, cajas de fusibles, unidades de encendido electrónico, baterías, cables en general, relay, etc., cuando éstos hubieren sido manipulados en virtud de la instalación de dispositivos ajenos al diseño original del Vehículo (alarmas, accesorios sonoros o electrónicos, etc.), o cuando dichas partes resulten dañadas por razón de lavado a presión u otras causas no inherentes a su uso normal.

- Las partes que hubieren debido ser intervenidas en alguna de las revisiones técnicas obligatorias, a la cual

el usuario no hubiere asistido o lo hubiere hecho extemporáneamente.

- Daños ocasionados por incendio, choque o cualquier otro agente externo.

- Daños ocasionados por no mantener el nivel adecuado de los fluidos (aceite en el motor), de acuerdo con el presente Manual, o por no cambiar oportunamente el mismo, en los kilometrajes recomendados. Así mismo, se excluyen de la garantía legal y suplementaria, los gastos ocasionados por la utilización de otros vehículos para el transporte del conductor y su acompañante, o cualesquiera otras consecuencias derivadas de la inmovilización del Vehículo objeto de reparación en garantía.

- Se encuentra excluida de la Garantía Suplementaria la bombillería en general, es decir dichos componentes solo se encuentran amparados por la Garantía Legal, durante los primeros seis (6) meses o seis mil (6000) kilómetros, lo que primero ocurra, bajo las mismas condiciones antes especificadas para esta garantía.

### **ALCANCES DE LA GARANTÍA:**

Con la presentación de los cupones de garantía para las revisiones técnicas obligatorias, adheridos a este Manual y dentro del período de garantía, toda intervención técnica considerada normal, puede ser

realizada por cualquier CSA que se indica en este manual en cualquier parte del País.

### **SONIDOS Y VIBRACIONES EN LAS MOTOCICLETAS:**

El funcionamiento normal del Vehículo, bajo distintas formas de conducción (con carga, sin carga, diferentes velocidades, climas, etc.), puede generar distintos sonidos y/o vibraciones, los cuales son característicos de cada modelo y no constituyen indicio de ningún problema en el Vehículo. Estos sonidos y vibraciones, incluso, pueden variar entre Vehículos del mismo modelo y están dados por las diferencias en las tolerancias, ajustes de fabricación, movimientos o fricciones propios de los componentes.

Por lo anterior, los sonidos y vibraciones características en los diferentes modelos, no serán intervenidos, toda vez que los mismos no son consecuencia del mal funcionamiento del vehículo y se consideran normales.

En caso de dudas sobre su Vehículo, debe dirigirse a cualquiera de los CSA que se indican en este manual, dónde nuestro personal capacitado emitirá su concepto técnico al respecto.

### **MODIFICACIONES:**

Los términos en que se concede la garantía no pueden, en ningún momento, ser modificados por los Agentes Comerciales y/o Concesionarios o CSA. Esta garantía únicamente puede ser aplicada por la red AUTECO que tenga la correspondiente y debida autorización.

### **REEMPLAZO DEL VELOCÍMETRO:**

Cuando se efectúe cambio de velocímetro, será responsabilidad del CSA, dejar constancia en el registro de garantía correspondiente en el sistema de la ensambladora y en el historial de mantenimiento del presente Manual, del kilometraje que indique el velocímetro reemplazado y la fecha en la cual se efectuó el cambio.

**NOTA:** Las indicaciones sobre el peso, velocidad, consumo y otros datos que aparecen en la literatura técnica, comercial o publicitaria, han de entenderse como aproximados y están sujetas a cambio sin previo aviso. AUTECO no asume ninguna obligación ni responsabilidad en este sentido.

### **GARANTÍA DE LA BATERÍA:**

La batería del Vehículo cuenta con una garantía única de seis (6) meses o seis mil (6.000) km, lo que primero se cumpla, contados a partir de la entrega del Vehículo al primer usuario que la hubiere comprado a un distribuidor autorizado de AUTECO.

**NOTA IMPORTANTE:** su Vehículo es un bien complejo, compuesto por distintas unidades de sistemas independientes entre sí, que al operar conjuntamente, permiten que su Vehículo funcione de forma adecuada, cumpliendo con todas las condiciones de seguridad, calidad e idoneidad exigidas por Ley.

De esta manera, en caso de tener alguna inquietud sobre la adecuada articulación y funcionamiento de las unidades de sistemas independientes, deberá dirigirse a cualquiera de los CSA que se indican en este manual, donde nuestro personal capacitado emitirá su concepto técnico respecto de la(s) parte(s) o componente(s) que considere afecta el normal funcionamiento de alguno de las unidades de sistemas independientes que conforman su Vehículo.



### **AVISO IMPORTANTE:**

No lave la moto con agua a presión, ni con vapor, ni estando el motor caliente. Estos procedimientos pueden ocasionar daños en sus componentes y, por consiguiente, desde la fecha en que cualquiera de ellos se practique, AUTECO queda totalmente eximido de toda obligación relativa al cumplimiento de las garantías del Vehículo sobre las partes afectadas.

Para una mayor claridad al respecto, se informa que su Vehículo está dividido en diez (10) sistemas independientes de funcionamiento, que son los siguientes:

1. Sistema de frenos: freno delantero y freno trasero.
2. Sistema de ignición: (CDI o ECU), bujía, bobina de alta, bobina pulsora.
3. Sistema de transmisión: piñón de salida, cadena, Sprocket, caja de cambios, clutch.
4. Sistema motor: cigüeñal, cabeza de fuerza.
5. Sistema estructural: chasis, brazo oscilante.
6. Sistema de suspensión: suspensión delantera, suspensión trasera.
7. Sistema de carga: plato de bobinas, regulador, batería.
8. Sistema de luces y señales: bombillos, pito, tablero de instrumentos, sensores, actuadores.
9. Sistema de alimentación: carburador o cuerpo de inyección), caja filtro, tanque de combustible.
10. Sistema de refrigeración: radiador\*, moto ventilador\*.

\*Aplica para ciertas referencias.

#### **NOTA IMPORTANTE:**

las imprevistas dificultades que puedan presentarse en una o varias unidades del sistema del Vehículo se entienden presentadas en esa o esas unidades de sistemas en específico, sin que se entiendan o constituyan una dificultad en otra u otras en las que no se han presentado, por ser independientes unas de las otras.

#### **SISTEMA ANTIBLOQUEO DE LOS FRENOS (ABS)**

Su Vehículo cuenta con un sistema ABS, el cual se ha diseñado para evitar que las ruedas se bloqueen al frenar de forma brusca mientras se circula en línea recta. El sistema ABS regula automáticamente la fuerza de frenado.

Aunque el sistema ABS proporciona estabilidad al detenerse, ya que evita el bloqueo de las ruedas, recuerde las siguientes características:

-Para frenar de forma eficaz, deje de acelerar utilice la leva del freno delantero y el pedal del freno trasero, simultáneamente, de la misma manera que en el sistema de frenos de un Vehículo convencional.

-El ABS no puede compensar las condiciones adversas de la carretera, un error de juicio o un uso incorrecto de los frenos.

-El ABS no se ha diseñado para acortar la distancia de frenado. La distancia de parada de un Vehículo con ABS puede ser mayor que con un vehículo sin ABS en condiciones similares.

-El ABS le ayudará a evitar el bloqueo de las ruedas durante un frenado en línea recta, pero no se puede controlar que la rueda no resbale si se frena al tomar una curva. Cuando tome una curva, se recomienda aplicar ambos frenos solo ligeramente, o no frenar para nada. Reduzca la velocidad antes de entrar en la curva.

- La unidad de control de ABS compara la velocidad del Vehículo con la velocidad de la rueda. Dado que el uso de llantas no recomendadas puede afectar a la velocidad de la rueda, pueden confundir a la unidad de control, lo que puede ampliar la distancia de frenado.

- En el caso que el sistema de ABS se desactive, el sistema hidráulico continuará funcionando, el Vehículo frenará, pero las llantas podrán bloquearse durante la acción de frenado.

#### **NOTA**

- Cuando el ABS está funcionando, puede sentir unas pulsaciones en la leva de freno o en el pedal. Esta condición es normal.

- El ABS no funciona a una velocidad igual o inferior a 10 km/h aproximadamente.

- El ABS no funciona si la batería está descargada.

#### **ADVERTENCIA**

El uso de neumáticos no recomendados puede hacer que el ABS no funcione correctamente y que aumente la distancia de frenado. Como resultado, el conductor podrá sufrir un accidente. Se aconseja utilizar siempre los neumáticos estándar recomendados para este Vehículo.

#### **ADVERTENCIA**

El sistema ABS no puede proteger al conductor de todos los posibles peligros ni sustituir a una forma de conducción segura. Debe familiarizarse con el funcionamiento del sistema ABS y sus limitaciones.

El conductor tiene la responsabilidad de circular a una velocidad y de una manera adecuadas a las condiciones meteorológicas, la superficie de la calzada y el tráfico.

### REVISIONES DIARIAS QUE DEBE REALIZAR EL USUARIO:

|  |  |
|--|--|
| Frenos:  | Comprobar su buen funcionamiento y verificar el estado de los elementos.       |
| Aceite lubricante del motor:                             | Comprobar nivel y adicionar, de ser necesario, cuando el nivel así lo indique. |
| Nivel de combustible:                                    | Revisar que sea suficiente.  |
| Luces y bocina:  | Comprobar su correcto funcionamiento.  |
| Cadena (en los vehículos<br>Propulsados por este medio): | Verificar su adecuada lubricación y mantener la tensión.                       |
| Neumáticos:  | Comprobar la presión.  |
| Acelerador:  | Comprobar su correcto funcionamiento.  |
| Espejos:   | Comprobar la correcta visibilidad.   |

**NOTA:** Además de las anteriores recomendaciones generales, se deben tener en cuenta las recomendaciones particulares para cada modelo de Vehículo, contenidas al inicio del presente Manual.

### CAMBIO DE ACEITE:

El nivel de aceite del Vehículo debe rellenarse siempre que el medidor indique que el nivel no es el adecuado, conforme lo indicado en el título contenido en el presente manual "ACEITE DE MOTOR". El cambio total de aceite debe hacer en el kilometraje indicado en el cuadro de mantenimiento de su manual de instrucciones.

En el caso de que ocurra una falla en el motor por no rellenar oportunamente el nivel de aceite, conforme lo indicado en el presente manual, AUTEKO no será responsable de la garantía del Vehículo ocasionada por la falta o inoportunidad en la realización del cambio o rellenado del aceite.



### AVISO IMPORTANTE

La inasistencia, o la asistencia por fuera del rango de kilómetros establecido en el presente manual, a cualquiera de las revisiones periódicas obligatorias, generan automáticamente la pérdida de la garantía sobre las partes que debieron haber sido intervenidas o que fueron intervenidas en dicha revisión tardía. Por lo tanto, las revisiones siguientes a las que hubiese dejado de asistir o hubiese asistido tardíamente sobre las mismas partes, tendrán únicamente carácter de diagnóstico informativo para el cliente, sin que esto implique obligación alguna de AUTEKO en cuanto a mantenimiento, o suministro de repuestos por garantía.

## **¿QUÉ SON LAS REVISIONES PERIÓDICAS?**

Son las revisiones que realiza AUTECO mediante sus Centros de Servicios Autorizados (CSA) para hacer el mantenimiento preventivo que su Vehículo requiere. Por esto, es normal que en las mismas se realicen sustituciones de algunos elementos y ajuste de componentes mecánicos, que puedan sufrir pequeñas variaciones en sus especificaciones originales, debido al desgaste normal de las piezas. Dichas intervenciones no constituyen fallas en las motocicletas sino que, por el contrario, son intervenciones preventivas para que su Vehículo permanezca en condiciones normales de funcionamiento.

## **PROCEDIMIENTO (Petición, Quejas y Reclamos) PQR:**

Auteco cuenta con un mecanismo institucional para la atención de Peticiones, Quejas y Reclamos, de acuerdo con lo establecido en la legislación colombiana.

Por lo tanto, en caso de que el usuario considere que su garantía ha sido desatendida, o no ha sido debidamente atendida por el CSA, podrá comunicarlo a AUTECO mediante la línea gratuita nacional 01 8000 520090 o en el correo electrónico [servicioalcliente@auteco.com.co](mailto:servicioalcliente@auteco.com.co) o [www.auteco.com.co](http://www.auteco.com.co) (CHAT) para la atención de su solicitud.

Vendida por: \_\_\_\_\_

Fecha de compra: \_\_\_\_\_

PROPIETARIO: \_\_\_\_\_

FECHA DE COMPRA: \_\_\_\_\_

DIRECCIÓN: \_\_\_\_\_

C.C. \_\_\_\_\_

CIUDAD: \_\_\_\_\_

TELÉFONO: \_\_\_\_\_

E-MAIL: \_\_\_\_\_

Fecha de alistamiento:

|     |     |     |
|-----|-----|-----|
| Año | Mes | Día |
|-----|-----|-----|

Fecha de vencimiento  
de garantía:

|     |     |     |
|-----|-----|-----|
| Año | Mes | Día |
|-----|-----|-----|

PLACA:

|  |
|--|
| Motor:<br>Chasis:<br>Color:<br>Modelo: |
|--|

Señor usuario, eventualmente este documento podrá ser reemplazado por el acta de entrega que se diligencie al momento de entregar el Vehículo, en tal caso, esta página podrá permanecer en blanco.



## REGISTRO DE GARANTÍA Y CONSTANCIA DE ENTREGA

Nombre del Almacén : \_\_\_\_\_

Ciudad: \_\_\_\_\_

Forma de pago \_\_\_\_\_ N° de Factura: \_\_\_\_\_

### OTROS DATOS DEL CLIENTE:

Fecha de nacimiento \_\_\_\_\_

Cédula de ciudadanía \_\_\_\_\_ Sexo: \_\_\_\_\_

\_\_\_\_\_  
Firma y sello distribuidor

\_\_\_\_\_  
Firma propietario

Para dar cumplimiento a la Circular única del 2 de mayo de 2003,  
numeral 2.1, de la Superintendencia de Industria y Comercio.

**MOTOCICLETAS KTM**  
**Lista de chequeos del alistamiento**

| <b>LISTADO DE OPERACIONES</b>  | <b>MODELOS<br/>CALLE</b> |
|--|--------------------------|
| Chequee la información de servicio del Vehículo (Recalls, mejoras, etc).                           |                          |
| Chequear niveles de líquido (freno, aceite, refrigerante, etc).                                    |                          |
| Chequear componentes, tubos y recorrido de los cables (freno, acelerador, clutch, etc).            |                          |
| Realizar la carga de la batería y registro de la garantía (si aplica).                             |                          |
| Comprobar sistema eléctrico y luces (luce, direccionales, velocímetro, etc).                       |                          |
| Comprobar en chasis (torques, ajuste de suspensión, etc).  |                          |
| Comprobar en motor (ralentí, fallas ECU, abrazaderas, testigo presión de aceite, etc).             |                          |
| Compruebe durante la prueba del Vehículo (arranque, clutch, acelerador, frenos y caja de cambios). |                          |
| Chequee después de probar el Vehículo (fugas, limpiar y entregar)..                                |                          |
| Realizar el registro de alistamiento en KTM dealer.net y en Impulsa.                               |                          |

# TARJETA DE GARANTÍA DE LA BATERÍA

Fecha de venta: \_\_\_\_\_

Marca de la batería \_\_\_\_\_ Código de la batería \_\_\_\_\_

Tipo de batería: Sellada  Convencional  Número serial: \_\_\_\_\_

## Datos del Propietario

Nombre: \_\_\_\_\_

C.C. \_\_\_\_\_

Dirección: \_\_\_\_\_

Teléfono: \_\_\_\_\_

## Datos del Vehículo

Tipo: \_\_\_\_\_ Placa: \_\_\_\_\_

Número de chasis: \_\_\_\_\_

Número de motor: \_\_\_\_\_

## Historia de la batería en período de garantía

| Revisión | Fecha | Edad Meses | Daño específico | Voltaje | Observaciones | Nombre del distribuidor autorizado |
|----------|-------|------------|-----------------|---------|---------------|------------------------------------|
| Alistam. |       |            |                 |         |               |                                    |
| 1        |       |            |                 |         |               |                                    |
| 2        |       |            |                 |         |               |                                    |
| 3        |       |            |                 |         |               |                                    |
| 4        |       |            |                 |         |               |                                    |
| 5        |       |            |                 |         |               |                                    |
| 6        |       |            |                 |         |               |                                    |

## CÓDIGOS DE OBSERVACIONES

- NB: Nivel bajo del electrolito  
 SA: Sistema eléctrico necesita atención  
 NR: El vehículo no rueda mucho  
 SR: Tapa superior de batería rota  
 IR: Tapa inferior de batería rota  
 PM: Pobre mantenimiento  
 AB: Abuso de la batería  
 NA: No aplica

NOTA: Para hacer efectiva la garantía de la batería, es obligatorio tener diligenciada la Tarjeta de Garantía.

## HISTORIAL DE MANTENIMIENTO

Nombre del propietario \_\_\_\_\_ C.C. \_\_\_\_\_  
Dirección \_\_\_\_\_  
Teléfono \_\_\_\_\_  
Número de motor \_\_\_\_\_  
Número de chasis \_\_\_\_\_  
Placa \_\_\_\_\_  
Nombre del distribuidor \_\_\_\_\_  
Teléfono del distribuidor \_\_\_\_\_  
Fecha de inicio de la garantía \_\_\_\_\_

**NOTA:** Mantenga esta información y una llave de repuesto en un lugar seguro.



**1a Revisión Técnica: 1000 kms.**

**NOMBRE DEL CENTRO DE SERVICIO**

C. de Servicio Autorizado: \_\_\_\_\_

Fecha: \_\_\_\_\_ Kilometraje: \_\_\_\_\_

**Servicio gratuito de mano de obra exceptuando el aceite del motor, filtro de aceite e insumos. Válido exclusivamente durante el periodo de garantía.**

Área para sticker con  
identificación de la motocicleta

PROPIETARIO:

\_\_\_\_\_

C.C

KILOMETRAJE: \_\_\_\_\_

Nº DE MOTOR: \_\_\_\_\_

1a Revisión Técnica: 1000 kms.



PLACA: \_\_\_\_\_

FECHA DEL SERVICIO: \_\_\_\_\_

DIRECCIÓN: \_\_\_\_\_

CIUDAD: \_\_\_\_\_

SELLO DEL C.S.A.: \_\_\_\_\_

REMÍTASE AL MANUAL DE  
INSTRUCCIONES PARA VERIFICAR  
LAS OPERACIONES QUE SE DEBEN  
REALIZAR EN ESTA REVISIÓN

**2a Revisión Técnica: 15.000 kms.  
NOMBRE DEL CENTRO DE SERVICIO**

C. de Servicio Autorizado: \_\_\_\_\_  
Fecha: \_\_\_\_\_ Kilometraje: \_\_\_\_\_

Revisión pagada por el usuario (aceite, insumos y mano de obra)

Área para sticker con  
identificación de la motocicleta

**2a Revisión Técnica: 15.000 kms.**

PROPIETARIO: \_\_\_\_\_  
C.C \_\_\_\_\_



KILOMETRAJE: \_\_\_\_\_ PLACA: \_\_\_\_\_

Nº DE MOTOR: \_\_\_\_\_

FECHA DEL SERVICIO: \_\_\_\_\_  
DIRECCIÓN: \_\_\_\_\_  
CIUDAD: \_\_\_\_\_  
SELLO DEL C.S.A.: \_\_\_\_\_



REMÍTASE AL MANUAL DE  
INSTRUCCIONES PARA VERIFICAR  
LAS OPERACIONES QUE SE DEBEN  
REALIZAR EN ESTA REVISIÓN

**3a Revisión Técnica: 30.000 kms.**

**NOMBRE DEL CENTRO DE SERVICIO**

C. de Servicio Autorizado: \_\_\_\_\_

Fecha: \_\_\_\_\_ Kilometraje: \_\_\_\_\_

Revisión pagada por el usuario (aceite, insumos y mano de obra)

Área para sticker con  
identificación de la motocicleta

**3a Revisión Técnica: 30.000 kms.**

PROPIETARIO: \_\_\_\_\_

C.C \_\_\_\_\_

KILOMETRAJE: \_\_\_\_\_

Nº DE MOTOR: \_\_\_\_\_

PLACA: \_\_\_\_\_



FECHA DEL SERVICIO: \_\_\_\_\_

DIRECCIÓN: \_\_\_\_\_

CIUDAD: \_\_\_\_\_

SELLO DEL C.S.A.: \_\_\_\_\_

REMÍTASE AL MANUAL DE  
INSTRUCCIONES PARA VERIFICAR  
LAS OPERACIONES QUE SE DEBEN  
REALIZAR EN ESTA REVISIÓN

**4a Revisión Técnica: 45.000 kms.**

**NOMBRE DEL CENTRO DE SERVICIO**

C. de Servicio Autorizado: \_\_\_\_\_

Fecha: \_\_\_\_\_

Kilometraje: \_\_\_\_\_

Revisión pagada por el usuario (aceite, insumos y mano de obra)

Área para sticker con  
identificación de la motocicleta

PROPIETARIO: \_\_\_\_\_

K.C. \_\_\_\_\_

Nº LOMETRAJE: \_\_\_\_\_

DE MOTOR: \_\_\_\_\_

**4a Revisión Técnica: 45.000 kms.**



PLACA: \_\_\_\_\_

FECHA DEL SERVICIO: \_\_\_\_\_

DIRECCIÓN: \_\_\_\_\_

CIUDAD: \_\_\_\_\_

SELLO DEL C.S.A.: \_\_\_\_\_

REMÍTASE AL MANUAL DE  
INSTRUCCIONES PARA VERIFICAR  
LAS OPERACIONES QUE SE DEBEN  
REALIZAR EN ESTA REVISIÓN

**5a Revisión Técnica: 60.000 kms.**

**NOMBRE DEL CENTRO DE SERVICIO**

C. de Servicio Autorizado: \_\_\_\_\_

Fecha: \_\_\_\_\_ Kilometraje: \_\_\_\_\_

Revisión pagada por el usuario (aceite, insumos y mano de obra)

Área para sticker con  
identificación de la motocicleta

PROPIETARIO: \_\_\_\_\_

C.C \_\_\_\_\_

KILOMETRAJE: \_\_\_\_\_

Nº DE MOTOR: \_\_\_\_\_

**5a Revisión Técnica: 60.000 kms.**



PLACA: \_\_\_\_\_

FECHA DEL SERVICIO: \_\_\_\_\_

DIRECCIÓN: \_\_\_\_\_

CIUDAD: \_\_\_\_\_

SELLO DEL C.S.A.: \_\_\_\_\_

REMÍTASE AL MANUAL DE  
INSTRUCCIONES PARA VERIFICAR  
LAS OPERACIONES QUE SE DEBEN  
REALIZAR EN ESTA REVISIÓN

**6a Revisión Técnica: 75.000 kms.**

**NOMBRE DEL CENTRO DE SERVICIO**

C. de Servicio Autorizado: \_\_\_\_\_

Fecha: \_\_\_\_\_

Kilometraje: \_\_\_\_\_

Revisión pagada por el usuario (aceite, insumos y mano de obra)

Área para sticker con  
identificación de la motocicleta

PROPIETARIO: \_\_\_\_\_

C.C \_\_\_\_\_

KILOMETRAJE: \_\_\_\_\_

Nº DE MOTOR: \_\_\_\_\_

**6a Revisión Técnica: 75.000 kms.**



PLACA: \_\_\_\_\_

FECHA DEL SERVICIO: \_\_\_\_\_

DIRECCIÓN: \_\_\_\_\_

CIUDAD: \_\_\_\_\_

SELLO DEL C.S.A.: \_\_\_\_\_



REMÍTASE AL MANUAL DE  
INSTRUCCIONES PARA VERIFICAR  
LAS OPERACIONES QUE SE DEBEN  
REALIZAR EN ESTA REVISIÓN

**7a Revisión Técnica: 90.000 kms.**

**NOMBRE DEL CENTRO DE SERVICIO**

C. de Servicio Autorizado: \_\_\_\_\_

Fecha: \_\_\_\_\_ Kilometraje: \_\_\_\_\_

Revisión pagada por el usuario (aceite, insumos y mano de obra)

Área para sticker con  
identificación de la motocicleta

PROPIETARIO: \_\_\_\_\_

C.C \_\_\_\_\_

KILOMETRAJE: \_\_\_\_\_

Nº DE MOTOR: \_\_\_\_\_

**7a Revisión Técnica: 90.000 kms.**



PLACA: \_\_\_\_\_

FECHA DEL SERVICIO: \_\_\_\_\_

DIRECCIÓN: \_\_\_\_\_

CIUDAD: \_\_\_\_\_

SELLO DEL C.S.A.: \_\_\_\_\_

REMÍTASE AL MANUAL DE  
INSTRUCCIONES PARA VERIFICAR  
LAS OPERACIONES QUE SE DEBEN  
REALIZAR EN ESTA REVISIÓN

## **REVISIONES TÉCNICAS POSTERIORES A LA GARANTÍA**

Recuerde que para el buen funcionamiento y desempeño de su Vehículo KTM con el respaldo de Auteco, usted puede realizar las revisiones y mantenimiento en nuestra red de Centros de Servicios Autorizados (CSA) que se indican en este Manual.

Las revisiones técnicas y los cambios de aceite de motor deben realizarse según lo indica su Manual de instrucciones.

READY TO RACE

» [www.ktm.com/co](http://www.ktm.com/co)

**KT**M

**KT**M POWERPARTS

**KT**M POWERWEAR

**KT**M ORIGINAL SPARE PARTS

MOTOREX  
OIL FOR RACING

**KT**M  
2 AÑOS SIN LÍMITE DE AÑOS  
[www.ktm.com/co](http://www.ktm.com/co)



[facebook.com/KTMColombia](https://facebook.com/KTMColombia)