

1290 Super Adventure S

N.º art. 3214094es



SISTEMA ANTIBLOQUEO DE FRENOS ABS. Para mayor información del sistema, consulte sección Equipo de frenos.



SISTEMA DE ENCENDIDO AUTOMÁTICO DE LUCES AHO / SISTEMA DE LUCES DE CIRCULACIÓN DIURNA DRL.

Para mayor información del sistema, consulte sección Sistema eléctrico.



Anexo Información de seguridad

Verifique la carátula de este manual para conocer cuál de los siguientes dispositivos de seguridad posee su vehículo.



Sistema diseñado para evitar que las ruedas se bloqueen al frenar de forma brusca mientras se circula en línea recta, el sistema regula automáticamente la fuerza de frenado.

Aunque el sistema ABS proporciona estabilidad al detenerse, recuerde las siguientes características:

- * Para frenar de forma eficaz, deje de acelerar y utilice la leva de freno delantero y el pedal de freno trasero simultáneamente, de la misma manera que en el sistema de frenos de una motocicleta convencional
- * El ABS no puede compensar las condiciones adversas de la carretera, un error de juicio o un uso incorrecto de los frenos.



Sistema diseñado para que una vez se ponga el motor en marcha, la luz principal de la farola se encienda automáticamente. Este sistema garantiza una mayor visibilidad del vehículo para los demás actores viales.



Sistema de iluminación LED, el cual se enciende automáticamente al girar el interruptor de encendido a "ON". Mientras la farola principal esté apagada, la luz LED alumbrará intensamente, si se enciende la farola principal, la luz LED se atenuará automáticamente. No se recomienda dejar el interruptor de encendido en "ON" mientras el motor no esté en funcionamiento porque la batería se drenará prematuramente.

En primer lugar, permítanos felicitarle por su decisión de adquirir una motocicleta KTM. Ahora es propietario de un vehículo moderno y deportivo que, con el debido cuidado, le producirá satisfacción durante mucho tiempo.

¡Le deseamos una conducción agradable y segura en todo momento!

Anote en esta página los números de serie de su vehículo.

Número de identificación del vehículo (📄 pág. 28)	Sello del concesionario
Número del motor (📄 pág. 29)	
Número de la llave (📄 pág. 29)	

El manual de instrucciones refleja el estado de la técnica de la serie descrita en el momento de la impresión. No obstante, pueden existir pequeñas diferencias, debidas al perfeccionamiento continuo.

Todas las indicaciones de este manual se publican sin compromiso. En especial, KTM Sportmotorcycle GmbH se reserva el derecho a introducir, sin previo anuncio y sin dar a conocer los motivos, cambios en los datos técnicos, los precios, los colores, las formas, el diseño, el equipamiento y el material de los vehículos, así como en las prestaciones de servicio; también se reserva el derecho a adaptar sus vehículos a las condiciones locales en determinados mercados y a finalizar la producción de un modelo determinado sin anuncio previo. KTM no asume responsabilidad alguna en relación con dificultades en la disponibilidad de los vehículos, con diferencias entre las imágenes o descripciones y el vehículo concreto, ni con errores u omisiones en esta publicación. Los modelos reproducidos cuentan en parte con equipamientos especiales que no forman parte del volumen de suministro de serie.



3214094es

09/2019

ESTIMADO CLIENTE DE KTM:

© 2019 KTM Sportmotorcycle GmbH, Mattighofen Austria

Todos los derechos reservados

Queda prohibida la reimpresión total o parcial y la reproducción de cualquier tipo sin la autorización por escrito del propietario intelectual.



REG.NO. 12 100 6061

ISO 9001(12 100 6061)

De conformidad con la normativa internacional de gestión de calidad ISO 9001, KTM utiliza procesos de aseguramiento de la calidad para garantizar la máxima calidad de sus productos.

Certificado por: TÜV Management Service

KTM Sportmotorcycle GmbH
Stallhofnerstraße 3
5230 Mattighofen, Austria

Este documento es válido para los siguientes modelos:





1290 Super Adventure S EU (F9903T4, F9903T5)

1290 Super Adventure S CN (F9987T4)

1	REPRESENTACIÓN	11	4	VISTA DEL VEHÍCULO	24
1.1	Símbolos utilizados	11	4.1	Vista frontal izquierda del vehículo (ejemplo)	24
1.2	Formatos utilizados	12	4.2	Vista trasera derecha del vehículo (ejemplo)	26
2	INDICACIONES DE SEGURIDAD	13	5	NÚMEROS DE SERIE	28
2.1	Definición del uso conforme a lo previsto.....	13	5.1	Número de identificación del vehículo	28
2.2	Uso indebido	13	5.2	Placa de características	28
2.3	Indicaciones de seguridad	13	5.3	Número de la llave	29
2.4	Símbolos y grados de peligrosidad	15	5.4	Número del motor	29
2.5	Advertencia contra manipulaciones....	16	5.5	Referencia de la horquilla	30
2.6	Seguridad de funcionamiento.....	17	5.6	Número de artículo del amortiguador	30
2.7	Ropa de protección	18	5.7	Número de artículo del amortiguador de la dirección.....	31
2.8	Normas de trabajo.....	18	6	MANDOS.....	32
2.9	Medio ambiente.....	19	6.1	Maneta del embrague.....	32
2.10	Manual de instrucciones.....	19	6.2	Maneta del freno de mano	32
3	INDICACIONES IMPORTANTES.....	21	6.3	Puño del acelerador	33
3.1	Garantía legal y garantía voluntaria	21	6.4	Mando combinado izquierdo	33
3.2	Agentes de servicio, medios auxiliares	21	6.5	Mando de las luces	34
3.3	Recambios, accesorios	21	6.6	Botón del regulador de velocidad.....	35
3.4	Servicio.....	22			
3.5	Imágenes	22			
3.6	Servicio de atención al cliente.....	23			

6.7	Botones del menú	38	6.25	Asideros.....	53
6.8	Interruptor de los intermitentes	39	6.26	Placa portaequipaje.....	54
6.9	Botón de la bocina	40	6.27	Portamaletas	55
6.10	Interruptor combinado a la derecha ...	40	6.28	Reposapiés del acompañante	56
6.11	Interruptor de las luces de emergencia	41	6.29	Pedal de cambio	56
6.12	Interruptor de parada de emergencia/botón del motor de arranque	42	6.30	Pedal del freno	57
6.13	Tecla Race-on.....	43	6.31	Caballote lateral.....	58
6.14	Cerradura del manillar (antena)	44	6.32	Caballote central.....	59
6.15	Bloqueo de arranque	45	7	CUADRO DE INSTRUMENTOS	60
6.16	Llave Race-on.....	46	7.1	Cuadro de instrumentos.....	60
6.17	Toma de corriente de accesorios eléctricos	47	7.2	Activación y prueba.....	61
6.18	Conector USB.....	48	7.3	Modo de día/noche.....	63
6.19	Abrir el tapón del depósito de combustible	48	7.4	Advertencias.....	64
6.20	Cerrar el tapón del depósito de combustible	50	7.5	Aviso de hielo en la calzada	65
6.21	Grifos de gasolina	51	7.6	Testigos de control	66
6.22	Abrir el compartimento de almacenamiento	52	7.7	Display	70
6.23	Cerrar el compartimento de almacenamiento	52	7.8	Número de revoluciones	72
6.24	Cierre del asiento	53	7.9	Recomendación para cambiar de marcha	73
			7.10	Indicador del regulador de velocidad	74
			7.11	Velocidad	75
			7.12	Indicador ABS	76
			7.13	Indicador MTC.....	76
			7.14	Indicador Ride.....	77

7.15	Indicador Damp	77	7.27.10	Headset Rider (opcional)	98
7.16	Calefacción de las empuñaduras (opcional).....	78	7.27.11	Headset Pass. (opcional)	100
7.17	Calefacción del asiento (opcional)	78	7.27.12	Wireless Interface	102
7.18	Indicador Load	79	7.27.13	Telefonía (opcional)	103
7.19	Indicador de la temperatura del líquido refrigerante.....	79	7.27.14	Info	104
7.20	Indicador del nivel de combustible	80	7.27.15	Trip 1	105
7.21	Indicador de temperatura de aire ambiente.....	81	7.27.16	Trip 2	106
7.22	Hora	81	7.27.17	General Info	107
7.23	Indicador Favourites.....	82	7.27.18	TPMS	107
7.24	Indicador Quick Selector 1.....	82	7.27.19	Warnings.....	109
7.25	Indicador Quick Selector 2.....	83	7.27.20	Service	110
7.26	Indicador Navigation (opcional).....	83	7.27.21	Extra Functions	110
7.27	Menú.....	84	7.27.22	Motorcycle	111
7.27.1	KTM MY RIDE (opcional).....	85	7.27.23	Heated Grips (opcional).....	112
7.27.2	Audio (opcional)	86	7.27.24	Heated Seat (opcional).....	113
7.27.3	Navigation (opcional)	88	7.27.25	Load.....	114
7.27.4	Setup de navegación (opcional).....	89	7.27.26	Damping.....	115
7.27.5	Información de navegación (opcional)	91	7.27.27	Ride Mode	116
7.27.6	Volumen (opcional)	92	7.27.28	MTC	117
7.27.7	Setup (opcional)	94	7.27.29	MTC+MSR (opcional).....	118
7.27.8	Bluetooth (opcional).....	95	7.27.30	ABS.....	119
7.27.9	Phone (opcional).....	96	7.27.31	HHC (opcional).....	121
			7.27.32	Settings	122
			7.27.33	Favourites	122
			7.27.34	Navi Info Screen.....	123
			7.27.35	Quick Selector 1	124

7.27.36	Quick Selector 2	125	8.7	Reposapiés del conductor	146
7.27.37	Preferences	126	8.8	Ajustar los reposapiés 	147
7.27.38	Units	126	8.9	Controlar la posición básica del pedal de cambio	150
7.27.39	Distance	127	8.10	Ajustar la posición básica del pedal de cambio 	151
7.27.40	Temperature.....	128	8.11	Ajustar el estribo del pedal del cambio	153
7.27.41	Pressure	129	8.12	Ajustar la posición básica del pedal del freno 	154
7.27.42	Consumption	130	8.13	Ajustar la inclinación del cuadro de instrumentos	155
7.27.43	Language	131	9	PUESTA EN SERVICIO	157
7.27.44	Shift Light	131	9.1	Instrucciones para la primera puesta en servicio	157
7.27.45	Ajustar la fecha y la hora	132	9.2	Rodaje del motor	159
7.27.46	DRL	134	9.3	Vehículo con carga.....	160
7.27.47	Quickshifter + (opcional)	136	10	INSTRUCCIONES PARA LA CONDUCCIÓN	163
7.27.48	Heated Grips (opcional).....	136	10.1	Trabajos de inspección y cuidado antes de cada puesta en servicio	163
7.27.49	Heated Seat Rid (opcional)	137	10.2	Arrancar el motor	164
7.27.50	Heated Seat Pas (opcional).....	137	10.3	Ponerse en marcha.....	168
7.27.51	Cornering Light Test.....	138	10.4	Quickshifter+ (opcional)	169
8	ERGONOMÍA	140			
8.1	Ajustar el asiento del conductor	140			
8.2	Posición del manillar.....	141			
8.3	Ajustar la posición del manillar 	141			
8.4	Ajustar el parabrisas.....	144			
8.5	Ajustar la posición básica de la maneta del embrague.....	145			
8.6	Ajustar la posición básica de la maneta del freno de mano	146			

10.5	Ponerse en marcha con HHC (opcional).....	170	13.4	Montar el asiento del acompañante.....	196
10.6	Cambiar de marcha y conducir	171	13.5	Quitar el asiento del conductor.....	197
10.7	MSR (opcional).....	177	13.6	Montar el asiento del conductor	198
10.8	Frenar.....	178	13.7	Controlar la suciedad de la cadena.....	199
10.9	Detenerse y estacionar el vehículo ...	181	13.8	Limpiar la cadena	199
10.10	Transporte.....	183	13.9	Comprobar la tensión de la cadena.....	201
10.11	Repostar combustible.....	185	13.10	Ajustar la tensión de la cadena.....	203
11	PROGRAMA DE SERVICIO	188	13.11	Comprobar la cadena, la corona y el piñón	205
11.1	Información adicional.....	188	13.12	Controlar y corregir el nivel de nivel de líquido del embrague hidráulico.....	209
11.2	Trabajos obligatorios	188	13.13	Comprobar la holgura del cojinete de la pipa de la dirección.....	211
11.3	Trabajos recomendados	191	13.14	Desmontar el panel inferior de la tija de la horquilla.....	213
12	ADAPTACIÓN DEL TREN DE RODAJE	192	13.15	Montar el panel inferior de la tija de la horquilla	214
12.1	Horquilla/amortiguador	192	13.16	Desmontar el carenado lateral delantero.....	215
12.2	Load	192	13.17	Montar el carenado lateral delantero.....	215
12.3	Damping	193			
13	MANTENIMIENTO DEL TREN DE RODAJE	194			
13.1	Levantar el vehículo con el caballete central	194			
13.2	Quitar el vehículo del caballete central	195			
13.3	Quitar el asiento del acompañante...	196			

13.18	Desmontar el spoiler del soporte del faro 🖱️.....	216	14.5	Controlar las pastillas de freno de la rueda delantera.....	242
13.19	Montar el spoiler del soporte del faro 🖱️.....	220	14.6	Controlar el nivel de líquido de frenos en el freno trasero.....	243
13.20	Desmontar el guardabarros delantero.....	223	14.7	Rellenar el líquido de frenos en la rueda trasera 🖱️.....	245
13.21	Montar el guardabarros delantero.....	224	14.8	Controlar las pastillas del freno de la rueda trasera.....	247
13.22	Limpiar los manguitos guardapolvo de las botellas de la horquilla 🖱️.....	224	15	RUEDAS, NEUMÁTICOS.....	249
13.23	Desmontar el carenado del depósito de combustible.....	226	15.1	Desmontar la rueda delantera 🖱️.....	249
13.24	Montar el carenado del depósito de combustible.....	228	15.2	Montar la rueda delantera 🖱️.....	251
13.25	Desmontar el parabrisas.....	231	15.3	Desmontar la rueda trasera 🖱️.....	255
13.26	Montar el parabrisas.....	231	15.4	Montar la rueda trasera 🖱️.....	258
13.27	Desmontar el protector del motor.....	232	15.5	Comprobar las gomas amortiguadoras del cubo de la rueda trasera 🖱️.....	261
13.28	Montar el protector del motor.....	232	15.6	Comprobar el estado de los neumáticos.....	263
14	EQUIPO DE FRENOS.....	233	15.7	Comprobar la presión de los neumáticos.....	265
14.1	Sistema antibloqueo (ABS).....	233	15.8	Utilización del spray reparador de pinchazos.....	267
14.2	Comprobar los discos de freno.....	237	16	SISTEMA ELÉCTRICO.....	269
14.3	Comprobar el nivel de líquido de frenos de la rueda delantera.....	238	16.1	Luz diurna (DRL).....	269
14.4	Rellenar el líquido de frenos de la rueda delantera 🖱️.....	239			

16.2	Luz de curva.....	270	18.2	Control de tracción de la motocicleta (MTC).....	300
16.3	Desmontar la batería de 12 V 🖱️.....	271	19	MANTENIMIENTO DEL MOTOR.....	301
16.4	Montar la batería de 12 V 🖱️.....	273	19.1	Controlar el nivel de aceite del motor.....	301
16.5	Cargar la batería de 12 V 🖱️.....	276	19.2	Sustituir el aceite del motor y el filtro de aceite, limpiar los tamices de aceite 🖱️.....	302
16.6	Cambiar la pila de la llave Race-on.....	281	19.3	Rellenar aceite del motor.....	309
16.7	Sustituir el fusible principal.....	282	20	LIMPIEZA, CUIDADO.....	312
16.8	Cambiar fusibles en la caja de fusibles.....	285	20.1	Limpiar la motocicleta.....	312
16.9	Comprobar el ajuste del faro.....	288	20.2	Trabajos de revisión y cuidado para la operación en invierno.....	316
16.10	Ajustar la distancia de alumbrado del faro.....	289	21	ALMACENAMIENTO.....	318
16.11	Conector de diagnóstico.....	291	21.1	Almacenamiento.....	318
16.12	ACC1 y ACC2 delante.....	292	21.2	Puesta en servicio después de un período de almacenamiento.....	320
16.13	ACC1 y ACC2 detrás.....	292	22	DIAGNÓSTICO DEL FALLO.....	321
17	SISTEMA DE REFRIGERACIÓN.....	294	23	DATOS TÉCNICOS.....	326
17.1	Controlar el nivel de líquido refrigerante del depósito de compensación.....	294	23.1	Motor.....	326
17.2	Corregir el nivel de líquido refrigerante del depósito de compensación.....	296	23.2	Pares de apriete del motor.....	328
18	ADAPTAR EL MOTOR.....	299			
18.1	Ride Mode.....	299			

23.3	Cantidades de llenado	333	30	ÍNDICE DE ABREVIATURAS.....	359
23.3.1	Aceite del motor	333	31	ÍNDICE DE SÍMBOLOS	360
23.3.2	Líquido refrigerante.....	333	31.1	Símbolos rojos	360
23.3.3	Combustible.....	334	31.2	Símbolos amarillos y naranjas	360
23.4	Tren de rodaje	334	31.3	Símbolos verdes y azules	361
23.5	Sistema eléctrico	336	ÍNDICES.....		362
23.6	Neumáticos.....	337			
23.7	Horquilla.....	337			
23.8	Amortiguador.....	338			
23.9	Pares de apriete del tren de rodaje	338			
24	DECLARACIONES DE CONFORMIDAD	346			
24.1	Declaraciones de conformidad.....	346			
24.2	Declaraciones de conformidad específicas del país.....	348			
25	CÓDIGO ABIERTO	349			
25.1	Información sobre software de código abierto.....	349			
26	AGENTES DE SERVICIO	350			
27	AGENTES AUXILIARES	354			
28	NORMAS.....	356			
29	ÍNDICE DE TÉRMINOS TÉCNICOS	357			

1.1 Símbolos utilizados

A continuación se explica el significado de determinados símbolos.



Identifica una reacción esperada (p. ej. de un paso de trabajo o de una función).



Identifica una reacción inesperada (p. ej. de un paso de trabajo o de una función).



Todas las tareas marcadas con este símbolo requieren conocimientos especiales y capacidad de comprensión técnica. Por su seguridad, le aconsejamos que acuda a un taller especializado autorizado KTM para llevar a cabo estas tareas. Estos talleres cuentan con mecánicos que han recibido una instrucción específica y disponen de las herramientas especiales necesarias para realizar el mantenimiento ideal de su motocicleta.



Identifica una referencia cruzada (más información en la página indicada).



Identifica una indicación con información o consejos adicionales.



Indica el resultado de un punto de comprobación.

1 REPRESENTACIÓN

V

Indica una medición de la tensión.

A

Indica una medición de la corriente.



Identifica el fin de una actividad incluidos los posibles trabajos posteriores.

1.2 Formatos utilizados

A continuación se explica el formato de las páginas.

Nombre propio

Identifica un nombre propio.

Nombre®

Identifica un nombre protegido.

Marca™

Identifica una marca comercial.

Conceptos subrayados

Remitirse a los datos técnicos del vehículo o a la terminología marcada que se explica en la relación de terminología.

2.1 Definición del uso conforme a lo previsto

Este vehículo está diseñado y construido para soportar las exigencias normales derivadas de la circulación por pistas y terrenos sencillos (pistas no pavimentadas). Este vehículo no es adecuado para el uso circuitos de carreteras.



Información

Este vehículo solo cuenta con permiso de circulación para las vías públicas en la versión homologada.

2.2 Uso indebido

Utilizar el vehículo únicamente de la forma adecuada.

Si se hace un uso no adecuado, se pueden provocar daños personales, materiales y al medio ambiente.

Cualquier uso del vehículo que no responda al uso adecuado ni a la definición de empleo supone un uso indebido.

El uso indebido también incluye el empleo de agentes de servicio y medios auxiliares que no cumplan las especificaciones exigidas para el empleo en cuestión.

2.3 Indicaciones de seguridad

Para que el producto descrito se utilice de manera segura deben respetarse algunas indicaciones de seguridad.

Por consiguiente, lea con atención estas instrucciones, así como todas las demás que se incluyen en el volumen de suministro. Las indicaciones de seguridad están resaltadas en el texto y tienen enlaces con los puntos relevantes.

2 INDICACIONES DE SEGURIDAD



Información

En determinadas posiciones bien visibles del producto descrito se han colocado diversos adhesivos de aviso o advertencia. No quite los adhesivos de aviso o advertencia. Si faltan los adhesivos, es posible que usted o bien otras personas no detecten los peligros y puedan sufrir lesiones.

2.4 Símbolos y grados de peligrosidad



Peligro

Aviso sobre un peligro que conduce inmediatamente y con seguridad a lesiones graves, permanentes, o incluso la muerte si no se toman las precauciones necesarias.



Advertencia

Aviso sobre un peligro que conduce probablemente a lesiones graves o incluso la muerte si no se toman las precauciones necesarias.



Precaución

Aviso sobre un peligro que conduce probablemente a lesiones leves si no se toman las precauciones necesarias.

Indicación

Aviso sobre un peligro que conduce a daños considerables en la máquina o en el material si no se toman las precauciones necesarias.



Indicación

Aviso sobre un peligro que conduce a daños en el medio ambiente si no se toman las precauciones necesarias.

2 INDICACIONES DE SEGURIDAD

2.5 Advertencia contra manipulaciones

Está prohibido realizar modificaciones en los componentes de insonorización. Asimismo, las siguientes medidas y la ejecución de los estados correspondientes también están prohibidas legalmente:

- 1 Desmontar o poner fuera de servicio cualquier tipo de dispositivo o componente insonorizante de un vehículo antes de su venta o entrega al cliente final, así como durante el periodo de propiedad del vehículo por parte del cliente final, con motivos distintos al servicio, la reparación o la sustitución, y
- 2 Utilizar el vehículo después de que se haya desmontado o puesto fuera de servicio un dispositivo o componente de esta clase.

Ejemplos de manipulación ilegal:

- 1 Desmontar o perforar los silenciadores, las chapas de rebotamiento, los colectores u otros componentes encargados de conducir los gases de escape.
- 2 Desmontar o perforar las piezas del sistema de admisión.
- 3 Utilizar el vehículo en un estado de mantenimiento indebido.
- 4 Sustituir las piezas móviles del vehículo o de alguna parte del sistema de escape o de admisión por piezas no homologadas por el fabricante.

2.6 Seguridad de funcionamiento



Peligro

Peligro de accidente Una persona que no esté en condiciones de conducir se pone en peligro a sí misma y a los demás.

- No ponga el vehículo en funcionamiento si está bajo los efectos del alcohol, drogas o medicamentos.
- No ponga el vehículo en funcionamiento si no dispone de la condición física o psíquica necesaria.



Peligro

Peligro de envenenamiento Los gases de escape son venenosos y pueden originar pérdida de conocimiento o incluso la muerte.

- Procure siempre una ventilación suficiente durante el funcionamiento del motor.
- Utilice un sistema de aspiración de gases de escape adecuado cuando arranque o deje en marcha el motor en un espacio cerrado.



Advertencia

Peligro de quemaduras Algunas piezas del vehículo se calientan mucho cuando el vehículo está en marcha.

- No toque ningún componente del vehículo, como sistema de escape, radiador, motor, amortiguador o equipo de frenos, antes de que se hayan enfriado.
- Antes de realizar cualquier trabajo, deje que se enfríen los componentes del vehículo.

El vehículo únicamente se debe utilizar en perfecto estado técnico, de acuerdo con el uso previsto, pensando en la seguridad y respetando el medio ambiente.

2 INDICACIONES DE SEGURIDAD

El vehículo solo puede ser utilizado por personas debidamente instruidas. Para circular por las vías públicas se necesita el permiso de conducción correspondiente.
Las anomalías que afecten a la seguridad deben repararse inmediatamente en un taller especializado autorizado KTM.
Respetar los adhesivos de aviso/advertencia del vehículo.

2.7 Ropa de protección



Advertencia

Peligro de lesiones No utilizar ropa de protección o utilizar menos de la necesaria supone un grave riesgo para la seguridad.

- Utilice en todos los desplazamientos ropa de protección adecuada como casco, botas y guantes, así como pantalón y chaqueta con protectores.
- Utilice siempre ropa de protección en perfecto estado y conforme con las exigencias legales.

En aras de su seguridad, KTM recomienda utilizar el vehículo únicamente con ropa de protección adecuada.

2.8 Normas de trabajo

Siempre que no se indique lo contrario, el encendido debe estar desconectado (modelos con cerradura de encendido y modelos con llave a distancia) o el motor parado (modelos sin cerradura de encendido ni llave a distancia) para realizar cualquier trabajo.

Algunos trabajos requieren el uso de herramientas especiales. Pese a que no forman parte integrante del vehículo, dichas herramientas pueden obtenerse a través del número de pedido indicado entre paréntesis. Ejemplo: extractor de cojinetes (15112017000)

Durante el ensamblaje, las piezas no reutilizables (como tornillos y tuercas autofrenables, juntas, anillos de hermetizado, juntas tóricas, pasadores de aletas o chapas de retención) deben sustituirse por piezas nuevas.

Algunos tornillos requieren un fijador de tornillos (por ejemplo, **Loctite**[®]). Respetar las indicaciones de empleo específicas del fabricante.

Si una pieza nueva ya trae aplicado un fijador de tornillos (p. ej., **Precote**[®]), no aplicar ningún medio de fijación adicional.

Las piezas que se vayan a reutilizar después del desarmado, deben limpiarse y revisarse para verificar que no estén deterioradas ni desgastadas. Sustituir las piezas deterioradas o desgastadas.

Una vez finalizados los trabajos de reparación o mantenimiento, restablecer la seguridad de circulación en el vehículo.

2.9 Medio ambiente

El uso responsable de la motocicleta ayuda a evitar los problemas y conflictos. Para proteger el futuro del motociclismo, asegúrese de que utiliza la motocicleta dentro de la legalidad, piense en el medio ambiente y respete los derechos de los demás.

La eliminación del aceite usado, los agentes de servicio y auxiliares y las piezas usadas debe realizarse en conformidad con la normativa y las directivas del respectivo país.

Debido a que las motocicletas no están sujetas a la directiva europea sobre la eliminación de vehículos usados, no hay ninguna reglamentación legal que regule la eliminación de la motocicleta usada. Su concesionario autorizado KTM estará encantado de ayudarle.

2.10 Manual de instrucciones

Es imprescindible leer completa y atentamente este manual de instrucciones antes de conducir por primera vez el vehículo. El manual de instrucciones contiene mucha información y muchos consejos importantes que le facilita-

2 INDICACIONES DE SEGURIDAD

rán el manejo, la conducción y el servicio de la motocicleta. Aquí aprenderá a adaptar el vehículo a su estatura y a sus preferencias, y conocerá el modo de protegerse contra caídas o lesiones.

Guarde el manual de instrucciones en un lugar de fácil acceso para poderlo consultar siempre que sea necesario. Para obtener más información sobre el vehículo o aclarar cualquier duda que pueda surgir al leer el manual, ponerse en contacto con un concesionario autorizado de KTM.

El manual de instrucciones es un componente importante del vehículo y tiene que entregarse siempre al nuevo propietario en caso de vender el vehículo.

El manual de instrucciones está también disponible para su descarga en su concesionario autorizado de KTM y en la página web de KTM.

Página web internacional de KTM: <http://www.ktm.com>

3.1 Garantía legal y garantía voluntaria

Los trabajos prescritos en el programa de servicio deben realizarse únicamente en un taller especializado autorizado KTM, que confirmará su ejecución en el **KTM Dealer.net**; si no se hace así, se pierden los derechos de garantía. Los daños directos e indirectos derivados de manipulaciones o modificaciones del vehículo no están cubiertos por la garantía.

3.2 Agentes de servicio, medios auxiliares



Indicación

Peligro para el medio ambiente La manipulación incorrecta del combustible supone un peligro para el medio ambiente.

- No permita que el combustible llegue al agua subterránea, al suelo ni a los canales de desagüe.

Los agentes de servicio y los medios auxiliares se han de utilizar conforme al manual de instrucciones y a la especificación técnica.

3.3 Recambios, accesorios

En aras de la seguridad, utilice únicamente recambios y accesorios homologados o recomendados por KTM y encargue su instalación a un taller autorizado de KTM. KTM no responde de los daños resultantes de la utilización de otros productos.

Algunos recambios y accesorios se incluyen entre paréntesis en las descripciones pertinentes. Su concesionario autorizado de KTM estará encantado de poderle ayudar.

3 INDICACIONES IMPORTANTES

En la página web de KTM encontrará el catálogo **KTM PowerParts** más actual para su vehículo.
Página web internacional de KTM: <http://www.ktm.com>

3.4 Servicio

Un requisito básico para la utilización correcta de la motocicleta y para evitar un desgaste prematuro es la realización de las tareas de mantenimiento, ajuste y conservación del motor y el tren de rodaje mencionadas en el manual de instrucciones. Un reglaje incorrecto del tren de rodaje puede originar daños y roturas en los componentes de este.

El uso la motocicleta bajo condiciones extremas, como, por ejemplo, en vías especialmente mojadas y embarradas o en lugares secos y polvorientos, puede originar un desgaste acelerado de componentes de la cadena de transmisión, los frenos o el filtro de aire. En esos casos puede ser necesario realizar el mantenimiento o sustituir las piezas de desgaste antes de que se haya alcanzado el intervalo indicado en el programa de servicio. Deben respetarse los tiempos de rodaje y los intervalos de mantenimiento especificados. La observación de estos plazos contribuye esencialmente a prolongar la vida útil de su motocicleta.

3.5 Imágenes

Algunas de las imágenes que se utilizan en el manual incluyen equipamientos especiales. A fin de mejorar la representación visual y facilitar la comprensión de las imágenes, es posible que algunas piezas se desmonten o no se incluyan en las imágenes. Las descripciones no siempre requieren que se desmonten piezas. Deben observarse las indicaciones contenidas en el texto.

3.6 Servicio de atención al cliente

Si tiene alguna duda sobre el vehículo y sobre KTM, su concesionario autorizado de KTM estará encantado de ayudarle.

La lista de concesionarios autorizados de KTM está disponible en el sitio web de KTM.
Página web internacional de KTM: <http://www.ktm.com>

4 VISTA DEL VEHÍCULO

4.1 Vista frontal izquierda del vehículo (ejemplo)



- ❶ Toma de corriente de accesorios eléctricos (📖 pág. 47)
- ❷ Maneta del embrague (📖 pág. 32)
- ❸ Cierre del asiento (📖 pág. 53)
- ❹ Asideros (📖 pág. 53)
- ❺ Placa portaequipaje (📖 pág. 54)
- ❻ Reposapiés del acompañante (📖 pág. 56)
- ❼ Caballete central (📖 pág. 59)
- ❽ Reposapiés del conductor (📖 pág. 146)
- ❾ Pedal de cambio (📖 pág. 56)
- ❿ Caballete lateral (📖 pág. 58)
- ⓫ Mirilla del aceite del motor
- ⓬ Grifos de gasolina (📖 pág. 51)

4 VISTA DEL VEHÍCULO

4.2 Vista trasera derecha del vehículo (ejemplo)

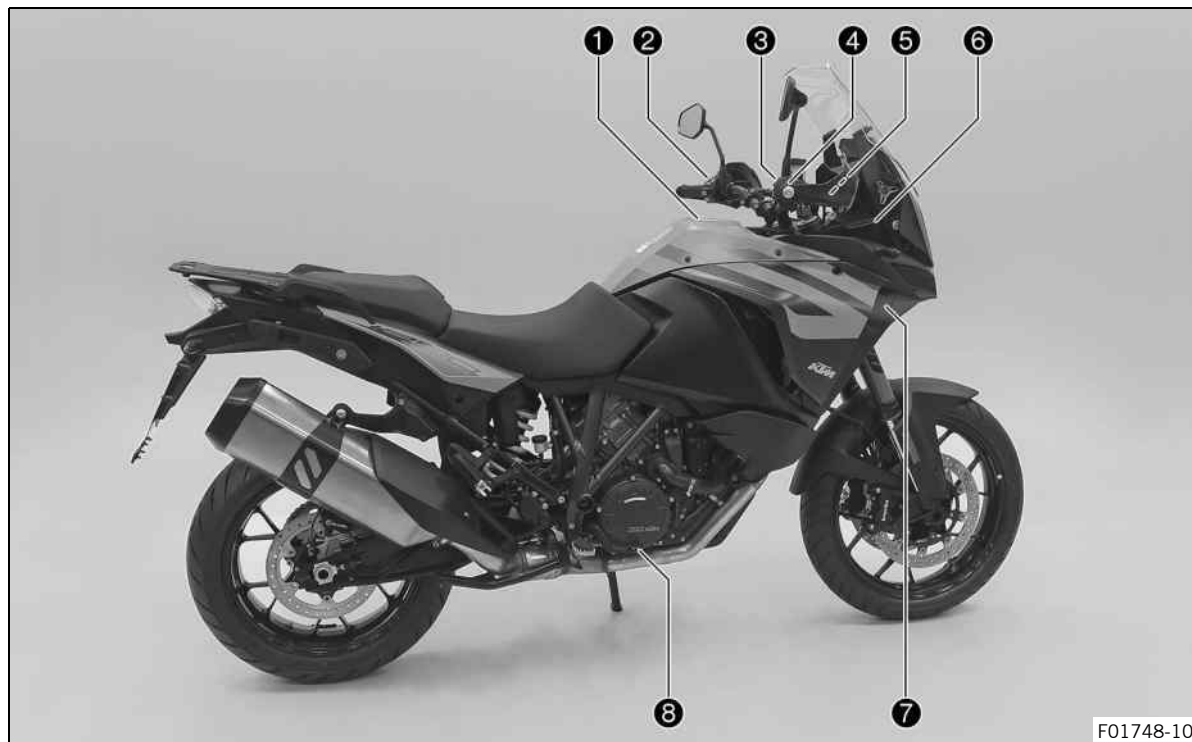

- ① Tapón del depósito de combustible
- ② Mando combinado izquierdo (📖 pág. 33)
- ③ Interruptor combinado a la derecha (📖 pág. 40)
- ④ Puño del acelerador (📖 pág. 33)
- ⑤ Maneta del freno de mano (📖 pág. 32)
- ⑥ Compartimento de almacenamiento
- ⑦ Depósito de compensación del sistema de refrigeración
- ⑧ Pedal del freno (📖 pág. 57)

5 NÚMEROS DE SERIE

5.1 Número de identificación del vehículo

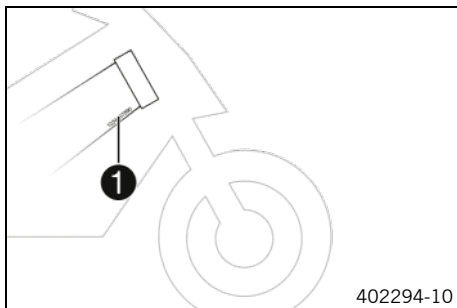

El número de identificación del vehículo **1** está grabado en el chasis, detrás de la parte inferior derecha de la pipa de la dirección.

El número de identificación del vehículo también está indicado en la placa de características.

5.2 Placa de características

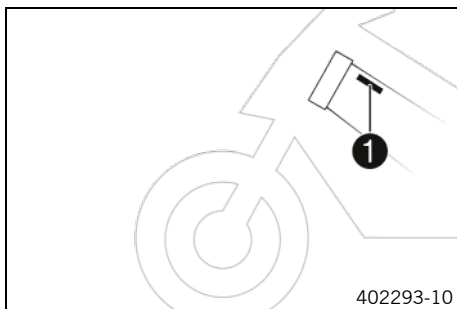

La placa de características **1** se encuentra en el chasis, detrás de la parte superior izquierda de la pipa de la dirección.

5.3 Número de la llave

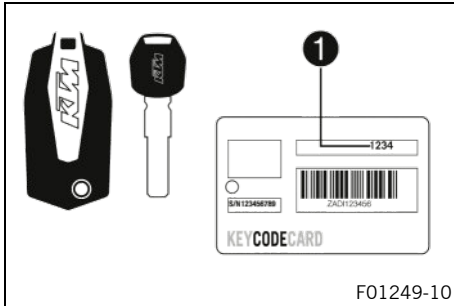

El número de la llave **Code number 1** se indica en la **KEYCODECARD**.



Información

Necesita el número de la llave para encargar una llave de recambio. Conserve por tanto la **KEYCODECARD** en un lugar seguro.

5.4 Número del motor

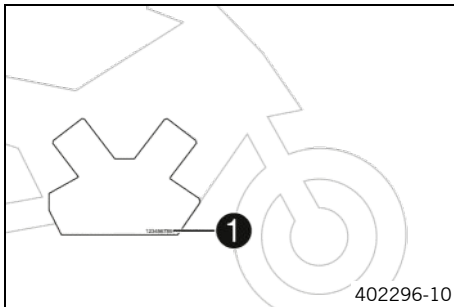

El número del motor **1** está grabado en el lado derecho del motor.

5 NÚMEROS DE SERIE

5.5 Referencia de la horquilla

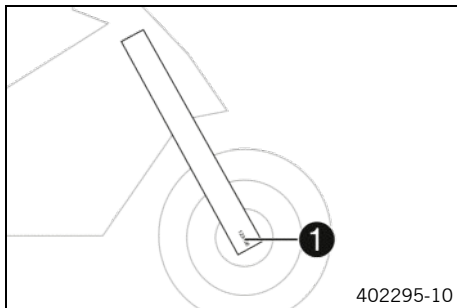

La referencia de la horquilla **1** está grabada en el lado interior del portarruedas.

5.6 Número de artículo del amortiguador

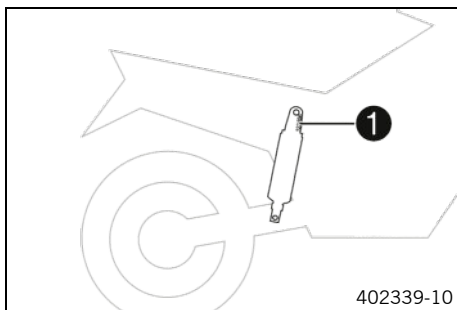

El número de artículo del amortiguador **1** está grabado en la parte superior de este.

5.7 Número de artículo del amortiguador de la dirección

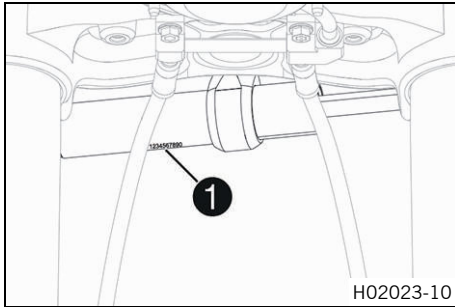

El número de artículo del amortiguador de la dirección **1** está grabado en la parte inferior del amortiguador de la dirección.

6.1 Maneta del embrague

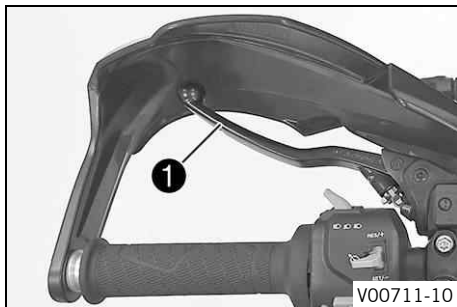

La maneta del embrague ❶ se encuentra en el lado izquierdo del manillar. El embrague se acciona por vía hidráulica, y se reajusta automáticamente.

6.2 Maneta del freno de mano

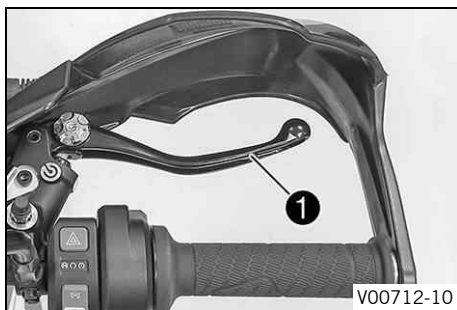

La maneta del freno de mano ❶ se encuentra en el lado derecho del manillar. La maneta del freno de mano acciona simultáneamente el freno de la rueda delantera y el freno trasero.

i Información

Cuando está conectado el modo de **ABS Offroad**, únicamente se acciona el freno de la rueda delantera. Cuando el ABS está desconectado, únicamente se acciona el freno de la rueda delantera.

6.3 Puño del acelerador



El puño del acelerador ❶ se encuentra en el lado derecho del manillar.

6.4 Mando combinado izquierdo

El mando combinado izquierdo está situado a la izquierda del manillar.

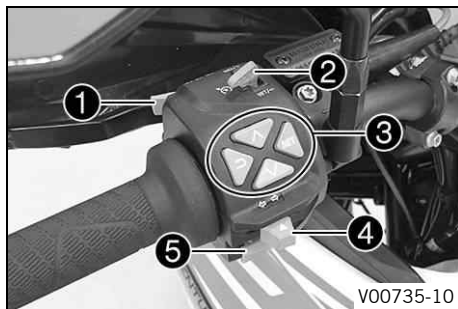

Visión general del interruptor combinado izquierdo

- 1 Mando de las luces (📖 pág. 34)
- 2 Botón del regulador de velocidad (📖 pág. 35)
- 3 Botones del menú (📖 pág. 38)
- 4 Interruptor de los intermitentes (📖 pág. 39)
- 5 Botón de la bocina (📖 pág. 40)

6.5 Mando de las luces

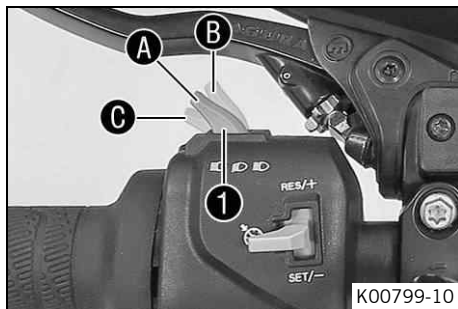

El mando de las luces 1 se encuentra en el mando combinado izquierdo.

Posibles estados







	Luz de cruce conectada – Mando de las luces en la posición A . En esta posición están conectadas la luz de cruce y el piloto trasero.
	Luz de carretera conectada – Mando de las luces pulsado en posición B . En esta posición están encendidas la luz de carretera y el piloto trasero.
	Ráfagas – Poner el mando de las luces en la posición C .

6.6 Botón del regulador de velocidad



El botón del regulador de velocidad ❶ se encuentra en el interruptor combinado izquierdo.

Posibles estados

- Botón del regulador de velocidad  en posición básica.
- Botón del regulador de velocidad  pulsado hacia la izquierda. – En esta posición, se conecta y se desconecta la función del regulador de velocidad. El estado de servicio se muestra en el cuadro de instrumentos.
- El botón del regulador de velocidad  está pulsado brevemente hacia arriba. – La última velocidad guardada vuelve a alcanzarse y a mantenerse. La velocidad objetivo aumenta 1 km/h o 1 mph cada vez que se pulsa brevemente el botón.
- El botón del regulador de velocidad  se mantiene pulsado hacia arriba. – La velocidad objetivo aumenta en fracciones de 5 km/h o 5 mph.
- El botón del regulador de velocidad  está pulsado brevemente hacia abajo. – La función del regulador de velocidad se activa y se mantiene la velocidad actual. La velocidad objetivo disminuye 1 km/h o 1 mph cada vez que se pulsa brevemente el botón.
- El botón del regulador de velocidad  se mantiene pulsado hacia abajo. – La velocidad objetivo disminuye en fracciones de 5 km/h o 5 mph.



Información

Tras activar la función del regulador de velocidad, el puño del acelerador puede volver a girarse a la posición básica. Se mantiene la velocidad elegida. Si la velocidad objetivo se sobrepasa durante menos de 30 segundos girando el puño del acelerador, el regulador de velocidad permanece activado.

Para desconectar la función del regulador de velocidad, pulsar hacia la izquierda el botón del regulador de velocidad . Además, la función del regulador de velocidad se desactiva en los siguientes casos:

- Accionamiento de la maneta del freno de mano
- Accionamiento del pedal de freno
- Accionamiento de la maneta del embrague
- Cambio de marcha
- Giro del puño del acelerador a partir de la posición básica
- Regulación del control de tracción de la motocicleta (**MTC**)
- Deslizamiento en la rueda trasera o levantamiento de la rueda delantera
- Se produce un error que afecta negativamente la función del regulador de velocidad
- La velocidad objetivo se sobrepasa en un adelantamiento durante más de 30 segundos



Advertencia

Peligro de accidente La función del sistema de regulación de velocidad no debe usarse en todas las situaciones de conducción.

La velocidad objetivo escogida es inferior al mínimo cuando la potencia del motor no es suficiente en una pendiente.

La velocidad objetivo escogida se supera cuando el freno motor no es suficiente en una bajada.

- No usar la función del sistema de regulación de velocidad en trayectos con muchas curvas.
- No usar la función del sistema de regulación de velocidad en calzadas resbaladizas (por ejemplo, con lluvia, hielo o nieve) o en superficies que no sean sólidas (por ejemplo, arena, piedras o grava).
- No usar la función del sistema de regulación de velocidad cuando la situación del tráfico no permite una velocidad constante.

La función del regulador de velocidad solo está disponible con el control de tracción de la motocicleta activado (**MTC**).

Si el control de tracción de la motocicleta (**MTC**) se desconecta, la función del regulador de velocidad también se desconecta.

La función del regulador de velocidad no se puede activar durante una aceleración muy fuerte.

La función del regulador de velocidad solo se puede activar en la 3.^a, 4.^a, 5.^a y 6.^a marcha.

La gama de regulación abarca de 40 a 200 km/h o de 25 a 125 mph.

6.7 Botones del menú

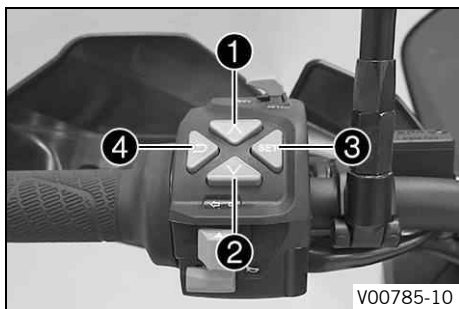

Las teclas de menú están centradas en el interruptor combinado izquierdo.

Los botones del menú permiten controlar el display matriz del cuadro de instrumentos.

El botón **1** es el botón **UP**.

El botón **2** es el botón **DOWN**.

El botón **3** es el botón **SET**.



El botón **4** es el botón **BACK**.

6.8 Interruptor de los intermitentes



El interruptor de los intermitentes ❶ se encuentra en el interruptor combinado izquierdo.

Posibles estados

	Intermitentes desconectados – Presionar el interruptor de los intermitentes hacia la carcasa.
	Intermitentes del lado izquierdo conectados – Interruptor de los intermitentes pulsado hacia la izquierda. Cada vez que se pulsa, el interruptor de los intermitentes regresa a la posición central.
	Intermitentes del lado derecho conectados – Interruptor de los intermitentes pulsado hacia la derecha. Cada vez que se pulsa, el interruptor de los intermitentes regresa a la posición central.

i Información

La desconexión automática de los intermitentes está disponible como función del software (**ATIR**).

La función **ATIR** emplea un contador de tiempo y distancia. Cuando los intermitentes han estado conectados durante al menos 10 segundos y 150 metros, se desactivan.



Ambos contadores se paran cuando el vehículo se detiene. Cuando el interruptor de los intermitentes se vuelve a accionar, ambos contadores se ponen a cero.

6.9 Botón de la bocina



El botón de la bocina ❶ se encuentra en el interruptor combinado izquierdo.

Posibles estados

- Botón de la bocina  en la posición básica.
- Botón de la bocina  pulsado – En esta posición se acciona la bocina.

6.10 Interruptor combinado a la derecha

El mando combinado derecho se encuentra en el lado derecho del manillar.

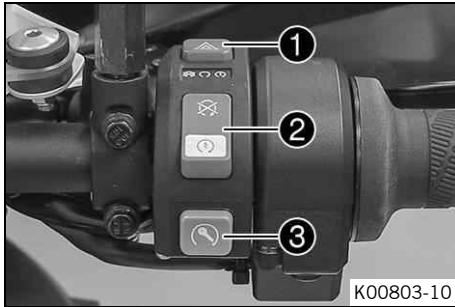

Visión general del interruptor combinado derecho

- ❶ Interruptor de las luces de emergencia (📖 pág. 41)
- ❷ Interruptor de parada de emergencia/botón del motor de arranque (📖 pág. 42)
- ❸ Tecla Race-on (📖 pág. 43)

6.11 Interruptor de las luces de emergencia

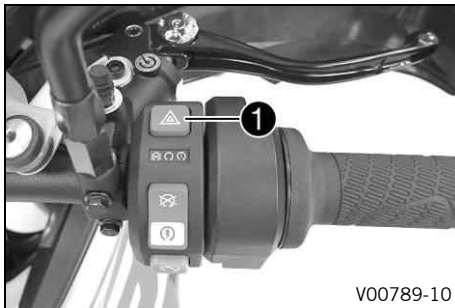

El interruptor de las luces de emergencia ❶ se encuentra en el interruptor combinado derecho. Las luces de emergencia se utilizan para señalar situaciones de emergencia.

i Información

Las luces de emergencia pueden conectarse y desconectarse cuando el encendido está conectado o hasta 60 segundos después de desconectar el encendido. Las luces de emergencia no deben utilizarse durante más tiempo del estrictamente necesario, puesto que la batería de 12 V se descarga.

Posibles estados



Luces de emergencia conectadas – Parpadean los cuatro intermitentes y los testigos de control verdes de los intermitentes en el cuadro de instrumentos.

6.12 Interruptor de parada de emergencia/botón del motor de arranque



El interruptor de parada de emergencia/botón del motor de arranque **1** se encuentra en el interruptor combinado derecho.

Posibles estados



Interruptor de parada de emergencia/botón del motor de arranque desconectado (posición superior) – En esta posición, el circuito de encendido está interrumpido; se para el motor si está en marcha, y no es posible arrancarlo. Se muestra un mensaje en el display.



Interruptor de parada de emergencia/botón del motor de arranque conectado (posición central) – Esta es la posición necesaria para poder circular, el circuito de encendido está cerrado.



Motor de arranque conectado (posición inferior) – En esta posición se acciona el motor de arranque.

6.13 Tecla Race-on



La tecla Race-on ① está situada en el interruptor combinado derecho.

i Información

La tecla Race-on desempeña en este vehículo la función de la cerradura de encendido.

La dirección únicamente puede bloquearse si se gira el manillar completamente hacia la izquierda.

Posibles estados

- Tecla Race-on ① en la posición básica.
- Tecla Race-on ① pulsada brevemente – Al pulsar brevemente, se conecta el encendido y se desbloquea el manillar o se desconecta el encendido. El testigo de control Race-on se ilumina una vez brevemente para confirmar.
- Tecla Race-on ① pulsada de forma prolongada – Al pulsar de forma prolongada, se desconecta el encendido y se bloquea al mismo tiempo el manillar.

6.14 Cerradura del manillar (antena)

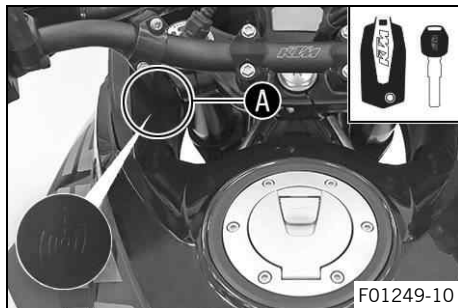

En este vehículo se sustituye la cerradura de encendido y del manillar por una llave a distancia con transpondedor (llave Race-on (📖 pág. 46)).

Para activar el bloqueo del manillar, el manillar debe estar girado completamente a la izquierda.

La dirección se bloquea y se desbloquea de forma electromecánica con la tecla Race-on (📖 pág. 43).

Si la tensión de la batería de la llave Race-on es demasiado baja, mantener la llave Race-on o la llave de encendido negra en la zona **A** de la motocicleta y repetir el arranque del motor.



Información

Tan pronto como se haya arrancado el motor, guarde en un lugar seguro la llave Race-on o la llave de encendido negra.

Posibles estados

- Encendido desconectado, dirección bloqueada – En este estado de servicio, el circuito de encendido está abierto y la dirección está bloqueada.
- Encendido desconectado, dirección desbloqueada – En este estado de servicio, el circuito de encendido está abierto y la dirección está desbloqueada.

- Encendido conectado, dirección desbloqueada – En este estado de servicio, el circuito de encendido está cerrado y la dirección está desbloqueada.

6.15 Bloqueo de arranque



El bloqueo electrónico de arranque protege el vehículo contra el uso no autorizado.

En cuanto se desconecta el encendido con la tecla Race-on (🔑 pág. 43), se activa el bloqueo de arranque y se bloquea el sistema electrónico del motor.

El testigo de control Race-on **1** puede indicar errores parpadeando.

Si está instalado el sistema de alarma opcional, el testigo de control Race-on **1** parpadea cuando el sistema de alarma está encendido.

6.16 Llave Race-on

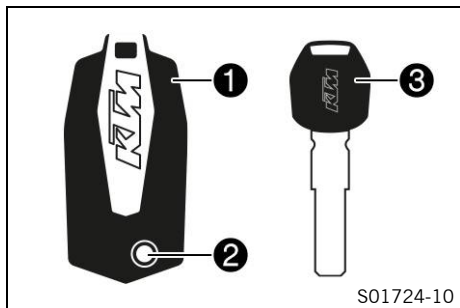

La Llave Race-on ① desempeña en este vehículo todas las funciones de una llave de encendido clásica.

Con el botón ② se despliega el paletón. El paletón únicamente se utiliza para desbloquear el cierre del asiento y para abrir la maleta (opcional).

La llave de encendido negra ③ solo está prevista para las situaciones en las que la llave Race-on no esté disponible o no funcione.

La llave de encendido negra puede utilizarse para arrancar el vehículo en caso de que la tensión de la batería de la llave Race-on sea muy baja y de que el vehículo no reconozca el transpondedor. Asimismo, con la llave de encendido negra se puede desbloquear el cierre del asiento y se puede abrir la maleta (opcional).



Información

Las llaves de encendido contienen componentes electrónicos. Mantenga siempre una distancia de varios centímetros con otros dispositivos que contengan componentes electrónicos.

En caso de perder una llave de encendido, un taller especializado autorizado por KTM debe desactivarla para impedir que el vehículo se pueda poner en marcha sin autorización.

Las llaves de encendido están activadas cuando se entregan.

Pueden activarse un máximo de cuatro llaves de encendido indicando el número de la llave en un taller especializado autorizado por KTM.

6.17 Toma de corriente de accesorios eléctricos

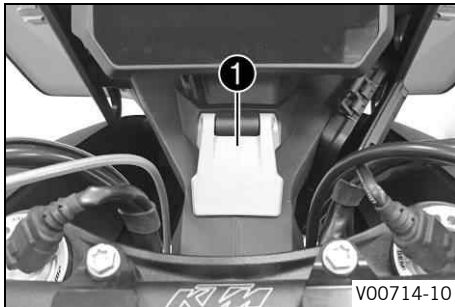

La toma de corriente ❶ de accesorios eléctricos se encuentra delante de la tija superior de la horquilla. Está conectada al positivo continuo y protegida con un fusible.

Toma de corriente para accesorios eléctricos	
Tensión	12 V
Consumo máximo de corriente	10 A

6.18 Conector USB

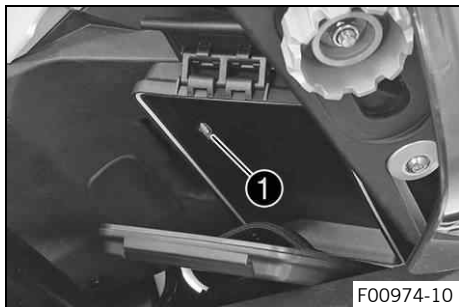

En el compartimento de almacenamiento se incluye un conector USB ① para la alimentación de tensión de dispositivos externos. El conector USB se activa junto con el encendido.

Conector USB	
Tensión	5 V
Consumo máximo de corriente	2,1 A

6.19 Abrir el tapón del depósito de combustible



Peligro

Peligro de incendio El combustible es fácilmente inflamable.

El combustible del depósito se dilata con el calor y podría salirse si este está demasiado lleno.

- No reposte cerca de fuego abierto o cigarrillos encendidos.
- Pare el motor para repostar.
- Asegúrese de no verter combustible, en especial sobre las partes del vehículo que estén muy calientes.
- Elimine inmediatamente el combustible que pueda haberse vertido.
- Respete las indicaciones para repostar.



Advertencia

Peligro de envenenamiento El combustible es venenoso y nocivo para la salud.

- Evite que el combustible entre en contacto con los ojos, la piel o la ropa.
- Acuda inmediatamente a un médico en caso de ingerirse combustible.
- No aspire los vapores del combustible.
- Si el combustible entra en contacto con la piel, lave inmediatamente la zona afectada con agua abundante.
- Si el combustible entra en contacto con los ojos, lávelos bien con agua y acuda inmediatamente a un médico.
- Si se mancha la ropa de combustible, cámbiese de ropa.
- Guarde el combustible correctamente en un bidón adecuado y manténgalo fuera del alcance de los niños.



Indicación

Peligro para el medio ambiente La manipulación incorrecta del combustible supone un peligro para el medio ambiente.

- No permita que el combustible llegue al agua subterránea, al suelo ni a los canales de desagüe.

Condición

La motocicleta está parada.

El motor está apagado.

El encendido está conectado o se ha desconectado hace menos de 1 minuto.

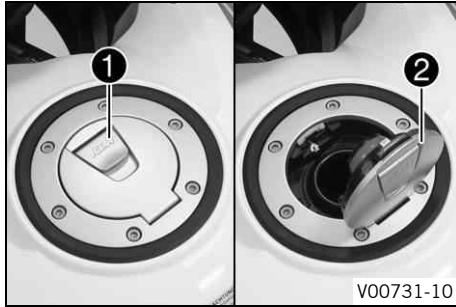

- Abrir lentamente hacia arriba la cubierta ①.
- ✓ El tapón del depósito de combustible se desbloquea.
- Abrir hacia arriba el tapón del depósito de combustible ②.

6.20 Cerrar el tapón del depósito de combustible

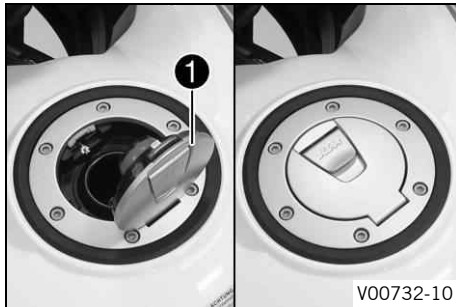

Advertencia

Peligro de incendio El combustible es fácilmente inflamable y nocivo para la salud.

- Compruebe que el tapón del depósito de combustible se ha bloqueado correctamente tras el cierre.
- Si se mancha la ropa de combustible, cámbiese de ropa.
- Si el combustible entra en contacto con la piel, lave inmediatamente la zona afectada con agua abundante.

- Bajar el tapón del depósito de combustible ❶ y presionarlo hacia abajo.
- ✓ El tapón del depósito de combustible se enclava de forma audible.



6.21 Grifos de gasolina

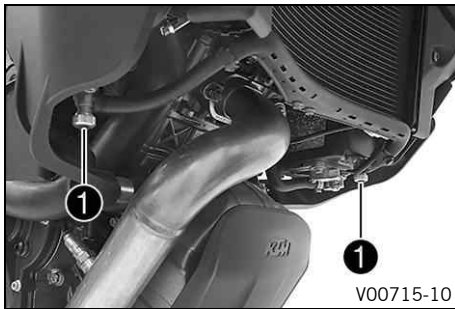

Hay un grifo de gasolina ❶ en cada lado del depósito de combustible.

i Información

Los grifos de gasolina deben permanecer siempre abiertos durante la circulación.

Los grifos de gasolina únicamente deben cerrarse para desmontar el depósito de combustible.

Posibles estados

- Grifos de gasolina cerrados – No se puede compensar el nivel y la alimentación de combustible para el cuerpo de la válvula de mariposa está cerrada.
- Grifos de gasolina abiertos – Se puede compensar el nivel y la alimentación de combustible para el cuerpo de la válvula de mariposa está abierta.

6.22 Abrir el compartimento de almacenamiento

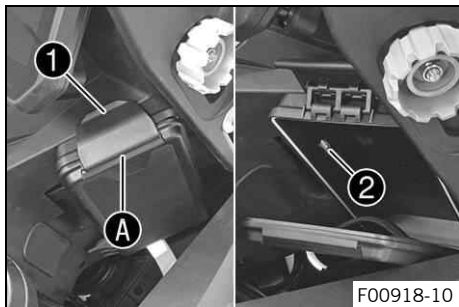

- Levantar el bloqueo 1 y desengancharlo de la zona A.
- Abrir el compartimento de almacenamiento.



Información

En el compartimento de almacenamiento se incluye un conector USB 2 (pág. 48) para la alimentación de tensión de dispositivos externos.

6.23 Cerrar el compartimento de almacenamiento

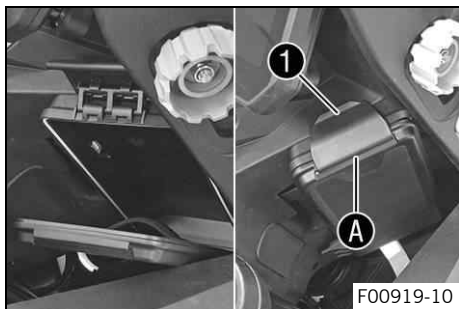

- Cerrar el compartimento de almacenamiento.
- Enganchar el bloqueo 1 en la zona A y presionarlo hacia abajo.

6.24 Cierre del asiento

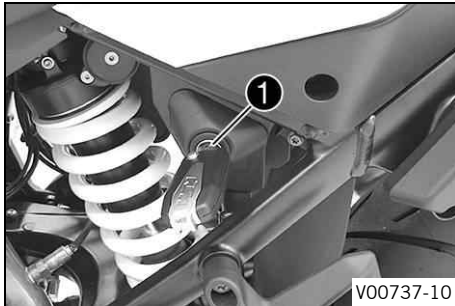

El cierre del asiento **1** se encuentra en el lado izquierdo del vehículo debajo del asiento. Puede desbloquearse con la llave Race-on o con la llave de encendido negra.

6.25 Asideros

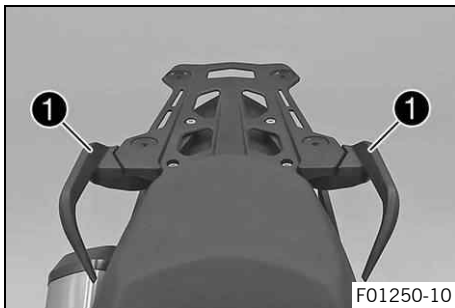

El acompañante puede utilizar los asideros **1** para sujetarse durante la conducción.

6.26 Placa portaequipaje

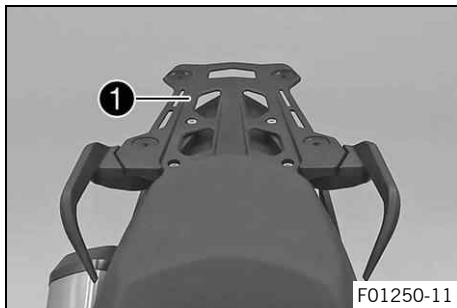

La placa portaequipaje **1** se encuentra detrás del asiento. En la placa portaequipaje permite instalar la placa base de un cofre (opcional).

La placa portaequipaje no se puede cargar con más peso del especificado.

Carga máxima admisible de la placa portaequipaje	8 kg (18 lb.)
--	---------------



Información

Prestar atención a las indicaciones del fabricante del cofre.

6.27 Portamaletas

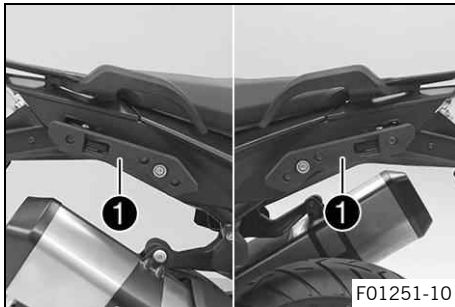

Los portamaletas ❶ se encuentran a los lados del asiento de acompañante.

En los portamaletas puede fijarse un sistema de maleta (opcional). Usar sistemas portamaletas autorizados o recomendados por KTM. Tener en cuenta las indicaciones del manual de montaje **KTM PowerParts** adjunto.

**Información**

No se recomienda el uso de otros sistemas portamaletas. Si se usan otros sistemas portamaletas, no supere la carga máxima de los portamaletas.

Carga máxima admisible de los portamaletas por cada lado cuando se usan otros sistemas portamaletas	7 kg (15 lb.)
---	---------------

6.28 Reposapiés del acompañante

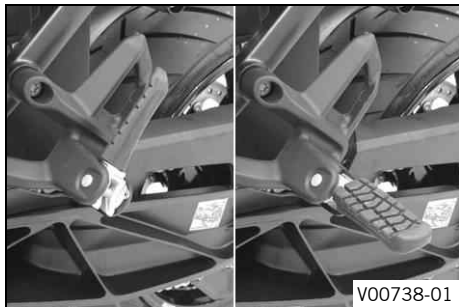

Los reposapiés del acompañante son plegables.

Posibles estados

- Reposapiés del acompañante plegados – Para circular sin acompañante.
- Reposapiés del acompañante desplegados – Para circular con acompañante.

6.29 Pedal de cambio

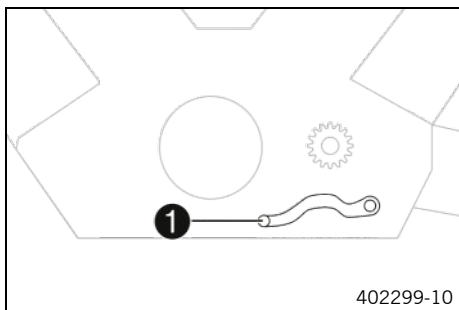

El pedal del cambio **1** está montado en el lado izquierdo del motor.

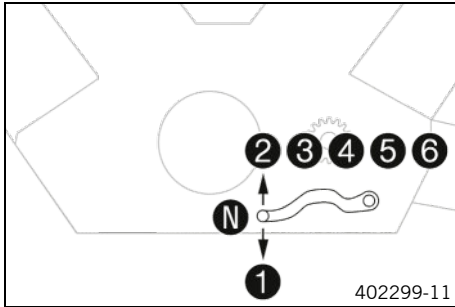

La posición de las marchas se indica en la figura.
La posición de ralentí se encuentra entre la 1.^a y la 2.^a marcha.

6.30 Pedal del freno

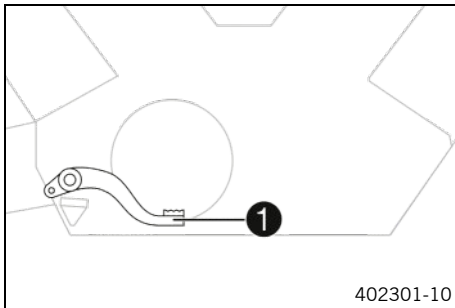

El pedal del freno ❶ se encuentra delante del reposapiés derecho.
El pedal del freno acciona el freno de la rueda trasera.

6.31 Caballete lateral

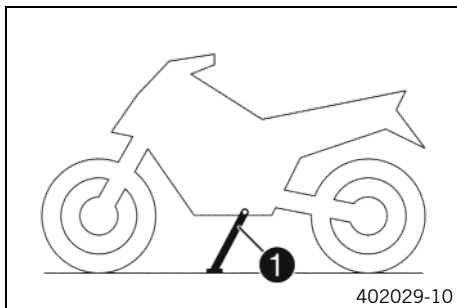

El caballete lateral **1** se encuentra en el lado izquierdo del vehículo.

El caballete lateral permite apoyar la motocicleta para estacionarla.

i Información

Durante la circulación, el caballete lateral debe estar cerrado.

El caballete lateral está acoplado al sistema de arranque de seguridad. Cumplir las indicaciones del capítulo Detener y estacionar el vehículo.

Posibles estados

- Caballete lateral abierto – El vehículo puede apoyarse en el caballete lateral. El sistema de arranque de seguridad está activado.
- Caballete lateral cerrado – Esta posición es obligatoria para circular. El sistema de arranque de seguridad está desactivado.

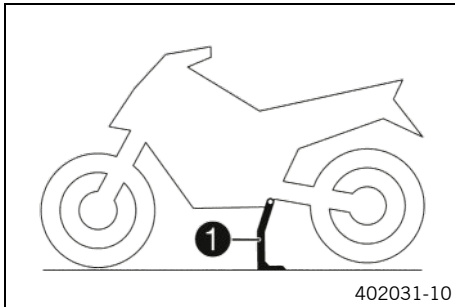
6.32 Caballete central

Además del caballete lateral, el vehículo también dispone de un caballete central **1**.

7 CUADRO DE INSTRUMENTOS

7.1 Cuadro de instrumentos



El cuadro de instrumentos se encuentra delante del manillar. El cuadro de instrumentos está dividido en dos zonas de funcionamiento.

- 1 Testigos de control (📖 pág. 66)
- 2 Display



Advertencia

Peligro de quemaduras Las piezas del cuadro de instrumentos alcanzan temperaturas muy elevadas en determinadas situaciones.

A una temperatura ambiente superior a 55 °C (131 °F), el display se calentará especialmente en caso de detenciones prolongadas, p. ej., en un semáforo o con radiación solar directa.

- No toque el cuadro de instrumentos en dichas situaciones directamente con las manos.
- Utilice ropa de protección adecuada.
- En caso de quemarse, coloque la zona afectada inmediatamente debajo de agua tibia.

7.2 Activación y prueba



Activación

El cuadro de instrumentos se conecta junto con el encendido.



Información

El nivel de brillo de los indicadores se controla mediante un sensor de luz ambiental instalado en el cuadro de instrumentos.

Prueba

En el display aparece el texto de bienvenida y los testigos de control se activan brevemente para un control de funcionamiento.



Información

El testigo de control de fallo de funcionamiento se ilumina siempre que el motor está parado. Si el motor está en marcha y el testigo de control de fallo de funcionamiento se ilumina, detener el vehículo respetando las normas del tráfico y ponerse en contacto con un taller especializado autorizado de KTM.

El testigo de aviso de la presión de aceite se ilumina siempre que el motor está parado. Si el motor está en marcha y el testigo de aviso de la presión de aceite se ilumina, detener el vehículo inmediatamente respetando las normas del tráfico y parar el motor.

El testigo de aviso del ABS y el testigo de control del TC se iluminan hasta que se alcanza una velocidad de unos 6 km/h (aprox. 4 mph) o superior.

7.3 Modo de día/noche



El modo de día se representa con una coloración clara.



El modo de noche se representa con una coloración oscura.

i Información

El sensor de luz ambiental del cuadro de instrumentos registra la claridad del ambiente y activa automáticamente el modo de día o de noche en el display. En función de la claridad que registre el sensor de luz ambiental, aumenta o se reduce la luz del display o se cambia al otro modo. El modo de visualizado no se puede cambiar de forma manual.

7 CUADRO DE INSTRUMENTOS

7.4 Advertencias

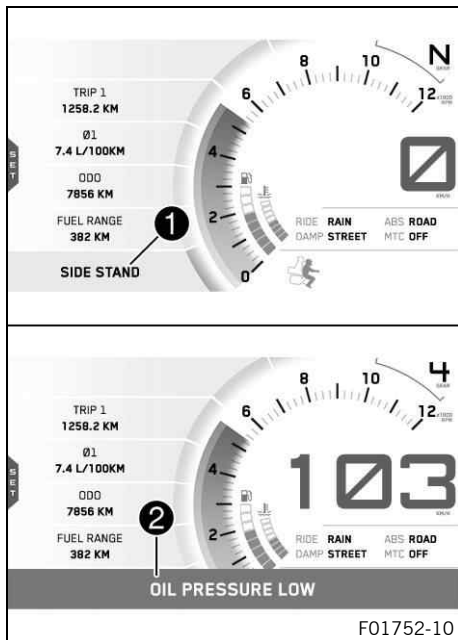

Las advertencias se muestran en el borde inferior del display; en función de su relevancia se resaltan en amarillo o rojo.

Las advertencias amarillas **1** indican errores o información que requieren tomar medidas rápidamente o adaptar el estilo de conducción.

Las advertencias rojas **2** indican errores o información que requieren tomar medidas inmediatas.



Información

Las advertencias se ocultan al pulsar cualquier botón. Todas las advertencias disponibles se muestran en el menú **Warnings** hasta que dejan de estar activas.

7.5 Aviso de hielo en la calzada

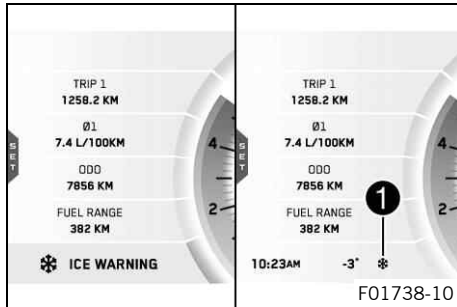

Cuando aparece la advertencia de hielo ❄ indica un alto riesgo de calzada resbaladiza.

La advertencia de hielo ❄ se muestra en la zona ❶ del display. La advertencia de hielo ❄ se muestra en el display cuando la temperatura ambiente desciende del valor prescrito.

Temperatura	$\leq 4 \text{ }^{\circ}\text{C}$ ($\leq 39 \text{ }^{\circ}\text{F}$)
-------------	--

La advertencia de hielo ❄ desaparece del display cuando la temperatura ambiente vuelve a sobrepasar el valor prescrito.

Temperatura	$\geq 6 \text{ }^{\circ}\text{C}$ ($\geq 43 \text{ }^{\circ}\text{F}$)
-------------	--

i Información

Si se ilumina la advertencia de hielo ❄, aparece adicionalmente la advertencia **ICE WARNING**.

7 CUADRO DE INSTRUMENTOS

7.6 Testigos de control



Los testigos de control proporcionan información adicional sobre el estado de servicio de la motocicleta. Al conectar el encendido, se iluminan brevemente todos los testigos de control.





i Información

El testigo de control de fallo de funcionamiento se ilumina siempre que el motor está parado. Si el motor está en marcha y el testigo de control de fallo de funcionamiento se ilumina, detener el vehículo respetando las normas del tráfico y ponerse en contacto con un taller especializado autorizado de KTM.







El testigo de aviso de la presión de aceite se ilumina siempre que el motor está parado. Si el motor está en marcha y el testigo de aviso de la presión de aceite se ilumina, detener el vehículo inmediatamente respetando las normas del tráfico y parar el motor.

El testigo de aviso del ABS y el testigo de control del TC se iluminan hasta que se alcanza una velocidad de unos 6 km/h (aprox. 4 mph) o superior.

Posibles estados

	El testigo de control Race-on se ilumina/parpadea en amarillo/naranja/rojo – Mensaje de estado o de error del sistema Race-on/del sistema de alarma.
	El testigo de control del intermitente izquierdo parpadea en verde al ritmo del intermitente – El intermitente izquierdo está activado.
	El testigo de control de la luz de carretera se ilumina en azul – La luz de carretera está activada.
	El testigo de aviso general se ilumina en amarillo – Se ha detectado una advertencia/un aviso relativo a la seguridad de funcionamiento. También se visualiza en el display.
	El testigo de aviso del ABS se ilumina en amarillo – Mensaje de estado o de error del <u>ABS</u> . El testigo de aviso del ABS parpadea si el modo de ABS Offroad está activado.

7 CUADRO DE INSTRUMENTOS

	El testigo de control TC se ilumina/parpadea en amarillo – El MTC (📖 pág. 300) no está activo o ya está actuando. El testigo de control TC también se ilumina cuando se detecta un error. Contactar con un taller especializado autorizado de KTM. El testigo de control TC parpadea si TC interviene activamente o si el HHC (📖 pág. 170) (opcional) está activado.
	El testigo de control del ralentí se ilumina en verde – La caja de cambios está en posición de ralentí.
	El testigo de aviso de la presión de aceite se ilumina en rojo – La presión de aceite es demasiado baja. Detener el vehículo inmediatamente respetando las normas de tráfico y apagar el motor.
	El testigo de control del regulador de velocidad se ilumina en amarillo – La función del regulador de velocidad está activada, pero la regulación de velocidad no está activa.
	El testigo de control del regulador de velocidad se ilumina en verde – La función del regulador de velocidad está activada y la regulación de velocidad está activa.
	El testigo de control de fallo de funcionamiento se ilumina en amarillo – El <u>OB</u> D ha detectado un error crítico para las emisiones o la seguridad.
	El testigo de control del intermitente derecho parpadea en verde al ritmo del intermitente – El intermitente derecho está activado.

7 CUADRO DE INSTRUMENTOS

7.7 Display

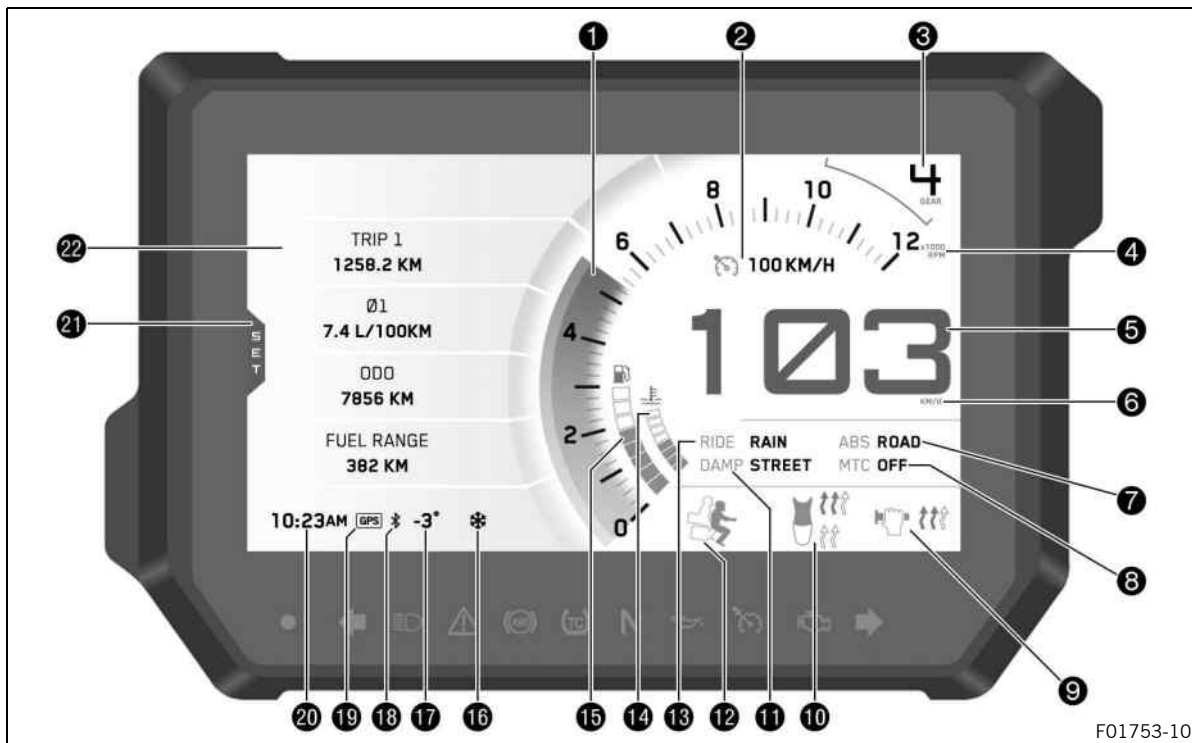



Información

En la figura se muestra la pantalla de inicio del cuadro de instrumentos. Si está abierto el menú, se muestra además la velocidad.

- 1 Número de revoluciones (📖 pág. 72)
 - 1 Recomendación para cambiar de marcha (📖 pág. 73)
La recomendación para cambiar de marcha está integrada en el indicador del cuentarrevoluciones.
 - 2 Indicador del regulador de velocidad (📖 pág. 74)
 - 3 Indicador de la marcha
 - 4 Unidad del indicador del régimen de revoluciones
 - 5 Velocidad (📖 pág. 75)
 - 6 Unidad del velocímetro
 - 7 Indicador **ABS** (📖 pág. 76)
 - 8 Indicador **MTC** (📖 pág. 76)
 - 9 Calefacción de las empuñaduras (opcional) (📖 pág. 78)
 - 10 Calefacción del asiento (opcional) (📖 pág. 78)
 - 11 Indicador **Damp** (📖 pág. 77)
 - 12 Indicador **Load** (📖 pág. 79)
 - 13 Indicador **Ride** (📖 pág. 77)
 - 14 Indicador de la temperatura del líquido refrigerante (📖 pág. 79)
 - 15 Indicador del nivel de combustible (📖 pág. 80)
 - 16 Aviso de hielo en la calzada (📖 pág. 65)
-

7 CUADRO DE INSTRUMENTOS

- 16 Solo se muestra si hay un alto riesgo de hielo en la calzada.
- 17 Indicador de temperatura de aire ambiente (📖 pág. 81)
- 18 **Bluetooth®** (opcional)
- 19 **GPS** (opcional)
- 20 Hora (📖 pág. 81)
- 21 **SET**
- 21 Solo se muestra con la vista general del menú cerrada.
- 22 Indicador **Favourites** (📖 pág. 82)

7.8 Número de revoluciones

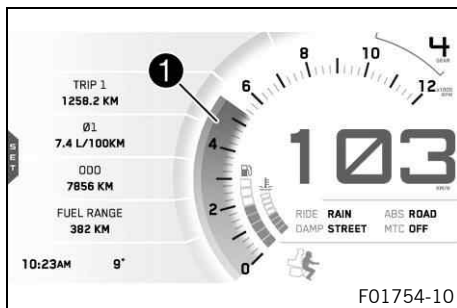

El régimen de revoluciones se muestra en la zona 1 del display. El número de revoluciones se indica en revoluciones por minuto.

7.9 Recomendación para cambiar de marcha

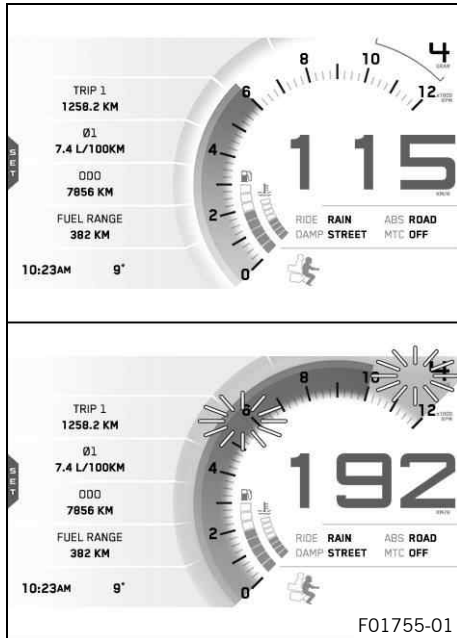

La recomendación para cambiar de marcha está integrada en el indicador del cuentarrevoluciones. El menú **Shift Light** permite ajustar el régimen de revoluciones de la recomendación para cambiar de marcha. Durante la fase de rodaje (hasta 1 000 km/621 mi) la recomendación para cambiar de marcha siempre está activa. Una vez transcurrida esta fase puede desactivarse la recomendación para cambiar de marcha y ajustarse los valores para **RPM1** y **RPM2**. La recomendación para cambiar de marcha se ilumina en rojo con **RPM1** y parpadea en rojo con **RPM2**.

i Información

En la 6.ª marcha, la recomendación para cambiar de marcha se desactiva cuando el motor está caliente y después del primer servicio de mantenimiento.

Temperatura del líquido refrigerante	≤ 35 °C (≤ 95 °F)
ODO	< 1.000 km (< 620 mi)
La recomendación para cambiar de marcha se ilumina siempre con	6.500 rpm

7 CUADRO DE INSTRUMENTOS

Temperatura del líquido refrigerante	> 35 °C (> 95 °F)
ODO	> 1.000 km (> 620 mi)
Recomendación para cambiar de marcha con RPM1	Se ilumina
Recomendación para cambiar de marcha con RPM2	Parpadea

7.10 Indicador del regulador de velocidad

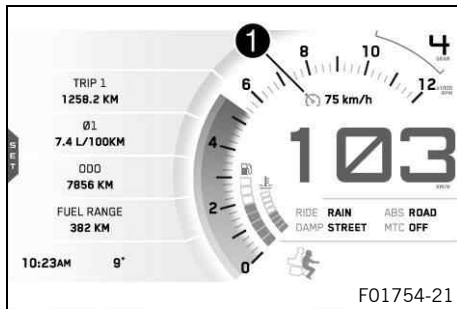

El estado de servicio del regulador de velocidad activado se muestra en la zona ❶ del display.
El regulador de velocidad se controla mediante el botón del regulador de velocidad  (📖 pág. 35).

7.11 Velocidad

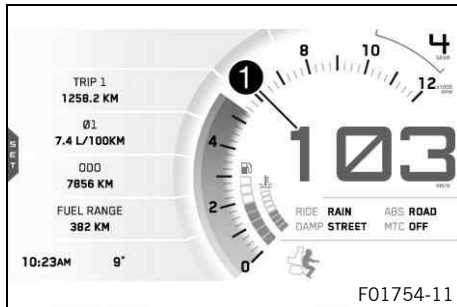

La velocidad se muestra en la zona **1** del display.
 La unidad de velocidad se puede configurar en el menú **Distance**.
 La velocidad se indica en kilómetros por hora **km/h** o en millas por hora **mph**.

i Información

A partir de los 160 km/h (100 mph), el tamaño de fuente del indicador va aumentando conforme lo hace la velocidad.
 El tamaño máximo de fuente se alcanza a los 200 km/h (124 mph) y a partir de ahí se reduce el contraste del fondo.

7 CUADRO DE INSTRUMENTOS

7.12 Indicador ABS

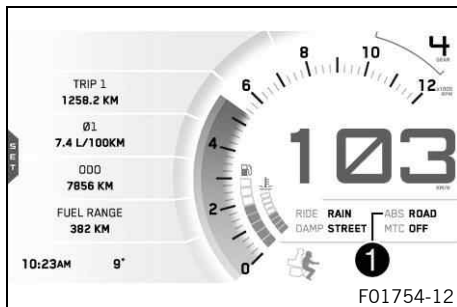

El modo de ABS ajustado se muestra en la zona ❶ del display. En el menú **ABS** puede configurarse el **ABS**.

7.13 Indicador MTC

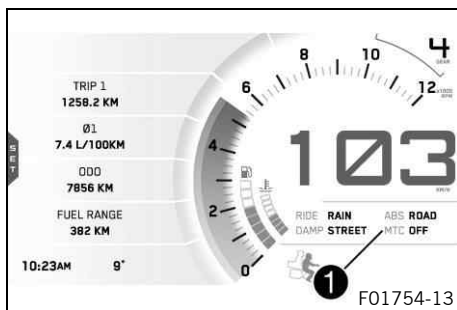

En la zona ❶ del display se indica si **MTC** está conectado o desconectado.

En el menú **MTC** puede conectarse o desconectarse el control de tracción de la motocicleta.

7.14 Indicador Ride

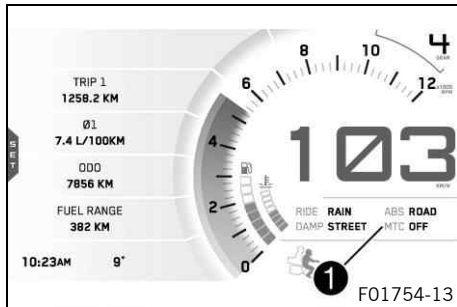

El **Ride Mode** ajustado se muestra en la zona ❶ del display.
En el menú **Ride Mode** puede configurarse el modo de conducción.

7.15 Indicador Damp

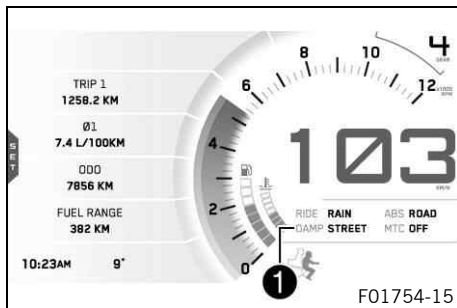

El modo **Damping** ajustado se muestra en la zona ❶ del display.
En el menú **Damping** puede configurarse la amortiguación.

7 CUADRO DE INSTRUMENTOS

7.16 Calefacción de las empuñaduras (opcional)

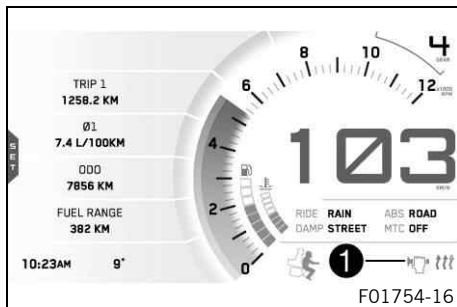

Si la calefacción de las empuñaduras está conectada, se muestra el símbolo **Heated Grips** en la zona ❶ del display. La calefacción de las empuñaduras se puede configurar en el menú **Heated Grips**.

7.17 Calefacción del asiento (opcional)

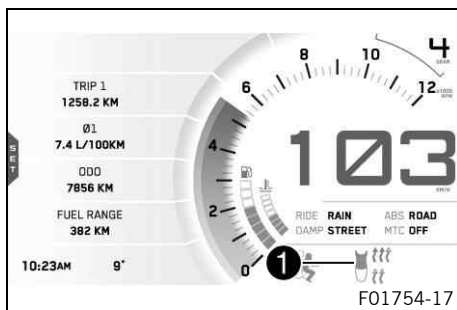

Si la calefacción del asiento está conectada, se muestra el símbolo **Heated Seat** en la zona ❶ del display. La calefacción del asiento se puede configurar en el menú **Heated Seat**.



Información

El nivel de calefacción del asiento del acompañante se puede regular mediante un interruptor junto al asidero derecho.

7.18 Indicador Load

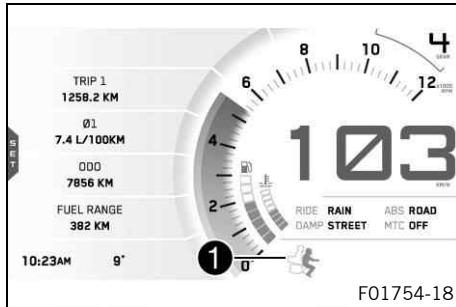

La carga ajustada se muestra en la zona **1** del display.
 La carga se puede configurar en el menú **Load**.
 Configurar la carga solo en estado sin carga.

7.19 Indicador de la temperatura del líquido refrigerante

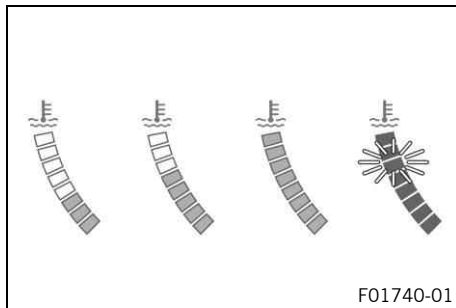

El indicador de la temperatura del líquido refrigerante está compuesto de barras. Cuantas más barras se iluminan, más caliente está el líquido refrigerante.

i Información

Cuando parpadean todas las barras, se muestra adicionalmente la advertencia **ENGINE TEMP HIGH**.

Posibles estados

- Motor frío – Se iluminan hasta tres barras.
- Motor en temperatura de servicio – Se iluminan cuatro barras.
- Motor caliente – Se iluminan de cinco a ocho barras.

- Motor muy caliente – Las ocho barras parpadean en rojo.

7.20 Indicador del nivel de combustible

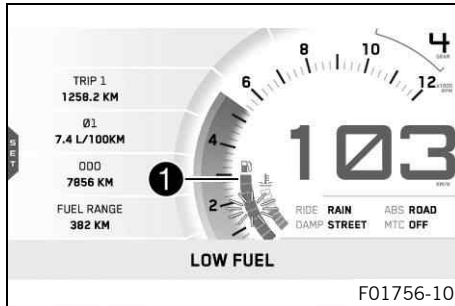

La capacidad del depósito de combustible se muestra en la zona ❶ del display. El indicador del nivel de combustible está compuesto de barras. Cuantas más barras estén iluminadas, mayor será el nivel de combustible en el depósito de combustible.



Información

Cuando la reserva de combustible está a punto de agotarse, las ocho barras parpadean en rojo y aparece además la advertencia **LOW FUEL**.

Para evitar que el indicador oscile continuamente durante la marcha, el nivel de combustible se muestra con una ligera demora.

El indicador del nivel de combustible no se actualiza mientras el caballete lateral está extendido o el interruptor de parada de emergencia está desactivado.

Cuando se cierra el caballete lateral y se acciona el interruptor de parada de emergencia, la siguiente actualización se produce tras 2 minutos.

Si el cuadro de instrumentos no recibe ninguna señal del transmisor de nivel de combustible, el indicador del nivel de combustible parpadea.

7.21 Indicador de temperatura de aire ambiente

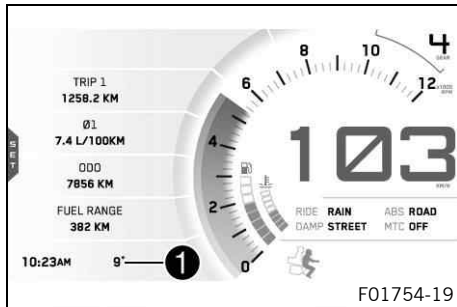

La temperatura ambiente se muestra en la zona **1**.
 La unidad de la temperatura ambiente se puede configurar en el menú **Temperature**.
 La temperatura ambiente se muestra en °C o °F.

7.22 Hora

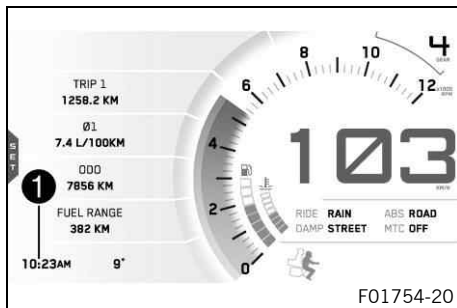

La hora se muestra en la zona **1** del display.
 En todos los idiomas, excepto en EN-US, se muestra la hora con el formato de 24 horas. La hora se muestra en formato de 12 horas si está configurado el idioma EN-US.
 En el menú **Time/Date** puede configurarse la hora.

i Información

La hora debe ajustarse si se ha desconectado la batería del vehículo de 12 V o si se ha desmontado el fusible.

7 CUADRO DE INSTRUMENTOS

7.23 Indicador Favourites

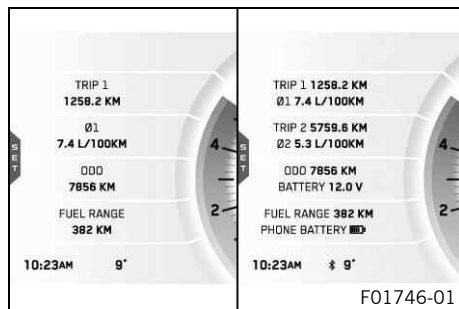

En el indicador **Favourites** se muestran hasta ocho puntos de información.

En el menú **Favourites** se puede configurar libremente el indicador **Favourites**.



Información

De uno a cuatro puntos de información seleccionados se muestran en dos líneas. De cinco a ocho puntos de información seleccionados se muestran en una línea.

7.24 Indicador Quick Selector 1

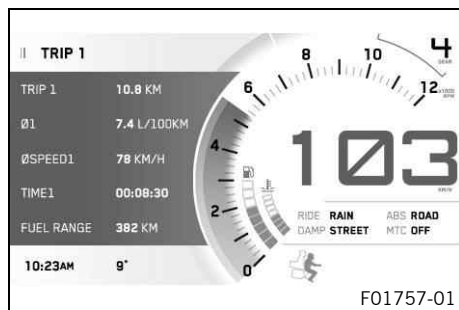

Al pulsar el botón **UP** se abre **Quick Selector 1** con el menú cerrado.

Al pulsar el botón **BACK** se cierra **Quick Selector 1**.



Información

En el menú **Quick Selector 1** puede configurarse **Quick Selector 1**. Se puede seleccionar cualquier información.

7.25 Indicador Quick Selector 2

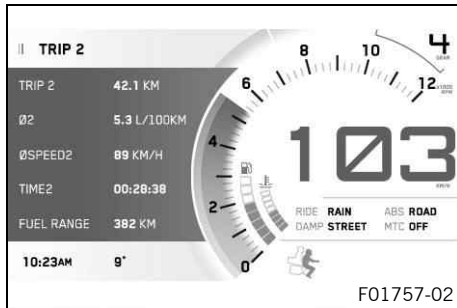

Al pulsar el botón **DOWN** se abre **Quick Selector 2** con el menú cerrado.

Al pulsar el botón **BACK** se cierra **Quick Selector 2**.



Información

En el menú **Quick Selector 2** puede configurarse **Quick Selector 2**. Se puede seleccionar cualquier información.

7.26 Indicador Navigation (opcional)



El indicador **Navigation** aparece cuando la función de navegación está activada.

En el indicador **Navigation** se muestran la flecha de dirección, la distancia hasta el siguiente punto del trayecto, el nombre de la calle y hasta cuatro puntos de información.

En el menú **Navi Info Screen** se puede configurar libremente el indicador **Navigation**.



Información

De uno a cuatro puntos de información seleccionados se muestran en dos líneas. De tres a cuatro puntos de información seleccionados se muestran en una línea.

7.27 Menú

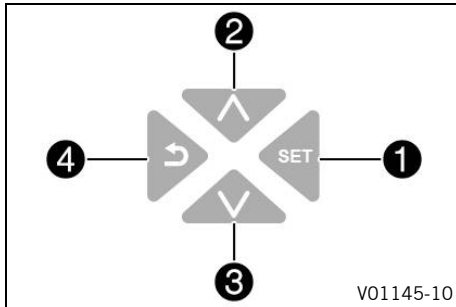

Información

Para abrir el menú, pulsar el botón **SET** ① en la pantalla de inicio.

Con el botón **UP** ② o el botón **DOWN** ③ se puede navegar por el menú.

Al pulsar el botón **BACK** ④ se cierra el menú actual o la visión general del menú.

Si con el menú abierto no se pulsa ninguna tecla del interruptor combinado de la izquierda, el menú se cierra automáticamente transcurridos unos 20 segundos. Al pulsar de nuevo el botón **SET** se accede al último menú abierto.

7.27.1 KTM MY RIDE (opcional)

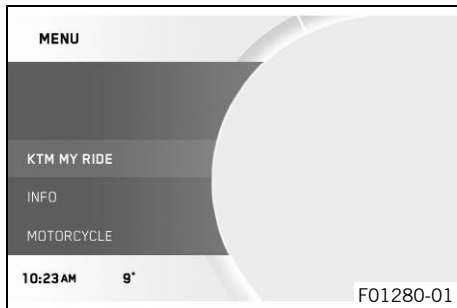
**Condición**

- La motocicleta está parada.
- La función **KTM MY RIDE** (opcional) está activada.
 - Con el menú cerrado, pulsar el botón **SET**.
 - Pulsar el botón **UP** o **DOWN** hasta que se marque la opción **KTM MY RIDE**. Pulsar el botón **SET** para abrir el menú.

Con **KTM MY RIDE** pueden emparejarse teléfonos móviles o auriculares compatibles con el cuadro de instrumentos mediante **Bluetooth®** y configurarse la función de navegación.

**Información**

No todos los teléfonos móviles o auriculares son compatibles para su emparejamiento con el cuadro de instrumentos.

Se debe admitir el estándar **Bluetooth®** 2.1.

7.27.2 Audio (opcional)



Condición

- La función **KTM MY RIDE** (opcional) está activada.
- La función **Wireless Interface** (opcional) está activada.
- El cuadro de instrumentos está emparejado con un teléfono móvil adecuado.
- El cuadro de instrumentos está emparejado con unos auriculares adecuados.
 - Con el menú cerrado, pulsar el botón **SET**.
 - Pulsar el botón **UP** o **DOWN** hasta que se marque la opción **KTM MY RIDE**. Pulsar el botón **SET** para abrir el menú.



Advertencia

- Peligro de accidente** El volumen demasiado alto de los auriculares puede distraer del estado del tráfico.
- Seleccione un volumen de los auriculares bajo que le permita percibir con claridad las señales acústicas.

- Pulsar el botón **UP** o **DOWN** hasta que se marque la opción **Audio**. Pulsar el botón **SET** para abrir el menú.
- Al mantener pulsado el botón **UP** se aumenta el volumen de audio.

- Al mantener pulsado el botón **DOWN** se reduce el volumen de audio.
- Al pulsar brevemente el botón **UP** se pasa a la siguiente pista de audio.
- Pulsando brevemente una o dos veces el botón **DOWN** se cambia, según el modelo de teléfono móvil, a la pista de audio anterior o bien se reproduce la actual desde el principio.
- Al pulsar el botón **SET** se reproduce o se pone en pausa la pista de audio.



Consejo

Con algunos teléfonos móviles es necesario iniciar antes el reproductor de audio del teléfono para que sea posible la reproducción.

Para hacer el manejo más sencillo, la función **Audio** puede añadirse a **Quick Selector 1** o a **Quick Selector 2**.

7.27.3 Navigation (opcional)

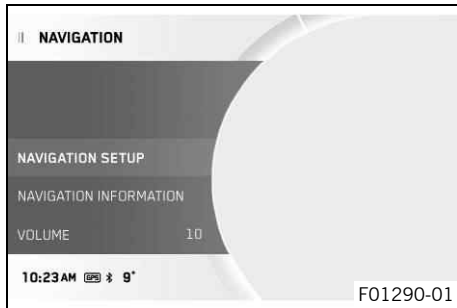

Condición

- La función **KTM MY RIDE** (opcional) está activada.
- La app **KTM MY RIDE** (opcional) está instalada y abierta en un teléfono móvil adecuado (dispositivos **Android**® a partir de la versión 6.0, dispositivos iOS a partir de la versión 10).
- El cuadro de instrumentos está emparejado con un teléfono móvil adecuado.
- La función de GPS está activada en el teléfono móvil emparejado.
- Para la navegación con voz: el cuadro de instrumentos está emparejado con unos auriculares compatibles y se ha descargado un paquete de voz adecuado en la app **KTM MY RIDE**.
 - Con el menú cerrado, pulsar el botón **SET**.
 - Pulsar el botón **UP** o **DOWN** hasta que se marque la opción **KTM MY RIDE**. Pulsar el botón **SET** para abrir el menú.
 - Pulsar el botón **UP** o **DOWN** hasta que se marque la opción **Navigation**. Pulsar el botón **SET** para abrir el menú.

En el menú **Navigation** se pueden realizar diferentes ajustes y consultar información general acerca de la navegación.

i Información

La función **Audio** se puede usar a la vez que la función de navegación.

Cuando la función de navegación está activa, una llamada entrante se representa con una ventana pequeña en el borde superior del display del cuadro de instrumentos. Con la telefonía activa no se puede navegar en el menú **Navigation**.

Con la función de navegación conectada y el aparato emparejado se muestra el símbolo **GPS** en el display del cuadro de instrumentos.

7.27.4 Setup de navegación (opcional)

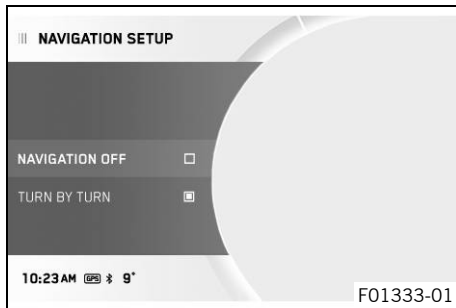

Condición

- La función **KTM MY RIDE** está activada (opcional).
 - La app **KTM MY RIDE** (opcional) está instalada y abierta en un teléfono móvil adecuado (dispositivos **Android**® a partir de la versión 6.0, dispositivos iOS a partir de la versión 10).
 - El cuadro de instrumentos está emparejado con un teléfono móvil adecuado.
 - La función de GPS está activada en el teléfono móvil emparejado.
- Con el menú cerrado, pulsar el botón **SET**.

- Pulsar el botón **UP** o **DOWN** hasta que se marque la opción **KTM MY RIDE**. Pulsar el botón **SET** para abrir el menú.
- Pulsar el botón **UP** o **DOWN** hasta que se marque la opción **Navigation**. Pulsar el botón **SET** para abrir el menú.
- Pulsar el botón **UP** o **DOWN** hasta que se marque la opción **Navigation Setup**. Pulsar el botón **SET** para abrir el menú.
- Pulsar el botón **UP** o **DOWN** hasta que el punto del menú deseado **Navigation Off** o **Turn by Turn** aparezca marcado. Pulsar el botón **SET** para conectar o desconectar el submenú correspondiente.



Información

Con **Navigation Off** puede conectarse o desconectarse la navegación visual. La navegación con voz permanece activa.

Con **Turn by Turn** se puede modificar la navegación visual a una flecha de dirección.

En el submenú **Navigation Setup** se puede configurar el modo de navegación.

7.27.5 Información de navegación (opcional)

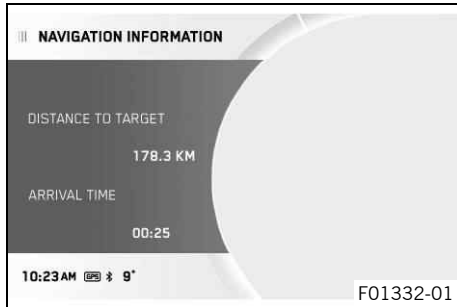

Condición

- La función **KTM MY RIDE** (opcional) está activada.
 - La app **KTM MY RIDE** (opcional) está instalada y abierta en un teléfono móvil adecuado (dispositivos **Android®** a partir de la versión 6.0, dispositivos iOS a partir de la versión 10).
 - El cuadro de instrumentos está emparejado con un teléfono móvil adecuado.
 - La función de GPS está activada en el teléfono móvil emparejado.
- Con el menú cerrado, pulsar el botón **SET**.
 - Pulsar el botón **UP** o **DOWN** hasta que se marque la opción **KTM MY RIDE**. Pulsar el botón **SET** para abrir el menú.
 - Pulsar el botón **UP** o **DOWN** hasta que se marque la opción **Navigation**. Pulsar el botón **SET** para abrir el menú.
 - Pulsar el botón **UP** o **DOWN** hasta que se marque la opción **Navigation Information**. Pulsar el botón **SET** para abrir el menú.



Información

Distance to Target indica la distancia hasta el destino.
Arrival Time indica la hora de llegada estimada del teléfono móvil.

En el submenú **Navigation Information** se puede ver información sobre la navegación actual.

7.27.6 Volumen (opcional)

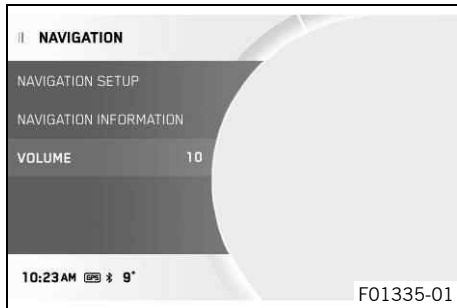

Condición

- La función **KTM MY RIDE** (opcional) está activada.
- La app **KTM MY RIDE** (opcional) está instalada y abierta en un teléfono móvil adecuado (dispositivos **Android**® a partir de la versión 6.0, dispositivos iOS a partir de la versión 10).
- El cuadro de instrumentos está emparejado con un teléfono móvil adecuado.
- La función de GPS está activada en el teléfono móvil emparejado.
- Para la navegación con voz: el cuadro de instrumentos está emparejado con unos auriculares compatibles y se ha descargado un paquete de voz adecuado en la app **KTM MY RIDE**.
 - Con el menú cerrado, pulsar el botón **SET**.
 - Pulsar el botón **UP** o **DOWN** hasta que se marque la opción **KTM MY RIDE**. Pulsar el botón **SET** para abrir el menú.
 - Pulsar el botón **UP** o **DOWN** hasta que se marque la opción **Navigation**. Pulsar el botón **SET** para abrir el menú.



Advertencia

Peligro de accidente El volumen demasiado alto de los auriculares puede distraer del estado del tráfico.

- Seleccione un volumen de los auriculares bajo que le permita percibir con claridad las señales acústicas.
-

- Pulsar el botón **UP** o **DOWN** hasta que se marque la opción **Volume**.
-



Información

Al mantener pulsado el botón **UP** se aumenta el volumen de audio.

Al mantener pulsado el botón **DOWN** se reduce el volumen de audio.

En el submenú **Volume** se puede configurar el volumen de sonido de la navegación.

7.27.7 Setup (opcional)

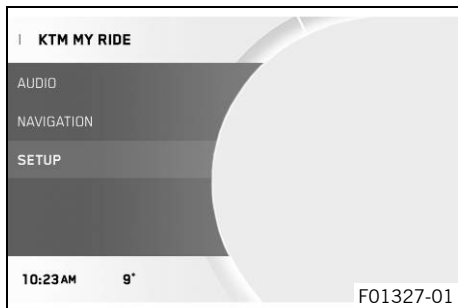

Condición

- La motocicleta está parada.
- La función **KTM MY RIDE** (opcional) está activada.
 - Con el menú cerrado, pulsar el botón **SET**.
 - Pulsar el botón **UP** o **DOWN** hasta que se marque la opción **KTM MY RIDE**. Pulsar el botón **SET** para abrir el menú.
 - Pulsar el botón **UP** o **DOWN** hasta que se marque la opción **Setup**. Pulsar el botón **SET** para abrir el menú.

En **Setup** se puede configurar **Wireless Interface**, que permite activar o desactivar el menú **Bluetooth**.



Información

La función **Bluetooth**® solo puede usarse junto con **KTM MY RIDE** (opcional).

Con la función **Bluetooth**® conectada y el aparato emparejado se muestra el símbolo **Bluetooth**® en el display del cuadro de instrumentos.

No todos los teléfonos móviles o auriculares son compatibles para su emparejamiento con el cuadro de instrumentos.

7.27.8 Bluetooth (opcional)

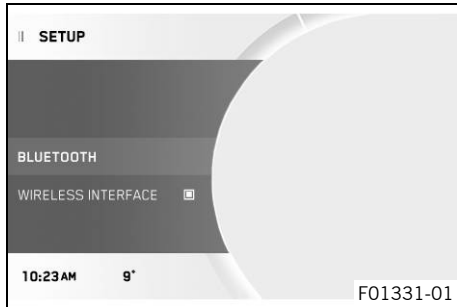
**Condición**

- La motocicleta está parada.
 - La función **KTM MY RIDE** (opcional) está activada.
 - La función **Wireless Interface** (opcional) está activada.
- Con el menú cerrado, pulsar el botón **SET**.
 - Pulsar el botón **UP** o **DOWN** hasta que se marque la opción **KTM MY RIDE**. Pulsar el botón **SET** para abrir el menú.
 - Pulsar el botón **UP** o **DOWN** hasta que se marque la opción **Setup**. Pulsar el botón **SET** para abrir el menú.
 - Pulsar el botón **UP** o **DOWN** hasta que se marque la opción **Bluetooth**. Pulsar el botón **SET** para abrir el menú.

Con **Bluetooth** pueden emparejarse teléfonos móviles o auriculares compatibles con el cuadro de instrumentos mediante **Bluetooth®**.

**Información**

La función **Bluetooth®** solo puede usarse junto con **KTM MY RIDE** (opcional).

Con la función **Bluetooth®** conectada y el aparato emparejado se muestra el símbolo **Bluetooth®** en el display del cuadro de instrumentos.

No todos los teléfonos móviles o auriculares son compatibles para su emparejamiento con el cuadro de instrumentos.

7.27.9 Phone (opcional)

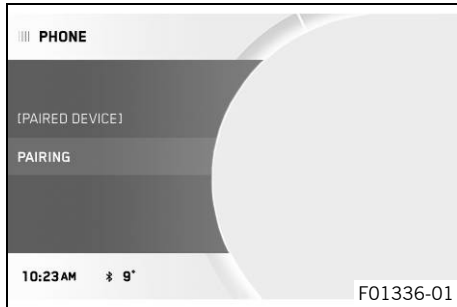

Condición

- La motocicleta está parada.
- La función **KTM MY RIDE** (opcional) está activada.
- La función **Wireless Interface** (opcional) está activada.
- La función **Bluetooth®** del dispositivo que deba emparejarse también está activada.
 - Con el menú cerrado, pulsar el botón **SET**.
 - Pulsar el botón **UP** o **DOWN** hasta que se marque la opción **KTM MY RIDE**. Pulsar el botón **SET** para abrir el menú.
 - Pulsar el botón **UP** o **DOWN** hasta que se marque la opción **Setup**. Pulsar el botón **SET** para abrir el menú.
 - Pulsar el botón **UP** o **DOWN** hasta que se marque la opción **Bluetooth**. Pulsar el botón **SET** para abrir el menú.
 - Pulsar el botón **UP** o **DOWN** hasta que el punto del menú deseado **Phone** aparezca marcado. Pulsar el botón **SET** para abrir el menú.



Información

- No es posible emparejar dos teléfonos móviles con el cuadro de instrumentos al mismo tiempo.
- Volver a pulsar el botón **SET** para confirmar el punto del submenú **Pairing**.

- En el cuadro de instrumentos aparece un mensaje indicando que está preparado para el emparejamiento. Confirmando **Passkey** en el teléfono móvil y en el cuadro de instrumentos, el emparejamiento concluye correctamente.

Información

Después de un emparejamiento correcto, el nombre del teléfono móvil emparejado aparece en el menú **Phone**. Pulsar el botón **UP** o **DOWN** hasta que se marque el dispositivo emparejado. Pulsando el botón **SET** puede borrarse el dispositivo emparejado. No todos los teléfonos móviles son compatibles para su emparejamiento con el cuadro de instrumentos.

-
- Acercar a la zona de cobertura del cuadro de instrumentos el dispositivo emparejado anteriormente con la función **Bluetooth®** activada.
 - ✓ El dispositivo se empareja automáticamente con el cuadro de instrumentos.
 - ✗ Si el dispositivo no se empareja automáticamente con el cuadro de instrumentos transcurridos unos 30 segundos:
 - Volver a iniciar el cuadro de instrumentos o repetir la operación de **Pairing**.

En el submenú **Phone** puede emparejarse un teléfono móvil compatible con el cuadro de instrumentos.

7.27.10 Headset Rider (opcional)

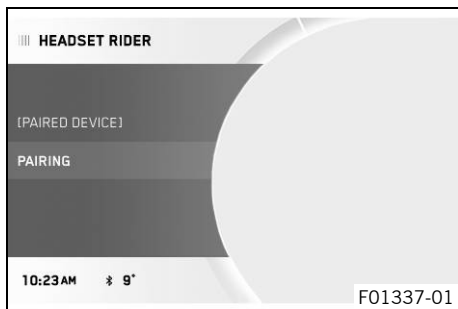

Condición

- La motocicleta está parada.
 - La función **KTM MY RIDE** (opcional) está activada.
 - La función **Wireless Interface** (opcional) está activada.
 - La función **Bluetooth®** del dispositivo que deba emparejarse también está activada.
- Con el menú cerrado, pulsar el botón **SET**.
 - Pulsar el botón **UP** o **DOWN** hasta que se marque la opción **KTM MY RIDE**. Pulsar el botón **SET** para abrir el menú.
 - Pulsar el botón **UP** o **DOWN** hasta que se marque la opción **Setup**. Pulsar el botón **SET** para abrir el menú.
 - Pulsar el botón **UP** o **DOWN** hasta que se marque la opción **Bluetooth**. Pulsar el botón **SET** para abrir el menú.
 - Pulsar el botón **UP** o **DOWN** hasta que se marque la opción **Headset Rider**. Pulsar el botón **SET** para abrir el menú.
 - Volver a pulsar el botón **SET** para confirmar el punto del submenú **Pairing**.
 - El nombre de los auriculares del conductor aparece en el cuadro de instrumentos. Seleccionar el dispositivo pulsando el botón **SET**. Volver a pulsar el botón **SET** para confirmar el punto del submenú **Confirm**. El emparejamiento de los auriculares del conductor con el cuadro de instrumentos se concluye con éxito en este punto.

i Información

Después de un emparejamiento correcto, el nombre de los auriculares emparejados aparece en el menú **Headset Rider**.

Pulsar el botón **UP** o **DOWN** hasta que se marque el dispositivo emparejado. Pulsando el botón **SET** puede borrarse el dispositivo emparejado.

No todos los auriculares son compatibles para su emparejamiento con el cuadro de instrumentos.

- Acercar a la zona de cobertura del cuadro de instrumentos el dispositivo emparejado anteriormente con la función **Bluetooth®** activada.
 - ✓ El dispositivo se empareja automáticamente con el cuadro de instrumentos.
 - ✗ Si el dispositivo no se empareja automáticamente con el cuadro de instrumentos transcurridos unos 30 segundos:
 - Volver a iniciar el cuadro de instrumentos o repetir la operación de **Pairing**.

En el submenú **Headset Rider** pueden emparejarse unos auriculares para el conductor compatibles con el cuadro de instrumentos.

7.27.11 Headset Pass. (opcional)

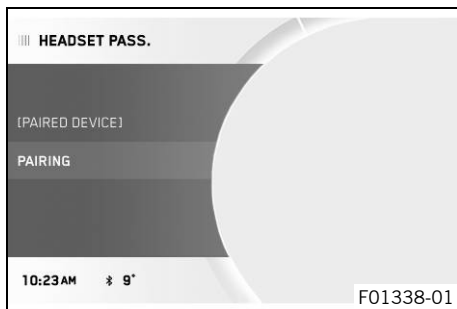

Condición

- La motocicleta está parada.
 - La función **KTM MY RIDE** (opcional) está activada.
 - La función **Wireless Interface** (opcional) está activada.
 - La función **Bluetooth®** del dispositivo que deba emparejarse también está activada.
- Con el menú cerrado, pulsar el botón **SET**.
 - Pulsar el botón **UP** o **DOWN** hasta que se marque la opción **KTM MY RIDE**. Pulsar el botón **SET** para abrir el menú.
 - Pulsar el botón **UP** o **DOWN** hasta que se marque la opción **Setup**. Pulsar el botón **SET** para abrir el menú.
 - Pulsar el botón **UP** o **DOWN** hasta que se marque la opción **Bluetooth**. Pulsar el botón **SET** para abrir el menú.
 - Pulsar el botón **UP** o **DOWN** hasta que se marque la opción **Headset Pass..** Pulsar el botón **SET** para abrir el menú.
 - Volver a pulsar el botón **SET** para confirmar el punto del submenú **Pairing**.
 - El nombre de los auriculares del acompañante aparece en el cuadro de instrumentos. Seleccionar el dispositivo pulsando el botón **SET**. Volver a pulsar el botón **SET** para confirmar el punto del submenú **Confirm**. El emparejamiento de los auriculares del acompañante con el cuadro de instrumentos se concluye con éxito en este punto.



Información

Después de un emparejamiento correcto, el nombre de los auriculares emparejados aparece en el menú **Headset Pass..**

Pulsar el botón **UP** o **DOWN** hasta que se marque el dispositivo emparejado. Pulsando el botón **SET** puede borrarse el dispositivo emparejado.

No todos los auriculares son compatibles para su emparejamiento con el cuadro de instrumentos.

- Acercar a la zona de cobertura del cuadro de instrumentos el dispositivo emparejado anteriormente con la función **Bluetooth®** activada.
 - ✓ El dispositivo se empareja automáticamente con el cuadro de instrumentos.
 - ✗ Si el dispositivo no se empareja automáticamente con el cuadro de instrumentos transcurridos unos 30 segundos:
 - Volver a iniciar el cuadro de instrumentos o repetir la operación de **Pairing**.

En el submenú **Headset Pass.** pueden emparejarse unos auriculares compatibles para el acompañante con el cuadro de instrumentos.

7.27.12 Wireless Interface

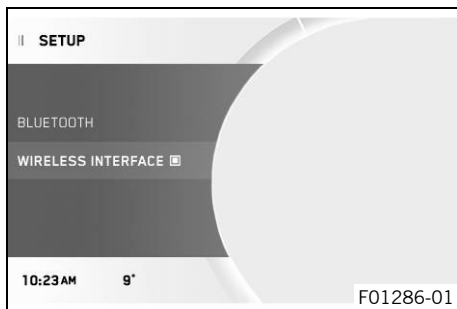

Condición

- La motocicleta está parada.
- La función **KTM MY RIDE** (opcional) está activada.
 - Con el menú cerrado, pulsar el botón **SET**.
 - Pulsar el botón **UP** o **DOWN** hasta que se marque la opción **KTM MY RIDE**. Pulsar el botón **SET** para abrir el menú.
 - Pulsar el botón **UP** o **DOWN** hasta que se marque la opción **Setup**. Pulsar el botón **SET** para abrir el menú.
 - Pulsar el botón **UP** o **DOWN** hasta que se marque la opción **Wireless Interface**. Con el botón **SET**, conectar o desconectar el **Wireless Interface**.

Con **Wireless Interface** se puede activar o desactivar el menú **Bluetooth®**.



Información

La función **Bluetooth®** solo puede usarse junto con **KTM MY RIDE** (opcional).

Con la función **Bluetooth®** conectada y el aparato emparejado se muestra el símbolo **Bluetooth®** en el display del cuadro de instrumentos.

No todos los teléfonos móviles o auriculares son compatibles para su emparejamiento con el cuadro de instrumentos.

7.27.13 Telefonía (opcional)

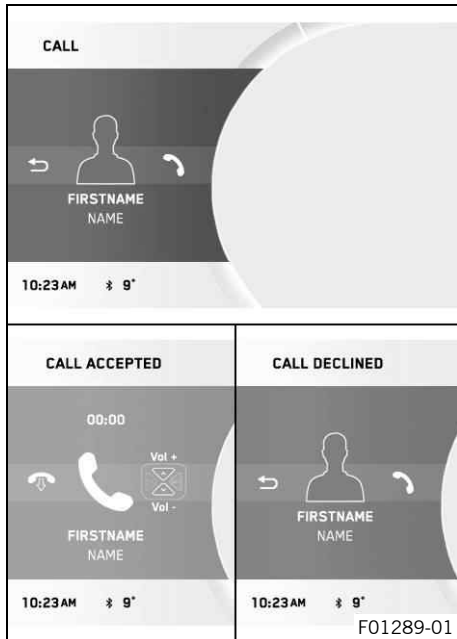

Condición

- La función **KTM MY RIDE** (opcional) está activada.
- La función **Wireless Interface** (opcional) está activada.
- El cuadro de instrumentos está emparejado con un teléfono móvil adecuado.
- El cuadro de instrumentos está emparejado con unos auriculares adecuados.



Advertencia

Peligro de accidente El volumen demasiado alto de los auriculares puede distraer del estado del tráfico.

- Seleccione un volumen de los auriculares bajo que le permita percibir con claridad las señales acústicas.

- Al pulsar el botón **SET** se acepta una llamada entrante.
- Al mantener pulsado el botón **BACK** se rechaza una llamada entrante.
- Al mantener pulsado el botón **UP** se aumenta el volumen de audio.
- Al mantener pulsado el botón **DOWN** se reduce el volumen de audio.



Información

Se muestran la duración de la llamada y el contacto. En función de la configuración del teléfono móvil, se muestra el contacto con el nombre y la fotografía. Cuando la función de navegación está activa, una llamada entrante se representa con una ventana pequeña en el borde superior del display del cuadro de instrumentos.

7.27.14 Info

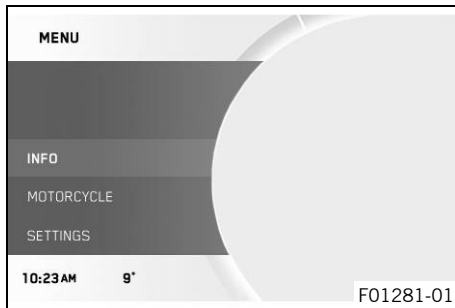

- Con el menú cerrado, pulsar el botón **SET**.
- Pulsar el botón **UP** o **DOWN** hasta que se marque la opción **Info**. Pulsar el botón **SET** para abrir el menú.

En **Info** se puede consultar información general.

7.27.15 Trip 1

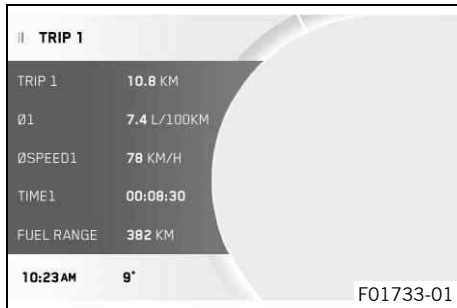

- Con el menú cerrado, pulsar el botón **SET**.
- Pulsar el botón **UP** o **DOWN** hasta que se marque la opción **Info**. Pulsar el botón **SET** para abrir el menú.
- Pulsar el botón **UP** o **DOWN** hasta que se marque la opción **Trip 1**. Pulsar el botón **SET** para abrir el menú.

Trip 1 indica el kilometraje desde la última puesta a cero (p. ej., entre dos repostajes). **Trip 1** cuenta correlativamente hasta **9999**.

Ø1 indica el consumo medio a partir de **Trip 1**.

ØSpeed1 indica la velocidad media a partir de **Trip 1** y **Time1**.

Time1 indica el tiempo de marcha a partir de **Trip 1** y está activo siempre que se recibe una señal de velocidad.

Fuel Range indica la autonomía máxima posible con la reserva de combustible.

Mantener pulsado el botón **SET** durante 3 - 5 segundos.

Se restablecen todos los registros del menú **Trip 1**.

7.27.16 Trip 2

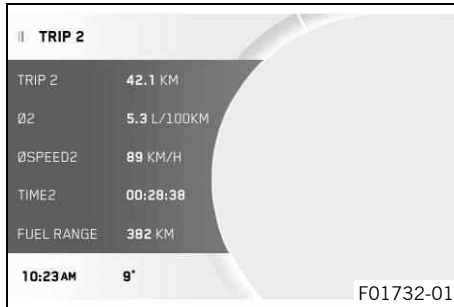

- Con el menú cerrado, pulsar el botón **SET**.
- Pulsar el botón **UP** o **DOWN** hasta que se marque la opción **Info**. Pulsar el botón **SET** para abrir el menú.
- Pulsar el botón **UP** o **DOWN** hasta que se marque la opción **Trip 2**. Pulsar el botón **SET** para abrir el menú.

Trip 2 indica el kilometraje desde la última puesta a cero (p. ej., entre dos repostajes). **Trip 2** cuenta correlativamente hasta **9999**. **Ø2** indica el consumo medio a partir de **Trip 2**.

ØSpeed2 indica la velocidad media a partir de **Trip 2** y **Time2**.

Time2 indica el tiempo de marcha a partir de **Trip 2** y está activo siempre que se recibe una señal de velocidad.

Fuel Range indica la autonomía máxima posible con la reserva de combustible.

Mantener pulsado el botón **SET** durante 3 - 5 segundos.

Se restablecen todos los registros del menú **Trip 2**.

7.27.17 General Info

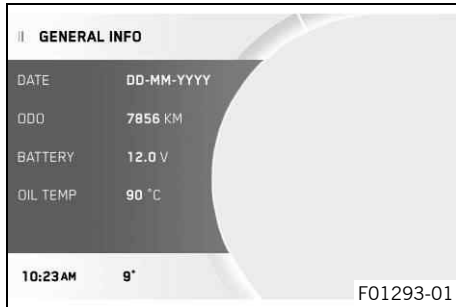

- Con el menú cerrado, pulsar el botón **SET**.
- Pulsar el botón **UP** o **DOWN** hasta que se marque la opción **Info**. Pulsar el botón **SET** para abrir el menú.
- Pulsar el botón **UP** o **DOWN** hasta que se marque la opción **General Info**. Pulsar el botón **SET** para abrir el menú.

Date indica la fecha.

ODO indica el total de kilómetros recorridos.

Battery indica la tensión de la batería.

Oil Temp indica la temperatura del aceite del motor.

7.27.18 TPMS

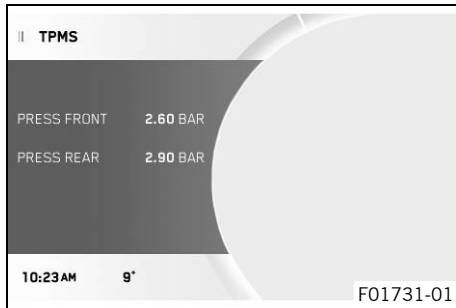

Condición

- Modelo con **TPMS**.
- Con el menú cerrado, pulsar el botón **SET**.
- Pulsar el botón **UP** o **DOWN** hasta que se marque la opción **Info**. Pulsar el botón **SET** para abrir el menú.



Advertencia

Peligro de accidente El sistema de control de la presión de los neumáticos no sustituye al control que debe realizarse antes de ponerse en marcha.

Para evitar que se produzcan falsas alarmas, los valores de presión de los neumáticos se evalúan a lo largo de varios minutos.

- La presión de los neumáticos debe controlarse siempre antes de ponerse en marcha.
- Si la presión de los neumáticos no se corresponde con las especificaciones, debe corregirse.
- Si el comportamiento del vehículo indica que existe una pérdida de presión en los neumáticos, parar el vehículo inmediatamente aunque los valores de presión sean correctos.

- Pulsar el botón **UP** o **DOWN** hasta que se marque la opción **TPMS**. Pulsar el botón **SET** para abrir el menú.

Prescripción

Presión de los neumáticos solo/con acompañante/carga útil completa	
Delante: con los neumáticos fríos	2,4 bar (35 psi)
Detrás: con los neumáticos fríos	2,9 bar (42 psi)

En el menú **TPMS** se muestra la presión de los neumáticos delantero y trasero.

Press Front indica la presión del neumático delantero.

Press Rear indica la presión del neumático trasero.

7.27.19 Warnings

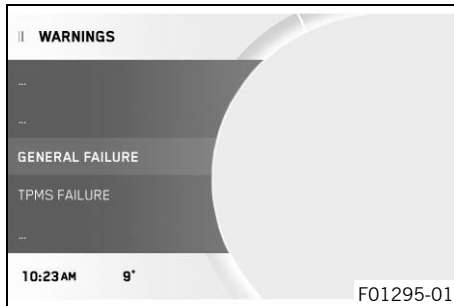

Condición

- Mensajes o advertencias existentes.
- Con el menú cerrado, pulsar el botón **SET**.
- Pulsar el botón **UP** o **DOWN** hasta que se marque la opción **Info**. Pulsar el botón **SET** para abrir el menú.
- Pulsar el botón **UP** o **DOWN** hasta que se marque la opción **Warnings**. Pulsar el botón **SET** para abrir el menú.
- Los botones **UP** o **DOWN** permiten navegar por las advertencias.

En el menú **Warnings** se visualizan y almacenan todas las advertencias que se han producido.

7.27.20 Service

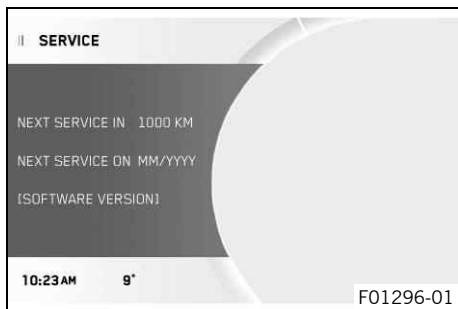

Condición

- La motocicleta está parada.
 - Con el menú cerrado, pulsar el botón **SET**.
 - Pulsar el botón **UP** o **DOWN** hasta que se marque la opción **Info**. Pulsar el botón **SET** para abrir el menú.
 - Pulsar el botón **UP** o **DOWN** hasta que se marque la opción **Service**. Pulsar el botón **SET** para abrir el menú.

En el menú **Service** se muestra cuándo debe realizarse el próximo servicio.

7.27.21 Extra Functions

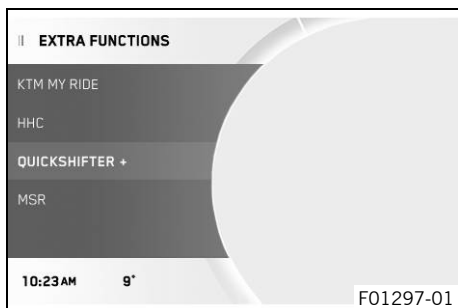

Condición

- La motocicleta está parada.
- Motocicleta con funciones adicionales opcionales.
 - Con el menú cerrado, pulsar el botón **SET**.
 - Pulsar el botón **UP** o **DOWN** hasta que se marque la opción **Info**. Pulsar el botón **SET** para abrir el menú.
 - Pulsar el botón **UP** o **DOWN** hasta que se marque la opción **Extra Functions**. Pulsar el botón **SET** para abrir el menú.
 - Los botones **UP** y **DOWN** permiten navegar por las funciones adicionales.

En **Extra Functions** se listan las funciones adicionales opcionales.



Información

En la página web de KTM encontrará el catálogo **KTM PowerParts** más actual y el software disponible para su vehículo.

7.27.22 Motorcycle

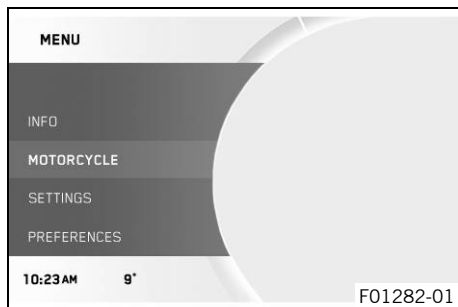

Condición

- La motocicleta está parada.
- Con el menú cerrado, pulsar el botón **SET**.
- Pulsar el botón **UP** o **DOWN** hasta que se marque la opción **Motorcycle**. Pulsar el botón **SET** para abrir el menú.

En **Motorcycle** se puede configurar el modo de conducción del vehículo.

7.27.23 Heated Grips (opcional)

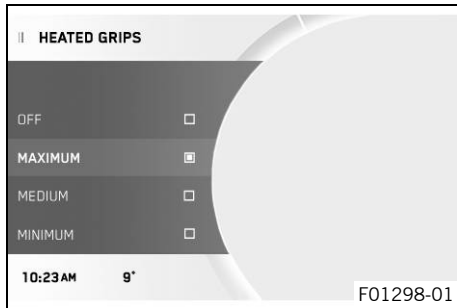

Condición

- La motocicleta está parada.
- El menú **Heated Grips** está activado.
- Con el menú cerrado, pulsar el botón **SET**.
- Pulsar el botón **UP** o **DOWN** hasta que se marque la opción **Motorcycle**. Pulsar el botón **SET** para abrir el menú.
- Pulsar el botón **UP** o **DOWN** hasta que se marque la opción **Heated Grips**. Pulsar el botón **SET** para abrir el menú.
- Activar el punto de menú con el botón **UP** o **DOWN**.
- Pulsar el botón **SET** para seleccionar el nivel de calefacción o para conectar o desconectar la calefacción de las empuñaduras.

7.27.24 Heated Seat (opcional)

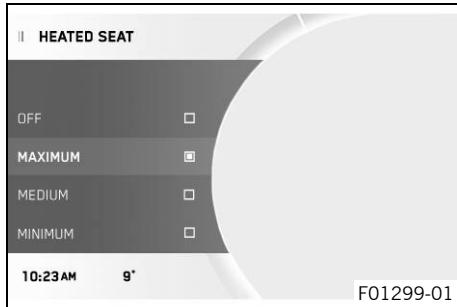
**Condición**

- La motocicleta está parada.
 - El menú **Heated Seat Ride** está activado.
 - El menú **Heated Seat Pas** está activado.
- Con el menú cerrado, pulsar el botón **SET**.
 - Pulsar el botón **UP** o **DOWN** hasta que se marque la opción **Motorcycle**. Pulsar el botón **SET** para abrir el menú.
 - Pulsar el botón **UP** o **DOWN** hasta que se marque la opción **Heated Seat**. Pulsar el botón **SET** para abrir el menú.
 - Activar el punto de menú con el botón **UP** o **DOWN**.
 - Pulsar el botón **SET** para seleccionar el nivel de calefacción o para conectar o desconectar la calefacción del asiento.

**Información**

El nivel de calefacción para el asiento del acompañante se selecciona con el interruptor junto al asidero derecho.

7.27.25 Load

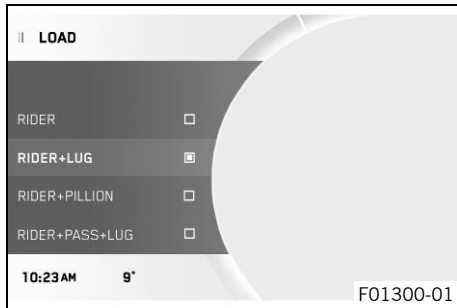

Condición

- La motocicleta está parada y sin carga.
 - Con el menú cerrado, pulsar el botón **SET**.
 - Pulsar el botón **UP** o **DOWN** hasta que se marque la opción **Motorcycle**. Pulsar el botón **SET** para abrir el menú.
 - Pulsar el botón **UP** o **DOWN** hasta que se marque la opción **Load**. Pulsar el botón **SET** para abrir el menú.
 - Activar el punto de menú con el botón **UP** o **DOWN**.
 - Volver a pulsar el botón **SET** para seleccionar una carga.

En el menú **Load** hay cuatro cargas disponibles. Los reglajes del pretensado del muelle y del nivel de extensión se adaptan a la carga.

7.27.26 Damping

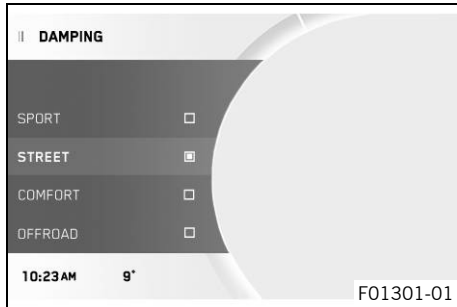
**Condición**

- La motocicleta está parada.
- Con el menú cerrado, pulsar el botón **SET**.
- Pulsar el botón **UP** o **DOWN** hasta que se marque la opción **Motorcycle**. Pulsar el botón **SET** para abrir el menú.
- Pulsar el botón **UP** o **DOWN** hasta que se marque la opción **Damping**. Pulsar el botón **SET** para abrir el menú.
- Activar el punto de menú con el botón **UP** o **DOWN**.
- Volver a pulsar el botón **SET** para seleccionar un ajuste de amortiguación.

En el indicador **Damp** se muestra la amortiguación ajustada en los componentes del tren de rodaje.

En el menú **Damping** están disponibles los ajustes **SPORT**, **STREET**, **COMFORT** y **OFFROAD**.

7.27.27 Ride Mode

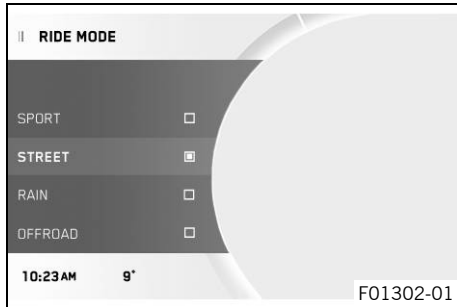

Condición

- Interruptor de parada de emergencia/botón del motor de arranque conectado (posición central) – Esta es la posición necesaria para poder circular, el circuito de encendido está cerrado. (📖 pág. 42)
- Función del regulador de velocidad desactivada.
 - Con el menú cerrado, pulsar el botón **SET**.
 - Pulsar el botón **UP** o **DOWN** hasta que se marque la opción **Motorcycle**. Pulsar el botón **SET** para abrir el menú.
 - Pulsar el botón **UP** o **DOWN** hasta que se marque la opción **Ride Mode**. Pulsar el botón **SET** para abrir el menú.
 - Activar el punto de menú con el botón **UP** o **DOWN** y seleccionarlo con **SET**. Al pulsar el botón **SET** se pueden seleccionar ajustes del motor y el control de tracción de la motocicleta adaptados entre sí.
 - ✓ **SPORT** - Potencia homologada con una respuesta muy directa, el control de tracción de la motocicleta permite un aumento del deslizamiento en la rueda trasera.
 - ✓ **STREET** - Potencia homologada con una respuesta equilibrada, el control de tracción de la motocicleta permite un deslizamiento normal en la rueda trasera.

- ✓ RAIN - Potencia reducida y homologada para mejorar la maniobrabilidad, el control de tracción de la motocicleta permite un deslizamiento normal en la rueda trasera.
- ✓ OFFROAD - Potencia reducida y homologada para mejorar la maniobrabilidad, el control de tracción de la motocicleta permite un deslizamiento alto en la rueda trasera.



Información

No acelerar durante la selección.

7.27.28 MTC

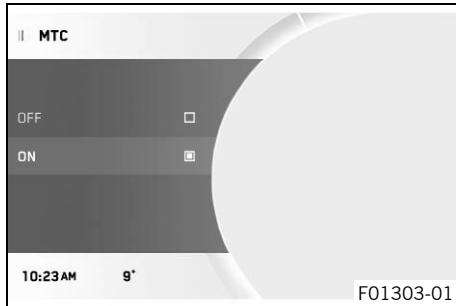

Condición

- La motocicleta está parada.
- Función del regulador de velocidad desactivada.
- Con el menú cerrado, pulsar el botón **SET**.
- Pulsar el botón **UP** o **DOWN** hasta que se marque la opción **Motorcycle**. Pulsar el botón **SET** para abrir el menú.
- Pulsar el botón **UP** o **DOWN** hasta que se marque la opción **MTC**. Pulsar el botón **SET** para abrir el menú.
- Activar el punto de menú con el botón **UP** o **DOWN**.
- Con el botón **SET** conectar o desconectar el **MTC**.



Información

No acelerar al conectar o desconectar.
El control de tracción de la motocicleta se activa de nuevo después de conectar el encendido.

Mantener pulsado el botón **SET** durante 3 - 5 segundos.

Activación del control de tracción de la motocicleta.

7.27.29 MTC+MSR (opcional)

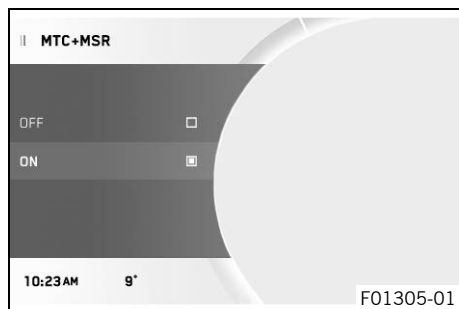

Condición

- La motocicleta está parada.
- Función del regulador de velocidad desactivada.
- Con el menú cerrado, pulsar el botón **SET**.
- Pulsar el botón **UP** o **DOWN** hasta que se marque la opción **Motorcycle**. Pulsar el botón **SET** para abrir el menú.
- Pulsar el botón **UP** o **DOWN** hasta que se marque la opción **MTC+MSR**. Pulsar el botón **SET** para abrir el menú.
- Activar el punto de menú con el botón **UP** o **DOWN**.
- Con el botón **SET** conectar o desconectar el **MTC+MSR**.

i Información

No acelerar al conectar o desconectar.

Con el ABS desconectado o con el modo de conducción **Offroad** activo, el **MSR** no está activo.

Al conectar el encendido se vuelven a activar el control de tracción de la motocicleta y la regulación del par de arrastre del motor.

Mantener pulsado el botón **SET** durante 3 - 5 segundos.

Activación del control de tracción de la motocicleta y de la regulación del par de arrastre del motor.

7.27.30 ABS

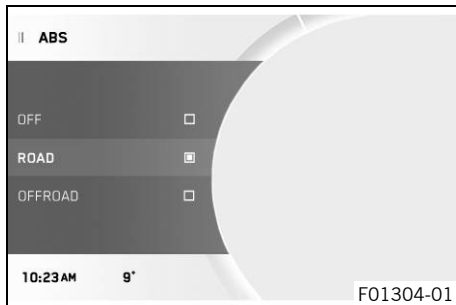

Condición

- La motocicleta está parada.
- Con el menú cerrado, pulsar el botón **SET**.
- Pulsar el botón **UP** o **DOWN** hasta que se marque la opción **Motorcycle**. Pulsar el botón **SET** para abrir el menú.

Indicación

Pérdida de la homologación para la vía pública y de la cobertura del seguro Cuando el ABS se desconecta totalmente, se pierde la homologación del vehículo para circular por la vía pública.

– Cuando desconecte el ABS totalmente, utilice el vehículo solo en circuitos cerrados fuera de la vía pública.

-
- Pulsar el botón **UP** o **DOWN** hasta que se marque la opción **ABS**. Pulsar el botón **SET** para abrir el menú.
 - Activar el punto de menú con el botón **UP** o **DOWN**.
 - Pulsar la tecla **SET** para desconectar el **ABS** o para seleccionar el modo de ABS.



Información

No acelerar durante la selección.

El ABS solo se puede volver a activar conectando de nuevo el encendido.

Cuando está activado el modo de ABS **Road**, el ABS actúa sobre ambas ruedas.

Cuando está activado el modo de ABS **Offroad**, el ABS solo actúa sobre la rueda delantera. Puesto que el ABS no regula la rueda trasera, al frenar existe peligro de que se bloquee.

Mantener pulsado el botón SET durante 3 - 5 segundos.	Activación de los distintos modos de ABS.
--	---

7.27.31 HHC (opcional)

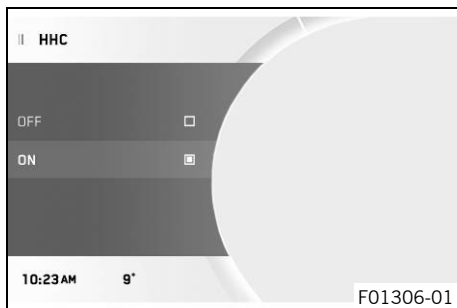

Condición

- La motocicleta está parada.
- Con el menú cerrado, pulsar el botón **SET**.
- Pulsar el botón **UP** o **DOWN** hasta que se marque la opción **Motorcycle**. Pulsar el botón **SET** para abrir el menú.
- Pulsar el botón **UP** o **DOWN** hasta que se marque la opción **HHC**. Pulsar el botón **SET** para abrir el menú.
- Activar el punto de menú con el botón **UP** o **DOWN**.
- Con el botón **SET** conectar o desconectar el **HHC**.

7.27.32 Settings

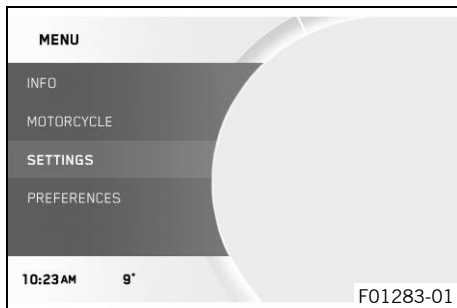

Condición

- La motocicleta está parada.
 - Con el menú cerrado, pulsar el botón **SET**.
 - Pulsar el botón **UP** o **DOWN** hasta que se marque la opción **Settings**. Pulsar el botón **SET** para abrir el menú.

En **Settings** se pueden configurar las opciones favoritas y las selecciones rápidas.

7.27.33 Favourites

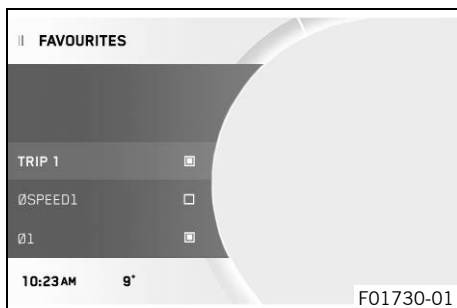

Condición

- La motocicleta está parada.
 - Con el menú cerrado, pulsar el botón **SET**.
 - Pulsar el botón **UP** o **DOWN** hasta que se marque la opción **Settings**. Pulsar el botón **SET** para abrir el menú.
 - Pulsar el botón **UP** o **DOWN** hasta que se marque la opción **Favourites**. Pulsar el botón **SET** para abrir el menú.
 - Activar el punto de menú con el botón **UP** o **DOWN** y seleccionarlo con **SET**.

En el menú **Favourites** se pueden seleccionar hasta ocho puntos de información.

7.27.34 Navi Info Screen

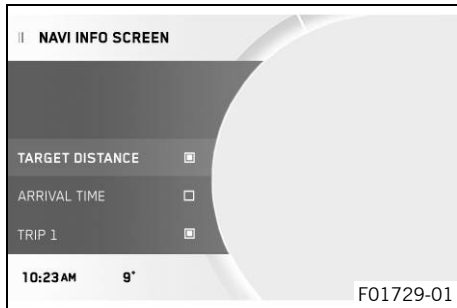

Condición

- La motocicleta está parada.
- Con el menú cerrado, pulsar el botón **SET**.
- Pulsar el botón **UP** o **DOWN** hasta que se marque la opción **Settings**. Pulsar el botón **SET** para abrir el menú.
- Pulsar el botón **UP** o **DOWN** hasta que se marque la opción **Navi Info Screen**. Pulsar el botón **SET** para abrir el menú.
- Activar el punto de menú con el botón **UP** o **DOWN** y seleccionarlo con **SET**.

En el menú **Navi Info Screen** se pueden seleccionar hasta cuatro puntos de información.

7.27.35 Quick Selector 1

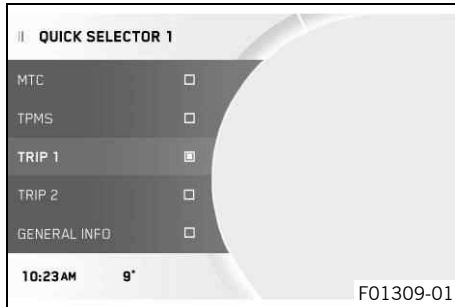

Condición

- La motocicleta está parada.
 - Con el menú cerrado, pulsar el botón **SET**.
 - Pulsar el botón **UP** o **DOWN** hasta que se marque la opción **Settings**. Pulsar el botón **SET** para abrir el menú.
 - Pulsar el botón **UP** o **DOWN** hasta que se marque la opción **Quick Selector 1**. Pulsar el botón **SET** para abrir el menú.
 - Activar el punto de menú con el botón **UP** o **DOWN** y seleccionarlo con **SET**.

En el menú **Quick Selector 1** se puede definir un menú para su selección directa.

Pulsando el botón **UP** con el menú cerrado, se abre el menú definido en **Quick Selector 1**.

7.27.36 Quick Selector 2

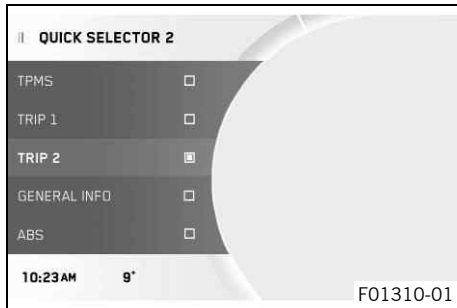
**Condición**

- La motocicleta está parada.
- Con el menú cerrado, pulsar el botón **SET**.
- Pulsar el botón **UP** o **DOWN** hasta que se marque la opción **Settings**. Pulsar el botón **SET** para abrir el menú.
- Pulsar el botón **UP** o **DOWN** hasta que se marque la opción **Quick Selector 2**. Pulsar el botón **SET** para abrir el menú.
- Activar el punto de menú con el botón **UP** o **DOWN** y seleccionarlo con **SET**.

En el menú **Quick Selector 2** se puede definir un menú para su selección directa.

Pulsando el botón **DOWN** con el menú cerrado, se abre el menú definido en **Quick Selector 2**.

7 CUADRO DE INSTRUMENTOS

7.27.37 Preferences

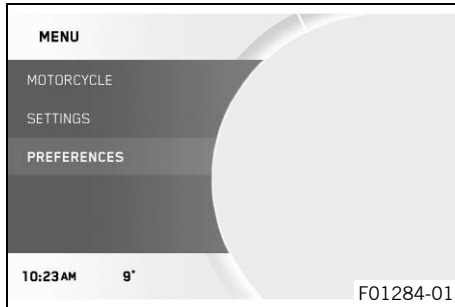

Condición

- La motocicleta está parada.
 - Con el menú cerrado, pulsar el botón **SET**.
 - Pulsar el botón **UP** o **DOWN** hasta que se marque la opción **Preferences**. Pulsar el botón **SET** para abrir el menú.

En **Preferences** se puede configurar el indicador del cuadro de instrumentos. Se pueden configurar las unidades y otros valores. También se pueden activar y desactivar algunas funciones.

7.27.38 Units

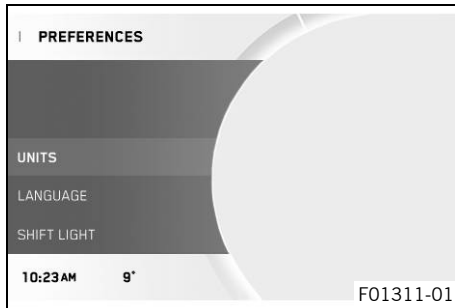

Condición

- El vehículo está parado.
 - Con el menú cerrado, pulsar el botón **SET**.
 - Pulsar el botón **UP** o **DOWN** hasta que se marque la opción **Preferences**. Pulsar el botón **SET** para abrir el menú.
 - Pulsar el botón **UP** o **DOWN** hasta que se marque la opción **Units**.
 - Pulsar el botón **SET** para abrir el menú.

En **Units** se pueden configurar las unidades y otros valores.

7.27.39 Distance

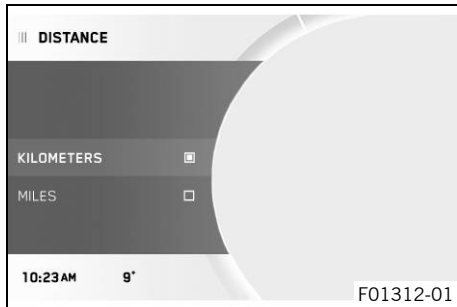
**Condición**

- La motocicleta está parada.
- Con el menú cerrado, pulsar el botón **SET**.
- Pulsar el botón **UP** o **DOWN** hasta que se marque la opción **Preferences**. Pulsar el botón **SET** para abrir el menú.
- Pulsar el botón **UP** o **DOWN** hasta que se marque la opción **Units**.
- Pulsar el botón **SET** para abrir el menú.
- Pulsar el botón **UP** o **DOWN** hasta que se marque la opción **Distance**. Pulsar el botón **SET** para abrir el menú.
- Activar el punto de menú con el botón **UP** o **DOWN**.
- Al pulsar el botón **SET** se confirma la unidad deseada.

7.27.40 Temperature

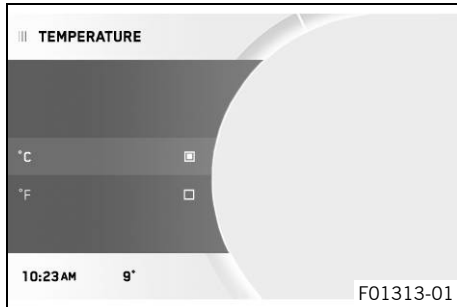

Condición

- La motocicleta está parada.
 - Con el menú cerrado, pulsar el botón **SET**.
 - Pulsar el botón **UP** o **DOWN** hasta que se marque la opción **Preferences**. Pulsar el botón **SET** para abrir el menú.
 - Pulsar el botón **UP** o **DOWN** hasta que se marque la opción **Units**.
 - Pulsar el botón **SET** para abrir el menú.
 - Pulsar el botón **UP** o **DOWN** hasta que se marque la opción **Temperature**. Pulsar el botón **SET** para abrir el menú.
 - Activar el punto de menú con el botón **UP** o **DOWN**.
 - Al pulsar el botón **SET** se confirma la unidad deseada.

7.27.41 Pressure

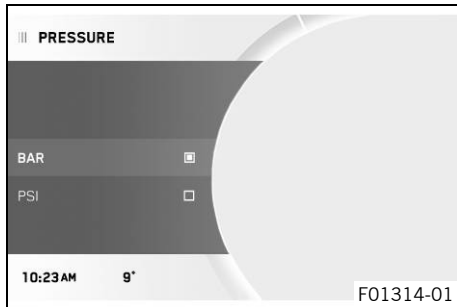

Condición

- La motocicleta está parada.
- Con el menú cerrado, pulsar el botón **SET**.
- Pulsar el botón **UP** o **DOWN** hasta que se marque la opción **Preferences**. Pulsar el botón **SET** para abrir el menú.
- Pulsar el botón **UP** o **DOWN** hasta que se marque la opción **Units**.
- Pulsar el botón **SET** para abrir el menú.
- Pulsar el botón **UP** o **DOWN** hasta que se marque la opción **Pressure**. Pulsar el botón **SET** para abrir el menú.
- Activar el punto de menú con el botón **UP** o **DOWN**.
- Al pulsar el botón **SET** se confirma la unidad deseada.

7.27.42 Consumption

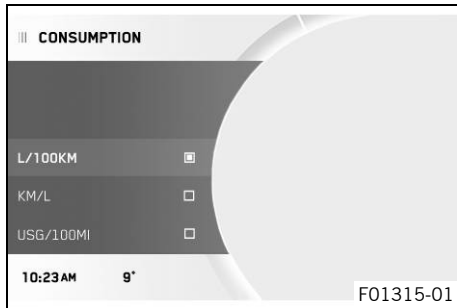

Condición

- La motocicleta está parada.
 - Con el menú cerrado, pulsar el botón **SET**.
 - Pulsar el botón **UP** o **DOWN** hasta que se marque la opción **Preferences**. Pulsar el botón **SET** para abrir el menú.
 - Pulsar el botón **UP** o **DOWN** hasta que se marque la opción **Units**.
 - Pulsar el botón **SET** para abrir el menú.
 - Pulsar el botón **UP** o **DOWN** hasta que se marque la opción **Consumption**. Pulsar el botón **SET** para abrir el menú.
 - Activar el punto de menú con el botón **UP** o **DOWN**.
 - Al pulsar el botón **SET** se confirma la unidad deseada.

7.27.43 Language

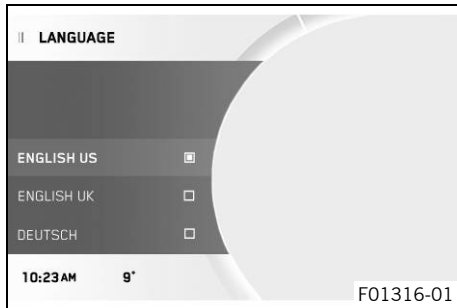

Condición

- La motocicleta está parada.
- Con el menú cerrado, pulsar el botón **SET**.
- Pulsar el botón **UP** o **DOWN** hasta que se marque la opción **Preferences**. Pulsar el botón **SET** para abrir el menú.
- Pulsar el botón **UP** o **DOWN** hasta que se marque la opción **Language**. Pulsar el botón **SET** para abrir el menú.
- Activar el punto de menú con el botón **UP** o **DOWN** y seleccionarlo con **SET**.

Los menús están disponibles en inglés de EE. UU., inglés del Reino Unido, alemán, italiano, francés y español.

7.27.44 Shift Light

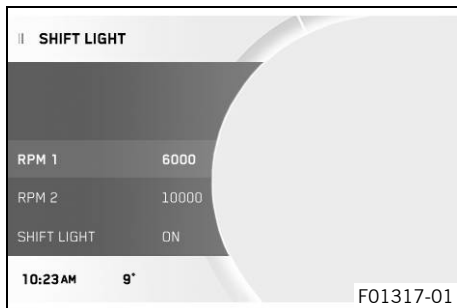

Condición

- La motocicleta está parada.
- **ODO** > 1000 km (621 mi).
- Con el menú cerrado, pulsar el botón **SET**.
- Pulsar el botón **UP** o **DOWN** hasta que se marque la opción **Preferences**. Pulsar el botón **SET** para abrir el menú.
- Pulsar el botón **UP** o **DOWN** hasta que se marque la opción **Shift Light**. Pulsar el botón **SET** para abrir el menú.
- Activar el punto de menú con el botón **UP** o **DOWN**.

- Pulsar el botón **SET** para conectar o desconectar la recomendación para cambiar de marcha o ajustar el régimen de revoluciones de la recomendación para cambiar de marcha.



Información

Cuando el número de revoluciones alcanza el valor **RPM 1**, el indicador del régimen de revoluciones se ilumina en rojo.
Cuando el número de revoluciones alcanza el valor **RPM 2**, el indicador del régimen de revoluciones parpadea en rojo.

7.27.45 Ajustar la fecha y la hora

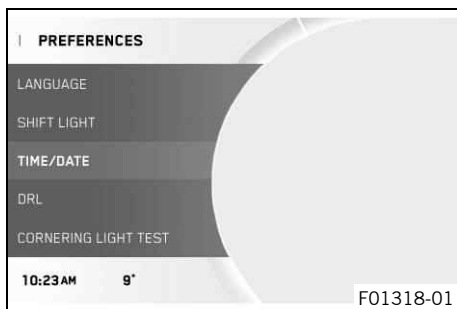

Condición

La motocicleta está parada.

- Con el menú cerrado, pulsar el botón **SET**.
- Pulsar el botón **UP** o **DOWN** hasta que aparezca la opción **Preferences**. Pulsar el botón **SET** para abrir el menú.
- Pulsar el botón **UP** o **DOWN** hasta que se marque la opción **Time/Date**. Pulsar el botón **SET** para abrir el menú.

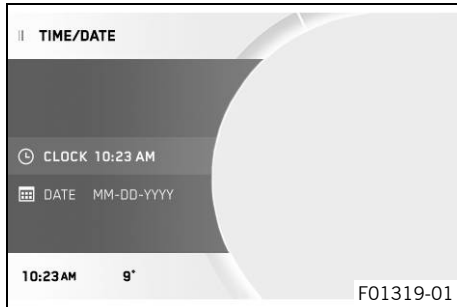

Ajustar la hora

- Pulsar el botón **UP** o **DOWN** hasta que se marque la hora.
- Pulsar el botón **SET**.
 - ✓ La indicación de hora junto a **Clock** parpadea.
- Pulsar el botón **UP** o **DOWN** hasta que se ajuste la hora actual.
- Pulsar el botón **SET**.
 - ✓ La indicación de minuto junto a **Clock** parpadea.
- Pulsar el botón **UP** o **DOWN** hasta que se ajuste el minuto actual.
- Pulsar el botón **SET**.
 - ✓ La hora se guarda.

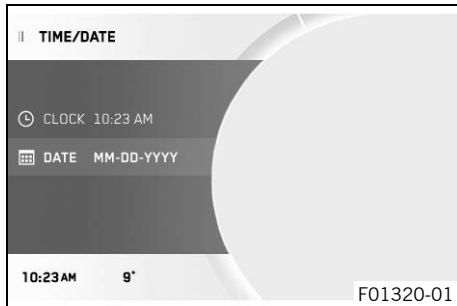

Ajustar la fecha



Información

El formato de la fecha puede diferir según el idioma ajustado.

- Pulsar el botón **UP** o **DOWN** hasta que se marque la fecha.
- Pulsar el botón **SET**.
 - ✓ La indicación de mes junto a **Date** parpadea.
- Pulsar el botón **UP** o **DOWN** hasta que se ajuste el mes actual.
- Pulsar el botón **SET**.

7 CUADRO DE INSTRUMENTOS

- ✓ La indicación de día junto a **Date** parpadea.
- Pulsar el botón **UP** o **DOWN** hasta que se ajuste el día actual.
- Pulsar el botón **SET**.
- ✓ La indicación de año junto a **Date** parpadea.
- Pulsar el botón **UP** o **DOWN** hasta que se ajuste el año actual.
- Pulsar el botón **SET**.
- ✓ La fecha se guarda.

7.27.46 DRL

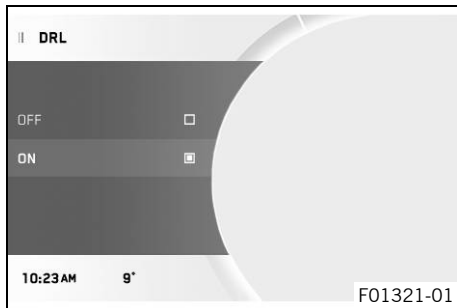

Condición

- La motocicleta está parada.
- Con el menú cerrado, pulsar el botón **SET**.
- Pulsar el botón **UP** o **DOWN** hasta que se marque la opción **Preferences**. Pulsar el botón **SET** para abrir el menú.



Advertencia

Peligro de accidente Con mala visibilidad la luz diurna no se debe utilizar como sustituta de la luz de cruce.

En caso de una reducción de visibilidad considerable por niebla, nevada o lluvia, puede que la conmutación automática entre luz diurna y luz de cruce solo esté disponible de forma limitada.

- Asegurarse de seleccionar siempre el tipo de alumbrado adecuado.
- En caso necesario, antes de comenzar a circular o con el vehículo parado, apagar la luz diurna mediante el menú, de manera que la luz de cruce esté encendida de forma permanente.
- Deben observarse las prescripciones legales relativas a la luz diurna.

- Pulsar el botón **UP** o **DOWN** hasta que se marque la opción **DRL**. Pulsar el botón **SET** para abrir el menú.
- Activar el punto de menú con el botón **UP** o **DOWN**.
- Con el botón **SET** conectar o desconectar la luz diurna.

7.27.47 Quickshifter + (opcional)

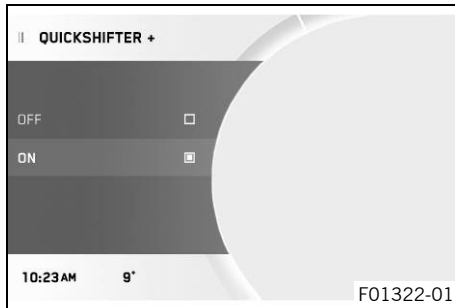

Condición

- La motocicleta está parada.
 - Con el menú cerrado, pulsar el botón **SET**.
 - Pulsar el botón **UP** o **DOWN** hasta que se marque la opción **Preferences**. Pulsar el botón **SET** para abrir el menú.
 - Pulsar el botón **UP** o **DOWN** hasta que se marque la opción **Quickshifter +**. Pulsar el botón **SET** para abrir el menú.
 - Activar el punto de menú con el botón **UP** o **DOWN**.
 - Pulsando el botón **SET** puede conectarse o desconectarse el quickshifter +.

7.27.48 Heated Grips (opcional)

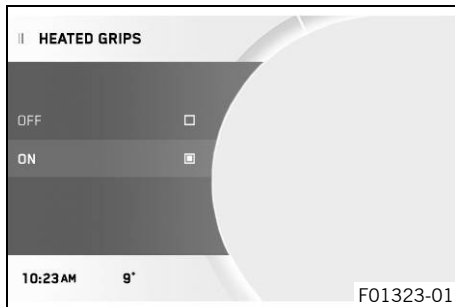

Condición

- La motocicleta está parada.
 - Con el menú cerrado, pulsar el botón **SET**.
 - Pulsar el botón **UP** o **DOWN** hasta que se marque la opción **Preferences**. Pulsar el botón **SET** para abrir el menú.
 - Pulsar el botón **UP** o **DOWN** hasta que se marque la opción **Heated Grips**. Pulsar el botón **SET** para abrir el menú.
 - Activar el punto de menú con el botón **UP** o **DOWN**.
 - Con el botón **SET** conectar o desconectar el **Heated Grips**.

7.27.49 Heated Seat Rid (opcional)

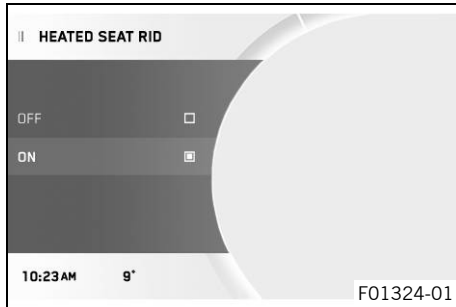

Condición

- La motocicleta está parada.
- Con el menú cerrado, pulsar el botón **SET**.
- Pulsar el botón **UP** o **DOWN** hasta que se marque la opción **Preferences**. Pulsar el botón **SET** para abrir el menú.
- Pulsar el botón **UP** o **DOWN** hasta que se marque la opción **Heated Seat Rid**. Pulsar el botón **SET** para abrir el menú.
- Activar el punto de menú con el botón **UP** o **DOWN**.
- Con el botón **SET** conectar o desconectar el **Heated Seat Rid**.

7.27.50 Heated Seat Pas (opcional)

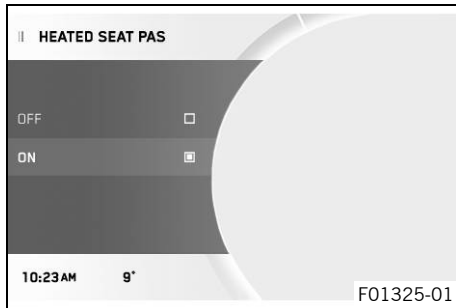

Condición

- La motocicleta está parada.
- Con el menú cerrado, pulsar el botón **SET**.
- Pulsar el botón **UP** o **DOWN** hasta que se marque la opción **Preferences**. Pulsar el botón **SET** para abrir el menú.
- Pulsar el botón **UP** o **DOWN** hasta que se marque la opción **Heated Seat Pas**. Pulsar el botón **SET** para abrir el menú.
- Activar el punto de menú con el botón **UP** o **DOWN**.
- Con el botón **SET** conectar o desconectar el **Heated Seat Pas**.

7.27.51 Cornering Light Test

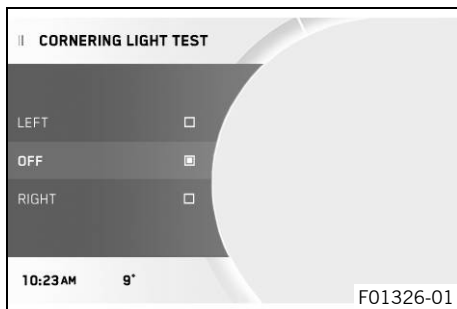

Condición

- La motocicleta está parada.
 - Con el menú cerrado, pulsar el botón **SET**.
 - Pulsar el botón **UP** o **DOWN** hasta que se marque la opción **Preferences**. Pulsar el botón **SET** para abrir el menú.
 - Pulsar el botón **UP** o **DOWN** hasta que se marque la opción **Cornering Light Test**. Pulsar el botón **SET** para abrir el menú.
 - Activar el punto de menú con el botón **UP** o **DOWN**.



Información

En el submenú **Left** se realiza la prueba **Cornering Light Test** en la luz de curva izquierda.
En el submenú **Right** se realiza la prueba **Cornering Light Test** en la luz de curva derecha.
En el submenú **Off** se finaliza la prueba **Cornering Light Test**.

- Con el botón **SET** se realiza o se desconecta la prueba **Cornering Light Test** deseada.



Información

Los segmentos de la luz de curva correspondiente se iluminan uno detrás de otro, empezando con el segmento inferior.

Cuando la prueba de la luz de curva correspondiente ha concluido, el segmento superior permanece iluminado.

8.1 Ajustar el asiento del conductor

Trabajo previo

- Quitar el asiento del acompañante. (📄 pág. 196)

Ajustar el asiento del conductor a una posición más baja:

- Enganchar el asiento del conductor al depósito de combustible con las escotaduras ❶ y, acto seguido, empujar el asiento del conductor hacia abajo y hacia delante al mismo tiempo.

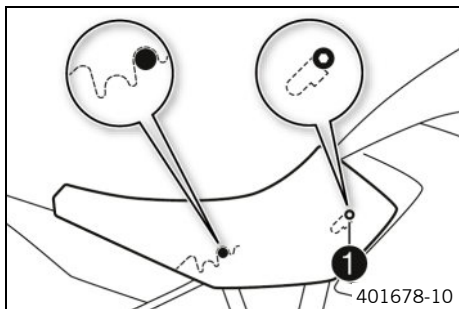

Ajustar el asiento del conductor a una posición más alta:

- Enganchar el asiento del conductor al depósito de combustible con las escotaduras ❶ y, acto seguido, empujar el asiento del conductor hacia arriba y hacia delante al mismo tiempo.
- A continuación, comprobar si el asiento del conductor está montado correctamente.

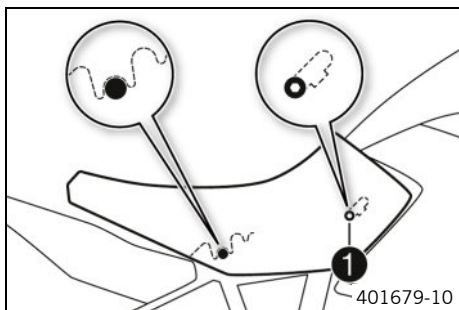

Trabajo posterior

- Montar el asiento del acompañante. (📖 pág. 196)



8.2 Posición del manillar

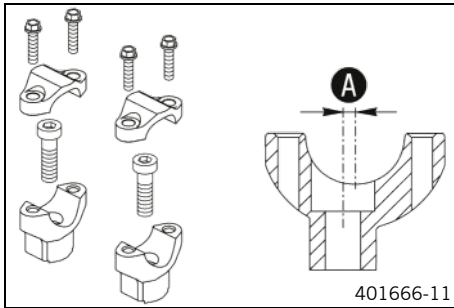

Los orificios del alojamiento del manillar están situados a una distancia **A** del centro.

Distancia de los orificios A	3,5 mm (0,138 in)
-------------------------------------	-------------------

El manillar se puede montar en dos posiciones diferentes. De esta manera, puede colocarse en la posición más cómoda para el conductor.

8.3 Ajustar la posición del manillar ↩



Advertencia

Peligro de accidente Un manillar reparado supone un riesgo para la seguridad.

Si el manillar se curva o se endereza, se produce fatiga de material. Como consecuencia de ello se puede producir rotura en el manillar.

- Cambie el manillar cuando esté dañado o curvado.

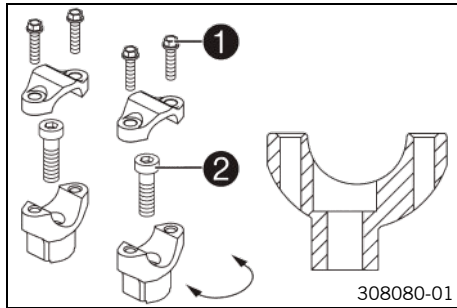

- Retirar los tornillos **1**. Quitar las bridas del manillar. Quitar el manillar y dejarlo a un lado.

i Información

Tapar los componentes para que no resulten dañados. Tener cuidado de no doblar los cables y los tubos.

- Retirar los tornillos **2**. Quitar los alojamientos del manillar.
- Colocar los alojamientos del manillar en la posición deseada. Montar y apretar los tornillos **2**.

Prescripción

Tornillo del alojamiento del manillar	M10	40 Nm (29,5 lbf ft) Loctite®243™
---------------------------------------	-----	--

i Información

Los alojamientos derecho e izquierdo del manillar deben colocarse igual.

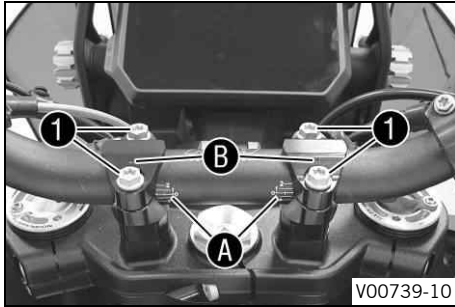

- Posicionar el manillar.



Información

Asegurarse de que los cables y las conducciones quedan bien tendidos.

- Posicionar las bridas del manillar. Montar los tornillos ① y apretarlos uniformemente.

Prescripción

Tornillo de la brida del manillar	M8	20 Nm (14,8 lbf ft)
-----------------------------------	----	---------------------

- ✓ Las marcas ① de la escala del manillar están centradas entre las bridas del manillar.
- ✓ Las marcas ② miran hacia atrás.



Información

Asegurarse que la separación es homogénea a ambos lados.



8.4 Ajustar el parabrisas

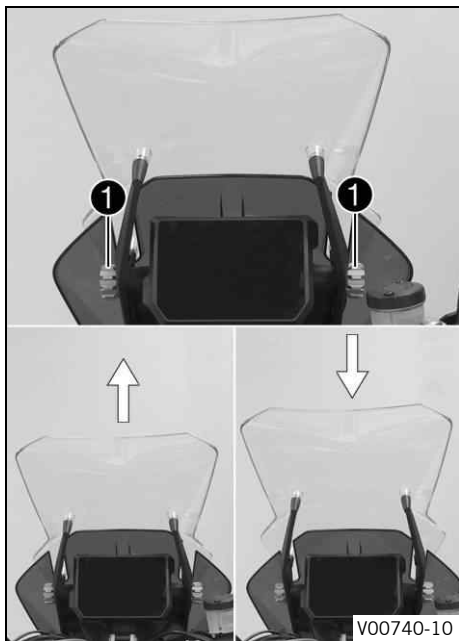

- Para colocar el parabrisas en la posición deseada, girar la rueda de ajuste ①.

8.5 Ajustar la posición básica de la maneta del embrague



- Adaptar la posición básica de la maneta del embrague al tamaño de la mano con el tornillo de ajuste ❶.



Información

Girando el tornillo de ajuste en sentido horario, la maneta del embrague se acerca al manillar.
 Girando el tornillo de ajuste en sentido antihorario, la maneta del embrague se separa del manillar.
 El margen de ajuste es limitado.
 El tornillo de ajuste solo debe girarse con la mano y no se debe forzar.
 No realizar los ajustes durante la conducción.



8.6 Ajustar la posición básica de la maneta del freno de mano



- Adaptar la posición básica de la maneta del freno de mano al tamaño de la mano utilizando la rueda de ajuste ①.



Información

Empujar la maneta del freno de mano hacia delante y girar la rueda de ajuste.
No realizar los ajustes durante la conducción.

8.7 Reposapiés del conductor

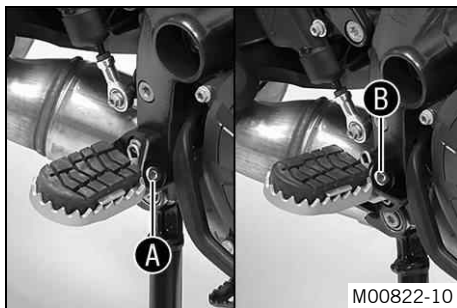

Los reposapiés del conductor se pueden montar en dos posiciones.

Posibles estados

- Reposapiés del conductor bajo ①
- Reposapiés del conductor alto ②

8.8 Ajustar los reposapiés ↩



Información

Los pasos de trabajo en los reposapiés son iguales a la izquierda y a la derecha.



- Retirar el tornillo ❶.
- ✓ El pedal del freno gira hacia arriba hasta el tope.

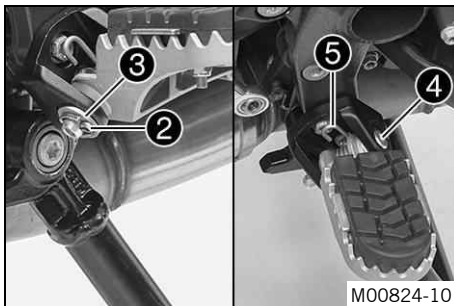

- Retirar el pasador de aletas ❷ con la arandela ❸.
- Retirar con cuidado el perno ❹ del reposapiés del conductor.



Información

El muelle está sometido a mucha presión y puede salir disparado al retirar el perno.

- Quitar el reposapiés del conductor con el muelle ❺.

8 ERGONOMÍA

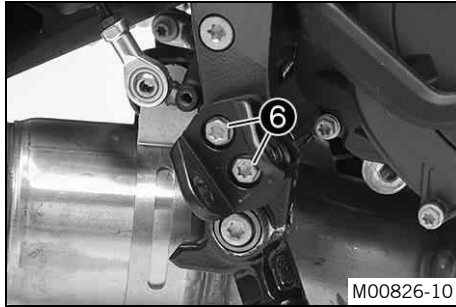

- Retirar los tornillos ⑥.

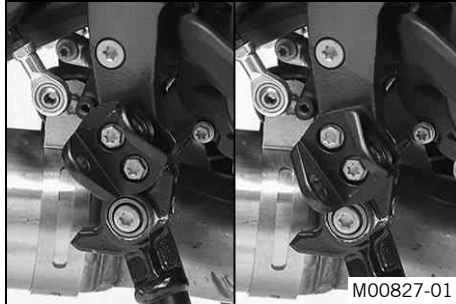

- Ajustar el soporte del reposapiés a la posición deseada.

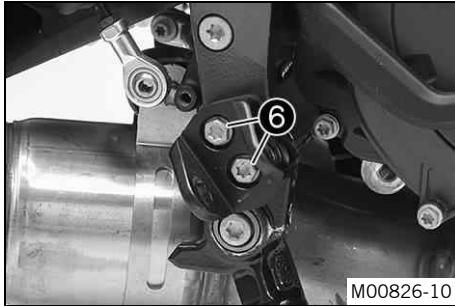

- Montar y apretar los tornillos ⑥.

Prescripción

Tornillo del soporte del reposapiés delantero	M8	25 Nm (18,4 lbf ft) Loctite®243™
---	----	--

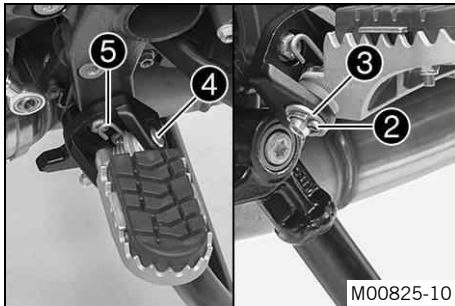

- Montar el reposapiés del conductor con el muelle ⑤ y el perno ④.

Tenazas del muelle del reposapiés (58429083000)

- Montar la arandela ③ y el pasador de aletas ②.

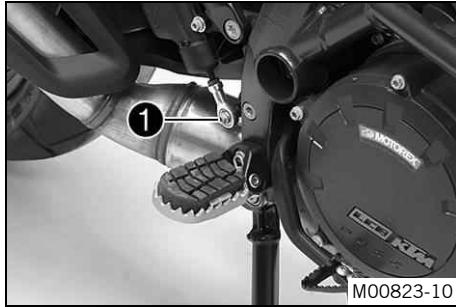

- Colocar el pedal del freno.
- Montar y apretar el tornillo ❶.

Prescripción

Tornillo de la rótula del vástago de apriete del cilindro del freno trasero	M6	10 Nm (7,4 lbf ft) Loctite®243™
---	----	---

8.9 Controlar la posición básica del pedal de cambio

i Información

No está permitido apoyar el pedal de cambio en la bota en posición básica durante la conducción. Si el pedal de cambio se apoya constantemente en la bota, la caja de cambios se somete a una carga excesiva y el quickshifter puede dejar de funcionar correctamente.

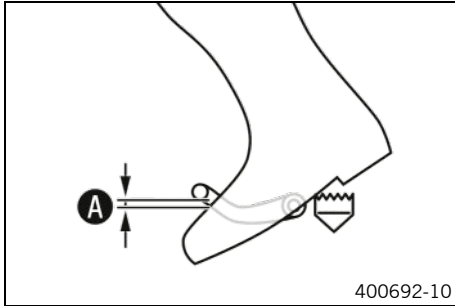

- Montarse en el vehículo en posición de marcha y determinar la distancia **A** entre la parte superior de la bota y el pedal de cambio.

Distancia del pedal de cambio al borde superior de la bota	10 ... 20 mm (0,39 ... 0,79 in)
--	---------------------------------

- » Si la distancia no coincide con el valor prescrito:
 - Ajustar la posición básica del pedal de cambio. 🛠️ (📄 pág. 151)

8.10 Ajustar la posición básica del pedal de cambio 🛠️

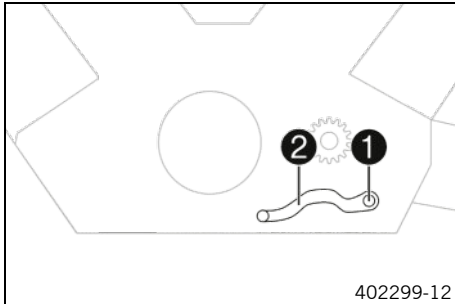

- Retirar el tornillo **1** con la arandela y quitar el pedal de cambio **2**.

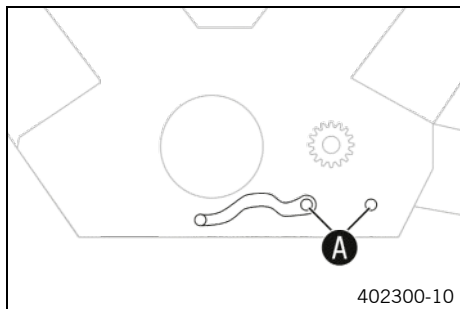

- Limpiar el dentado **A** del pedal de cambio y el árbol de mando del cambio.
- Encajar el pedal de cambio en la posición que desee del árbol de mando del cambio y engranar el dentado.



Información

El margen de ajuste es limitado.
Al cambiar de marcha, el pedal de cambio no debe entrar en contacto con ninguno de los componentes del vehículo.

- Montar y apretar el tornillo **1** con las arandelas.

Prescripción

Tornillo del pedal de cambio	M6	18 Nm (13,3 lbf ft) Loctite®243™
------------------------------	----	--

8.11 Ajustar el estribo del pedal del cambio

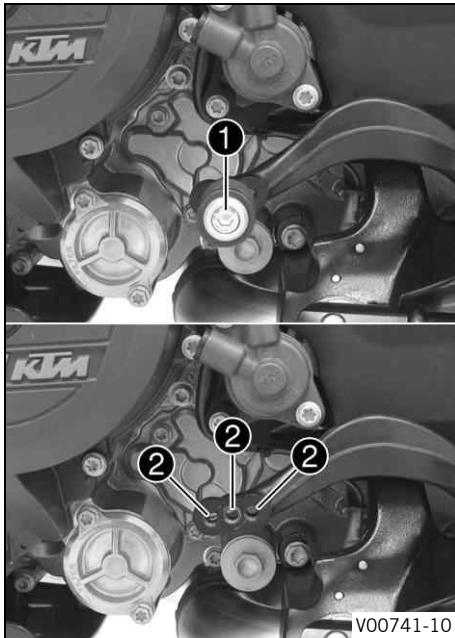

- Retirar el tornillo ① con el estribo del pedal del cambio.
- Colocar el estribo con el tornillo en uno de los orificios ②, de acuerdo con la longitud de palanca deseada.

Prescripción

Estándar	Orificio central
----------	------------------

- Apretar el tornillo.

Prescripción

Resto de tornillos del tren de rodaje	M6	10 Nm (7,4 lbf ft)
---------------------------------------	----	--------------------

8.12 Ajustar la posición básica del pedal del freno ↵

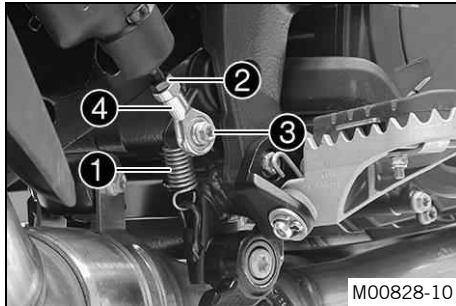

- Desenganchar el muelle ①.
- Soltar la tuerca ②.
- Retirar el tornillo ③.
- Para ajustar la posición básica del pedal del freno a sus preferencias, girar la rótula ④ según sea necesario.



Información

El margen de ajuste es limitado.

En la rótula debe haber enroscados, como mínimo, 5 pasos de rosca.

- Sujetar la rótula ④ y apretar la tuerca ②.

Prescripción

Resto de tuercas del tren de rodaje	M6	10 Nm (7,4 lbf ft)
-------------------------------------	----	--------------------

- Montar y apretar el tornillo ③.

Prescripción

Tornillo de la rótula del vástago de apriete del cilindro del freno trasero	M6	10 Nm (7,4 lbf ft) Loctite®243™
---	----	---

- Enganchar el muelle ❶.



8.13 Ajustar la inclinación del cuadro de instrumentos

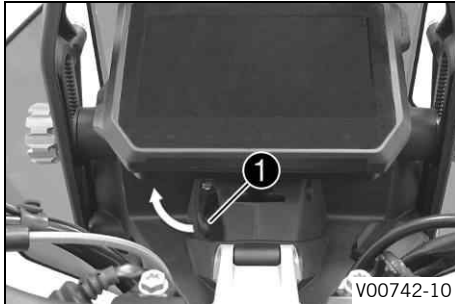

- Tirar de la palanca de sujeción ❶ en el sentido de la flecha.
- ✓ El cuadro de instrumentos está desbloqueado.

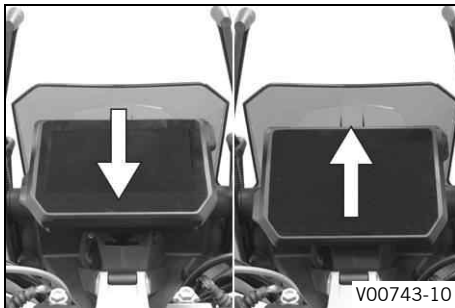

- Para colocar el cuadro de instrumentos en la posición deseada, empujarlo hacia arriba o hacia abajo.

8 ERGONOMÍA

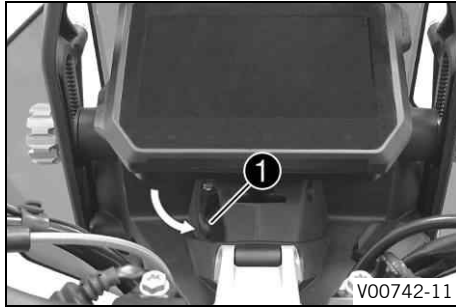

- Tirar de la palanca de sujeción ① en el sentido de la flecha.
 - ✓ El cuadro de instrumentos está bloqueado.

9.1 Instrucciones para la primera puesta en servicio



Peligro

Peligro de accidente Una persona que no esté en condiciones de conducir se pone en peligro a sí misma y a los demás.

- No ponga el vehículo en funcionamiento si está bajo los efectos del alcohol, drogas o medicamentos.
- No ponga el vehículo en funcionamiento si no dispone de la condición física o psíquica necesaria.



Advertencia

Peligro de lesiones No utilizar ropa de protección o utilizar menos de la necesaria supone un grave riesgo para la seguridad.

- Utilice en todos los desplazamientos ropa de protección adecuada como casco, botas y guantes, así como pantalón y chaqueta con protectores.
- Utilice siempre ropa de protección en perfecto estado y conforme con las exigencias legales.



Advertencia

Peligro de caídas Los dibujos diferentes de las ruedas delantera y trasera afectan al comportamiento durante la conducción.

Los dibujos diferentes pueden dificultar de forma considerable el control del vehículo.

- Asegúrese de que solo se utilizan neumáticos con el mismo dibujo en las ruedas delantera y trasera.



Advertencia

Peligro de accidente El uso de neumáticos/ruedas que no se hayan autorizado o recomendado afecta al comportamiento durante la conducción.

- Utilizar únicamente neumáticos/ruedas homologados y recomendados por KTM con el índice de velocidad correspondiente.



Advertencia

Peligro de accidente Los neumáticos nuevos presentan una adherencia al suelo reducida. Los neumáticos nuevos no disponen aún de una superficie de rodadura rugosa.

- Conduzca con neumáticos nuevos a una velocidad moderada y con inclinaciones variadas.
Fase de rodaje 200 km (124 mi)



Advertencia

Peligro de accidente Cuando se sobrecalienta, el equipo de frenos no funciona correctamente. Si no se suelta el pedal del freno, las pastillas de freno rozan constantemente.

- Cuando no quiera frenar, levante el pie del pedal del freno.



Información

Cuando utilice el vehículo, tenga presente que un ruido excesivo puede resultar molesto para los demás.

- Asegúrese de que se han llevado a cabo las tareas de la inspección previa a la venta en un taller especializado autorizado KTM.
 - ✓ Cuando se entrega el vehículo, también se suministra el comprobante de entrega.
- Antes de utilizar el vehículo por primera vez, debe leerse detenidamente el manual de instrucciones.

- Familiarícese con los elementos de mando.
- Adapte la motocicleta a sus preferencias, tal como se explica en el capítulo Ergonomía.
- Antes de emprender un recorrido prolongado, familiarícese con el comportamiento de la motocicleta en un terreno adecuado. Intente también conducir su motocicleta muy lentamente y de pie a fin de adquirir una mejor sensibilidad sobre sus reacciones.
- Mantenga siempre el manillar bien sujeto con las dos manos durante la marcha y los pies bien asentados sobre los reposapiés.
- Rodaje del motor. (📖 pág. 159)



9.2 Rodaje del motor

- Durante la fase de rodaje no hay que superar los valores indicados para el número de revoluciones del motor.
Prescripción

Número de revoluciones máximo del motor	
Durante los primeros: 1.000 km (620 mi)	6.500 rpm
Después de los primeros: 1.000 km (620 mi)	10.250 rpm

- ¡Evite circular a pleno gas!



Información

Si se sobrepasa el número máximo de revoluciones antes del primer mantenimiento, la recomendación para cambiar de marcha parpadea.



9.3 Vehículo con carga



Advertencia

Peligro de accidente El peso total y la carga en los ejes influyen sobre el comportamiento durante la conducción.

El peso total se calcula como sigue: motocicleta lista para conducir y con el depósito lleno, conductor y acompañante con ropa de protección y casco, equipaje.

- No exceder el peso máximo total autorizado ni la carga por eje.



Advertencia

Peligro de accidente El montaje indebido de las maletas o la bolsa depósito afecta al comportamiento durante la conducción.

- Monte y asegure las maletas y la bolsa depósito según las especificaciones del fabricante.



Advertencia

Peligro de accidente Comportamiento inestable a alta velocidad.

- Adapte la velocidad del vehículo a la carga. Conduzca más despacio si la motocicleta está cargada con maletas u otro tipo de equipaje.

Velocidad máxima con equipaje 150 km/h (93,2 mph)



Advertencia

Peligro de accidente El sistema portamaletas resulta dañado en caso de sobrecarga.

- Respete las indicaciones del fabricante sobre la carga máxima al montar las maletas.



Advertencia

Peligro de accidente El desplazamiento de las piezas de equipaje afecta a la visibilidad.

Si el piloto trasero está tapado, los conductores por detrás de usted tendrán dificultad para verle especialmente en la oscuridad.

- Compruebe de forma regular la sujeción del equipaje.



Advertencia

Peligro de accidente Una carga elevada modifica el comportamiento durante la conducción y prolonga el recorrido de frenado.

- Adapte la velocidad a la carga.



Advertencia

Peligro de accidente El desplazamiento de las piezas de equipaje afecta al comportamiento durante la conducción.

- Compruebe de forma regular la sujeción del equipaje.



Advertencia

Peligro de incendio El equipo de escape caliente puede originar quemaduras en el equipaje.

- Sujete el equipaje de modo que no pueda quemarse o chamuscarse por contacto con el equipo de escape caliente.

-
- Si se transporta equipaje, debe sujetarse lo más cerca posible del centro del vehículo y el peso debe distribuirse de forma homogénea entre la rueda delantera y la rueda trasera.
 - No sobrepasar el peso máximo permitido del vehículo ni la carga por eje.
-

9 PUESTA EN SERVICIO

Prescripción

Peso máximo admisible	460 kg (1.014 lb.)
Carga máxima admisible del eje delantero	175 kg (386 lb.)
Carga máxima admisible sobre el eje trasero	300 kg (661 lb.)



10.1 Trabajos de inspección y cuidado antes de cada puesta en servicio



Información

Antes de ponerse en marcha, comprobar siempre que el vehículo esté en buen estado y sea seguro para circular.

El vehículo solo se puede utilizar en estado técnico impecable.

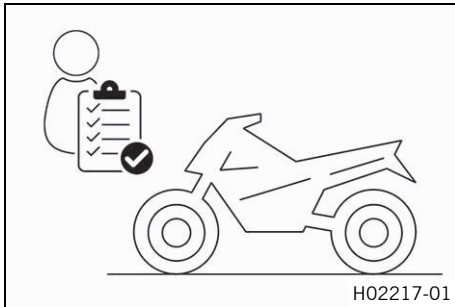

- Controlar el nivel de aceite del motor. (📖 pág. 301)
- Comprobar el nivel de líquido de frenos de la rueda delantera. (📖 pág. 238)
- Controlar el nivel de líquido de frenos en el freno trasero. (📖 pág. 243)
- Controlar las pastillas de freno de la rueda delantera. (📖 pág. 242)
- Controlar las pastillas del freno de la rueda trasera. (📖 pág. 247)
- Comprobar el funcionamiento del equipo de frenos.
- Controlar el nivel de líquido refrigerante del depósito de compensación. (📖 pág. 294)
- Controlar la suciedad de la cadena. (📖 pág. 199)
- Comprobar la tensión de la cadena. (📖 pág. 201)
- Comprobar el estado de los neumáticos. (📖 pág. 263)
- Comprobar la presión de los neumáticos. (📖 pág. 265)

- Controlar el reglaje y la facilidad de movimiento de todos los mandos.
- Comprobar el funcionamiento del sistema eléctrico.
- Comprobar que se ha sujetado correctamente el equipaje.
- Controlar el ajuste del retrovisor.
- Controlar la reserva de combustible.

10.2 Arrancar el motor



Peligro

Peligro de envenenamiento Los gases de escape son venenosos y pueden originar pérdida de conocimiento o incluso la muerte.

- Procure siempre una ventilación suficiente durante el funcionamiento del motor.
- Utilice un sistema de aspiración de gases de escape adecuado cuando arranque o deje en marcha el motor en un espacio cerrado.



Precaución

Peligro de accidente Si no se incluye una batería de 12 V o está descargada, pueden deteriorarse los componentes electrónicos y los dispositivos de seguridad.

- No utilice el vehículo nunca sin una batería de 12 V ni con una batería de 12 V descargada.

Indicación

Daños en el motor Un número de revoluciones elevado con el motor frío afecta de forma negativa a la durabilidad del motor.

- Mantenga el motor siempre a un régimen de revoluciones bajo hasta que haya alcanzado la temperatura de servicio.

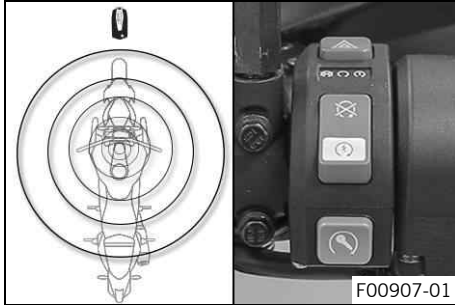

- Levantar la motocicleta del caballete lateral y tomar asiento sobre la motocicleta.
- Poner la llave Race-on dentro del alcance de la antena.
- Asegurarse de que la llave Race-on permanece dentro del alcance durante la marcha.

Prescripción

Alejamiento máximo de la llave Race-on alrededor de la antena	1,5 m (4,9 ft)
---	----------------





Información

La disminución de la tensión de la batería de la llave Race-on o las interferencias de radio pueden reducir el alcance.

Si la tensión de la pila de la llave Race-on es demasiado baja, mantener una de las llaves de encendido en la zona de la antena (📖 pág. 44) y volver a guardarla en un lugar seguro tras arrancar.

10 INSTRUCCIONES PARA LA CONDUCCIÓN

- Asegurarse de que el interruptor de parada de emergencia/botón del motor de arranque se encuentra en la posición  central.
 - Conectar el encendido pulsando brevemente la tecla Race-on  (1 segundo como máximo).
 - ✓ La dirección se desbloquea.
 - ✓ Se lleva a cabo el control de funcionamiento del cuadro de instrumentos.
 - ✓ El testigo de aviso del ABS se apaga después de ponerse en marcha.
-



Información

Si la dirección no se desbloquea, mover un poco el manillar.

- Poner la caja de cambios en posición de ralentí **N**.
 - ✓ Se ilumina el testigo de control del ralentí **N** verde.



- Poner el interruptor de parada de emergencia/botón del motor de arranque en la posición (X) inferior.

i Información

No poner el interruptor de parada de emergencia/botón del motor de arranque en la posición (X) inferior hasta que haya finalizado el control de funcionamiento del cuadro de instrumentos.

NO acelerar al arrancar. Si se acelera durante el arranque del motor, el sistema de gestión del motor no inyectará combustible y el motor no podrá arrancar. Mantener el interruptor de parada de emergencia/botón del motor de arranque en la posición (X) inferior un máximo de 5 segundos. A continuación, esperar al menos 5 segundos antes de intentar arrancar de nuevo. Esta motocicleta está dotada de un sistema de arranque de seguridad. El motor solo puede arrancar cuando la caja de cambios está en la posición de ralentí o, si hay puesta una marcha, cuando la maneta del embrague está apretada. Si se intenta poner una marcha con el caballete lateral abierto, el motor no arranca.



10 INSTRUCCIONES PARA LA CONDUCCIÓN

10.3 Ponerse en marcha

- Accionar la maneta del embrague, meter la 1ª marcha, soltar lentamente la maneta del embrague y acelerar al mismo tiempo con cuidado.



10.4 Quickshifter+ (opcional)

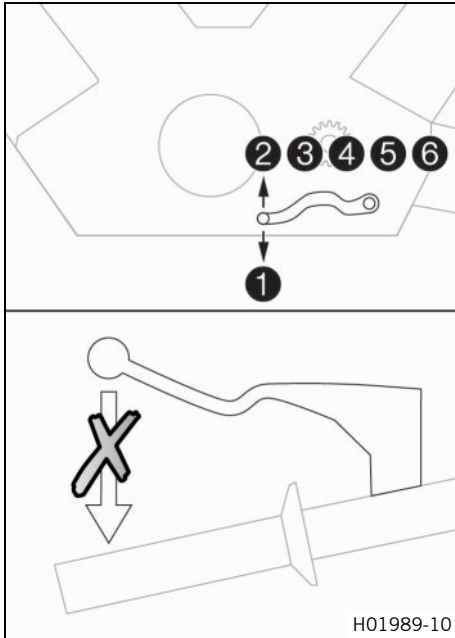

Cuando el Quickshifter+ (opcional) está activado, el embrague puede cambiar a marchas más cortas o más largas sin que haya que accionarlo.

Dado que el puño del acelerador no debe cerrarse, es posible realizar un cambio de marchas sin interrupciones.

Mediante la posición del árbol de mando del cambio, el Quickshifter+ reconoce si debe ejecutarse un cambio de marcha y envía una señal al control del motor.

Cuando el Quickshifter+ está desactivado en el cuadro de instrumentos, como de costumbre debe accionarse el embrague en cada cambio de marcha.

10.5 Ponerse en marcha con HHC (opcional)

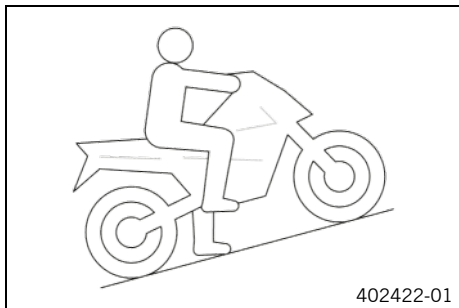

El **HHC** es una función adicional opcional del sistema de frenado. El **HHC** impide que la motocicleta ruede hacia atrás en subidas. El **HHC** reconoce las paradas en subidas y acciona el freno de la rueda trasera.

Al soltar la maneta del freno, se mantiene la fuerza de frenado durante un máximo de 5 segundos, siempre que la motocicleta no se mueva hacia delante.

Al arrancar, el **HHC** suelta el freno de la rueda trasera automáticamente.



Información

Cuando el **HHC** está activo, el testigo de control TC  parpadea.

También, cuando el motor está parado, el **HHC** puede estar activo con el encendido conectado.

Para rodar hacia atrás con el **HHC** activa, esperar 5 segundos, poner punto muerto o apagar el encendido.

Si el **HHC** no reconoce un arranque tras 5 segundos, la fuerza de frenado se reduce automáticamente con suavidad.

Cuando se acciona la maneta del freno, el **HHC** se activa de nuevo.

10.6 Cambiar de marcha y conducir



Advertencia

Peligro de accidente Si se produce un cambio brusco en la carga, podría perder el control del vehículo.

- Evite los cambios bruscos de carga y las maniobras de frenado agresivas.
- Adapte la velocidad a las condiciones de la calzada.



Advertencia

Peligro de accidente Cambiar a una marcha inferior con el motor a un elevado número de revoluciones bloquea la rueda trasera y se sobrerrevoluciona el motor.

- No cambie a una marcha inferior cuando el número de revoluciones del motor sea elevado.



Advertencia

Peligro de accidente Los trabajos de ajuste en el vehículo distraen del estado del tráfico.

- Lleve a cabo todos los ajustes con el vehículo detenido.



Advertencia

Peligro de lesiones El acompañante puede caerse si la motocicleta responde incorrectamente.

- Asegurarse de que el acompañante se sienta correctamente en su asiento, con los pies en su reposapiés y sujeto al conductor o a los asideros.
- Respetar la normativa nacional sobre la edad mínima del acompañante.

10 INSTRUCCIONES PARA LA CONDUCCIÓN



Advertencia

Peligro de accidente Un modo de conducción arriesgado entraña un grave riesgo.

- Respete las normas de tráfico y conduzca de forma defensiva y previsoramente para poder detectar los peligros lo antes posible.



Advertencia

Peligro de accidente Los neumáticos fríos presentan una adherencia al suelo reducida.

- Conduzca los primeros kilómetros de cada recorrido a una velocidad moderada hasta que los neumáticos alcancen la temperatura de funcionamiento.



Advertencia

Peligro de accidente Los neumáticos nuevos presentan una adherencia al suelo reducida.

Los neumáticos nuevos no disponen aún de una superficie de rodadura rugosa.

- Conduzca con neumáticos nuevos a una velocidad moderada y con inclinaciones variadas.
Fase de rodaje 200 km (124 mi)



Advertencia

Peligro de accidente El peso total y la carga en los ejes influyen sobre el comportamiento durante la conducción.

El peso total se calcula como sigue: motocicleta lista para conducir y con el depósito lleno, conductor y acompañante con ropa de protección y casco, equipaje.

- No exceder el peso máximo total autorizado ni la carga por eje.



Advertencia

Peligro de accidente El desplazamiento de las piezas de equipaje afecta al comportamiento durante la conducción.

- Compruebe de forma regular la sujeción del equipaje.



Advertencia

Peligro de accidente Una caída puede provocar daños graves en el vehículo, que se pueden apreciar a simple vista.

- Compruebe el vehículo tras una caída y antes de cada puesta en servicio.

Indicación

Daños en el motor El aire de admisión sin filtrar afecta de forma negativa a la durabilidad del motor.

Sin filtro de aire entra polvo y suciedad en el motor.

- Nunca ponga en marcha el vehículo sin filtro de aire.

Indicación

Daños en el motor El motor resulta dañado en caso de sobrecalentamiento.

- Detenga el vehículo inmediatamente respetando las normas de tráfico y apague el motor si se muestra el aviso de temperatura del líquido refrigerante.
- Deje enfriar el motor y el sistema de refrigeración.
- Con el sistema de refrigeración frío compruebe y corrija el nivel de líquido refrigerante.

10 INSTRUCCIONES PARA LA CONDUCCIÓN

Indicación

Daños en el cambio Al usar el Quickshifter+ de forma incorrecta se daña la caja de cambios.

El Quickshifter+ solo puede utilizarse cuando la función esté activada en el cuadro de instrumentos.

Si se acciona la maneta del embrague, el Quickshifter+ no está activo.

- Utilice el Quickshifter+ únicamente en el régimen de revoluciones indicado y autorizado.



Información

En caso de oírse ruidos anómalos durante la marcha, detenerse inmediatamente, parar el motor y ponerse en contacto con un taller especializado autorizado de KTM.

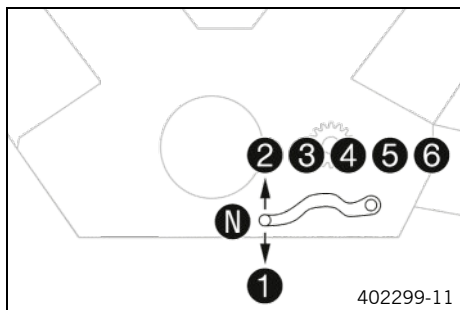

- Si las condiciones lo permiten (pendiente, tráfico, etc.), cambiar a una marcha superior.
- Disminuir la aceleración y apretar la maneta del embrague al mismo tiempo, poner la siguiente marcha, soltar la maneta del embrague y volver a acelerar.





Información

La posición de las marchas se indica en la figura. La posición de ralentí se encuentra entre la 1.^a y la 2.^a marcha. La 1.^a marcha está prevista para ponerse en marcha y para subir pendientes.

- Después de alcanzar la velocidad máxima girando completamente el puño del acelerador, soltarlo hasta $\frac{3}{4}$. La velocidad

se reduce ligeramente, pero el consumo de combustible lo hace de forma considerable.

- No ir nunca más rápido de lo permitido por la calzada y las condiciones climatológicas. En especial, no cambiar de marcha en las curvas y controlar la aceleración con mucho cuidado.
- Para cambiar a una marcha más corta, reducir la velocidad, frenando si es necesario, y disminuir la aceleración.
- Apretar la maneta del embrague y poner la marcha inferior, volver a soltar lentamente la maneta del embrague y acelerar o volver a cambiar de marcha.
- Si, por ejemplo, el motor se cala en un cruce, apretar solo la maneta del embrague y presionar el botón de arranque. No es necesario poner la caja de cambios en posición de ralentí.
- Detener el motor si la motocicleta va a estar detenida o en régimen de ralentí durante cierto tiempo.
- Si el testigo de aviso de la presión del aceite  se ilumina durante la conducción, detenerse inmediatamente y parar el motor. Contactar con un taller especializado autorizado de KTM.
- Si el testigo de control de fallo de funcionamiento  se ilumina durante la conducción, ponerse en contacto lo más rápido posible con un taller especializado autorizado de KTM.

- Si el testigo de aviso general  se ilumina durante la conducción, en el display se visualiza un mensaje durante 10 segundos.



Información

Los mensajes especialmente importantes se guardan en el menú **Warning**.

- Si aparece la advertencia de hielo  en el cuadro de instrumentos, hay riesgo de hielo en la calzada. Adaptar la velocidad a las nuevas condiciones de la calzada.

Condición

Quickshifter + (opcional) activado.

- Cuando el quickshifter + está activado en el cuadro de instrumentos, se puede cambiar a una marcha más larga en el régimen de revoluciones indicado sin tener que accionar la maneta del embrague.



Información

El régimen mínimo de revoluciones del motor antes de cambiar a una marcha más larga, indicado en revoluciones por minuto, se indica en la figura. Tirar rápidamente del pedal de cambio hasta el tope sin modificar la posición del puño del acelerador.

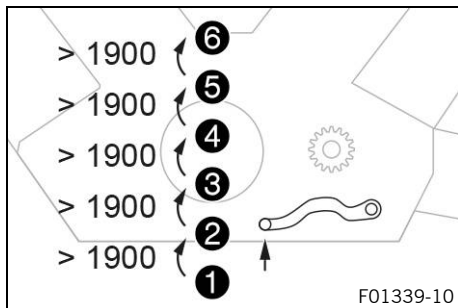

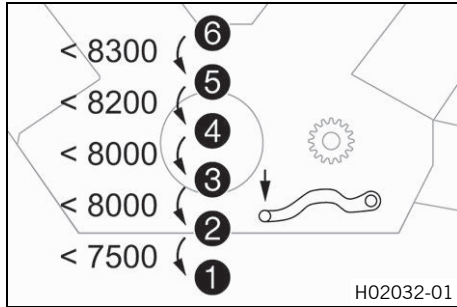

- Cuando el quickshifter + está activado en el cuadro de instrumentos, se puede cambiar a una marcha más corta en el régimen de revoluciones indicado sin tener que accionar la maneta del embrague.



Información

El régimen máximo de revoluciones del motor antes de cambiar a una marcha más corta, indicado en revoluciones por minuto, se indica en la figura. Presionar rápidamente el pedal de cambio hasta el tope sin modificar la posición del puño del acelerador.



10.7 MSR (opcional)

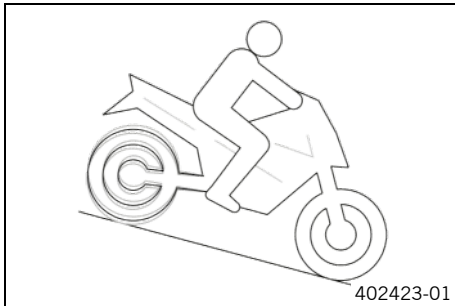

La **MSR** es una función opcional del control del motor. Cuando el freno motor es demasiado alto, la **MSR** impide que la rueda trasera se bloquee al avanzar en línea recta o que resbale al inclinarse. Para evitar el deslizamiento de la rueda trasera, la **MSR** abre las válvulas de mariposa solamente lo estrictamente necesario. La **MSR** se utiliza en superficies cuyo valor de fricción es demasiado bajo para abrir el embrague Antihopping. Para aumentar aún más la seguridad en la conducción, la **MSR** depende de las posiciones inclinadas.



Información

Con el **ABS** desconectado, el **MTC** desconectado o el modo de ABS **Offroad** activo, la **MSR** no está activa.

10.8 Frenar



Advertencia

Peligro de accidente La humedad y la suciedad afectan al equipo de frenos.

- Frene varias veces con cuidado para retirar la humedad y la suciedad de las pastillas de freno y los discos de freno.



Advertencia

Peligro de accidente Un punto de resistencia poco claro del freno delantero o del trasero disminuye la fuerza de frenado.

- Compruebe el equipo de frenos y deje de circular hasta que se haya solventado el problema. (Su taller especializado autorizado KTM estará encantado de ayudarle.)



Advertencia

Peligro de accidente Cuando se sobrecalienta, el equipo de frenos no funciona correctamente.

Si no se suelta el pedal del freno, las pastillas de freno rozan constantemente.

- Cuando no quiera frenar, levante el pie del pedal del freno.



Advertencia

Peligro de accidente Un peso total elevado prolonga el recorrido de frenado.

- Tener en cuenta que el recorrido de frenado es más largo si conduce con un acompañante o equipaje.



Advertencia

Peligro de accidente La sal de deshielo en la calzada afecta al equipo de frenos.

- Frene varias veces con cuidado para retirar la sal de deshielo de las pastillas de freno y los discos de freno.



Advertencia

Peligro de accidente El ABS puede prolongar el recorrido de frenado en determinadas situaciones.

- Adapte el modo de frenado a la situación de conducción y a las condiciones de la calzada.



Advertencia

Peligro de accidente Un frenado demasiado brusco bloquea las ruedas.

La eficacia del ABS solo está garantizada si está activado.

- Deje activado el ABS para estar protegido.



Advertencia

Peligro de accidente Las ayudas de conducción solo pueden impedir un vuelco dentro de los límites físicos.

No siempre se pueden compensar las situaciones extremas de conducción, como equipaje con centro de gravedad alto, cambios en la superficie de la calzada, descensos por pendientes muy inclinadas o frenadas a fondo sin desembragar.

- Adapte su estilo de conducción a las condiciones de la calzada y a sus aptitudes como conductor.

-
- Para frenar, dejar de acelerar y frenar simultáneamente con los frenos delantero y trasero.



Información

El ABS permite frenar al máximo sin peligro de que se bloqueen las ruedas tanto al frenar a fondo como al circular sobre superficies con poca adherencia al suelo, como por ejemplo terrenos arenosos, mojados o resbaladizos.



Advertencia

Peligro de accidente La rueda trasera puede bloquearse mediante el freno motor.

- Accionar el embrague cuando realice una frenada de emergencia, frene a fondo o en superficies con poca adherencia.



Advertencia

Peligro de accidente La inclinación o las superficies con pendiente lateral reducen la deceleración máxima posible.

- Si es posible, dejar de frenar antes de entrar en la curva.

- Debe dejarse de frenar siempre antes de entrar en la curva. Cambiar a una marcha inferior de acuerdo con la velocidad.
- Durante los descensos prolongados, utilizar el freno motor. Para ello, reducir una o dos marchas, pero sin llegar a sobrerrevolucionar el motor. De esta forma, debe frenarse notablemente menos y el equipo de frenos no se calienta en exceso.



10.9 Detenerse y estacionar el vehículo



Advertencia

Peligro de lesiones Las personas no autorizadas suponen un peligro para sí mismas y para los demás. El vehículo puede arrancarse si hay un transpondedor válido dentro del alcance.

- Nunca deje el vehículo sin vigilancia mientras esté el motor en marcha.
- No deje el vehículo sin vigilancia si la llave Race-on o la llave de encendido negra están cerca del vehículo.
- Asegure el vehículo contra el acceso no autorizado.
- Bloquee la dirección si deja el vehículo sin vigilancia.



Advertencia

Peligro de quemaduras Algunas piezas del vehículo se calientan mucho cuando el vehículo está en marcha.

- No toque ningún componente del vehículo, como sistema de escape, radiador, motor, amortiguador o equipo de frenos, antes de que se hayan enfriado.
- Antes de realizar cualquier trabajo, deje que se enfríen los componentes del vehículo.

Indicación

Peligro de incendio Las piezas calientes del vehículo entrañan peligro de incendio y explosión.

- No aparque el vehículo en las proximidades de materiales inflamables ni explosivos.
- Antes de cubrir el vehículo, deje que se enfríe.

Indicación

Daños materiales Aparcar el vehículo de forma incorrecta puede causarle daños.

Si el vehículo se mueve o se cae, pueden producirse graves daños.

Los componentes para apoyar el vehículo están diseñados para aguantar únicamente el peso del mismo.

- Apoye el vehículo sobre una superficie plana y firme.
- Asegúrese de que nadie toma asiento en el vehículo mientras este se encuentra estacionado sobre el caballete.

-
- Frenar la motocicleta.
 - Poner la caja de cambios en posición de ralentí **N**.
 - Desconectar el encendido pulsando brevemente la tecla Race-on  con el encendido conectado (1 segundo como máximo).



Información

Si se ha parado el motor accionando el interruptor de parada de emergencia y se deja conectado el encendido en la tecla Race-on, no se interrumpe el suministro eléctrico de la mayoría de los grupos consumidores. Esto provoca que la batería de 12 V se descargue. Por este motivo, parar siempre el motor con la tecla Race-on; el interruptor de parada de emergencia está únicamente previsto para situaciones de emergencia.

- Estacionar la motocicleta en una superficie firme.

Alternativa 1

- Bascular el caballete lateral con el pie hacia delante hasta el tope y apoyar el peso del vehículo.

Alternativa 2

- Levantar el vehículo con el caballete central. (📖 pág. 194)
- Girar el manillar hacia la izquierda y pulsar la tecla Race-on 🔄 prolongadamente (al menos 2 segundos).
 - ✓ La dirección se bloquea.



Información

Si el bloqueo del manillar no se enclava, mover un poco el manillar.



10.10 Transporte

Indicación

Peligro de deterioro Cuando está detenido, el vehículo se puede mover o caer.

- Apoye el vehículo sobre una superficie plana y firme.

10 INSTRUCCIONES PARA LA CONDUCCIÓN

Indicación

Peligro de incendio Las piezas calientes del vehículo entrañan peligro de incendio y explosión.

- No aparque el vehículo en las proximidades de materiales inflamables ni explosivos.
 - Antes de cubrir el vehículo, deje que se enfríe.
-

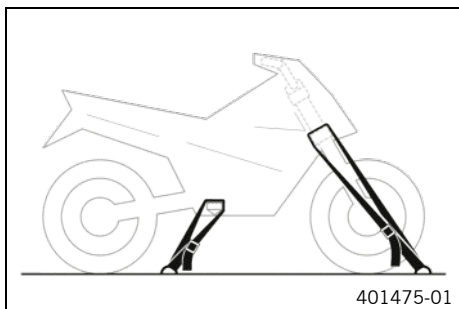

- Parar el motor.
- Asegurar la motocicleta con correas de sujeción o con otros dispositivos adecuados, para evitar que pueda caerse y que pueda rodar.

10.11 Repostar combustible



Peligro

Peligro de incendio El combustible es fácilmente inflamable.

El combustible del depósito se dilata con el calor y podría salirse si este está demasiado lleno.

- No reposte cerca de fuego abierto o cigarrillos encendidos.
- Pare el motor para repostar.
- Asegúrese de no verter combustible, en especial sobre las partes del vehículo que estén muy calientes.
- Elimine inmediatamente el combustible que pueda haberse vertido.
- Respete las indicaciones para repostar.



Advertencia

Peligro de envenenamiento El combustible es venenoso y nocivo para la salud.

- Evite que el combustible entre en contacto con los ojos, la piel o la ropa.
- Acuda inmediatamente a un médico en caso de ingerirse combustible.
- No aspire los vapores del combustible.
- Si el combustible entra en contacto con la piel, lave inmediatamente la zona afectada con agua abundante.
- Si el combustible entra en contacto con los ojos, lávelos bien con agua y acuda inmediatamente a un médico.
- Si se mancha la ropa de combustible, cámbiese de ropa.

10 INSTRUCCIONES PARA LA CONDUCCIÓN

Indicación

Daños materiales Si se utiliza un combustible de calidad insuficiente, el filtro de combustible se obstruye antes de tiempo.

En algunos países y regiones puede que no se disponga de un combustible con la calidad y limpieza adecuadas. Como consecuencia podrían producirse problemas en el sistema de combustible.

- Reposte solo combustible limpio que responda a la norma indicada. (Su taller especializado autorizado KTM estará encantado de ayudarle.)



Indicación

Peligro para el medio ambiente La manipulación incorrecta del combustible supone un peligro para el medio ambiente.

- No permita que el combustible llegue al agua subterránea, al suelo ni a los canales de desagüe.
-

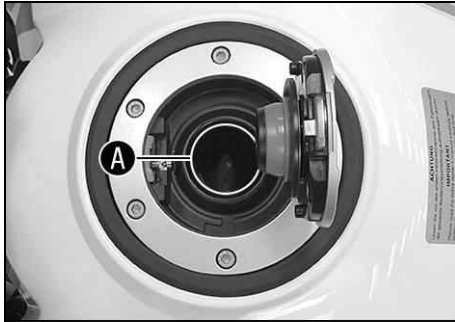

- Parar el motor.
- Abrir el tapón del depósito de combustible. (📖 pág. 48)
- Llenar combustible en el depósito de combustible hasta, como máximo, el borde inferior **A** de la boca de llenado.

Capacidad total del depósito de combustible aprox.	23 l (6,1 US gal)	Gasolina súper sin plomo (95 octanos / RON 95 / PON 91) (📖 pág. 351)
--	----------------------	--

- Cerrar el tapón del depósito de combustible. (📖 pág. 50)

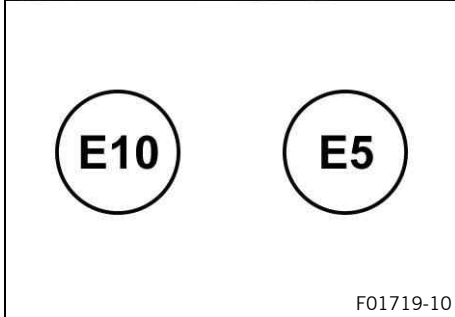

11 PROGRAMA DE SERVICIO







11.1 Información adicional

Todos los trabajos derivados de los trabajos obligatorios o recomendados, deben encargarse por separado y se facturan por separado.

Dependiendo de las condiciones de uso locales, puede que en el lugar donde se utiliza la máquina rijan otros intervalos de mantenimiento diferentes.

Es posible que cambien algunos intervalos de mantenimiento o su alcance a consecuencia del permanente desarrollo técnico. El programa de servicio vigente más actual está siempre consignado en KTM Dealer.net. Su concesionario autorizado de KTM estará encantado de ayudarle.

11.2 Trabajos obligatorios

	Cada 24 meses				
	Cada 12 meses				
	cada 30.000 km (18.600 mi)				
	cada 15.000 km (9.300 mi)				
	después de 1.000 km (620 mi)				
Leer la memoria de errores con la herramienta de diagnóstico KTM. 	○	●	●	●	●
Comprobar el funcionamiento del sistema eléctrico. 	○	●	●	●	●
Sustituir el aceite del motor y el filtro de aceite, limpiar los tamices de aceite.  ( pág. 302)	○	●	●	●	●
Controlar las pastillas de freno de la rueda delantera. ( pág. 242)	○	●	●	●	●
Controlar las pastillas del freno de la rueda trasera. ( pág. 247)	○	●	●	●	●
Comprobar los discos de freno. ( pág. 237)	○	●	●	●	●

	Cada 24 meses				
	Cada 12 meses				
	cada 30.000 km (18.600 mi)				
	cada 15.000 km (9.300 mi)				
	después de 1.000 km (620 mi)				
Controlar la hermeticidad y el deterioro de las conducciones del líquido de frenos. 🛠️	○	●	●	●	●
Sustituir el líquido de frenos del freno delantero. 🛠️					●
Sustituir el líquido de frenos del freno trasero. 🛠️					●
Sustituir el líquido del embrague hidráulico. 🛠️					●
Comprobar el nivel de líquido de frenos de la rueda delantera. (📖 pág. 238)	○	●	●	●	
Controlar el nivel de líquido de frenos en el freno trasero. (📖 pág. 243)	○	●	●	●	
Controlar y corregir el nivel de nivel de líquido del embrague hidráulico. (📖 pág. 209)		●	●	●	
Comprobar la estanqueidad del amortiguador y la horquilla. Realizar el mantenimiento según sea necesario y según la finalidad de uso. 🛠️	○	●	●	●	●
Limpiar los manguitos guardapolvo de las botellas de la horquilla. 🛠️ (📖 pág. 224)		●	●		
Comprobar la holgura del cojinete de la pipa de la dirección. (📖 pág. 211)	○	●	●	●	●
Comprobar el estado de los neumáticos. (📖 pág. 263)	○	●	●	●	●
Comprobar la presión de los neumáticos. (📖 pág. 265)	○	●	●	●	●
Comprobar la cadena, la corona y el piñón. (📖 pág. 205)		●	●	●	●
Comprobar la tensión de la cadena. (📖 pág. 201)	○	●	●	●	●
Sustituir las bujías (filtro de aire desmontado). 🛠️			●		
Comprobar el juego de las válvulas (bujías y filtro de aire desmontados). 🛠️			●		

11 PROGRAMA DE SERVICIO

	Cada 24 meses			
	Cada 12 meses			
	cada 30.000 km (18.600 mi)			
	cada 15.000 km (9.300 mi)			
	después de 1.000 km (620 mi)			
Sustituir las válvulas de membrana del sistema de aire secundario. 🛠️		•		
Controlar la integridad y el tendido sin dobleces de los cables. (Depósito de combustible desmontado) 🛠️		•	•	•
Controlar el nivel de líquido refrigerante del depósito de compensación. (📖 pág. 294)	○	•	•	•
Sustituir el filtro de aire, limpiar la caja del filtro de aire. 🛠️		•	•	
Comprobar la presión del combustible. 🛠️		•	•	•
Comprobar el ajuste del faro. (📖 pág. 288)	○	•	•	
Comprobar el funcionamiento del ventilador del radiador. 🛠️	○	•	•	•
Control final: comprobar la seguridad de circulación del vehículo y realizar un recorrido de prueba. 🛠️	○	•	•	•
Después del recorrido de prueba, leer la memoria de errores con la herramienta de diagnóstico de KTM. 🛠️	○	•	•	•
Ajustar la visualización de los intervalos de mantenimiento. 🛠️	○	•	•	•
Realizar un registro de mantenimiento en KTM Dealer.net . 🛠️	○	•	•	•

- Intervalo único
- Intervalo periódico

11.3 Trabajos recomendados

	Cada 48 meses				
	Cada 12 meses				
	cada 30.000 km (18.600 mi)				
	cada 15.000 km (9.300 mi)				
	después de 1.000 km (620 mi)				
Comprobar el chasis. 🛠️			•		
Comprobar el basculante. 🛠️			•		
Comprobar/limpiar el eyector de aceite de lubricación del embrague. 🛠️	○	•	•		
Comprobar la holgura del cojinete del basculante. 🛠️		•	•		
Comprobar la holgura del rodamiento de rueda. 🛠️		•	•		
Lubricar todas las piezas móviles (p. ej. caballete lateral, manetas, cadena, ...) y controlar que funcionen con suavidad. 🛠️	○	•	•	•	•
Vaciar las mangueras de drenaje. 🛠️	○	•	•	•	•
Controlar la presencia de rotura, hermeticidad y correcta colocación de todas las mangueras (p. ej. de combustible, refrigerante, purga, drenaje, ...) y manguitos. 🛠️		•	•	•	•
Comprobar si los tornillos y las tuercas de fácil acceso y relevantes para la seguridad están bien apretados. 🛠️	○	•	•	•	•
Controlar la protección anticongelante. 🛠️	○	•	•	•	
Sustituir el líquido refrigerante. 🛠️					•

- Intervalo único
- Intervalo periódico

12 ADAPTACIÓN DEL TREN DE RODAJE

12.1 Horquilla/amortiguador

El tren de rodaje semiactivo **WP Semi-active Suspension** permite adaptar el tren de rodaje a las preferencias personales sin herramientas.

El ajuste electrónico del tren de rodaje **WP Semi-active Suspension** regula el comportamiento de amortiguación del tren de rodaje permanentemente teniendo en cuenta diversos datos procedentes de sensores.

Durante este proceso, las válvulas eléctricas del amortiguador se adaptan a la situación de conducción actual y a las características del terreno, así como a los ajustes efectuados por el conductor en los menús **Load** y **Damping**.

El tren de rodaje debe adaptarse siempre al estilo de conducción y a la carga.

El menú **Load** permite adaptar el tren de rodaje a la carga del vehículo.

El menú **Damping** permite ajustar el comportamiento de la amortiguación del tren de rodaje.

12.2 Load

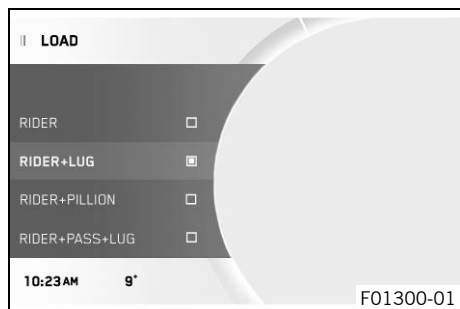

El menú **Load** permite seleccionar los reglajes para distintas cargas. Están disponibles los modos de una persona, una persona con equipaje, dos personas y dos personas con equipaje. En el display se indica la última carga seleccionada.



Información

Para poder realizar el ajuste en la motocicleta, esta debe estar parada, sin carga y con el motor en marcha.

El símbolo de la última carga parpadea hasta que se haya aplicado el nuevo ajuste.

12.3 Damping

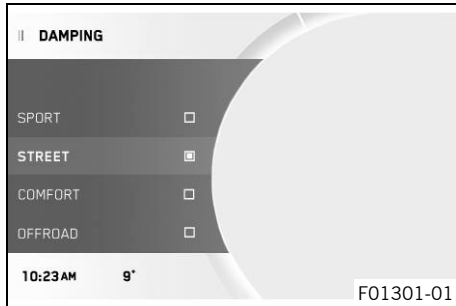

Posibles estados

- **SPORT** – Reglaje rígido de los componentes del tren de rodaje con una respuesta muy directa del tren de rodaje
- **STREET** – Reglaje normal de los componentes del tren de rodaje con una respuesta directa del tren de rodaje
- **COMFORT** – Reglaje blando de los componentes del tren de rodaje con una buena respuesta del tren de rodaje
- **OFFROAD** – Ajuste de los componentes del tren de rodaje para su uso en terrenos fuera de carretera suaves (pistas sin pavimentar)

El menú **Damping** permite seleccionar distintos reglajes de amortiguación para los componentes del tren de rodaje. Están disponibles las opciones **SPORT**, **STREET**, **COMFORT** y **OFFROAD**.

13.1 Levantar el vehículo con el caballete central

Indicación

Daños materiales Aparcar el vehículo de forma incorrecta puede causarle daños.

Si el vehículo se mueve o se cae, pueden producirse graves daños.

Los componentes para apoyar el vehículo están diseñados para aguantar únicamente el peso del mismo.

- Apoye el vehículo sobre una superficie plana y firme.
- Asegúrese de que nadie toma asiento en el vehículo mientras este se encuentra estacionado sobre el caballete.

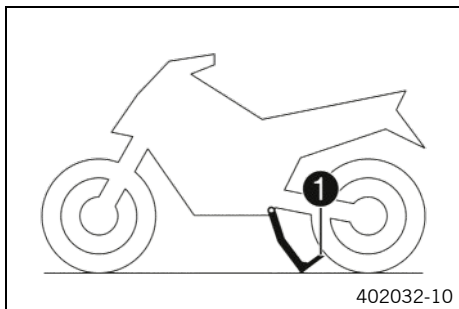

- Colocarse a la izquierda del vehículo.
 - Coger el manillar con la mano izquierda y, con el pie derecho, empujar el caballete central hasta el suelo.
 - Cargar todo el peso del cuerpo sobre el brazo de extensión **1** del caballete central y, al mismo tiempo, tirar del vehículo hacia arriba por el asidero izquierdo.
- ✓ El caballete central está completamente abierto.

13.2 Quitar el vehículo del caballete central

Indicación

Peligro de deterioro Cuando está detenido, el vehículo se puede mover o caer.

- Apoye el vehículo sobre una superficie plana y firme.

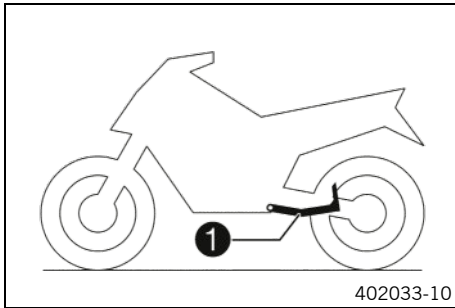

- Asegurarse de que la dirección está bloqueada.
- Coger el manillar con las dos manos y empujar el vehículo hacia delante.
- Mientras el vehículo se inclina hacia delante sobre el caballete central, accionar el freno de la rueda delantera para evitar que el vehículo ruede.
- Comprobar si el caballete central **1** se ha plegado completamente hacia arriba.



13 MANTENIMIENTO DEL TREN DE RODAJE

13.3 Quitar el asiento del acompañante

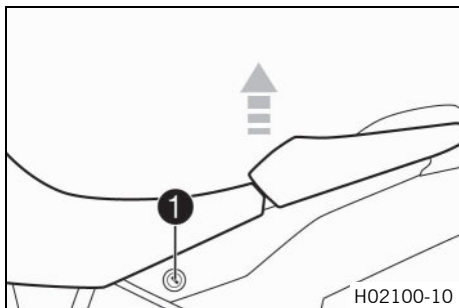

- Insertar la llave Race-on o la llave de encendido negra en el cierre del asiento **1** y girarla en sentido horario.
- Levantar la parte delantera del asiento del acompañante, empujarlo hacia el depósito de combustible y quitarlo hacia arriba.
- Quitar la llave de encendido.

13.4 Montar el asiento del acompañante

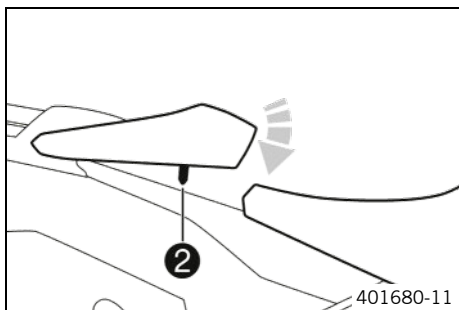

- Enganchar los ganchos del asiento del acompañante **1** en el estribo del subchasis.

i Información

Prestar atención al tendido del cable de la calefacción del asiento.

- Bajar la parte delantera del asiento del acompañante y, al mismo tiempo, empujarlo hacia atrás.
- Posicionar el perno de enclavamiento **2** en la carcasa de la cerradura y presionar hacia abajo la parte delantera del asiento

del acompañante hasta que el perno de enclavamiento encaje con un chasquido audible.

- Comprobar si el asiento del acompañante está montado correctamente.



13.5 Quitar el asiento del conductor

Trabajo previo

- Quitar el asiento del acompañante. (📖 pág. 196)

Trabajo principal

- Levantar el asiento del conductor y engancharlo en la zona **A**.

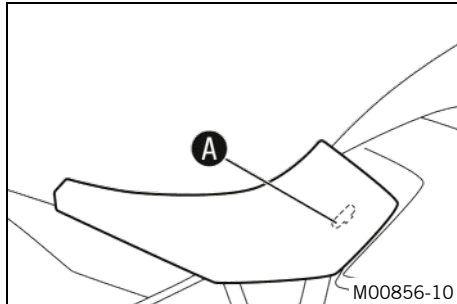

13.6 Montar el asiento del conductor

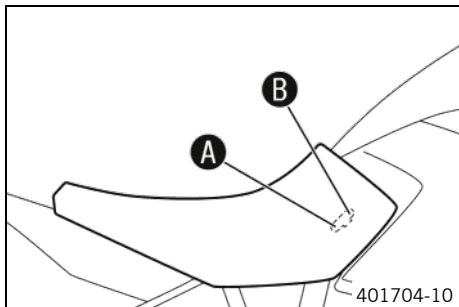

Trabajo principal

- Enganchar las escotaduras del asiento del conductor en el depósito de combustible en la posición de asiento deseada (A o B) y, al mismo tiempo, empujar el asiento del conductor hacia delante y bajar la parte trasera.
- A continuación, comprobar si el asiento del conductor está montado correctamente.

Trabajo posterior

- Montar el asiento del acompañante. (📖 pág. 196)

13.7 Controlar la suciedad de la cadena

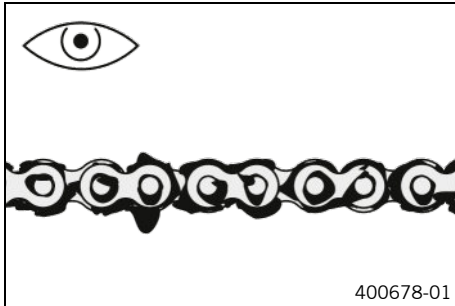

- Comprobar si hay suciedad patente sobre la cadena.
 - » Si la cadena está muy sucia:
 - Limpiar la cadena. (📖 pág. 199)



13.8 Limpiar la cadena



Advertencia

Peligro de accidente El lubricante disminuye la adherencia al suelo de los neumáticos.

- Retire el lubricante de los neumáticos con un producto de limpieza adecuado.



Advertencia

Peligro de accidente El aceite o la grasa en los discos de freno reducen la fuerza de frenado.

- Mantenga siempre los discos de freno libres de aceites y grasas.
- Limpie los discos de freno en caso necesario con un depurador de frenos.



Indicación

Peligro para el medio ambiente Los materiales contaminantes provocan daños en el medio ambiente.

- Los aceites, grasas, filtros, combustibles, productos de limpieza, líquido de frenos, etc., deben eliminarse correctamente y en conformidad con la normativa en vigor.



Información

La vida útil de la cadena depende en gran medida de su cuidado.

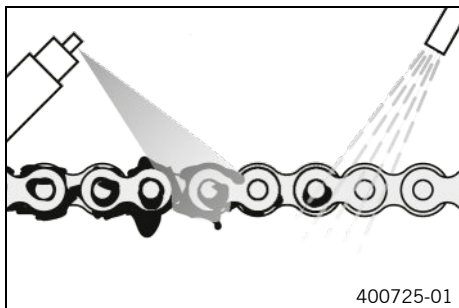

Trabajo previo

- Levantar el vehículo con el caballete central. (📖 pág. 194)

Trabajo principal

- Quitar la suciedad basta con un chorro suave de agua.
- Eliminar los restos de lubricante con un limpiador para cadenas.

Agente de limpieza para cadenas (📖 pág. 354)

- Cuando se haya secado, aplicar spray para cadenas.

Espray para cadenas Street (📖 pág. 354)

Trabajo posterior

- Quitar el vehículo del caballete central. (📖 pág. 195)

13.9 Comprobar la tensión de la cadena



Advertencia

Peligro de accidente Una tensión de la cadena incorrecta daña los componentes y provoca accidentes.

Si la cadena está demasiado tensa, se desgastan la cadena, el piñón de la cadena, la corona de la cadena, así como el cojinete del cambio y el cojinete de la rueda trasera. Algunos componentes se pueden rasgar o romper en caso de sobrecarga.

Si la cadena está demasiado suelta, esta se puede salir del piñón de la cadena o de la corona de la cadena. Como consecuencia, la rueda trasera se bloquea o el motor resulta dañado.

- Compruebe la tensión de la cadena periódicamente.
- Ajuste la tensión de la cadena de acuerdo con las especificaciones.

Trabajo previo

- Levantar el vehículo con el caballete central. (📖 pág. 194)

Trabajo principal

- Poner la caja de cambios en posición de ralentí **N**.
- En el área situada delante de la guía de la cadena, presionar la cadena hacia arriba y determinar la tensión de la cadena **A**.

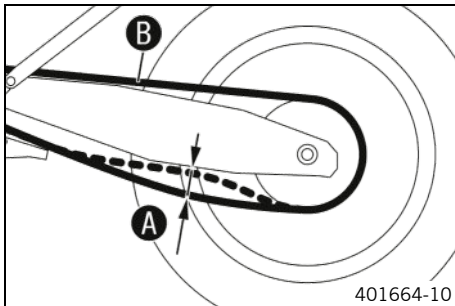

Información

La parte superior de la cadena **B** debe estar tensada. Debido a que las cadenas no se desgastan siempre de forma homogénea, la medida debe repetirse en varios puntos de la cadena.

Tensión de la cadena	40 ... 45 mm (1,57 ... 1,77 in)
----------------------	---------------------------------

- » Si la tensión de la cadena no coincide con el valor prescrito:
 - Ajustar la tensión de la cadena. (📖 pág. 203)

Trabajo posterior

- Quitar el vehículo del caballete central. (📖 pág. 195)

13.10 Ajustar la tensión de la cadena



Advertencia

Peligro de accidente Una tensión de la cadena incorrecta daña los componentes y provoca accidentes.

Si la cadena está demasiado tensa, se desgastan la cadena, el piñón de la cadena, la corona de la cadena, así como el cojinete del cambio y el cojinete de la rueda trasera. Algunos componentes se pueden rasgar o romper en caso de sobrecarga.

Si la cadena está demasiado suelta, esta se puede salir del piñón de la cadena o de la corona de la cadena. Como consecuencia, la rueda trasera se bloquea o el motor resulta dañado.

- Compruebe la tensión de la cadena periódicamente.
- Ajuste la tensión de la cadena de acuerdo con las especificaciones.

Trabajo previo

- Levantar el vehículo con el caballete central. (📖 pág. 194)
- Comprobar la tensión de la cadena. (📖 pág. 201)

13 MANTENIMIENTO DEL TREN DE RODAJE

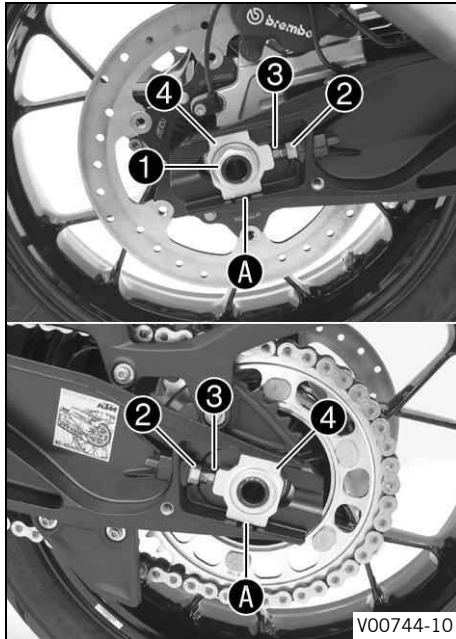

Trabajo principal

- Soltar la tuerca ❶.
- Soltar las tuercas ❷.
- Ajustar la tensión de la cadena girando los tornillos de ajuste ❸ a la izquierda y a la derecha.

Prescripción

Tensión de la cadena	40 ... 45 mm (1,57 ... 1,77 in)
Girar los tornillos de ajuste ❸ a la izquierda y a la derecha hasta que las marcas de los tensores derecho e izquierdo de la cadena ❹ estén en la misma posición respecto a las marcas de referencia A. Con ello, la rueda trasera está bien alineada.	



Información

La parte superior de la cadena debe estar tensada. Debido a que las cadenas no se desgastan siempre de forma homogénea, el ajuste debe controlarse en varios puntos de la cadena.

- Apretar las tuercas ❷.
- Asegurarse de que los tensores de la cadena ❹ se apoyan sobre los tornillos de ajuste ❸.
- Apretar la tuerca ❶.

Prescripción

Tuerca del eje de la rueda trasera	M25x1,5	90 Nm (66,4 lbf ft) Rosca engrasada
------------------------------------	---------	--



Información

Los tensores de la cadena ④ pueden girarse 180°.

Trabajo posterior

- Quitar el vehículo del caballete central. (📖 pág. 195)



13.11 Comprobar la cadena, la corona y el piñón

Trabajo previo

- Levantar el vehículo con el caballete central. (📖 pág. 194)

Trabajo principal

- Comprobar si la cadena, la corona de la cadena y el piñón de la cadena están desgastados.
 - » Si la cadena, la corona de la cadena o el piñón de la cadena están desgastados:
 - Sustituir el juego de transmisión. 🛠️

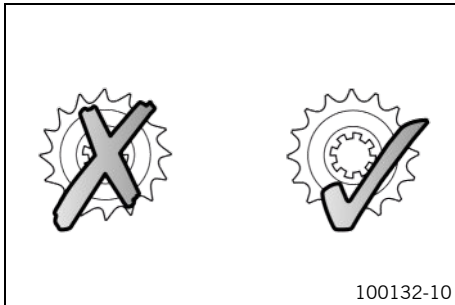

13 MANTENIMIENTO DEL TREN DE RODAJE



Información

La cadena, la corona y el piñón deben cambiarse siempre juntos.

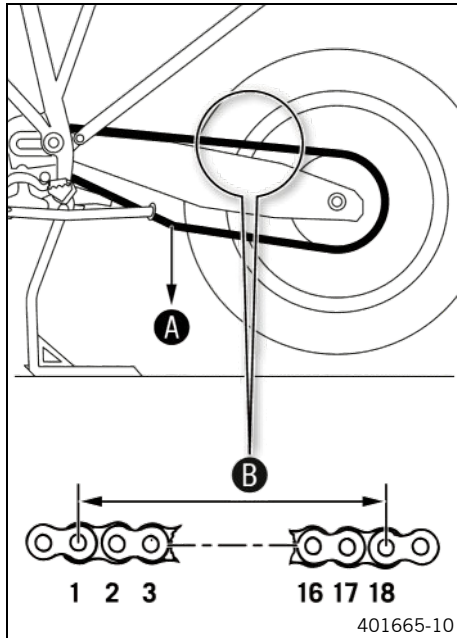

- Poner la caja de cambios en posición de ralentí **N**.
- Tirar de la parte inferior de la cadena con el peso indicado **A**.

Prescripción

Peso para medir el desgaste de la cadena	15 kg (33 lb.)
--	----------------

- Medir la separación **B** entre 18 eslabones de la cadena en la sección superior de esta.



Información

Debido a que las cadenas no se desgastan siempre de forma homogénea, la medida debe repetirse en varios puntos de la cadena.

Separación máxima B de los 18 eslabones en el punto más largo de la cadena	272 mm (10,71 in)
---	-------------------

- » Si la separación **B** es superior al valor prescrito:
 - Sustituir el juego de transmisión. 🛠️



Información

Cuando se monta una cadena nueva, también deben sustituirse la corona y el piñón de la cadena.

Si se montan en una corona o un piñón usados, las cadenas nuevas se desgastan más rápido.

Por razones de seguridad, la cadena no tiene eslabón de enganche.

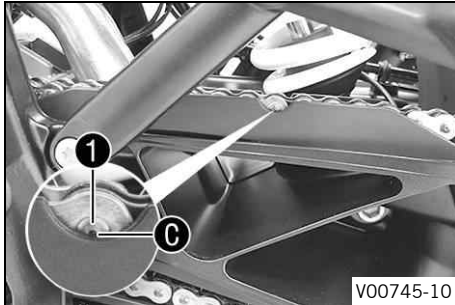

- Controlar si la escotadura de la protección contra el deslizamiento de la cadena está desgastada.



Información

Cuando la protección contra el deslizamiento de la cadena es nueva, los remaches ① pueden verse hasta la mitad en el borde inferior ② de la escotadura.

- » Si los remaches de la cadena ya no se ven por el borde inferior de la escotadura:
 - Cambiar el protector de la cadena. 🛠️
- Comprobar que la protección contra el deslizamiento de la cadena tenga un asiento firme.
 - » Si la protección contra el deslizamiento de la cadena está suelta:

13 MANTENIMIENTO DEL TREN DE RODAJE

- Apretar los tornillos de la protección contra el deslizamiento de la cadena.

Prescripción

Tornillo de la protección contra el deslizamiento de la cadena	M5	5 Nm (3,7 lbf ft)
--	----	-------------------

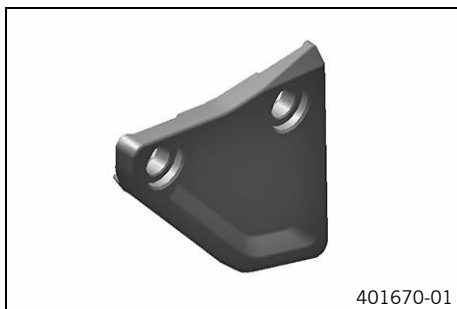

- Controlar si la guía de la cadena está desgastada.
 - » Si la guía de la cadena está desgastada:
 - Sustituir la guía de la cadena. 🛠️
- Comprobar que la guía de la cadena esté colocada firmemente.
 - » Si la guía de la cadena está suelta:
 - Apretar los tornillos de la guía de la cadena.

Prescripción

Tornillo de la guía de la cadena	M6	5 Nm (3,7 lbf ft)
----------------------------------	----	-------------------

Trabajo posterior

- Quitar el vehículo del caballete central. (📖 pág. 195)

13.12 Controlar y corregir el nivel de nivel de líquido del embrague hidráulico



Advertencia

Irritación de la piel El líquido de frenos provoca irritación de la piel.

- Mantenga el líquido de frenos fuera del alcance de los niños.
- Utilice ropa y gafas de protección adecuadas.
- Evite que el líquido de frenos entre en contacto con la piel, los ojos o la ropa.
- Acuda inmediatamente a un médico en caso de ingerirse líquido de frenos.
- Si el líquido de frenos entra en contacto con la piel, lave inmediatamente la zona afectada con agua abundante.
- Si el líquido de frenos entra en contacto con los ojos, lávelos bien con agua y acuda inmediatamente a un médico.
- Si se mancha la ropa de líquido de frenos, cámbiese de ropa.



Indicación

Peligro para el medio ambiente Los materiales contaminantes provocan daños en el medio ambiente.

- Los aceites, grasas, filtros, combustibles, productos de limpieza, líquido de frenos, etc., deben eliminarse correctamente y en conformidad con la normativa en vigor.

i Información

El nivel de líquido aumenta a medida que se desgastan los discos de forro del embrague. No utilizar en ningún caso líquido de frenos DOT 5. Este producto está basado en aceite de silicona y tiene un colorante de color púrpura. Las juntas y las conducciones del embrague no están concebidas para el empleo de líquido de frenos DOT 5. No debe permitirse que el líquido de frenos entre en contacto con las piezas pintadas del vehículo, ya que ataca la pintura. Utilizar únicamente líquido de frenos limpio procedente de un recipiente cerrado herméticamente.

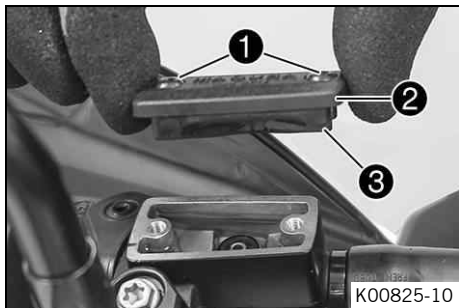

- Colocar el depósito de reserva del embrague hidráulico montado sobre el manillar en posición horizontal.
- Retirar los tornillos ❶.
- Desmontar la tapa ❷ con la membrana ❸.
- Controlar el nivel de líquido.

Nivel de líquido por debajo del borde superior del depósito	4 mm (0,16 in)
---	----------------

- » Si el nivel de líquido no coincide con el valor prescrito:
 - Corregir el nivel de líquido del embrague hidráulico.

Líquido de frenos DOT 4 / DOT 5.1 (📖 pág. 351)

- Colocar la tapa con la membrana. Montar los tornillos y apretarlos.



Información

Si se derrama o rebosa líquido de frenos, limpiar inmediatamente las piezas con agua.



13.13 Comprobar la holgura del cojinete de la pipa de la dirección



Advertencia

Peligro de accidente Un juego incorrecto del cojinete de la pipa de la dirección perjudica la respuesta de conducción y daña los componentes.

- Corregir inmediatamente el juego del cojinete de la pipa de la dirección. (Su taller especializado autorizado KTM estará encantado de ayudarle.)



Información

Si el vehículo circula durante mucho tiempo con el cojinete de la pipa de la dirección suelto, se producirán daños en los cojinetes y, como consecuencia, en sus asientos en el chasis.

Trabajo previo

- Levantar el vehículo con el caballete central. (📖 pág. 194)

13 MANTENIMIENTO DEL TREN DE RODAJE

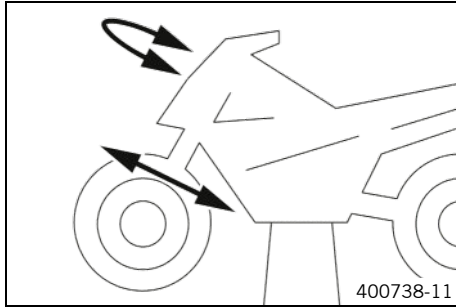

Trabajo principal

- Aplicar carga en la parte trasera del vehículo.
 - ✓ La rueda delantera no está en contacto con el suelo.
- Colocar el manillar en la posición de marcha recta. Mover las botellas de la horquilla a uno y otro lado en la dirección de la marcha.

No debe notarse nada de holgura en el cojinete de la pipa de la dirección.

- » Si se nota holgura:
 - Ajustar la holgura del cojinete de la pipa de la dirección. 🛠️
- Mover el manillar de un lado a otro en el margen completo de giro.

El manillar debe poderse mover con suavidad a lo largo de todo el recorrido de la dirección. No debe notarse dificultad de movimiento en ningún punto.

- » Si se nota dificultad de movimiento:
 - Ajustar la holgura del cojinete de la pipa de la dirección. 🛠️
 - Controlar el cojinete de la pipa de la dirección y sustituirlo en caso necesario.

Trabajo posterior

- Quitar el vehículo del caballete central. (📖 pág. 195)

13.14 Desmontar el panel inferior de la tija de la horquilla

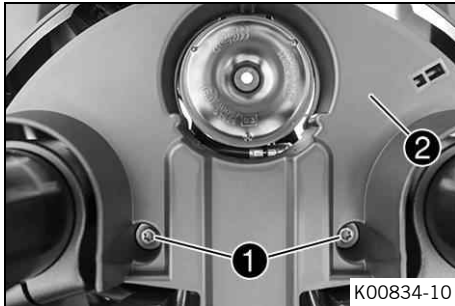

- Retirar los tornillos ①.
- Bajar ligeramente el panel de la tija de la horquilla ②.

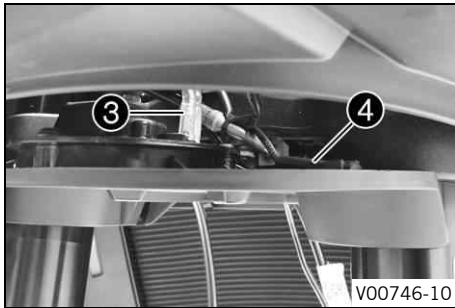

- Desenchufar los conectores ③ de la bocina.
- Desenganchar el sensor de temperatura ④.
- Quitar el panel de la tija de la horquilla.

13 MANTENIMIENTO DEL TREN DE RODAJE

13.15 Montar el panel inferior de la tija de la horquilla

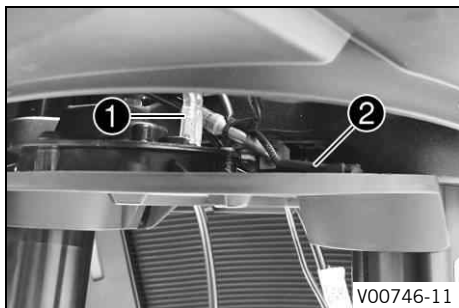

- Enchufar los conectores **1** de la bocina.
- Enganchar el sensor de temperatura **2**.

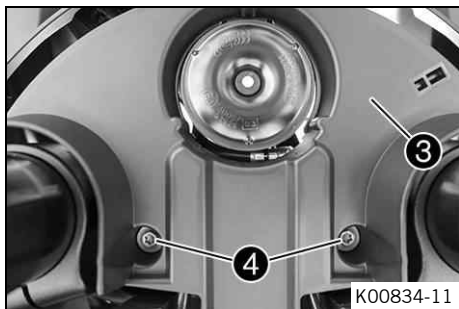

- Colocar el panel de la tija de la horquilla **3**.
- Montar y apretar los tornillos **4**.

Prescripción

Resto de tornillos del tren de rodaje	M6	10 Nm (7,4 lbf ft)
---------------------------------------	----	--------------------

13.16 Desmontar el carenado lateral delantero

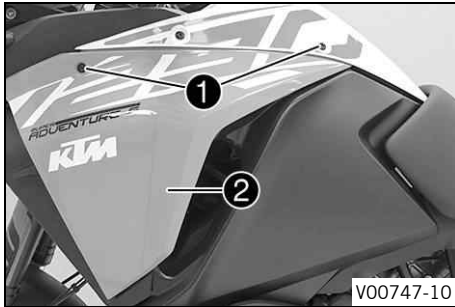

- Retirar los tornillos ①.
- Quitar el carenado lateral ②.
- Repetir las mismas operaciones en el lado opuesto.

13.17 Montar el carenado lateral delantero

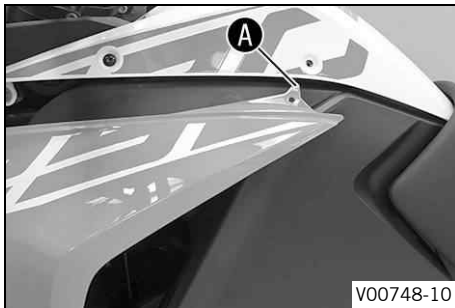

- Colocar el carenado lateral en la zona A debajo del carenado del depósito de combustible.

13 MANTENIMIENTO DEL TREN DE RODAJE

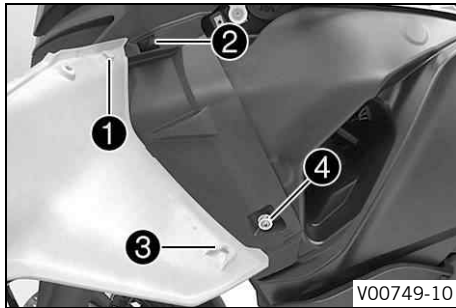

- Enganchar el carenado lateral con el talón de sujeción ❶ en el soporte ❷.
- Enganchar el carenado lateral con el talón de sujeción ❸ en el soporte ❹ y posicionarlo en el depósito de combustible.



- Montar y apretar los tornillos ❺.

Prescripción

Tornillo del carenado	M5x12	3,5 Nm (2,58 lbf ft)
-----------------------	-------	-------------------------

- Repetir las mismas operaciones en el lado opuesto.

13.18 Desmontar el spoiler del soporte del faro ↩

Trabajo previo

- Quitar el asiento del acompañante. (📖 pág. 196)
- Quitar el asiento del conductor. (📖 pág. 197)
- Desmontar el carenado lateral delantero. (📖 pág. 215)

- Desmontar el carenado del depósito de combustible.
(📖 pág. 226)

Trabajo principal

- Retirar el tornillo ①.

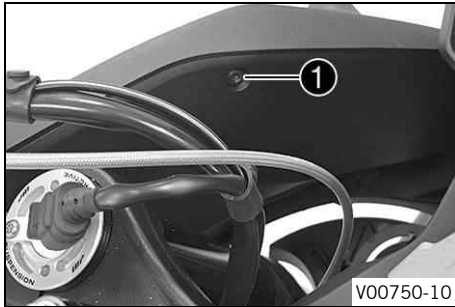

- Retirar el tornillo ②.

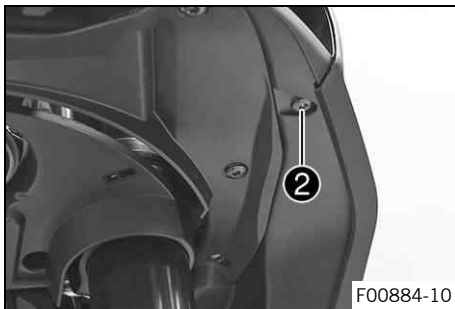

13 MANTENIMIENTO DEL TREN DE RODAJE

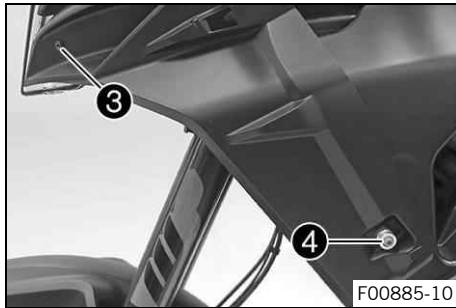

- Retirar el tornillo ③.
- Retirar el tornillo ④ con el casquillo.

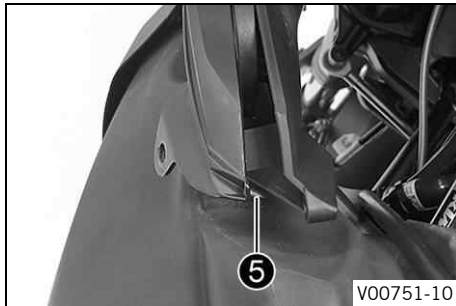

- Soltar el talón de sujeción ⑤ del carenado interior.

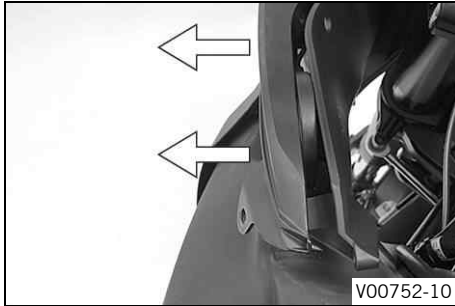

- Extraer el spoiler del soporte del faro lateralmente de los alojamientos.

i **Información**

Prestar atención al cable del intermitente.

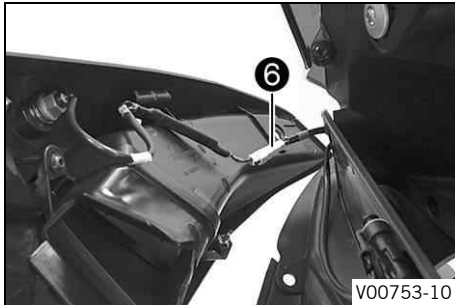

- Desenchufar el conector **6**.
- Quitar el spoiler del soporte del faro con el intermitente.
- Repetir las mismas operaciones en el lado opuesto.



13.19 Montar el spoiler del soporte del faro ↩

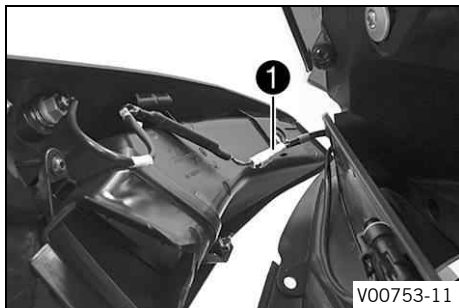

Trabajo principal

- Enchufar el conector ❶.

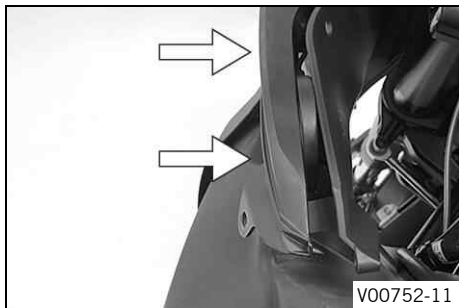

- Colocar el spoiler del soporte del faro y presionarlo lateralmente en los alojamientos.



Información

Prestar atención al tendido correcto del cable del intermitente.

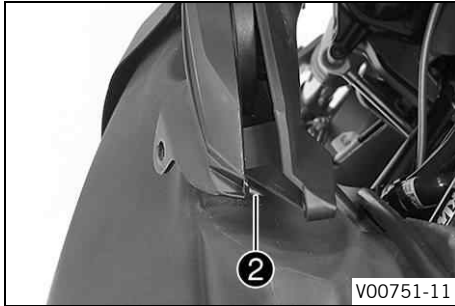

- Colocar el talón de sujeción **2** en el orificio.

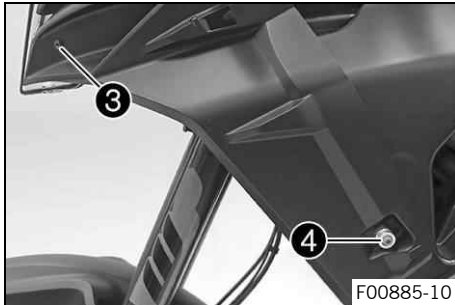

- Montar y apretar el tornillo **3**.

Prescripción

Tornillo del spoiler del soporte del faro	M5x12	3,5 Nm (2,58 lbf ft)
---	-------	-------------------------

- Montar el tornillo **4** con el casquillo y apretarlo.

Prescripción

Tornillo del casquillo	M6	4 Nm (3 lbf ft)
------------------------	----	-----------------

13 MANTENIMIENTO DEL TREN DE RODAJE

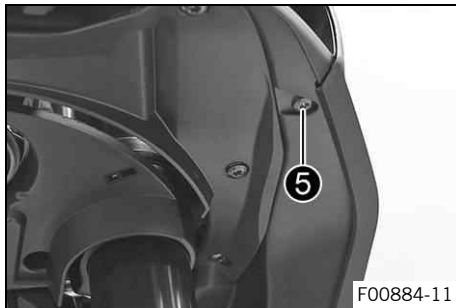

- Montar y apretar el tornillo ⑤.

Prescripción

Tornillo del spoiler del soporte del faro	M5x12	3,5 Nm (2,58 lbf ft)
---	-------	-------------------------

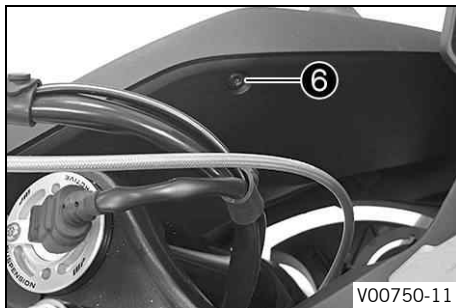

- Montar y apretar el tornillo ⑥.

Prescripción

Tornillo del spoiler del soporte del faro	M5x12	3,5 Nm (2,58 lbf ft)
---	-------	-------------------------

- Repetir las mismas operaciones en el lado opuesto.

Trabajo posterior

- Montar el carenado del depósito de combustible. (📖 pág. 228)
- Montar el carenado lateral delantero. (📖 pág. 215)
- Montar el asiento del conductor. (📖 pág. 198)

- Montar el asiento del acompañante. (📖 pág. 196)



13.20 Desmontar el guardabarros delantero

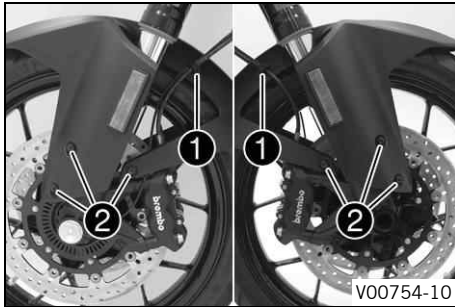

- Abrir el soporte ① y desenganchar los tubos de freno y el cable.
- Retirar los tornillos ②.
- Quitar el guardabarros hacia delante.



Información

Prestar atención a los tubos de freno y al cable.



13 MANTENIMIENTO DEL TREN DE RODAJE

13.21 Montar el guardabarros delantero

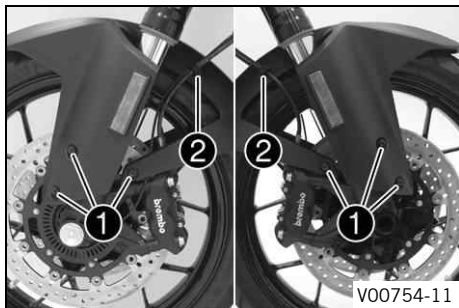

- Colocar el guardabarros.

i Información

Prestar atención al tendido correcto de los tubos de freno y del cable.

- Montar y apretar los tornillos ❶.

Prescripción

Tornillo del guarda- barros	M5x12	3,5 Nm (2,58 lbf ft)
--------------------------------	-------	-------------------------

- Enganchar los tubos de freno y el cable en los soportes ❷ y cerrar el soporte.

13.22 Limpiar los manguitos guardapolvo de las botellas de la horquilla ↩

Trabajo previo

- Levantar el vehículo con el caballete central. (📖 pág. 194)
- Desmontar el guardabarros delantero. (📖 pág. 223)



Trabajo principal

- Desplazar los manguitos guardapolvo ❶ de las dos botellas de la horquilla hacia abajo.



Información

Los manguitos guardapolvo desprenden el polvo y la suciedad de los tubos interiores de la horquilla. Con el tiempo, es posible que pueda penetrar suciedad detrás de los manguitos guardapolvo. Si no se suprime esta suciedad, pueden perder su hermeticidad los anillos de retén situados detrás.



Advertencia

Peligro de accidente El aceite o la grasa en los discos de freno reducen la fuerza de frenado.

- Mantenga siempre los discos de freno libres de aceites y grasas.
 - Limpie los discos de freno en caso necesario con un depurador de frenos.
-
- Limpiar y lubricar los manguitos guardapolvo y los tubos interiores de las dos botellas de la horquilla.

Spray de aceite universal (📖 pág. 355)

13 MANTENIMIENTO DEL TREN DE RODAJE

- Desplazar de nuevo los manguitos guardapolvo ❶ a su posición de montaje.
- Retirar los restos de aceite.

Trabajo posterior

- Montar el guardabarros delantero. (📖 pág. 224)
- Quitar el vehículo del caballete central. (📖 pág. 195)

13.23 Desmontar el carenado del depósito de combustible

Trabajo previo

- Quitar el asiento del acompañante. (📖 pág. 196)
- Quitar el asiento del conductor. (📖 pág. 197)
- Desmontar el carenado lateral delantero. (📖 pág. 215)

Trabajo principal

- Retirar el tornillo ❶.
- Retirar el tornillo ❷.

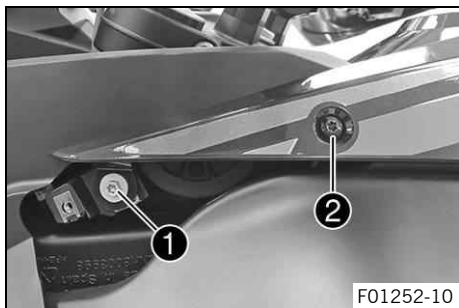

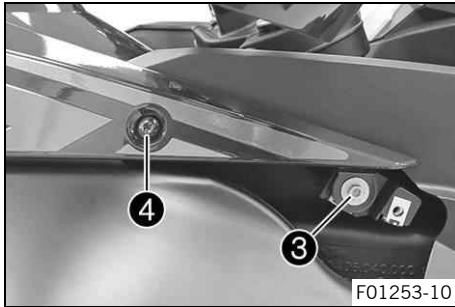

- Retirar el tornillo ③.
- Retirar el tornillo ④.

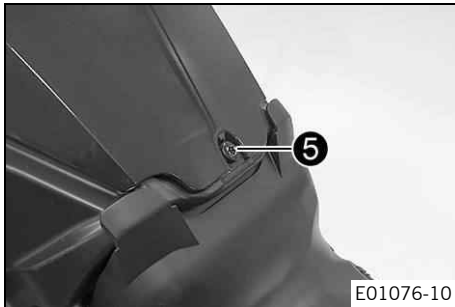

- Retirar el tornillo ⑤.

13 MANTENIMIENTO DEL TREN DE RODAJE

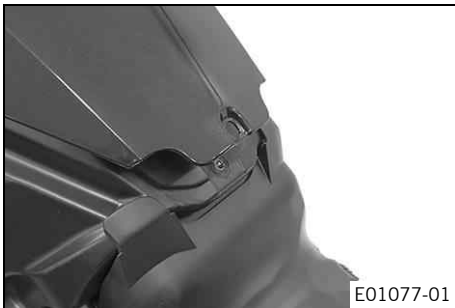

- Levantar el carenado del depósito de combustible por la parte trasera y quitarla hacia delante.

13.24 Montar el carenado del depósito de combustible

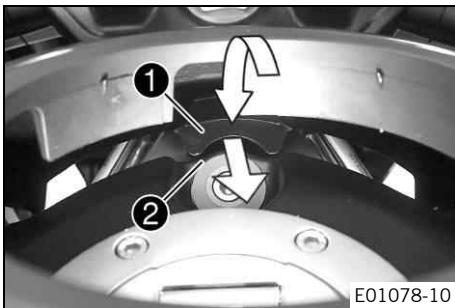

Trabajo principal

- Posicionar el carenado del depósito de combustible.
 - ✓ El talón de sujeción **1** engrana debajo del depósito **2**.



Información

Prestar atención al labio de hermetizado y a las mangueras de purga de aire.

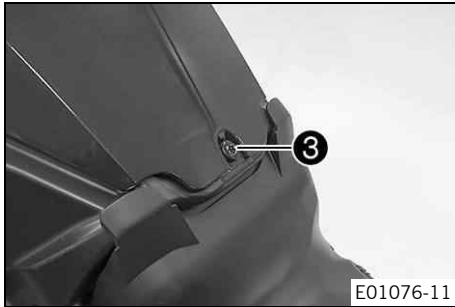

- Montar y apretar el tornillo **3**.

Prescripción

Tornillo del carenado	M5x12	3,5 Nm (2,58 lbf ft)
-----------------------	-------	-------------------------

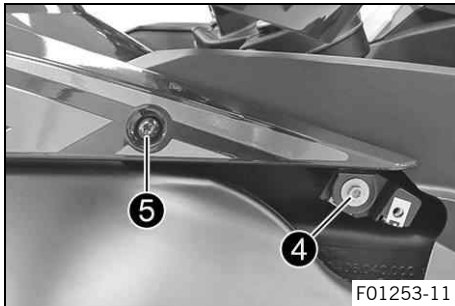

- Montar y apretar el tornillo **4**.

Prescripción

Tornillo del carenado	M6	6 Nm (4,4 lbf ft)
-----------------------	----	-------------------

- Montar y apretar el tornillo **5**.

Prescripción

Tornillo del carenado	M5x12	3,5 Nm (2,58 lbf ft)
-----------------------	-------	-------------------------

13 MANTENIMIENTO DEL TREN DE RODAJE

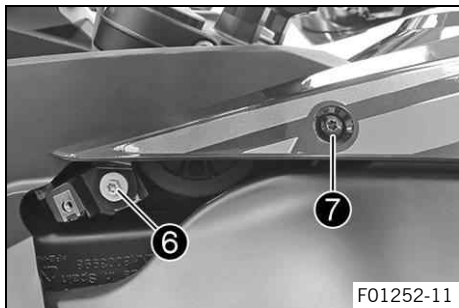

- Montar y apretar el tornillo ⑥.

Prescripción

Tornillo del carenado	M6	6 Nm (4,4 lbf ft)
-----------------------	----	-------------------

- Montar y apretar el tornillo ⑦.

Prescripción

Tornillo del carenado	M5x12	3,5 Nm (2,58 lbf ft)
-----------------------	-------	-------------------------

Trabajo posterior

- Montar el carenado lateral delantero. (📖 pág. 215)
- Montar el asiento del conductor. (📖 pág. 198)
- Montar el asiento del acompañante. (📖 pág. 196)

13.25 Desmontar el parabrisas

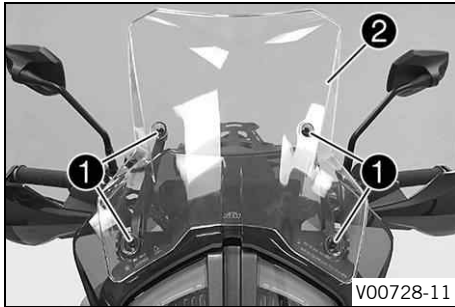

- Retirar los tornillos **1** con los casquillos de goma y desmontar el parabrisas **2**.

13.26 Montar el parabrisas

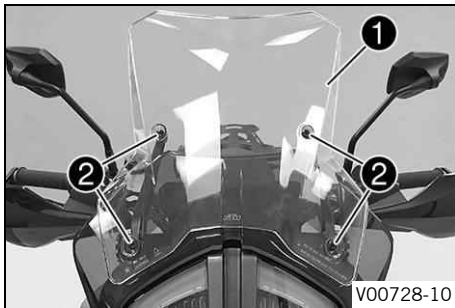

- Posicionar el parabrisas **1**.
- Montar y apretar los tornillos **2** con los casquillos de goma.

Prescripción

Tornillo del parabrisas	M5	3,5 Nm (2,58 lbf ft)
-------------------------	----	-------------------------

13 MANTENIMIENTO DEL TREN DE RODAJE

13.27 Desmontar el protector del motor

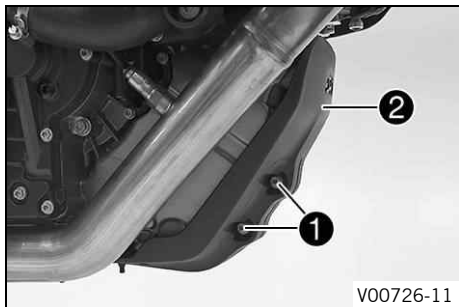

- Retirar los tornillos **1** con los casquillos y desmontar el protector del motor **2**.

13.28 Montar el protector del motor

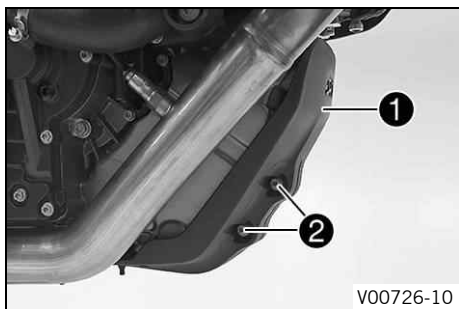

- Colocar el protector del motor **1**, y montar y apretar los tornillos **2** con los casquillos.

Prescripción

Tornillo del protector del motor	M6	10 Nm (7,4 lbf ft)
----------------------------------	----	--------------------

14.1 Sistema antibloqueo (ABS)

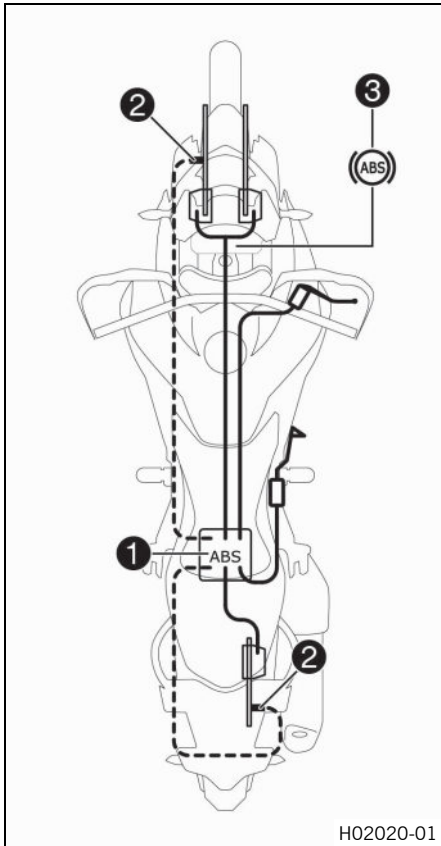

El módulo del ABS ①, compuesto por una unidad hidráulica, una centralita electrónica del ABS y una bomba de recirculación, está instalado debajo del asiento. Hay un sensor de número de revoluciones de la rueda ② en cada una de las ruedas, la delantera y la trasera.

**Advertencia**

Peligro de accidente Las modificaciones en el vehículo afectan al funcionamiento del ABS.

- Deje que la rueda trasera gire con el freno de la rueda delantera apretado solo si el ABS está desactivado y fuera de la vía pública.
- No modifique el recorrido de suspensión.
- Utilice únicamente recambios homologados y recomendados por KTM en el equipo de frenos.
- Utilice únicamente neumáticos/ruedas homologados y recomendados por KTM con el índice de velocidad correspondiente.
- Respete la presión de los neumáticos prescrita.
- Asegúrese de que el mantenimiento y las reparaciones se realicen correctamente. (Su taller especializado autorizado KTM estará encantado de ayudarle.)

El **ABS** es un sistema de seguridad que evita que las ruedas se bloqueen al avanzar en línea recta sin la influencia de fuerzas laterales.



Advertencia

Peligro de accidente Las ayudas de conducción solo pueden impedir un vuelco dentro de los límites físicos.

No siempre se pueden compensar las situaciones extremas de conducción, como equipaje con centro de gravedad alto, cambios en la superficie de la calzada, descensos por pendientes muy inclinadas o frenadas a fondo sin desembragar.

- Adapte su estilo de conducción a las condiciones de la calzada y a sus aptitudes como conductor.

El ABS tiene dos modos de funcionamiento: el modo de ABS **Road** y el modo de ABS **Offroad**.

En el modo de ABS **Road**, cuando se acciona el freno de la rueda delantera también se frena la rueda trasera. El ABS puede regular las dos ruedas.

En el modo de ABS **Offroad**, el freno de la rueda delantera solo frena la rueda delantera. La rueda trasera se frena con el freno trasero. El ABS no actúa sobre la rueda trasera. El testigo de aviso del ABS  parpadea lentamente para recordar que está activado el modo de ABS **Offroad**.

i Información

En el modo de ABS **Offroad**, la rueda trasera podría llegar a bloquearse y provocar una caída.

El ABS utiliza dos circuitos de frenado independientes (freno delantero y freno trasero). Cuando la centralita electrónica del ABS detecta que se va a bloquear una rueda, el ABS empieza a regular la presión de frenado. Esta regulación se nota en forma de ligeras pulsaciones en la maneta del freno de mano y en el pedal del freno.

El testigo de aviso del ABS **3** debe iluminarse después de conectar el encendido y debe apagarse después de ponerse en marcha. Si no se apaga después de ponerse en marcha o si se ilumina durante la marcha, significa que se ha producido un error en el ABS. En ese caso, el ABS se desactiva y las ruedas podrían bloquearse al frenar. El equipo de frenos continúa operativo, únicamente deja de funcionar la regulación del ABS.

Es posible que el testigo de aviso del ABS se ilumine si el régimen de revoluciones de las ruedas delantera y trasera difiere bajo condiciones extremas, p. ej., al hacer un caballito o si la rueda trasera gira en vacío. Esto provoca que se desconecte el ABS.

Para volver a activar el ABS es necesario parar el vehículo y desconectar el encendido. El ABS se volverá a activar cuando el vehículo se ponga en marcha otra vez. El testigo de aviso del ABS se apaga después de ponerse en marcha.

MSC

La **MSC** es una función adicional al ABS que se encarga de evitar que las ruedas se bloqueen y patinen al frenar cuando el vehículo está inclinado (en una curva) dentro de los límites físicos admisibles.

Gracias al sensor 5-D, la regulación del ABS se realiza en función de los ángulos de inclinación y de cabeceo.

Esta regulación en función de los ángulos de inclinación y de cabeceo mejora la estabilidad de marcha y la fuerza de frenado en todas las situaciones de conducción. De esta manera, la **MSC** también reduce el par de parada al frenar fuerte en una curva.

Así se evita que el vehículo se enderece involuntariamente, lo que aumentaría el radio de la curva. La regulación electrónica adicional de la distribución de la fuerza de frenado entre las dos ruedas distribuye mejor la fuerza de frenado y la motocicleta se estabiliza mejor.



Información

El **MSC** solo está activo en el modo de ABS **Road**.

14.2 Comprobar los discos de freno



Advertencia

Peligro de accidente Los discos de freno desgastados reducen la fuerza de frenado.

- Asegúrese de cambiar de inmediato los discos de freno desgastados. (Su taller especializado autorizado KTM estará encantado de ayudarle.)

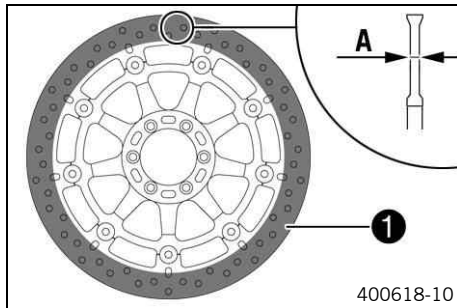

- Comprobar la cota de espesor **A** en la parte delantera y trasera de los discos de freno, en varios puntos del disco de freno.



Información

El desgaste reduce el espesor de los discos de freno en el área de la superficie de apoyo **1** de las pastillas de freno.

Límite de desgaste de los discos de freno	
Delante	4 mm (0,16 in)
Detrás	4,5 mm (0,177 in)

- » Si el espesor del disco de freno está por debajo del valor prescrito:
 - Sustituir los discos de freno de la rueda delantera. 🛠️
 - Sustituir el disco del freno trasero. 🛠️

- Comprobar si los discos de freno delantero y trasero están deteriorados, agrietados o deformados.
 - » Si el disco de freno está deteriorado, agrietado o deformado:
 - Sustituir los discos de freno de la rueda delantera. 🐦
 - Sustituir el disco del freno trasero. 🐦

14.3 Comprobar el nivel de líquido de frenos de la rueda delantera



Advertencia

Peligro de accidente Si no hay nivel de líquido de frenos suficiente, se avería el equipo de frenos.

Si el nivel de líquido de frenos desciende por debajo de la marca **MIN**, hay fugas en el equipo de frenos o las pastillas de freno están desgastadas.

- Comprobar el equipo de frenos y dejar de circular hasta que se haya solventado el problema. (Su taller especializado autorizado KTM estará encantado de ayudarle.)



Advertencia

Peligro de accidente El líquido de frenos envejecido reduce la fuerza de frenado.

- Asegúrese de cambiar el líquido de frenos de las ruedas delantera y trasera conforme al programa de servicio. (Su taller especializado autorizado KTM estará encantado de ayudarle.)

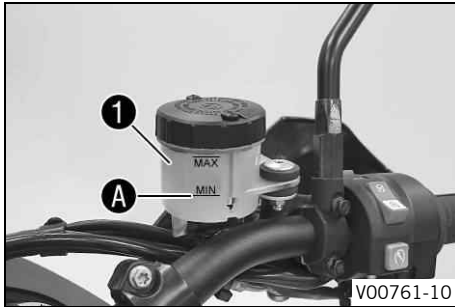

- Colocar en posición horizontal el depósito de compensación del líquido de frenos que está montado en el manillar.
- Comprobar el nivel de líquido de frenos en el depósito de compensación del líquido de frenos **1**.
 - » Si el nivel de líquido de frenos ha descendido por debajo de la marca **MIN A**:
 - Rellenar el líquido de frenos de la rueda delantera. 🐾
(📖 pág. 239)



14.4 Rellenar el líquido de frenos de la rueda delantera 🐾



Advertencia

Peligro de accidente Si no hay nivel de líquido de frenos suficiente, se avería el equipo de frenos.

Si el nivel de líquido de frenos desciende por debajo de la marca **MIN**, hay fugas en el equipo de frenos o las pastillas de freno están desgastadas.

- Comprobar el equipo de frenos y dejar de circular hasta que se haya solventado el problema. (Su taller especializado autorizado KTM estará encantado de ayudarle.)



Advertencia

Irritación de la piel El líquido de frenos provoca irritación de la piel.

- Mantenga el líquido de frenos fuera del alcance de los niños.
- Utilice ropa y gafas de protección adecuadas.
- Evite que el líquido de frenos entre en contacto con la piel, los ojos o la ropa.
- Acuda inmediatamente a un médico en caso de ingerirse líquido de frenos.
- Si el líquido de frenos entra en contacto con la piel, lave inmediatamente la zona afectada con agua abundante.
- Si el líquido de frenos entra en contacto con los ojos, lávelos bien con agua y acuda inmediatamente a un médico.
- Si se mancha la ropa de líquido de frenos, cámbiese de ropa.



Advertencia

Peligro de accidente El líquido de frenos envejecido reduce la fuerza de frenado.

- Asegúrese de cambiar el líquido de frenos de las ruedas delantera y trasera conforme al programa de servicio. (Su taller especializado autorizado KTM estará encantado de ayudarle.)



Indicación

Peligro para el medio ambiente Los materiales contaminantes provocan daños en el medio ambiente.

- Los aceites, grasas, filtros, combustibles, productos de limpieza, líquido de frenos, etc., deben eliminarse correctamente y en conformidad con la normativa en vigor.

i Información

No utilizar en ningún caso líquido de frenos DOT 5. Este producto está basado en aceite de silicona y tiene un colorante de color púrpura. Las juntas y las conducciones del líquido de frenos no están concebidas para el empleo de líquido de frenos DOT 5.

No debe permitirse que el líquido de frenos entre en contacto con las piezas pintadas del vehículo, ya que ataca la pintura.

Utilizar únicamente líquido de frenos limpio procedente de un recipiente cerrado herméticamente.

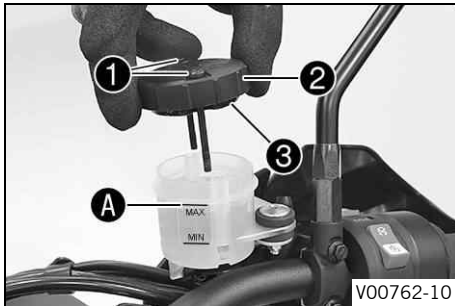

Trabajo previo

- Controlar las pastillas de freno de la rueda delantera. (📖 pág. 242)

Trabajo principal

- Colocar en posición horizontal el depósito de compensación del líquido de frenos que está montado en el manillar.
- Retirar los tornillos ①.
- Desmontar la tapa ② con la membrana ③.
- Rellenar líquido de frenos hasta la marca **MAX A**.

Líquido de frenos DOT 4 / DOT 5.1 (📖 pág. 351)

- Colocar la tapa ② con la membrana ③.
- Montar y apretar los tornillos ①.



Información

Si se derrama o rebosa líquido de frenos, limpiar inmediatamente las piezas con agua.

14.5 Controlar las pastillas de freno de la rueda delantera



Advertencia

Peligro de accidente Las pastillas de freno desgastadas reducen la fuerza de frenado.

- Asegúrese de cambiar de inmediato las pastillas de freno desgastadas. (Su taller especializado autorizado KTM estará encantado de ayudarle.)



Advertencia

Peligro de accidente Los discos de freno dañados reducen la fuerza de frenado.

Si se cambian demasiado tarde las pastillas de freno, los soportes de las pastillas pueden rozar con el disco de freno. En ese caso se reduce considerablemente la acción de frenado, y se estropean los discos de freno.

- Comprobar las pastillas de freno periódicamente.

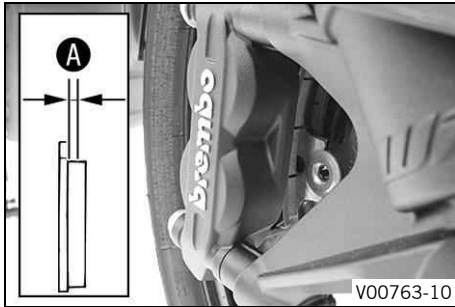

- Controlar el espesor mínimo **A** de todas las pastillas de freno en las dos pinzas del freno.

Espesor mínimo A de las pastillas de freno	$\geq 1 \text{ mm } (\geq 0,04 \text{ in})$
---	---

- » Si el espesor de las pastillas de freno es inferior al mínimo:
 - Sustituir las pastillas de freno de la rueda delantera. ↘
- Comprobar si están deterioradas o agrietadas todas las pastillas de freno en las dos pinzas del freno.
 - » Si se detecta deterioro o fisuras:
 - Sustituir las pastillas de freno de la rueda delantera. ↘

14.6 Controlar el nivel de líquido de frenos en el freno trasero



Advertencia

Peligro de accidente Si no hay nivel de líquido de frenos suficiente, se avería el equipo de frenos.

Si el nivel de líquido de frenos desciende por debajo de la marca **MIN**, hay fugas en el equipo de frenos o las pastillas de freno están desgastadas.

- Comprobar el equipo de frenos y dejar de circular hasta que se haya solventado el problema. (Su taller especializado autorizado KTM estará encantado de ayudarle.)



Advertencia

Peligro de accidente El líquido de frenos envejecido reduce la fuerza de frenado.

- Asegúrese de cambiar el líquido de frenos de las ruedas delantera y trasera conforme al programa de servicio. (Su taller especializado autorizado KTM estará encantado de ayudarle.)

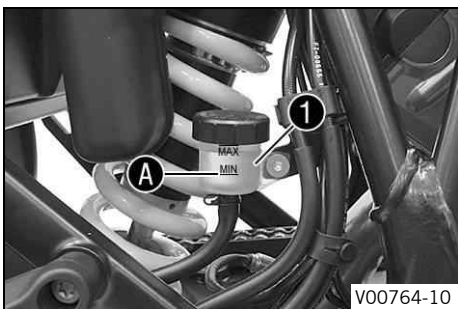

Trabajo previo

- Levantar el vehículo con el caballete central. (📖 pág. 194)

Trabajo principal

- Comprobar el nivel de líquido de frenos en el depósito de compensación del líquido de frenos 1.
 - » Si el nivel de líquido ha alcanzado la marca **MIN A**:
 - Rellenar el líquido de frenos en la rueda trasera. 🛠️ (📖 pág. 245)

14.7 Rellenar el líquido de frenos en la rueda trasera ↩



Advertencia

Peligro de accidente Si no hay nivel de líquido de frenos suficiente, se avería el equipo de frenos.

Si el nivel de líquido de frenos desciende por debajo de la marca **MIN**, hay fugas en el equipo de frenos o las pastillas de freno están desgastadas.

- Comprobar el equipo de frenos y dejar de circular hasta que se haya solventado el problema. (Su taller especializado autorizado KTM estará encantado de ayudarle.)



Advertencia

Irritación de la piel El líquido de frenos provoca irritación de la piel.

- Mantenga el líquido de frenos fuera del alcance de los niños.
- Utilice ropa y gafas de protección adecuadas.
- Evite que el líquido de frenos entre en contacto con la piel, los ojos o la ropa.
- Acuda inmediatamente a un médico en caso de ingerirse líquido de frenos.
- Si el líquido de frenos entra en contacto con la piel, lave inmediatamente la zona afectada con agua abundante.
- Si el líquido de frenos entra en contacto con los ojos, lávelos bien con agua y acuda inmediatamente a un médico.
- Si se mancha la ropa de líquido de frenos, cámbiese de ropa.



Advertencia

Peligro de accidente El líquido de frenos envejecido reduce la fuerza de frenado.

- Asegúrese de cambiar el líquido de frenos de las ruedas delantera y trasera conforme al programa de servicio. (Su taller especializado autorizado KTM estará encantado de ayudarle.)



Indicación

Peligro para el medio ambiente Los materiales contaminantes provocan daños en el medio ambiente.

- Los aceites, grasas, filtros, combustibles, productos de limpieza, líquido de frenos, etc., deben eliminarse correctamente y en conformidad con la normativa en vigor.



Información

No utilizar en ningún caso líquido de frenos DOT 5. Este producto está basado en aceite de silicona y tiene un colorante de color púrpura. Las juntas y las conducciones del líquido de frenos no están concebidas para el empleo de líquido de frenos DOT 5.

No debe permitirse que el líquido de frenos entre en contacto con las piezas pintadas del vehículo, ya que ataca la pintura.

Utilizar únicamente líquido de frenos limpio procedente de un recipiente cerrado herméticamente.

Trabajo previo

- Levantar el vehículo con el caballete central. (📖 pág. 194)
- Controlar las pastillas del freno de la rueda trasera. (📖 pág. 247)

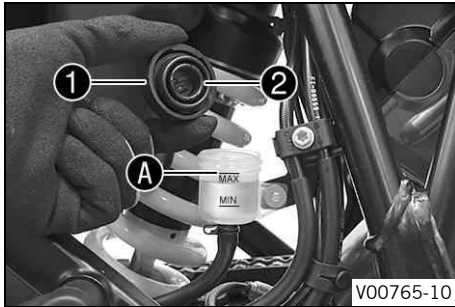

Trabajo principal

- Extraer el tapón roscado ❶ con la membrana ❷.
- Rellenar líquido de frenos hasta la marca **MAX** A.

Líquido de frenos DOT 4 / DOT 5.1 (📖 pág. 351)

- Montar el tapón roscado ❶ con la membrana ❷ y apretarlo.



Información

Si se derrama o rebosa líquido de frenos, limpiar inmediatamente las piezas con agua.

14.8 Controlar las pastillas del freno de la rueda trasera



Advertencia

Peligro de accidente Las pastillas de freno desgastadas reducen la fuerza de frenado.

- Asegúrese de cambiar de inmediato las pastillas de freno desgastadas. (Su taller especializado autorizado KTM estará encantado de ayudarle.)



Advertencia

Peligro de accidente Los discos de freno dañados reducen la fuerza de frenado.

Si se cambian demasiado tarde las pastillas de freno, los soportes de las pastillas pueden rozar con el disco de freno. En ese caso se reduce considerablemente la acción de frenado, y se estropean los discos de freno.

- Comprobar las pastillas de freno periódicamente.

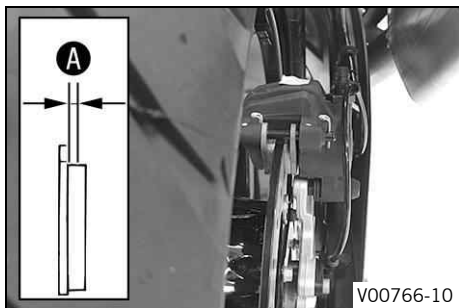

- Controlar el espesor mínimo de las pastillas de freno **A**.

Espesor mínimo de las pastillas de freno A	$\geq 1 \text{ mm } (\geq 0,04 \text{ in})$
---	---

- » Si el espesor de las pastillas de freno es inferior al mínimo:
 - Sustituir las pastillas del freno trasero. 🛠️
- Controlar las pastillas del freno y comprobar que no están deterioradas ni agrietadas.
 - » Si se aprecian huellas de deterioro o fisuras:
 - Sustituir las pastillas del freno trasero. 🛠️

15.1 Desmontar la rueda delantera ↗

Trabajo previo

- Levantar el vehículo con el caballete central. (📖 pág. 194)

Trabajo principal

- Aplicar carga en la parte trasera del vehículo.
 - ✓ La rueda delantera no está en contacto con el suelo.
- Retirar el tornillo ❶ y extraer el sensor de número de revoluciones de la rueda ❷ del orificio.

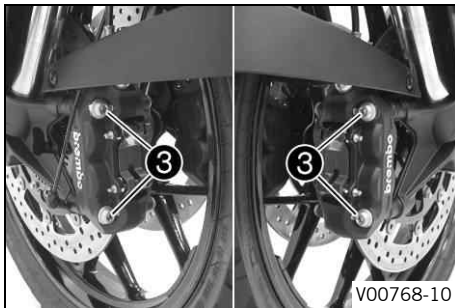
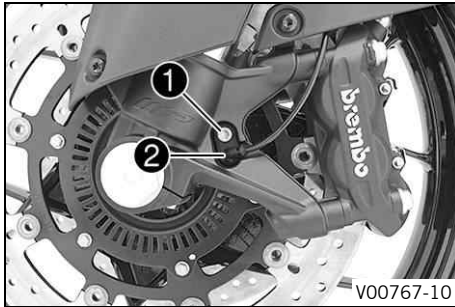

- Retirar los tornillos ❸ de las dos pinzas del freno.
- Oprimir las pastillas de freno ladeando ligeramente las pinzas del freno sobre el disco de freno.
- Separar con cuidado la pinza del freno del disco de freno hacia atrás y dejarla colgando de un lado sin tensiones.



Información

Con las pinzas del freno desmontadas, no accionar la maneta del freno de mano.

15 RUEDAS, NEUMÁTICOS

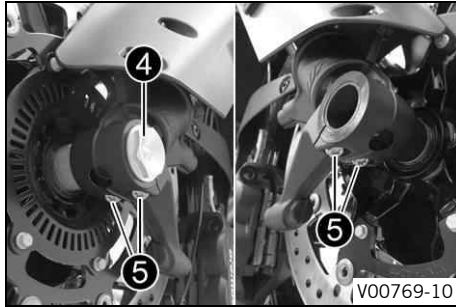

- Aflojar unas cuantas vueltas el tornillo 4.
- Soltar los tornillos 5.
- Ejercer presión sobre el tornillo 4 para hacer salir el eje de la rueda del puño de la horquilla.
- Retirar el tornillo 4.



Advertencia

Peligro de accidente Los discos de freno dañados reducen la fuerza de frenado.

- Desmontar siempre la rueda de manera que los discos de freno no resulten dañados.

- Sujetar la rueda delantera y retirar el eje de la rueda. Extraer la rueda delantera de la horquilla.



Información

Mientras está desmontada la rueda delantera no hay que accionar la maneta del freno de mano.

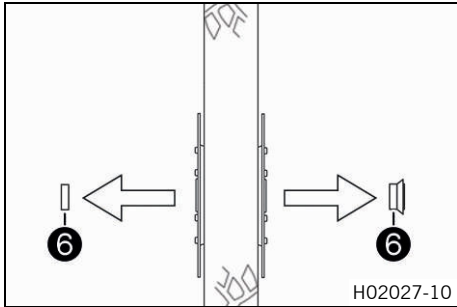

- Extraer los casquillos distanciadores ⑥.



15.2 Montar la rueda delantera ↩



Advertencia

Peligro de accidente El aceite o la grasa en los discos de freno reducen la fuerza de frenado.

- Mantenga siempre los discos de freno libres de aceites y grasas.
- Limpie los discos de freno en caso necesario con un depurador de frenos.

15 RUEDAS, NEUMÁTICOS

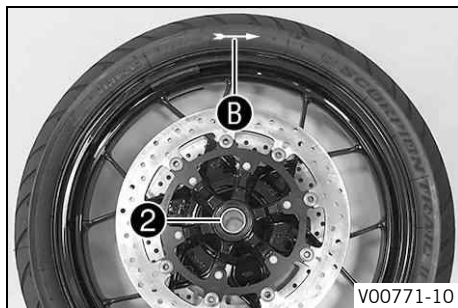
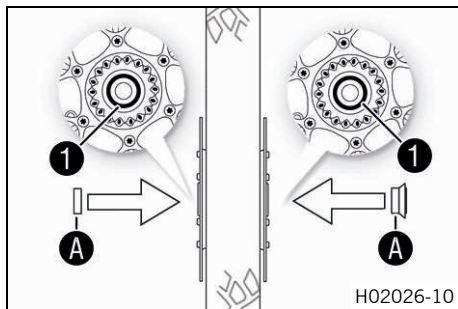

- Comprobar si el rodamiento de rueda está deteriorado o desgastado.
 - » Si el rodamiento de rueda está deteriorado o desgastado:
 - Sustituir el rodamiento de rueda delantero. 🛠️
- Limpiar y engrasar los anillos de retén radiales ① y las superficies de rodadura ① de los casquillos distanciadores.

Grasa de larga duración (📖 pág. 355)

- Introducir el casquillo distanciador estrecho ② a la derecha en el sentido de marcha.



Información

La flecha ② indica el sentido de marcha de la rueda delantera.

La rueda del sensor de número de revoluciones de la rueda se encuentra a la izquierda en el sentido de marcha.

- Introducir el casquillo distanciador ancho a la izquierda en el sentido de marcha.

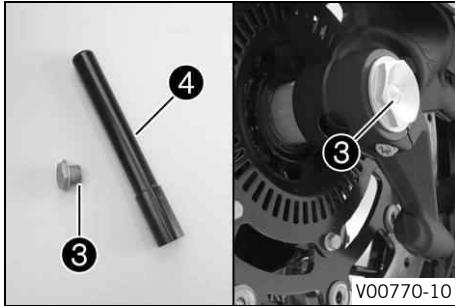

Advertencia

Peligro de accidente El aceite o la grasa en los discos de freno reducen la fuerza de frenado.

- Mantenga siempre los discos de freno libres de aceites y grasas.
- Limpie los discos de freno en caso necesario con un depurador de frenos.

- Limpiar y engrasar el tornillo ③ y el eje de la rueda ④.

Grasa de larga duración (📄 pág. 355)

- Levantar la rueda delantera introduciéndola en la horquilla, colocarla en su posición e introducir el eje de la rueda.
- Montar y apretar el tornillo ③.

Prescripción

Tornillo del eje de la rueda delantera	M25x1,5	45 Nm (33,2 lbf ft) Rosca engrasada
--	---------	--

15 RUEDAS, NEUMÁTICOS

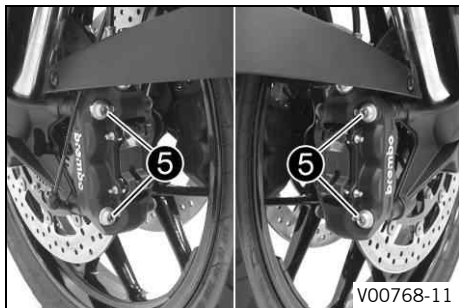

- Colocar la pinza del freno.
 - ✓ Las pastillas de freno están colocadas correctamente.
- Montar los tornillos 5 en ambas pinzas del freno, pero no apretarlos todavía.
- Accionar varias veces la maneta del freno de mano hasta que las pastillas de freno toquen el disco de freno y se note un punto de resistencia. Fijar la maneta del freno de mano en posición accionada.
 - ✓ Las pinzas del freno se alinean.
- Apretar los tornillos 5 de las dos pinzas del freno.

Prescripción

Tornillo de la pinza del freno delantero	M10	45 Nm (33,2 lbf ft) Loctite®243™
--	-----	--

- Retirar la fijación de la maneta del freno de mano.

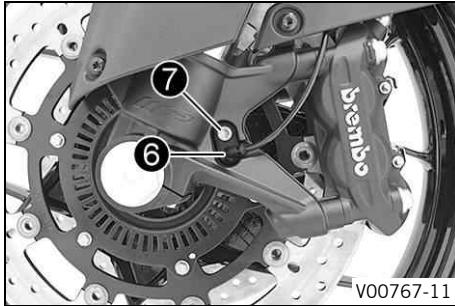

- Colocar el sensor de número de revoluciones de la rueda ⑥ en el orificio.
- Montar y apretar el tornillo ⑦.

Prescripción

Resto de tornillos del tren de rodaje	M6	10 Nm (7,4 lbf ft)
---------------------------------------	----	--------------------

- Quitar el vehículo del caballete central. (📖 pág. 195)

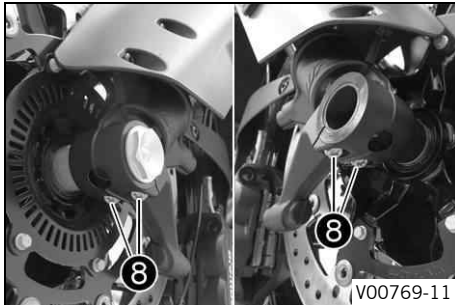

- Accionar el freno de la rueda delantera y comprimir la horquilla con fuerza varias veces.

✓ Las botellas de la horquilla se alinean.

- Apretar los tornillos ⑧.

Prescripción

Tornillo del portarruedas	M8	15 Nm (11,1 lbf ft)
---------------------------	----	---------------------

15.3 Desmontar la rueda trasera 🛠️

Trabajo previo

- Levantar el vehículo con el caballete central. (📖 pág. 194)

15 RUEDAS, NEUMÁTICOS



Trabajo principal

- Presionar con la mano la pinza del freno contra el disco de freno para empujar los pistones de freno hacia atrás.

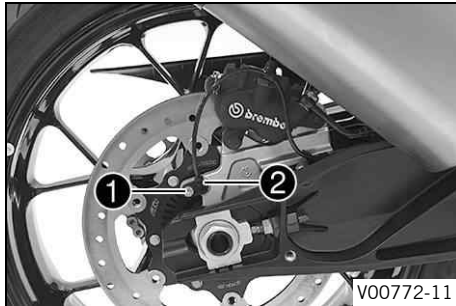

- Retirar el tornillo ① y extraer el sensor de número de revoluciones de la rueda ② del orificio.

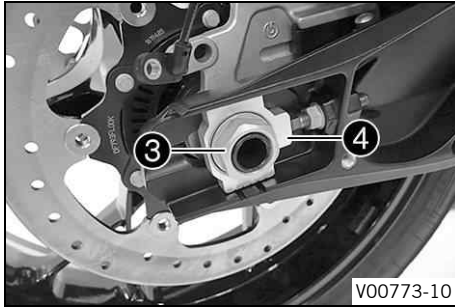

- Retirar la tuerca ③. Retirar el tensor de la cadena ④.

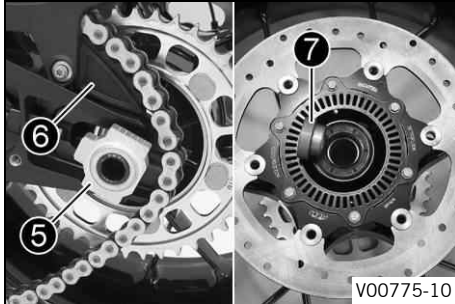

- Extraer el eje de la rueda ⑤ solo en la medida que sea necesario para poder empujar la rueda trasera hacia delante.
- Empujar la rueda trasera hacia delante tanto como sea posible. Extraer la cadena de la corona y depositarla en el soporte de cadena ⑥.



Advertencia

Peligro de accidente Los discos de freno dañados reducen la fuerza de frenado.

- Desmonte siempre la rueda de manera que el disco de freno no resulte dañado.

- Sujetar la rueda trasera y retirar el eje de la rueda. Retirar la rueda trasera del basculante.



Información

Mientras está desmontada la rueda trasera no hay que accionar el freno de pedal.

- Retirar el casquillo distanciador **7**.

15.4 Montar la rueda trasera



Advertencia

Peligro de accidente El aceite o la grasa en los discos de freno reducen la fuerza de frenado.



- Mantenga siempre los discos de freno libres de aceites y grasas.
- Limpie los discos de freno en caso necesario con un depurador de frenos.



Advertencia

Peligro de accidente Una vez montada la rueda trasera, en un primer momento el freno de la rueda trasera no tiene efecto.

- Antes de comenzar a circular, accionar varias veces el pedal de freno hasta que se perciba un punto de resistencia.

- Comprobar las gomas amortiguadoras del cubo de la rueda trasera.   pág. 261)

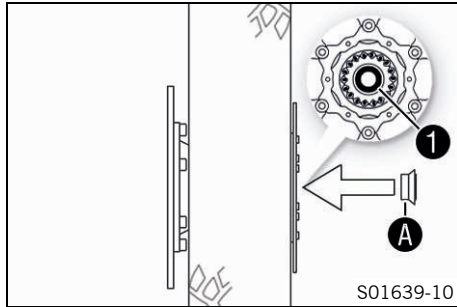

- Comprobar si el rodamiento de rueda está deteriorado o desgastado.
 - » Si el rodamiento de rueda está deteriorado o desgastado:
 - Sustituir el rodamiento de rueda trasero. 🛠️
 - Limpiar y engrasar el anillo de retén radial ① y la superficie de rodadura A del casquillo distanciador.
- Grasa de larga duración (📖 pág. 355)
- Montar el casquillo distanciador.
 - Limpiar y engrasar la rosca del eje de la rueda y de la tuerca.
- Grasa de larga duración (📖 pág. 355)
- Montar las gomas amortiguadoras y el soporte de la corona de la cadena en la rueda trasera.
 - Levantar la rueda trasera en el basculante y poner en contacto el disco de freno con la pinza del freno.

15 RUEDAS, NEUMÁTICOS

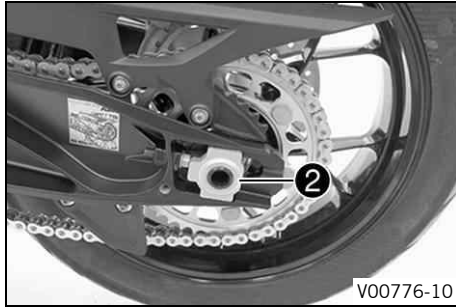

- Montar el eje de la rueda ② sin introducirlo hasta el tope.
- Empujar la rueda trasera hacia delante tanto como sea posible y colocar la cadena sobre la corona de la cadena.

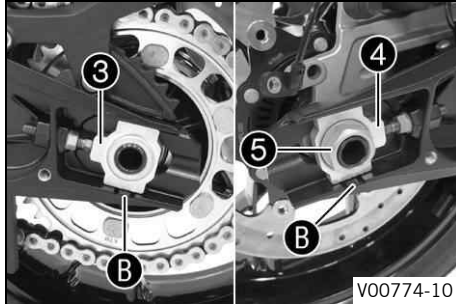

- Introducir el eje de la rueda hasta el tope y montar el tensor de la cadena ④ y la tuerca ⑤.



Información

Montar los tensores de la cadena ③ y ④ en la misma posición.

- Asegurarse de que los tensores de la cadena se apoyan sobre los tornillos de ajuste.

Prescripción

A fin de asegurar que la rueda trasera está bien alineada, las marcas en los tensores de la cadena a la izquierda y a la derecha tienen que estar en la misma posición con respecto a las marcas de referencia B.

- Apretar la tuerca ⑤.

Prescripción

Tuerca del eje de la rueda trasera	M25x1,5	90 Nm (66,4 lbf ft) Rosca engrasada
------------------------------------	---------	--

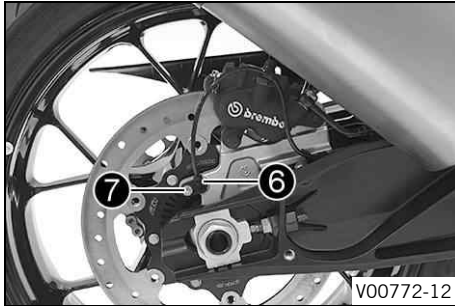

- Colocar el sensor de número de revoluciones de la rueda ⑥ en el orificio.
- Montar y apretar el tornillo ⑦.

Prescripción

Resto de tornillos del tren de rodaje	M6	10 Nm (7,4 lbf ft)
---------------------------------------	----	--------------------

- Accionar varias veces el pedal del freno hasta que las pastillas de freno se apoyen sobre el disco de freno y exista un punto de resistencia claro.



15.5 Comprobar las gomas amortiguadoras del cubo de la rueda trasera ↩



Información

La corona de la cadena transmite la fuerza del motor a la rueda trasera por medio de 6 gomas amortiguadoras. Las gomas amortiguadoras sufren desgaste por uso. Si no se sustituyen a tiempo las gomas amortiguadoras, el soporte de la corona de la cadena y el cubo de la rueda trasera se deterioran.

Trabajo previo

- Levantar el vehículo con el caballete central. (📖 pág. 194)
- Desmontar la rueda trasera. ↩ (📖 pág. 255)

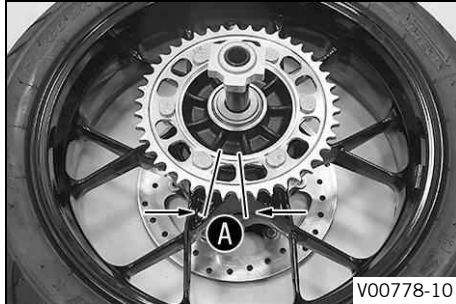
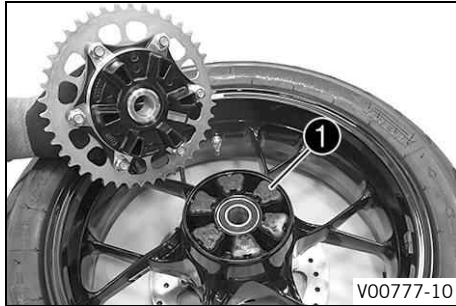

Trabajo principal

- Controlar si las gomas amortiguadoras **1** del cubo de la rueda trasera están deterioradas o desgastadas.
 - » Si las gomas amortiguadoras del cubo de la rueda trasera están deterioradas o desgastadas:
 - Sustituir todas las gomas amortiguadoras del cubo de la rueda trasera. 🛠️

- Colocar la rueda trasera en un banco de trabajo con la corona de la cadena hacia arriba e insertar el eje de la rueda en el cubo.

- Controlar la holgura de la corona de la cadena **A**.



Información

La holgura se mide en la parte exterior de la corona de la cadena.

Holgura de las gomas amortiguadoras de la rueda trasera	$\leq 5 \text{ mm } (\leq 0,2 \text{ in})$
---	--

- » Si la holgura **A** es superior al valor prescrito:
 - Sustituir todas las gomas amortiguadoras del cubo de la rueda trasera. 🛠️

Trabajo posterior

- Montar la rueda trasera. 🖱️ (📄 pág. 258)



15.6 Comprobar el estado de los neumáticos



Advertencia

Peligro de accidente Si revienta un neumático mientras se está conduciendo, se pierde el control del vehículo.

- Asegurarse de cambiar inmediatamente los neumáticos dañados o desgastados. (Su taller especializado autorizado KTM estará encantado de ayudarle.)



Advertencia

Peligro de caídas Los dibujos diferentes de las ruedas delantera y trasera afectan al comportamiento durante la conducción.

Los dibujos diferentes pueden dificultar de forma considerable el control del vehículo.

- Asegúrese de que solo se utilizan neumáticos con el mismo dibujo en las ruedas delantera y trasera.



Advertencia

Peligro de accidente El uso de neumáticos/ruedas que no se hayan autorizado o recomendado afecta al comportamiento durante la conducción.

- Utilizar únicamente neumáticos/ruedas homologados y recomendados por KTM con el índice de velocidad correspondiente.



Advertencia

Peligro de accidente Los neumáticos nuevos presentan una adherencia al suelo reducida.

Los neumáticos nuevos no disponen aún de una superficie de rodadura rugosa.

- Conduzca con neumáticos nuevos a una velocidad moderada y con inclinaciones variadas.
Fase de rodaje 200 km (124 mi)



Información

El tipo, el estado y la presión de los neumáticos influyen en el frenado y el comportamiento del vehículo.

Los neumáticos desgastados se comportan especialmente mal sobre superficies mojadas.

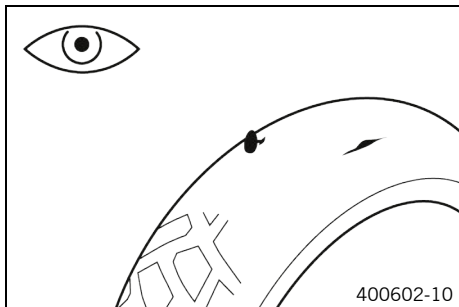

- Comprobar si los neumáticos delantero y trasero tienen cortes, objetos clavados u otros daños.
 - » Si los neumáticos tienen cortes, objetos clavados u otros daños:
 - Sustituir los neumáticos. 🛠️
- Comprobar la profundidad del perfil.



Información

Deben respetarse las prescripciones nacionales en vigor sobre la profundidad mínima del perfil.

Profundidad mínima del perfil	$\geq 2 \text{ mm } (\geq 0,08 \text{ in})$
-------------------------------	---

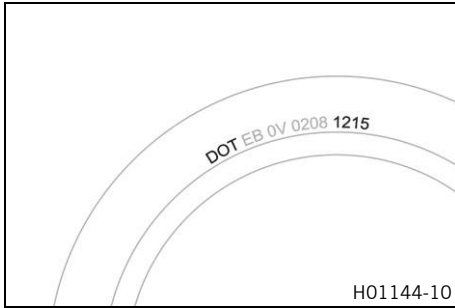

- » Si la profundidad del perfil está por debajo del mínimo:
 - Sustituir los neumáticos. ↘
- Comprobar si los neumáticos están envejecidos.

i Información

Por norma general, la fecha de fabricación de los neumáticos se incluye en la inscripción de los mismos y puede saberse por las cuatro últimas cifras de la denominación **DOT**. Las dos primeras cifras indican la semana de fabricación y las dos últimas el año de fabricación.

KTM recomienda sustituir los neumáticos como muy tarde cada 5 años, independiente del nivel de desgaste.

- » Si los neumáticos tienen más de 5 años:
 - Sustituir los neumáticos. ↘



15.7 Comprobar la presión de los neumáticos

i Información

Si se circula con una presión de los neumáticos insuficiente, se produce un desgaste anormal y se recalientan los neumáticos.

Una presión de los neumáticos correcta garantiza un confort óptimo y la vida útil máxima de los neumáticos.

15 RUEDAS, NEUMÁTICOS

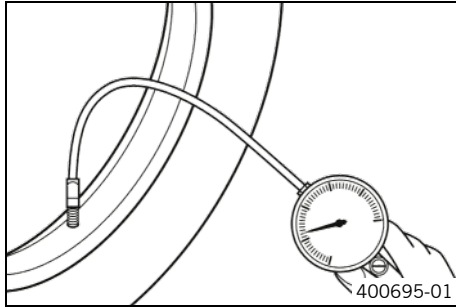

- Retirar la cubierta de protección.
- Comprobar la presión de los neumáticos siempre con los neumáticos fríos.

Presión de los neumáticos solo/con acompañante/carga útil completa	
Delante: con los neumáticos fríos	2,4 bar (35 psi)
Detrás: con los neumáticos fríos	2,9 bar (42 psi)

- » Si la presión de los neumáticos no coincide con el valor prescrito:
 - Corregir la presión de los neumáticos.
- Montar la cubierta de protección.

15.8 Utilización del spray reparador de pinchazos

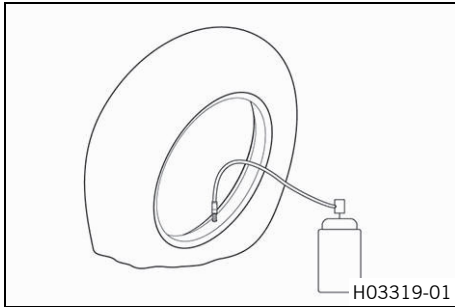

Advertencia

Peligro de accidente La utilización incorrecta del spray reparador de pinchazos provoca la pérdida de presión del neumático reparado.

No todos los daños pueden repararse con el spray reparador de pinchazos.

- Tenga en cuenta las indicaciones y las directrices del fabricante del spray reparador de pinchazos.
- Conduzca lentamente y con precaución cuando haya reparado un neumático con el spray reparador de pinchazos.
- Conduzca como máximo hasta el taller más próximo y encargue allí la sustitución del neumático.

El spray reparador de pinchazos solo debe utilizarse en caso de emergencia.

Se recomienda transportar el vehículo accidentado al taller más próximo en vez de repararlo de esta forma.

Indicación

Daños materiales El spray reparador de pinchazos daña el sensor de presión de los neumáticos.

- Tenga en cuenta que, tras utilizar el spray reparador de pinchazos, deberá sustituir en caso necesario el sensor de presión de los neumáticos.
-

16.1 Luz diurna (DRL)



Advertencia

Peligro de accidente Con mala visibilidad la luz diurna no se debe utilizar como sustituta de la luz de cruce.

En caso de una reducción de visibilidad considerable por niebla, nevada o lluvia, puede que la conmutación automática entre luz diurna y luz de cruce solo esté disponible de forma limitada.

- Asegurarse de seleccionar siempre el tipo de alumbrado adecuado.
- En caso necesario, antes de comenzar a circular o con el vehículo parado, apagar la luz diurna mediante el menú, de manera que la luz de cruce esté encendida de forma permanente.
- Deben observarse las prescripciones legales relativas a la luz diurna.

La luz diurna (DRL)/de posición está integrada en el faro principal.

La luz diurna es más clara que la de posición.

La luz diurna solo debe conectarse con buena visibilidad.

El sensor de luz ambiental del cuadro de instrumentos asume el control. Cuando hay buena visibilidad, se desconecta la luz de cruce con la luz de posición y se conecta la luz diurna.

Si la luz diurna está desconectada, se enciende la luz de cruce con la luz de posición.

Con la luz de carretera o las ráfagas, la luz diurna se sustituye automáticamente por la luz de posición.

16.2 Luz de curva

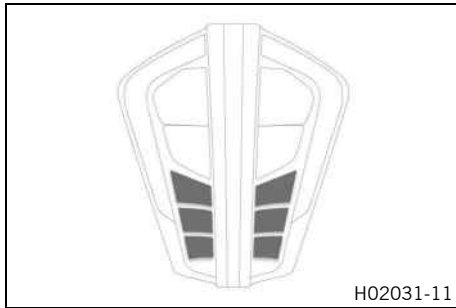

La luz de curva está integrada en el faro principal.



Información

Para activar la luz de curva, la luz de cruce debe estar conectada y la luz diurna desconectada.

La luz de curva se activa:

Ángulo de inclinación para el LED inferior	$\geq 12^\circ$
Ángulo de inclinación para el LED medio	$\geq 20^\circ$
Ángulo de inclinación para el LED superior	$\geq 28^\circ$
Velocidad	$\geq 6 \text{ km/h}$ ($\geq 3,7 \text{ mph}$)

16.3 Desmontar la batería de 12 V ↵



Advertencia

Peligro de lesiones El electrolito y los gases de la batería pueden causar lesiones graves.

- Mantenga las baterías de 12 V fuera del alcance de los niños.
- Utilice ropa y gafas de protección adecuadas.
- Evite el contacto con el electrolito y los gases de la batería.
- Mantenga la batería de 12 V alejada de chispas y llamas abiertas.
- Cargue las baterías de 12 V únicamente en lugares bien ventilados.
- Si el combustible entra en contacto con la piel, lave inmediatamente la zona afectada con agua abundante.
- Si el electrolito o los gases de la batería entran en contacto con los ojos, enjuáguelos con agua durante al menos 15 minutos y acuda inmediatamente a un médico.



Precaución

Peligro de accidente Si no se incluye una batería de 12 V o está descargada, pueden deteriorarse los componentes electrónicos y los dispositivos de seguridad.

- No utilice el vehículo nunca sin una batería de 12 V ni con una batería de 12 V descargada.

Trabajo previo

- Quitar el asiento del acompañante. (📖 pág. 196)
- Quitar el asiento del conductor. (📖 pág. 197)

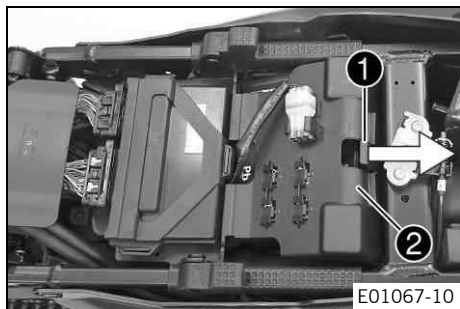

Trabajo principal

- Mover el bloqueo ① en el sentido de la flecha.
- Abrir la cubierta ②.

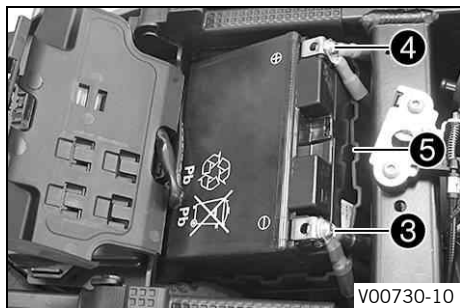

- Desenchufar los dos cables del polo negativo ③ de la batería de 12 V.
- Desenchufar los dos cables del polo positivo ④ de la batería de 12 V.
- Extraer la batería de 12 V con su funda ⑤ del compartimento de la batería.

16.4 Montar la batería de 12 V ↴



Advertencia

Peligro de lesiones El electrolito y los gases de la batería pueden causar lesiones graves.

- Mantenga las baterías de 12 V fuera del alcance de los niños.
- Utilice ropa y gafas de protección adecuadas.
- Evite el contacto con el electrolito y los gases de la batería.
- Mantenga la batería de 12 V alejada de chispas y llamas abiertas.
- Cargue las baterías de 12 V únicamente en lugares bien ventilados.
- Si el combustible entra en contacto con la piel, lave inmediatamente la zona afectada con agua abundante.
- Si el electrolito o los gases de la batería entran en contacto con los ojos, enjuáguelos con agua durante al menos 15 minutos y acuda inmediatamente a un médico.



Precaución

Peligro de accidente Si no se incluye una batería de 12 V o está descargada, pueden deteriorarse los componentes electrónicos y los dispositivos de seguridad.

- No utilice el vehículo nunca sin una batería de 12 V ni con una batería de 12 V descargada.

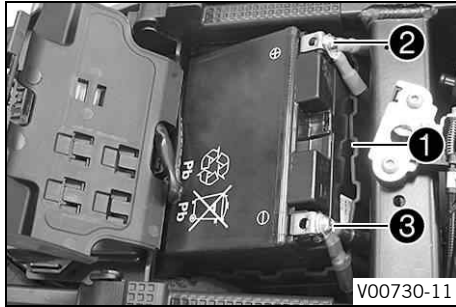

Trabajo principal

- Colocar la batería de 12 V en la funda ❶.

Prescripción

El lado plano de la funda de la batería debe estar frente a los polos.

- Posicionar la batería de 12 V con la funda en el compartimento de la batería.
- Colocar los dos cables del polo positivo ❷ y montar y apretar el tornillo.

Prescripción

Tornillo del polo de la batería	M6	4,5 Nm (3,32 lbf ft)
---------------------------------	----	-------------------------

- Colocar los dos cables del polo negativo ❸ y montar y apretar el tornillo.

Prescripción

Tornillo del polo de la batería	M6	4,5 Nm (3,32 lbf ft)
---------------------------------	----	-------------------------

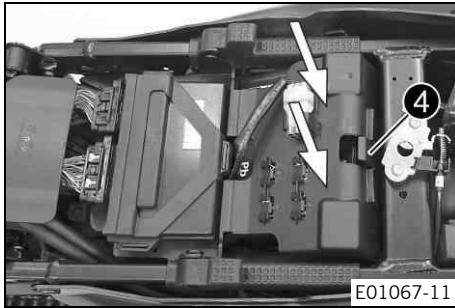

- Cerrar la cubierta **4** y presionarla ligeramente hacia abajo.
- ✓ La cubierta se enclava de manera audible.

Trabajo posterior

- Montar el asiento del conductor. (📖 pág. 198)
- Montar el asiento del acompañante. (📖 pág. 196)
- Ajustar la fecha y la hora.



16.5 Cargar la batería de 12 V ↴



Advertencia

Peligro de lesiones El electrolito y los gases de la batería pueden causar lesiones graves.

- Mantenga las baterías de 12 V fuera del alcance de los niños.
- Utilice ropa y gafas de protección adecuadas.
- Evite el contacto con el electrolito y los gases de la batería.
- Mantenga la batería de 12 V alejada de chispas y llamas abiertas.
- Cargue las baterías de 12 V únicamente en lugares bien ventilados.
- Si el combustible entra en contacto con la piel, lave inmediatamente la zona afectada con agua abundante.
- Si el electrolito o los gases de la batería entran en contacto con los ojos, enjuáguelos con agua durante al menos 15 minutos y acuda inmediatamente a un médico.



Indicación

Peligro para el medio ambiente Las baterías de 12 V contienen sustancias nocivas para el medio ambiente.

- No desechar las baterías de 12 V con la basura doméstica.
- Depositar las baterías de 12 V en un centro de recogida de baterías usadas.



Indicación

Peligro para el medio ambiente Los materiales contaminantes provocan daños en el medio ambiente.

- Los aceites, grasas, filtros, combustibles, productos de limpieza, líquido de frenos, etc., deben eliminarse correctamente y en conformidad con la normativa en vigor.
-



Información

La batería de 12 V se descarga continuamente, incluso si no está sometida a carga.

El nivel y el tipo de carga son muy importantes para la vida útil de la batería de 12 V.

Las cargas rápidas con una corriente de carga elevada afectan negativamente a la vida útil.

Si se sobrepasa la corriente, la tensión y el tiempo de carga, el electrolito sale a través de las válvulas de seguridad. Esto provoca que la batería de 12 V pierda capacidad.

Si la batería de 12 V se arranca descargada, debe cargarse inmediatamente.

Si la batería permanece mucho tiempo descargada, se produce descarga profunda y sulfatación, dos circunstancias que destruirían la batería de 12 V.

La batería de 12 V no precisa mantenimiento. No es preciso controlar el nivel de ácido.

Si no se utiliza un cargador KTM para cargar la batería de 12 V, esta deberá desmontarse para realizar la carga. De lo contrario, los componentes electrónicos podrían resultar dañados por la sobretensión. Cargar la batería de 12 V siguiendo las instrucciones de la carcasa de esta.

Trabajo previo

- Quitar el asiento del acompañante. (📖 pág. 196)
 - Quitar el asiento del conductor. (📖 pág. 197)
-

16 SISTEMA ELÉCTRICO

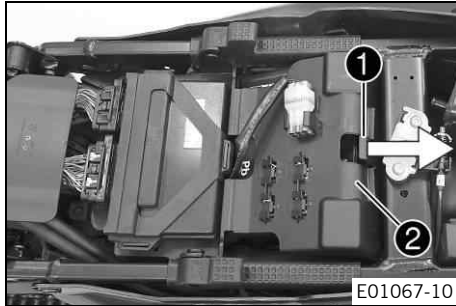

Trabajo principal

- Mover el bloqueo **1** en el sentido de la flecha.
- Abrir la cubierta **2**.

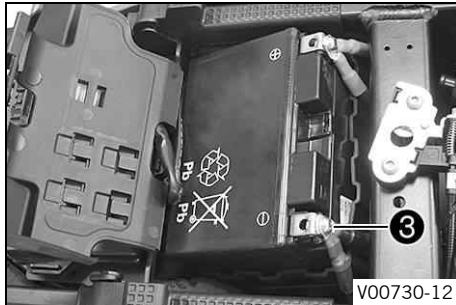

- Para evitar que se produzcan daños en los equipos electrónicos de a bordo, desenchufar los dos cables del polo negativo **3** de la batería de 12 V.



- Conectar el cargador a la batería de 12 V. Encender el cargador.

Cargador para baterías (58429074000)

i Información

Este cargador también permite comprobar la tensión en reposo, la capacidad de arranque de la batería de 12 V y el alternador. Además, este aparato impide que se sobrecargue la batería de 12 V.

Cargar la batería de 12 V como máximo al 10 % de la capacidad indicada en la carcasa de la batería.

- Cuando termine la carga, apagar el cargador y desenchufarlo de la batería de 12 V.

Prescripción

No se debe sobrepasar la corriente, la tensión ni el tiempo de carga.

Si no se utiliza la motocicleta, recargar la batería de 12 V periódicamente

3 meses

16 SISTEMA ELÉCTRICO

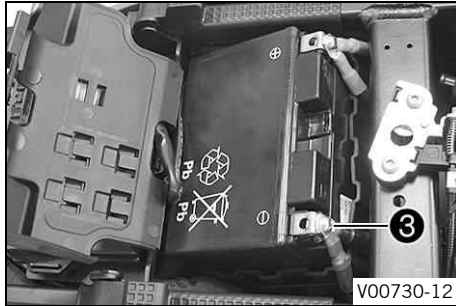

- Conectar los dos cables del polo negativo ③ a la batería de 12 V.

Prescripción

Tornillo del polo de la batería	M6	4,5 Nm (3,32 lbf ft)
---------------------------------	----	-------------------------

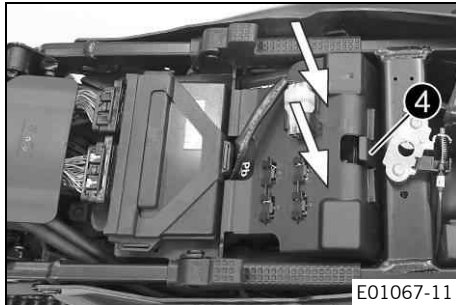

- Cerrar la cubierta ④ y presionarla ligeramente hacia abajo.
✓ La cubierta se enclava de manera audible.

Trabajo posterior

- Montar el asiento del conductor. (📖 pág. 198)
- Montar el asiento del acompañante. (📖 pág. 196)
- Ajustar la fecha y la hora.

16.6 Cambiar la pila de la llave Race-on

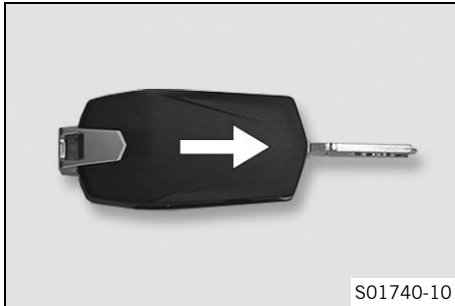

- Desplegar el paletón de la llave Race-on.
- Deslizar la mitad inferior de la llave Race-on y retirarla en el sentido de la flecha.

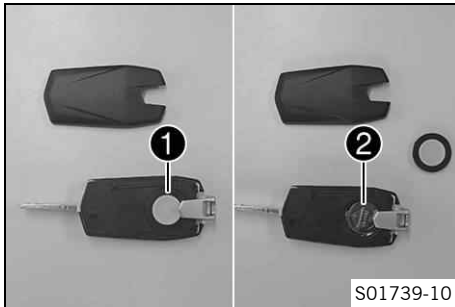

- Retirar la cubierta de la pila **1**.
- Retirar la pila de la llave Race-on **2**.
- Introducir una pila nueva en la llave Race-on con la inscripción hacia arriba.

Pila de la llave Race-on (CR 2032) (📖 pág. 336)

- Montar la cubierta de la pila **1**.

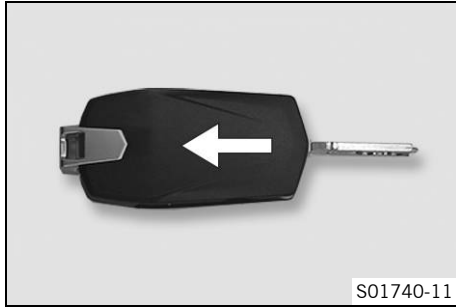

- Colocar la mitad inferior de la llave Race-on y encajarla en el sentido de la flecha.

16.7 Sustituir el fusible principal



Advertencia

Peligro de incendio Los fusibles incorrectos sobrecargan el sistema eléctrico.

- Utilice únicamente fusibles con los amperios prescritos.
- No puentee ni repare los fusibles.

Trabajo previo

- Quitar el asiento del acompañante. (📖 pág. 196)
- Quitar el asiento del conductor. (📖 pág. 197)

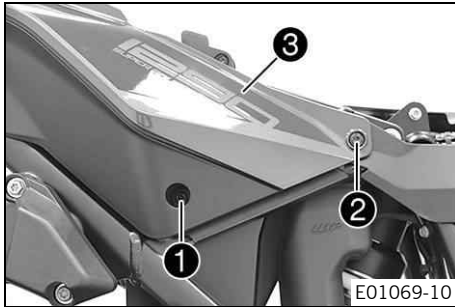

Trabajo principal

- Retirar el tornillo ① y el tornillo ②.
- Levantar con cuidado ligeramente el carenado trasero ③.

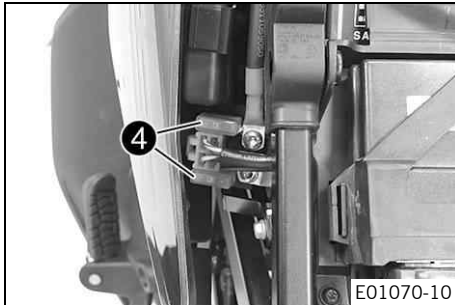

- Quitar las cubiertas de protección ④.

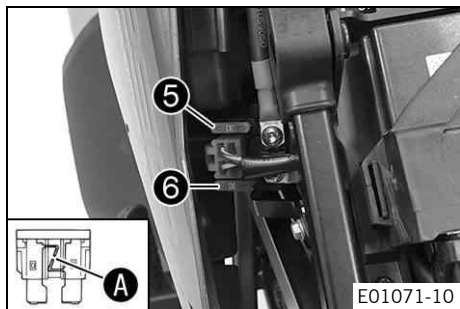

- Retirar el fusible principal 5 defectuoso.

i Información

Los fusibles defectuosos presentan una rotura del alambre fusible A.

En el relé de arranque se encuentra el fusible de repuesto 6.

Con el fusible principal se protegen todos los consumidores eléctricos del vehículo.

-
- Introducir el nuevo fusible principal.

Fusible (58011109130) (📄 pág. 336)

- Comprobar el funcionamiento del sistema eléctrico.
- Montar las cubiertas de protección.

i Consejo

Introducir el nuevo fusible de repuesto en el relé de arranque para que esté disponible en caso de necesidad.

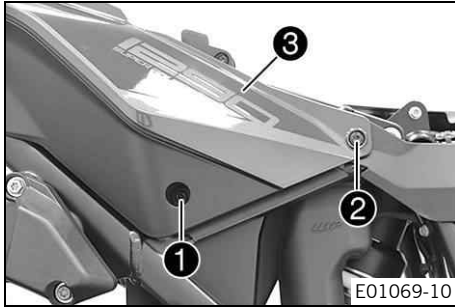

- Posicionar el carenado trasero ③.
- Montar y apretar el tornillo ②.

Prescripción

Tornillo del carenado	M5x17	3,5 Nm (2,58 lbf ft)
-----------------------	-------	-------------------------

- Montar y apretar el tornillo ①.

Prescripción

Tornillo del carenado	M5x12	3,5 Nm (2,58 lbf ft)
-----------------------	-------	-------------------------

Trabajo posterior

- Montar el asiento del conductor. (📖 pág. 198)
- Montar el asiento del acompañante. (📖 pág. 196)
- Ajustar la fecha y la hora.



16.8 Cambiar fusibles en la caja de fusibles



Advertencia

Peligro de incendio Los fusibles incorrectos sobrecargan el sistema eléctrico.

- Utilice únicamente fusibles con los amperios prescritos.
- No puentee ni repare los fusibles.



Información

La caja de fusibles con los fusibles de los distintos consumidores eléctricos se encuentra debajo del asiento.

Trabajo previo

- Quitar el asiento del acompañante. (📖 pág. 196)
- Quitar el asiento del conductor. (📖 pág. 197)

Trabajo principal

- Abrir la tapa de la caja de fusibles ❶.



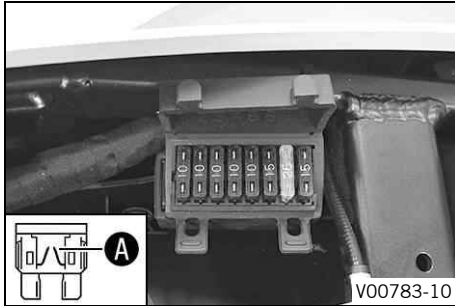

- Controlar los fusibles.



Información

Los fusibles defectuosos presentan una rotura del alambre fusible **A**.

- Extraer el fusible defectuoso.

Prescripción

Fusible 1 - 10 A - Alimentación de tensión de las centralitas electrónicas y los componentes

Fusible 2 - 10 A - Polo continuo para equipos adicionales (ACC1), positivo de encendido para equipos adicionales (ACC2)
--

Fusible 3 - 10 A - Centralita electrónica de los faros

Fusible 4 - 10 A - Centralita electrónica de los faros

Fusible 5 - 10 A - Centralita electrónica del motor
--

Fusible 6 - 15 A - Unidad de control de la suspensión
--

Fusible 7 - 25 A - Bomba de recirculación del ABS
--

Fusible 8 - 15 A - Unidad hidráulica del ABS

- Colocar un fusible de repuesto de la intensidad requerida.

Fusibles (58011109110) (📖 pág. 336)

Fusibles (58011109115) (📖 pág. 336)

Fusibles (58011109125) (📖 pág. 336)



Consejo

Colocar un fusible de repuesto nuevo para casos de necesidad.

- Controlar el funcionamiento del consumidor eléctrico.
- Cerrar la tapa de la caja de fusibles.

Trabajo posterior

- Montar el asiento del conductor. (📖 pág. 198)
- Montar el asiento del acompañante. (📖 pág. 196)

16.9 Comprobar el ajuste del faro

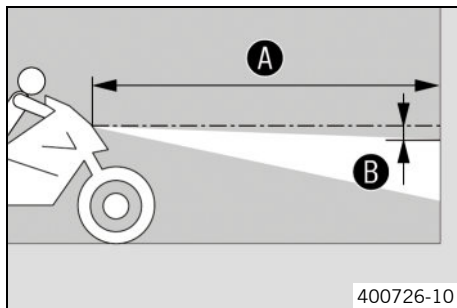

- Estacionar el vehículo en una superficie plana delante de una pared clara y hacer una marca a la altura del centro del faro de la luz de cruce.

- Hacer otra marca a la distancia **B** por debajo de la primera.

Prescripción

Distancia B	5 cm (2 in)
--------------------	-------------

- Colocar el vehículo en posición vertical a la distancia **A** frente a la pared y encender la luz de cruce.

Prescripción

Distancia A	5 m (16 ft)
--------------------	-------------

- A continuación, el conductor debe montarse en la motocicleta junto con el equipaje y el acompañante, de haberlos.
- Comprobar el ajuste del faro.

El límite claro-oscuro de la motocicleta en régimen de marcha con conductor, el eventual equipaje y acompañante debe estar exactamente en la marca inferior.

- » Si el límite claro-oscuro no coincide con el valor prescrito:
 - Ajustar la distancia de alumbrado del faro. (📖 pág. 289)



16.10 Ajustar la distancia de alumbrado del faro

Trabajo previo

- Comprobar el ajuste del faro. (📖 pág. 288)

Trabajo principal

- Ajustar la distancia de alumbrado del faro con la rueda de ajuste ①.



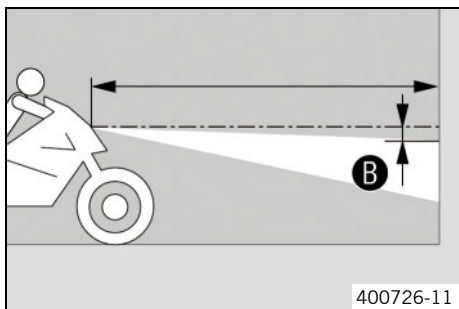

Información

Girando en sentido antihorario se aumenta la distancia de alumbrado; girando en sentido horario se reduce la distancia de alumbrado.

La carga puede provocar que sea necesario corregir la distancia de alumbrado del faro.

- Ajustar el faro a la marca **B**.

Prescripción

El límite claro-oscuro de la motocicleta en régimen de marcha con conductor, el eventual equipaje y acompañante debe estar exactamente en la marca inferior **B**.

16.11 Conector de diagnóstico

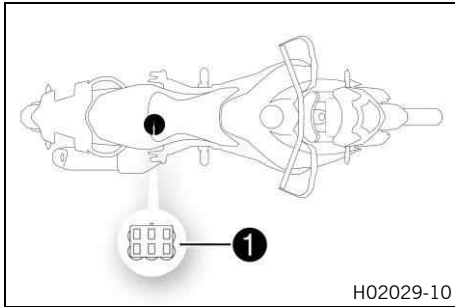

El conector de diagnóstico **1** se encuentra debajo del asiento del acompañante.

(Super Adventure S CN)

Está insertado de fábrica un adaptador de diagnóstico para conectar una interfaz de diagnóstico universal para todos los fabricantes.



Información

Para usar la herramienta de diagnóstico de KTM, extraer el adaptador de diagnóstico. Una vez concluido el diagnóstico, volver a insertar el adaptador de diagnóstico.

16.12 ACC1 y ACC2 delante

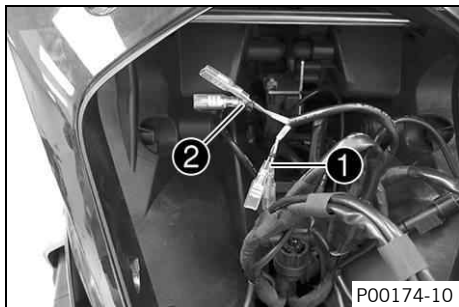

Lugar de montaje

- Las alimentaciones de tensión ACC1 ① y ACC2 ② delanteras se encuentran detrás de los faros.



Información

Las alimentaciones de tensión están protegidas con un fusible, que protege también otros grupos consumidores de electricidad. Por ello, la carga continua máxima es claramente inferior al valor del fusible. No utilizar en ningún caso un fusible más potente.

16.13 ACC1 y ACC2 detrás

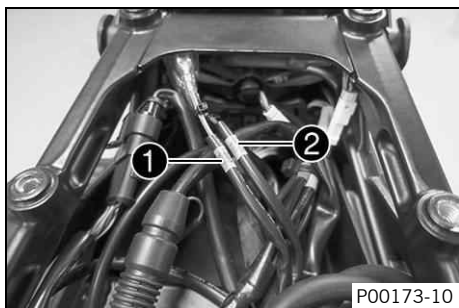

Lugar de montaje

- Las alimentaciones de tensión ACC1 ① y ACC2 ② traseras se encuentran debajo de la placa portaequipaje.



Información

Las alimentaciones de tensión están protegidas con un fusible, que protege también otros grupos consumidores de electricidad.

Por ello, la carga continua máxima es claramente inferior al valor del fusible.

No utilizar en ningún caso un fusible más potente.

17.1 Controlar el nivel de líquido refrigerante del depósito de compensación



Advertencia

Peligro de quemaduras Durante el funcionamiento de la motocicleta, el líquido refrigerante se calienta mucho y está bajo presión.

- Abra el radiador, las mangueras del radiador u otros componentes del sistema de refrigeración si el motor o el sistema de refrigeración se calientan.
- Deje que el sistema de refrigeración y el motor se enfríen antes de abrir el radiador, las mangueras del radiador u otros componentes del sistema de refrigeración.
- En caso de quemadura, sumerja la zona afectada en agua tibia inmediatamente.



Advertencia

Peligro de envenenamiento El líquido refrigerante es venenoso y nocivo para la salud.

- Mantenga el líquido refrigerante fuera del alcance de los niños.
- Evite que el líquido refrigerante entre en contacto con la piel, los ojos o la ropa.
- Acuda inmediatamente a un médico en caso de ingerirse líquido refrigerante.
- Si el líquido refrigerante entra en contacto con la piel, lave inmediatamente la zona afectada con agua abundante.
- Si el líquido refrigerante entra en contacto con los ojos, lávelos bien con agua y acuda inmediatamente a un médico.
- Si se mancha la ropa de líquido refrigerante, cámbiese de ropa.

Condición

El motor está frío.

El radiador está completamente lleno.

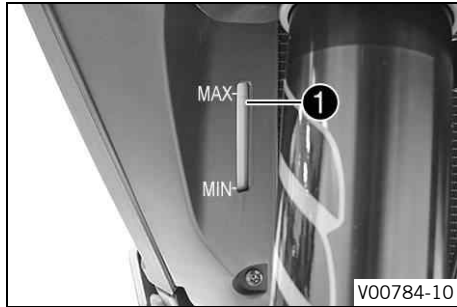

- Estacionar la motocicleta en una superficie horizontal.
- Controlar el nivel de líquido refrigerante del depósito de compensación ①.

El nivel de líquido refrigerante debe estar entre las marcas **MIN** y **MAX**.

- » Si el depósito de compensación no contiene líquido refrigerante:
 - Controlar la hermeticidad del sistema de refrigeración. 🐦



Información

¡No encender la motocicleta!

- Llenar con líquido refrigerante/purgar el aire del sistema de refrigeración. 🐦
- » Si el nivel de líquido refrigerante del depósito de compensación no coincide con el valor prescrito, pero todavía no está vacío:
 - Corregir el nivel de líquido refrigerante del depósito de compensación. (📖 pág. 296)



17.2 Corregir el nivel de líquido refrigerante del depósito de compensación



Advertencia

Peligro de quemaduras Durante el funcionamiento de la motocicleta, el líquido refrigerante se calienta mucho y está bajo presión.

- Abra el radiador, las mangueras del radiador u otros componentes del sistema de refrigeración si el motor o el sistema de refrigeración se calientan.
- Deje que el sistema de refrigeración y el motor se enfríen antes de abrir el radiador, las mangueras del radiador u otros componentes del sistema de refrigeración.
- En caso de quemadura, sumerja la zona afectada en agua tibia inmediatamente.



Advertencia

Peligro de envenenamiento El líquido refrigerante es venenoso y nocivo para la salud.

- Mantenga el líquido refrigerante fuera del alcance de los niños.
- Evite que el líquido refrigerante entre en contacto con la piel, los ojos o la ropa.
- Acuda inmediatamente a un médico en caso de ingerirse líquido refrigerante.
- Si el líquido refrigerante entra en contacto con la piel, lave inmediatamente la zona afectada con agua abundante.
- Si el líquido refrigerante entra en contacto con los ojos, lávelos bien con agua y acuda inmediatamente a un médico.
- Si se mancha la ropa de líquido refrigerante, cámbiese de ropa.

Condición

El motor está frío.

El radiador está completamente lleno.

Trabajo previo

- Controlar el nivel de líquido refrigerante del depósito de compensación. (📖 pág. 294)
- Desmontar el carenado lateral delantero. (📖 pág. 215)



Información

Desmontar solo el lado derecho.

Trabajo principal

- Retirar la cubierta ❶.



17 SISTEMA DE REFRIGERACIÓN

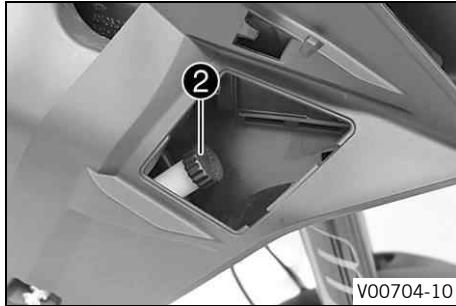

- Desmontar la tapa ② del depósito de compensación.



- Introducir líquido refrigerante hasta que el nivel alcance la cota prescrita.

Prescripción

El nivel de líquido refrigerante debe estar entre las marcas **MIN** y **MAX**.

Líquido refrigerante (📖 pág. 352)

- Montar la tapa ② del depósito de compensación.
- Montar la cubierta ①.

Trabajo posterior

- Montar el carenado lateral delantero. (📖 pág. 215)

18.1 Ride Mode



Posibles estados

- **SPORT** – Potencia homologada con una respuesta muy directa, el control de tracción permite un aumento del deslizamiento en la rueda trasera.
- **STREET** – Potencia homologada con una respuesta equilibrada, el control de tracción permite un deslizamiento normal en la rueda trasera.
- **RAIN** – Potencia reducida y homologada para mejorar la maniobrabilidad, el control de tracción permite un deslizamiento normal en la rueda trasera.
- **OFFROAD** – Potencia reducida y homologada para mejorar la maniobrabilidad, el control de tracción permite un deslizamiento alto en la rueda trasera

El menú **Ride Mode** permite seleccionar diferentes reglajes para el vehículo. Están disponibles las opciones **SPORT**, **STREET**, **RAIN** y **OFFROAD**.

En el cuadro de instrumentos se indica el último modo de conducción seleccionado.

El modo de conducción también puede cambiarse durante la marcha con el puño del acelerador cerrado y el regulador de velocidad desactivado.

18.2 Control de tracción de la motocicleta (MTC)

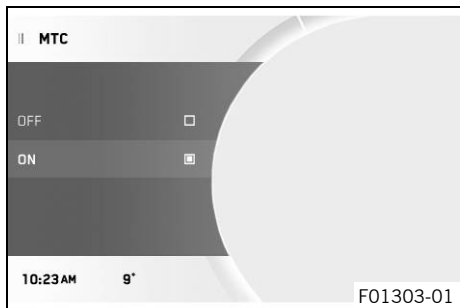

El control de tracción de la motocicleta (MTC) reduce el par motor en caso de pérdida de tracción en la rueda trasera. No obstante, para algunos ajustes del control de tracción de la motocicleta resulta favorable un ligero deslizamiento en la rueda trasera. Por ejemplo: Offroad.



Información

Cuando el control de tracción de la motocicleta está desconectado, la rueda trasera podría patinar al acelerar fuerte o al circular por superficies con poca adherencia. ¡Peligro de caída!

El control de tracción de la motocicleta se activa de nuevo después de conectar el encendido.

El control de tracción de la motocicleta se controla a través del menú **Motorcycle** del cuadro de instrumentos. En el menú **MTC** puede desconectarse el control de tracción de la motocicleta.



Información

Cuando el control de tracción de la motocicleta está actuando, el testigo de control TC  parpadea.

Cuando el control de tracción de la motocicleta está desconectado, el testigo de control TC  se ilumina.

19.1 Controlar el nivel de aceite del motor



Información

El consumo de aceite depende del estilo de conducción y de las condiciones de uso.

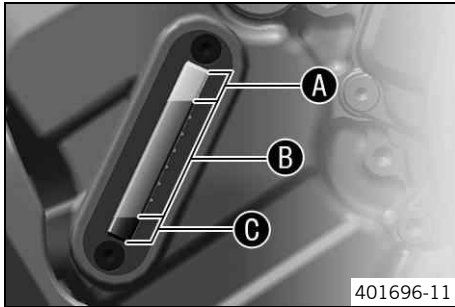

Condición

El motor está caliente.

Trabajo previo

- Estacionar la motocicleta en posición vertical en una superficie horizontal.

Trabajo principal

- Controlar el nivel de aceite del motor en la mirilla.





Información

Después de apagar el motor, esperar un minuto y luego realizar el control.

El nivel de aceite del motor debe estar en el área superior **B** de la mirilla de aceite del motor.

- » Si el nivel de aceite del motor está en el área **A** de la mirilla:
 - No rellenar aceite del motor.
- » Si el nivel de aceite del motor está en el área **B** de la mirilla:
 - Se puede rellenar aceite del motor.

- » Si el nivel de aceite del motor está en el área  de la mirilla:
 - Rellenar aceite del motor. ( pág. 309)

19.2 Sustituir el aceite del motor y el filtro de aceite, limpiar los tamices de aceite



Advertencia

Peligro de quemaduras El aceite del motor y el aceite del cambio alcanzan temperaturas muy altas durante el funcionamiento de la motocicleta.

- Utilice siempre ropa y guantes de protección adecuados.
- En caso de quemadura, sumerja la zona afectada en agua tibia inmediatamente.



Indicación

Peligro para el medio ambiente Los materiales contaminantes provocan daños en el medio ambiente.

- Los aceites, grasas, filtros, combustibles, productos de limpieza, líquido de frenos, etc., deben eliminarse correctamente y en conformidad con la normativa en vigor.

Trabajo previo

- Desmontar el protector del motor. ( pág. 232)

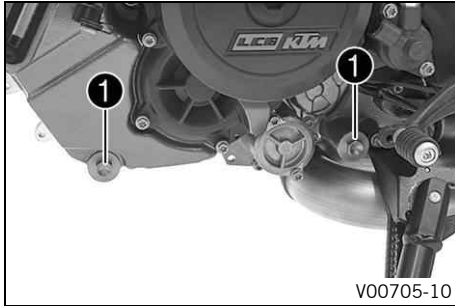

Trabajo principal

- Colocar la motocicleta sobre una superficie horizontal, apoyada sobre el caballete lateral.
- Colocar un recipiente adecuado debajo del motor.
- Retirar los tapones roscados de vaciado del motor **1** con los imanes, las juntas tóricas y los tamices de aceite.

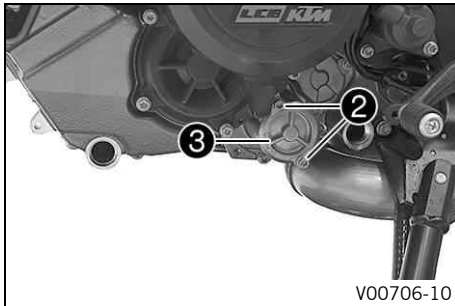

- Retirar los tornillos **2**. Desmontar la tapa del filtro de aceite **3** con la junta tórica.

19 MANTENIMIENTO DEL MOTOR

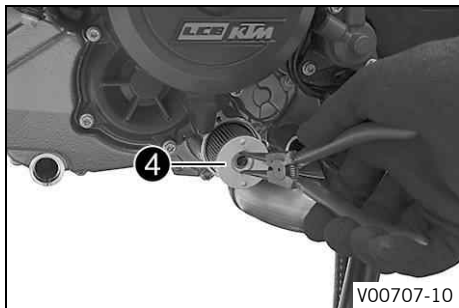

- Extraer el filtro de aceite ④ de la carcasa del filtro de aceite.

Tenazas del anillo de retención (51012011000)

- Vaciar completamente el aceite del motor.
- Limpiar a fondo las piezas y la superficie de hermetizado.

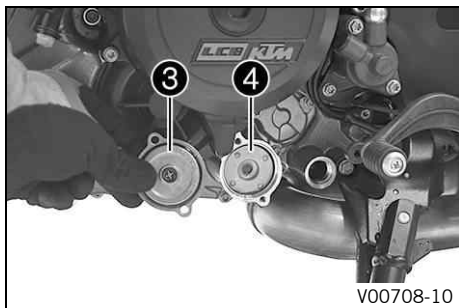

- Montar un filtro de aceite nuevo ④.



Información

Introducir el filtro de aceite solo con la mano.

- Engrasar la junta tórica de la tapa del filtro de aceite. Montar la tapa del filtro de aceite ③.

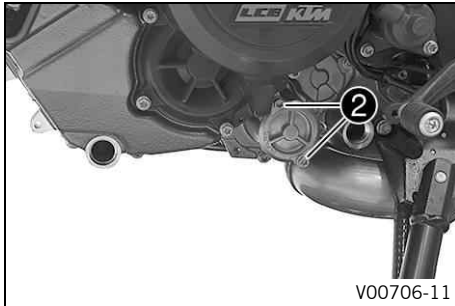

- Montar y apretar los tornillos ②.

Prescripción

Demás tornillos del motor	M5	6 Nm (4,4 lbf ft)
---------------------------	----	-------------------

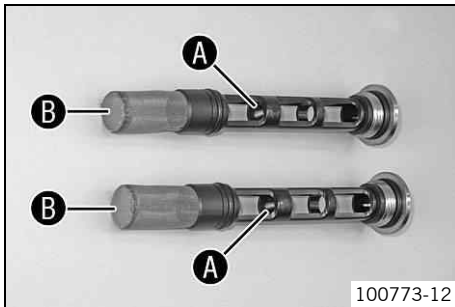

- Limpiar a fondo los imanes ① y los tamices de aceite ② de los tapones roscados de vaciado del motor.

19 MANTENIMIENTO DEL MOTOR

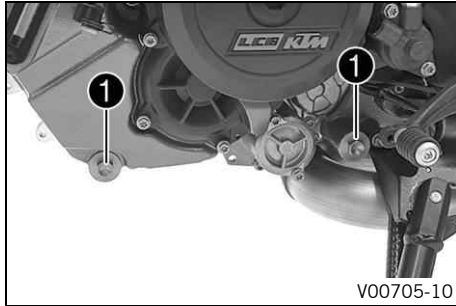

- Montar y apretar los tapones roscados de vaciado del motor ① con los imanes, las juntas tóricas y los tamices de aceite.

Prescripción

Tapón roscado de vaciado del aceite	M20x1,5	20 Nm (14,8 lbf ft)
-------------------------------------	---------	---------------------



- Preparar la cantidad de llenado total.

Aceite del motor Temperatura ambiente: $\geq 0\text{ }^{\circ}\text{C}$ ($\geq 32\text{ }^{\circ}\text{F}$)	3,60 l (3,8 qt.)	Aceite del motor (SAE 10W/50) (📖 pág. 350)
Aceite del motor Temperatura ambiente: $< 0\text{ }^{\circ}\text{C}$ ($< 32\text{ }^{\circ}\text{F}$)		Aceite del motor (SAE 5W/40) (📖 pág. 350)

- Llenar el aceite en dos fases.
- Retirar el tornillo de llenado de aceite ⑤ con la junta tórica y añadir la primera cantidad parcial.

Aceite del motor (1. ^a cantidad parcial) aprox. Temperatura ambiente: ≥ 0 °C (≥ 32 °F)	3,0 l (3,2 qt.)	Aceite del motor (SAE 10W/50) (📖 pág. 350)
Aceite del motor (1. ^a cantidad parcial) aprox. Temperatura ambiente: < 0 °C (< 32 °F)		Aceite del motor (SAE 5W/40) (📖 pág. 350)

- Montar el tornillo de llenado de aceite **5** con la junta tórica.



Peligro

Peligro de envenenamiento Los gases de escape son venenosos y pueden originar pérdida de conocimiento o incluso la muerte.

- Procure siempre una ventilación suficiente durante el funcionamiento del motor.
- Utilice un sistema de aspiración de gases de escape adecuado cuando arranque o deje en marcha el motor en un espacio cerrado.

19 MANTENIMIENTO DEL MOTOR

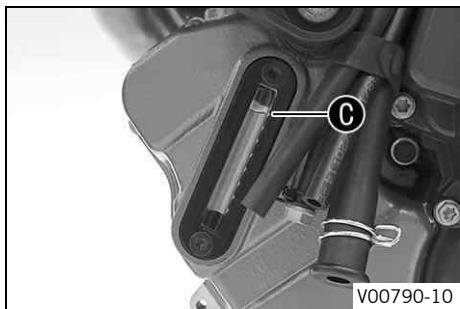

- Arrancar el motor y comprobar la estanqueidad.
- Parar el motor.
- Retirar el tornillo de llenado de aceite con la junta tórica y añadir la segunda cantidad parcial hasta la marca superior **C** de la mirilla de aceite del motor.

Aceite del motor (2. ^a cantidad parcial) aprox. Temperatura ambiente: ≥ 0 °C (≥ 32 °F)	0,60 l (0,63 qt.)	Aceite del motor (SAE 10W/50) (📖 pág. 350)
Aceite del motor (2. ^a cantidad parcial) aprox. Temperatura ambiente: < 0 °C (< 32 °F)		Aceite del motor (SAE 5W/40) (📖 pág. 350)

- Montar el tornillo de llenado de aceite con la junta tórica.



Peligro

Peligro de envenenamiento Los gases de escape son venenosos y pueden originar pérdida de conocimiento o incluso la muerte.

- Procure siempre una ventilación suficiente durante el funcionamiento del motor.
- Utilice un sistema de aspiración de gases de escape adecuado cuando arranque o deje en marcha el motor en un espacio cerrado.

- Arrancar el motor y comprobar la estanqueidad.

Trabajo posterior

- Controlar el nivel de aceite del motor. (📖 pág. 301)
- Montar el protector del motor. (📖 pág. 232)



19.3 Rellenar aceite del motor



Información

La falta de aceite del motor y utilizar aceite del motor de mala calidad provocan un desgaste del motor. Un nivel de aceite del motor demasiado alto puede ocasionar daños en el motor.

Condición

El motor está caliente.

19 MANTENIMIENTO DEL MOTOR

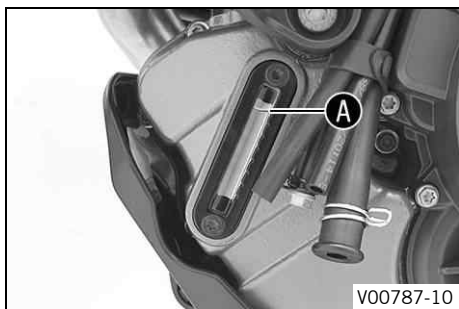

Trabajo previo

- Estacionar la motocicleta en posición vertical en una superficie horizontal.
- Controlar el nivel de aceite del motor. (📖 pág. 301)

Trabajo principal

- Extraer el tornillo de llenado de aceite ① con la junta tórica.

- Llenar aceite del motor hasta la marca superior A de la mirilla de aceite del motor.

Condición

Temperatura ambiente: $\geq 0\text{ }^{\circ}\text{C}$ ($\geq 32\text{ }^{\circ}\text{F}$)

Aceite del motor (SAE 10W/50) (📖 pág. 350)

Condición

Temperatura ambiente: $< 0\text{ }^{\circ}\text{C}$ ($< 32\text{ }^{\circ}\text{F}$)

Aceite del motor (SAE 5W/40) (📖 pág. 350)



Información

Para obtener un rendimiento óptimo del aceite del motor, se recomienda no mezclar aceites diferentes. En caso necesario, KTM recomienda sustituir el aceite.

- Montar el tornillo de llenado de aceite con la junta tórica.



Peligro

Peligro de envenenamiento Los gases de escape son venenosos y pueden originar pérdida de conocimiento o incluso la muerte.

- Procure siempre una ventilación suficiente durante el funcionamiento del motor.
- Utilice un sistema de aspiración de gases de escape adecuado cuando arranque o deje en marcha el motor en un espacio cerrado.

- Arrancar el motor y comprobar la estanqueidad.

Trabajo posterior

- Controlar el nivel de aceite del motor. (📖 pág. 301)



20.1 Limpiar la motocicleta

Indicación

Daños materiales Si se utiliza un limpiador de alta presión de forma incorrecta, se pueden dañar o destruir los componentes.

El agua a alta presión penetraría en los componentes eléctricos, los conectores, los cables bowden, los cojinetes, etc.

Una presión excesiva provoca averías y destroza los componentes.

- No oriente el chorro de agua directamente hacia los componentes eléctricos, los conectores, los cables bowden ni los cojinetes.
- Mantenga una distancia mínima entre la boquilla del limpiador de alta presión y el componente.

Distancia mínima

60 cm (23,6 in)



Indicación

Peligro para el medio ambiente Los materiales contaminantes provocan daños en el medio ambiente.

- Los aceites, grasas, filtros, combustibles, productos de limpieza, líquido de frenos, etc., deben eliminarse correctamente y en conformidad con la normativa en vigor.
-



Información

Limpiar la motocicleta de manera regular para que conserve su valor y aspecto durante mucho tiempo. Durante la limpieza, evitar que la luz del sol dé directamente en la motocicleta.

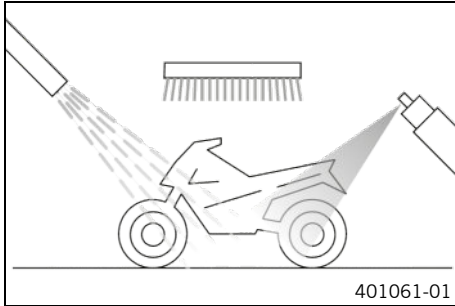

- Tapar el sistema de escape para evitar que pueda entrar agua al interior.
- En primer lugar, eliminar la suciedad más basta con un chorro de agua suave.
- Rociar los puntos más sucios con un limpiador para motocicletas convencional, utilizando un pincel si fuera necesario.

Agente de limpieza para motocicletas (📖 pág. 354)



Información

Utilizar agua caliente mezclada con limpiador de motocicletas convencional y una esponja suave. No aplicar el limpiador de motocicletas sobre el vehículo seco, primero debe mojarse siempre con agua. Si el vehículo ha circulado por sal de deshielo, deberá limpiarse con agua fría. El agua caliente potenciaría los efectos de la sal.

- Después de limpiar la motocicleta a fondo con un chorro de agua suave, secarla bien.
- Retirar el tapón de cierre del sistema de escape.



Advertencia

Peligro de accidente La humedad y la suciedad afectan al equipo de frenos.

- Frene varias veces con cuidado para retirar la humedad y la suciedad de las pastillas de freno y los discos de freno.

-
- Una vez finalizada la limpieza, conducir un breve trayecto hasta que el motor haya alcanzado la temperatura de servicio.



Información

El calor también hace que se evapore el agua acumulada en los puntos inaccesibles del motor y el equipo de frenos.

-
- Retirar las cubiertas de protección de los conjuntos de los puños para que pueda evaporarse el agua que haya accedido a estos lugares.
 - Una vez que se haya enfriado la motocicleta, lubricar todos los puntos de apoyo y de deslizamiento.
 - Limpiar la cadena. (📖 pág. 199)
 - Tratar las piezas metálicas que no tengan recubrimiento con medio anticorrosivo (excepto los discos de freno y el sistema de escape).

Producto de conservación para pintura, metal y plástico
(📖 pág. 355)

- Tratar las piezas pintadas con un producto de cuidado de pintura no agresivo.

Perfect Finish y pulimento de alto brillo para pintura
(📖 pág. 355)



Información

No pulir las piezas de plástico que son mate cuando la motocicleta está recién salida de fábrica, ya que la calidad del material podría verse gravemente afectada.

- Las piezas de plástico y con recubrimiento de polvo deben tratarse siempre con productos de cuidado y limpieza no agresivos.

Limpiador especial para pintura mate y brillante, piezas metálicas y de plástico (📖 pág. 355)

- Aplicar aceite a la cerradura del encendido y del manillar, a la cerradura de la tapa del depósito de combustible y al cierre del asiento.

Spray de aceite universal (📖 pág. 355)



20.2 Trabajos de revisión y cuidado para la operación en invierno

i Información

Si la motocicleta se utiliza en invierno, debe contarse con la presencia de sal en la calzada. Por este motivo, deben tomarse las medidas necesarias para protegerla contra la agresiva sal de deshielo. Si el vehículo ha circulado por sal de deshielo, al terminar de circular deberá utilizarse agua fría para limpiarlo. El agua caliente potencia los efectos de la sal.

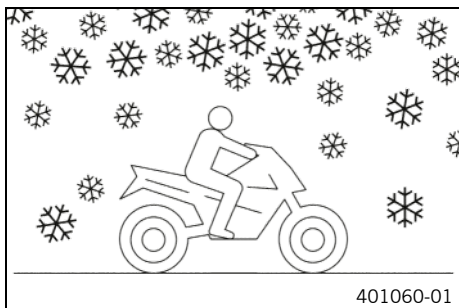

- Limpiar la motocicleta. (📖 pág. 312)
- Limpiar los frenos.

i Información

SIEMPRE que se termine de circular por calzadas con sal, dejar enfriar las pinzas y pastillas de freno y, sin desmontarlas, limpiarlas a fondo con agua fría y secarlas completamente. Después de circular por carreteras con sal, limpiar la motocicleta a fondo con agua fría y secarla bien.

- Tratar el motor, el basculante y todas las demás piezas desnudas o galvanizadas (excepto los discos de freno) con un agente protector contra la corrosión con base de cera.



Información

No debe permitirse que el medio anticorrosión llegue a los discos de freno. Si lo hace, la eficacia de los frenos disminuiría considerablemente.

-
- Limpiar la cadena. (📖 pág. 199)



21.1 Almacenamiento

i Información

Si no tiene previsto utilizar la motocicleta durante mucho tiempo, deben realizarse o encargarse las actividades siguientes.

Antes de poner fuera de servicio la motocicleta, comprobar que todas las piezas funcionen y no estén desgastadas. Si fuera necesario realizar algún mantenimiento, reparación o modificación, realizarlos mientras la motocicleta esté fuera de servicio (menores volúmenes de trabajo en los talleres). De esta manera se evitarán los tiempos de espera largos que se producen en los talleres al principio de la temporada.

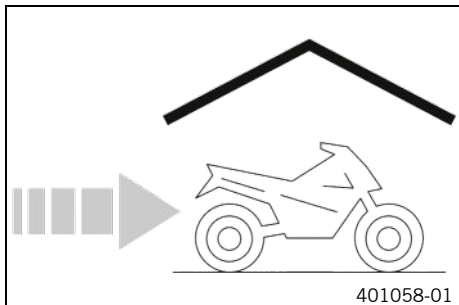

- Al realizar el último repostaje antes de poner fuera de servicio por un tiempo la motocicleta, mezclar aditivo para el combustible.

Aditivo de combustible (📖 pág. 354)

- Repostar combustible. (📖 pág. 185)
- Limpiar la motocicleta. (📖 pág. 312)
- Sustituir el aceite del motor y el filtro de aceite, limpiar los tamices de aceite. 🛠️ (📖 pág. 302)
- Controlar el nivel del líquido refrigerante y la protección anti-congelante. 🛠️
- Comprobar la presión de los neumáticos. (📖 pág. 265)
- Desmontar la batería de 12 V. 🛠️ (📖 pág. 271)

Prescripción

Temperatura de almacenamiento de la batería de 12 V, sin incidencia directa del sol	0 ... 35 °C (32 ... 95 °F)
---	----------------------------

- Cargar la batería de 12 V.  (📖 pág. 276)
- Estacionar el vehículo en un lugar seco donde no se produzcan cambios de temperatura excesivos.
- Levantar el vehículo con el caballete central. (📖 pág. 194)
- Cubrir la motocicleta con una lona o una manta transpirable.

**Información**

No utilizar materiales no transpirables bajo ningún concepto, puesto que la humedad quedaría atrapada y se formaría corrosión.

Resulta muy perjudicial poner en marcha el motor solo brevemente cuando la motocicleta está fuera de servicio. Debido a que el motor no tiene tiempo de calentarse suficientemente, el vapor de agua que se genera durante la combustión se condensa y provoca oxidación en las válvulas y en el sistema de escape.



21.2 Puesta en servicio después de un período de almacenamiento

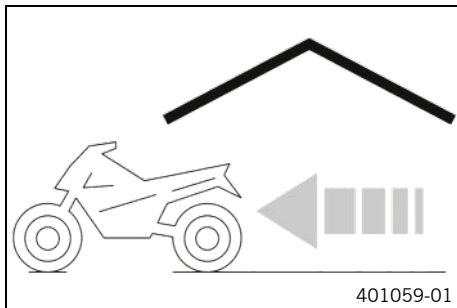

- Quitar el vehículo del caballete central. (📖 pág. 195)
- Montar la batería de 12 V. 🛠️ (📖 pág. 273)

i Información

Si se ha desmontado la batería de 12 V, se deberán ajustar la fecha y la hora.

- Realizar los trabajos de inspección y cuidado antes de cada puesta en servicio. (📖 pág. 163)
- Realizar un recorrido de prueba.



El testigo de control Race-on **1** puede indicar errores parpadeando. Estos se emiten hasta cinco segundos después de pulsar el botón Race-on.



Información

Los códigos intermitentes que se refieren a **KTM RACE ON** se muestran una vez y no se repiten.

Avería	Posible causa	Medida
Ninguna reacción cuando se pulsa la tecla Race-on	Tecla Race-on defectuosa	<ul style="list-style-type: none"> – Comprobar si la tecla Race-on presenta deterioro. – Comprobar si el cable y el conector de la tecla Race-on presentan deterioro.

Avería	Posible causa	Medida
El testigo de control Race-on parpadea dos veces	Sin señal de respuesta de la llave Race-on	<ul style="list-style-type: none"> – Asegurarse de que la llave Race-on está dentro de la cobertura. – Retirar otros dispositivos electrónicos de las cercanías de la antena Race-on. – Comprobar que el compartimento de la pila de la llave Race-on está correctamente bloqueado. – Comprobar si el compartimento de la pila de la llave Race-on presenta corrosión. – Cambiar la pila de la llave Race-on. (📖 pág. 281) – Usar la llave de encendido negra.
El testigo de control Race-on parpadea tres veces	Batería de 12 V descargada	<ul style="list-style-type: none"> – Cargar la batería de 12 V. 🗑️ (📖 pág. 276) – Comprobar la corriente de reposo. 🗑️
El testigo de control Race-on parpadea cuatro veces	Perno del bloqueo del manillar bloqueado o tensado	<ul style="list-style-type: none"> – Mover un poco el manillar.
El testigo de control Race-on parpadea cinco veces	Antena Race-on defectuosa	<ul style="list-style-type: none"> – Comprobar si la antena Race-on presenta daños.
No se muestra nada en el display del cuadro de instrumentos	Fusible 1 fundido	<ul style="list-style-type: none"> – Cambiar fusibles en la caja de fusibles. (📖 pág. 285)

Avería	Posible causa	Medida
No se muestra nada en el display del cuadro de instrumentos	El fusible principal se ha fundido	– Sustituir el fusible principal. (📖 pág. 282)
	Batería de 12 V descargada	– Cargar la batería de 12 V. 🐣 (📖 pág. 276) – Comprobar la corriente de reposo. 🐣
El motor no gira si el interruptor de parada de emergencia/botón del motor de arranque está oprimido en la posición inferior	Errores de manejo	– Seguir los pasos para arrancar el motor. (📖 pág. 164)
	Batería de 12 V descargada	– Cargar la batería de 12 V. 🐣 (📖 pág. 276) – Comprobar la corriente de reposo. 🐣
	Sistema de arranque de seguridad averiado	– Leer la memoria de errores con la herramienta de diagnóstico KTM. 🐣
	Error electrónico	– Leer la memoria de errores con la herramienta de diagnóstico KTM. 🐣
El motor gira solamente si se ha accionado la maneta del embrague	Hay una marcha acoplada	– Poner la caja de cambios en posición de ralentí 📌.
	Sistema de arranque de seguridad averiado	– Leer la memoria de errores con la herramienta de diagnóstico KTM. 🐣
El motor gira, a pesar de haber una marcha acoplada	Sistema de arranque de seguridad averiado	– Leer la memoria de errores con la herramienta de diagnóstico KTM. 🐣
El motor gira pero no arranca	Acoplamiento de cierre rápido no montado	– Montar acoplamiento de cierre rápido.

Avería	Posible causa	Medida
El motor gira pero no arranca	Error en la inyección electrónica de combustible	– Leer la memoria de errores con la herramienta de diagnóstico KTM. 🛠️
	El combustible no tiene suficiente calidad	– Llenar un combustible adecuado.
El motor se apaga durante la marcha	Falta de combustible	– Repostar combustible. (📖 pág. 185)
	Error en la inyección electrónica de combustible	– Leer la memoria de errores con la herramienta de diagnóstico KTM. 🛠️
El testigo de control de fallo de funcionamiento se ilumina	Error en la inyección electrónica de combustible	– Leer la memoria de errores con la herramienta de diagnóstico KTM. 🛠️
El testigo de aviso del ABS se ilumina	Fusible del ABS fundido	– Cambiar fusibles en la caja de fusibles. (📖 pág. 285)
	Mucha diferencia entre el régimen de revoluciones de las ruedas delantera y trasera	– Parar, desconectar el encendido y arrancar de nuevo.
	Fallo de funcionamiento del ABS	– Leer la memoria de errores con la herramienta de diagnóstico KTM. 🛠️
Consumo elevado de aceite	El nivel del aceite del motor es demasiado alto	– Controlar el nivel de aceite del motor. (📖 pág. 301)
	La viscosidad del aceite del motor es insuficiente	– Sustituir el aceite del motor y el filtro de aceite, limpiar los tamices de aceite. 🛠️ (📖 pág. 302)

Avería	Posible causa	Medida
Batería de 12 V descargada	Hay conectado un consumidor eléctrico a la toma de corriente/ACC1.	<ul style="list-style-type: none"> – Desenchufar el consumidor eléctrico de la toma de corriente/ACC1. – Cargar la batería de 12 V. 🐾 (📖 pág. 276)
	Las luces de emergencia están conectadas	<ul style="list-style-type: none"> – Desconectar las luces de emergencia. – Cargar la batería de 12 V. 🐾 (📖 pág. 276)
	El alternador no carga la batería de 12 V	<ul style="list-style-type: none"> – Comprobar la tensión de carga. 🐾
	No se ha desconectado el encendido al estacionar el vehículo	<ul style="list-style-type: none"> – Cargar la batería de 12 V. 🐾 (📖 pág. 276)

23.1 Motor

Tipo constructivo	Motor de gasolina de 2 cilindros y 4 tiempos, disposición en V a 75°, refrigeración por agua
Cilindrada	1.301 cm ³ (79,39 cu in)
Carrera	71 mm (2,8 in)
Diámetro	108 mm (4,25 in)
Relación de compresión	13,1:1
Régimen de ralentí	1.280 ... 1.480 rpm
Distribución	Dos árboles de levas en cabeza, 4 válvulas por cilindro, accionados mediante una cadena
Válvula - Diámetro del platillo de la válvula	
Admisión	42 mm (1,65 in)
Escape	34 mm (1,34 in)
Juego de las válvulas	
Escape a: 20 °C (68 °F)	0,25 ... 0,30 mm (0,0098 ... 0,0118 in)
Admisión a: 20 °C (68 °F)	0,10 ... 0,15 mm (0,0039 ... 0,0059 in)
Cojinetes del cigüeñal	Cojinete deslizante
Cojinete de la biela	Cojinete deslizante
Pistón	Aleación, forjada
Segmento	1 segmento rectangular, 1 segmento raspador, 1 segmento rascador de aceite

Lubricación del motor	Engrase a presión con circuito cerrado con 3 bombas de rotor
Desmultiplicación primaria	40:76
Embrague	Embrague Antihopping en baño de aceite / con accionamiento hidráulico
Cambio	Cambio de garras de 6 velocidades
Desmultiplicación del cambio	
1ª marcha	12:35
2ª marcha	15:32
3ª marcha	18:30
4ª marcha	20:27
5ª marcha	24:27
6ª marcha	35:32
Preparación de la mezcla	Inyección electrónica de combustible
Equipo de encendido	Equipo de encendido con regulación electrónica sin contactos, ajuste digital del encendido
Alternador	12 V, 450 W
Bujía	
Bujía interior	NGK LKAR9BI-10
Bujía exterior	NGK LMAR7DI-10
Distancia entre electrodos en la bujía	1,0 mm (0,039 in)

Refrigeración	Refrigeración por líquido, circulación permanente del líquido refrigerante mediante una bomba de agua
Ayuda para el arranque	Motor de arranque

23.2 Pares de apriete del motor

Tornillo de la chapa amortiguadora	EJOT Altracs® M6x14	10 Nm (7,4 lbf ft) Loctite®243™
Tornillo de la chapa de sujeción de la tapa trasera de las válvulas	EJOT Altracs® M6x12	10 Nm (7,4 lbf ft)
Abrazadera para mangueras en la brida de aspiración	M4	1,5 Nm (1,11 lbf ft)
Demás tornillos del motor	M5	6 Nm (4,4 lbf ft)
Eyector de aceite	M5	2 Nm (1,5 lbf ft) Loctite®243™
Tornillo de la chapa de los semicojinetes	M5	6 Nm (4,4 lbf ft) Loctite®243™
Tornillo de la mirilla de aceite del motor	M5	4 Nm (3 lbf ft)
Tornillo de retención del cojinete	M5	5 Nm (3,7 lbf ft) Loctite®243™
Tornillo del resonador	M5	8 Nm (5,9 lbf ft)
Tornillo del sensor de detección de marchas	M5	5 Nm (3,7 lbf ft) Loctite®243™

Tornillo del sensor de revoluciones del cigüeñal	M5	6 Nm (4,4 lbf ft)	Loctite®243™
Tornillo del sensor del ángulo del basculante	M5	5 Nm (3,7 lbf ft)	Loctite®243™
Conexión de depresión	M6	5 Nm (3,7 lbf ft)	Loctite®243™
Demás tornillos del motor	M6	10 Nm (7,4 lbf ft)	
Espárrago del alojamiento de la cadena de distribución	M6	8 Nm (5,9 lbf ft)	
Tornillo de enclavamiento del cambio	M6 – 12.9	15 Nm (11,1 lbf ft)	Loctite®243™
Tornillo de la conexión del líquido refrigerante en la culata	M6	8 Nm (5,9 lbf ft)	
Tornillo de la guía de la rueda del arrancador	M6	10 Nm (7,4 lbf ft)	Loctite®243™
Tornillo de la palanca de enclavamiento	M6	10 Nm (7,4 lbf ft)	Loctite®243™
Tornillo de la tapa de la bomba de aceite	M6	10 Nm (7,4 lbf ft)	Loctite®243™
Tornillo de la tapa de la bomba de agua	M6	10 Nm (7,4 lbf ft)	
Tornillo de la tapa de las válvulas	M6	10 Nm (7,4 lbf ft)	
Tornillo de la tapa del alternador	M6	10 Nm (7,4 lbf ft)	

23 DATOS TÉCNICOS

Tornillo de la tapa del embrague	M6	10 Nm (7,4 lbf ft)
Tornillo del anillo del piñón libre	M6 – 10.9	15 Nm (11,1 lbf ft)
Tornillo del cárter del motor	M6x60	10 Nm (7,4 lbf ft)
Tornillo del cárter del motor	M6x80	10 Nm (7,4 lbf ft)
Tornillo del cárter del motor	M6x90	10 Nm (7,4 lbf ft)
Tornillo del estátor	M6	10 Nm (7,4 lbf ft) Loctite®243™
Tornillo del motor de arranque	M6	10 Nm (7,4 lbf ft)
Tornillo del pedal de cambio	M6	18 Nm (13,3 lbf ft) Loctite®243™
Tornillo del piñón de la bomba de agua	M6	10 Nm (7,4 lbf ft) Loctite®243™
Tornillo del resorte del embrague	M6	12 Nm (8,9 lbf ft)
Tornillo del torreón del árbol de levas	M6 – 10.9	10 Nm (7,4 lbf ft)
Tuercas de la culata	M6	9 Nm (6,6 lbf ft)
Inyector 100	M6x0,75	3 Nm (2,2 lbf ft) Loctite®243™
Espárrago de la brida del equipo de escape	M8	10 Nm (7,4 lbf ft)
Tapón roscado de la fijación del cigüeñal	M8	15 Nm (11,1 lbf ft)
Tornillo de la carcasa del motor	Tornillo de dilatación M8	18 Nm (13,3 lbf ft)

Tornillo del carril de guiado	M8	15 Nm (11,1 lbf ft) Loctite®243™
Tornillo del carril de tensado	M8	15 Nm (11,1 lbf ft) Loctite®243™
Tornillo del intercambiador de calor	M8	15 Nm (11,1 lbf ft)
Tornillo del soporte del motor	M8	20 Nm (14,8 lbf ft)
Tornillo del torreón del árbol de levas	M8 – 10.9	1er apriete 10 Nm (7,4 lbf ft) 2° apriete 18 Nm (13,3 lbf ft)
Tornillo del soporte del motor	M10	45 Nm (33,2 lbf ft)
Bujía	M10x1	11 Nm (8,1 lbf ft)
Presóstato de aceite	M10x1	10 Nm (7,4 lbf ft)
Tapón roscado del canal de aceite	M10x1	12 Nm (8,9 lbf ft)
Tapón roscado del eje de la palanca de arrastre	M10x1	12 Nm (8,9 lbf ft)
Tapón roscado del enclavamiento del piñón expansor	M10x1	12 Nm (8,9 lbf ft)
Tapón roscado del sistema de lubricación del embrague	M10x1	10 Nm (7,4 lbf ft)

23 DATOS TÉCNICOS

Tornillo del cojinete de la biela	M10x1	1er apriete 25 Nm (18,4 lbf ft) 2° apriete 30 Nm (22,1 lbf ft) 3er apriete 90°
Tornillo para desbloqueo del tensor de la cadena de distribución	M10x1	8 Nm (5,9 lbf ft)
Tornillo de la culata	M11x1,5	Secuencia de apriete: apretar en cruz 1er apriete 15 Nm (11,1 lbf ft) 2° apriete 30 Nm (22,1 lbf ft) 3° apriete 90° 4° apriete 90° Engrasado con aceite del motor
Bujía	M12x1,5	18 Nm (13,3 lbf ft)
Sensor de temperatura del líquido refrigerante	M12x1,5	12 Nm (8,9 lbf ft)
Tornillo del rotor	Tornillo de dilatación M12x1,5	115 Nm (84,8 lbf ft)
Tapón roscado de vaciado del aceite	M20x1,5	20 Nm (14,8 lbf ft)

Tuerca del pinón de la cadena	M20x1,5	100 Nm (73,8 lbf ft) Loctite®243™
Tuerca del disco de arrastre del embrague	M22x1,5	130 Nm (95,9 lbf ft) Loctite®243™
Tapón roscado de la tapa del alternador	M24x1,5	8 Nm (5,9 lbf ft)
Tapón roscado del tensor de la cadena de distribución	M24x1,5	25 Nm (18,4 lbf ft)
Tuerca de rueda dentada primaria	M33LHx1,5	130 Nm (95,9 lbf ft) Loctite®243™

23.3 Cantidades de llenado

23.3.1 Aceite del motor

Aceite del motor Temperatura ambiente: $\geq 0\text{ }^{\circ}\text{C}$ ($\geq 32\text{ }^{\circ}\text{F}$)	3,60 l (3,8 qt.)	Aceite del motor (SAE 10W/50) (📖 pág. 350)
Aceite del motor Temperatura ambiente: $< 0\text{ }^{\circ}\text{C}$ ($< 32\text{ }^{\circ}\text{F}$)		Aceite del motor (SAE 5W/40) (📖 pág. 350)

23.3.2 Líquido refrigerante

Líquido refrigerante	2,40 l (2,54 qt.)	Líquido refrigerante (📖 pág. 352)
----------------------	-------------------	-----------------------------------

23.3.3 Combustible

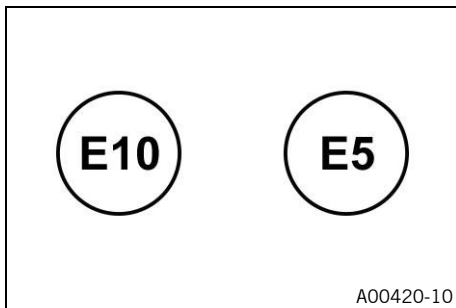

Tener en cuenta la marca en los surtidores de gasolina de la UE.

Reserva de combustible aprox.	3,5 l (3,7 qt.)
Capacidad total del depósito de combustible aprox.	23 l (6,1 US gal)
	Gasolina súper sin plomo (95 octanos / RON 95 / PON 91) (📖 pág. 351)

23.4 Tren de rodaje

Chasis	Bastidor de tubo de celosía formado por tubos de acero al cromo y molibdeno, con recubrimiento polvo
Horquilla	WP SuspensionSemi-active Suspension
Amortiguador	WP SuspensionSemi-active Suspension
Recorrido de la suspensión	

Delante	200 mm (7,87 in)
Detrás	200 mm (7,87 in)
Equipo de frenos	
Delante	Freno de doble disco con pinzas de cuatro émbolos atornilladas en sentido radial; discos de freno con apoyo flotante
Detrás	Freno monodisco con pinza de dos émbolos, disco de freno con apoyo flotante
Diámetro de los discos de freno	
Delante	320 mm (12,6 in)
Detrás	267 mm (10,51 in)
Límite de desgaste de los discos de freno	
Delante	4 mm (0,16 in)
Detrás	4,5 mm (0,177 in)
Presión de los neumáticos solo/con acompañante/carga útil completa	
Delante: con los neumáticos fríos	2,4 bar (35 psi)
Detrás: con los neumáticos fríos	2,9 bar (42 psi)
Transmisión secundaria	17:42
Cadena	Anillo X 5/8 x 5/16" (525)
Ángulo de la dirección	64°
Distancia entre ejes	1.560 ± 15 mm (61,42 ± 0,59 in)
Altura del asiento sin carga	860/875 mm (860/875 in)

23 DATOS TÉCNICOS

Altura libre sobre el suelo sin carga	220 mm (8,66 in)
Peso sin combustible aprox.	226,4 kg (499,1 lb.)
Carga máxima admisible del eje delantero	175 kg (386 lb.)
Carga máxima admisible sobre el eje trasero	300 kg (661 lb.)
Peso máximo admisible	460 kg (1.014 lb.)

23.5 Sistema eléctrico

Batería de 12 V	YTZ14S	Tensión de la batería: 12 V Capacidad nominal: 11,2 Ah No precisa mantenimiento
Pila de la llave Race-on	CR 2032	3 V
Fusibles	58011109110	10 A
Fusibles	58011109115	15 A
Fusibles	58011109125	25 A
Fusible	58011109130	30 A

Luz de cruce	LED
Luz de carretera	LED
Luz de posición	LED
Luz de curva	LED
Iluminación del cuadro de instrumentos y testigos de control	LED

Intermitente	LED
Piloto trasero	LED
Luz de freno	LED
Alumbrado de la matrícula	LED

23.6 Neumáticos

Neumático delantero	Neumático trasero
120/70 ZR 19 M/C 60W TL Pirelli Scorpion Trail 2 K	170/60 ZR 17 M/C 72W TL Pirelli Scorpion Trail 2 K
Los neumáticos indicados representan uno de los posibles neumáticos de serie. Encontrará más información en la sección "Servicio" en: http://www.ktm.com	

23.7 Horquilla

Referencia de la horquilla	14.18.1Q.26
Horquilla	WP SuspensionSemi-active Suspension
Longitud del muelle con casquillos de pretensado	443 mm (17,44 in)
Índice de amortiguación	
Media (estándar)	12 N/mm (69 lb/in)
Longitud de la horquilla	885 mm (34,84 in)

Aceite de la botella de la horquilla izquierda	680 ml (22,99 fl. oz.)	Aceite para la horquilla (SAE 4) (48601166S1) (📄) pág. 351)
Aceite de la botella de la horquilla derecha	430 ml (14,54 fl. oz.)	Aceite para la horquilla (SAE 4) (48601166S1) (📄) pág. 351)

23.8 Amortiguador

Número de artículo del amortiguador	01.18.1Q.26
Amortiguador	WP SuspensionSemi-active Suspension
Índice de amortiguación	
Media (estándar)	160 N/mm (914 lb/in)
Longitud del muelle	198,5 mm (7,815 in)
Recorrido estático de la suspensión	25 mm (0,98 in)

23.9 Pares de apriete del tren de rodaje

Tornillo del faro	EJOT Altracs® 60x20	8 Nm (5,9 lbf ft)
Tornillo del interruptor combinado izquierdo		5 Nm (3,7 lbf ft)
Tornillo del soporte del faro	EJOT Altracs® 50x12	7 Nm (5,2 lbf ft)
Tornillo del puño fijo izquierdo	M4	2 Nm (1,5 lbf ft)
Tornillo del sensor del caballete lateral	M4	2 Nm (1,5 lbf ft)

Resto de tornillos del tren de rodaje	M5	5 Nm (3,7 lbf ft)
Resto de tuercas del tren de rodaje	M5	5 Nm (3,7 lbf ft)
Tornillo de la chapa de protección térmica del silenciador	M5	4 Nm (3 lbf ft)
Tornillo de la guía de cables del sensor de número de revoluciones de la rueda trasera	M5	3 Nm (2,2 lbf ft)
Tornillo de la protección contra el deslizamiento de la cadena	M5	5 Nm (3,7 lbf ft)
Tornillo de la salida de la palanca del freno	M5	6 Nm (4,4 lbf ft) Loctite®243™
Tornillo del apoyo transversal para el alojamiento del portamaletas	M5	4 Nm (3 lbf ft)
Tornillo del canal de cables	M5	5 Nm (3,7 lbf ft)
Tornillo del carenado	M5x12	3,5 Nm (2,58 lbf ft)
Tornillo del carenado	M5x17	3,5 Nm (2,58 lbf ft)
Tornillo del cuadro de instrumentos	M5	4,5 Nm (3,32 lbf ft)
Tornillo del mando combinado derecho	M5	3,5 Nm (2,58 lbf ft)
Tornillo del parabrisas	M5	3,5 Nm (2,58 lbf ft)
Tornillo del puño del acelerador	M5	3,5 Nm (2,58 lbf ft)

23 DATOS TÉCNICOS

Tornillo del sensor de nivel de combustible	M5	3 Nm (2,2 lbf ft)
Tornillo del soporte de la conducción del líquido de frenos al basculante	M5	5 Nm (3,7 lbf ft)
Tornillo del soporte de la conducción del líquido de frenos al chasis	M5	2 Nm (1,5 lbf ft)
Tornillo del spoiler del soporte del faro	M5x12	3,5 Nm (2,58 lbf ft)
Tornillo del tapón del depósito de combustible	M5	3 Nm (2,2 lbf ft)
Resto de tornillos del tren de rodaje	M6	10 Nm (7,4 lbf ft)
Resto de tuercas del tren de rodaje	M6	10 Nm (7,4 lbf ft)
Tornillo de fijación del guardamanos	M6	5 Nm (3,7 lbf ft)
Tornillo de la abrazadera del tubo de escape	M6	8 Nm (5,9 lbf ft)
Tornillo de la bomba de combustible	M6	6 Nm (4,4 lbf ft)
Tornillo de la chapa de sujeción del radiador	M6	7 Nm (5,2 lbf ft)

Tornillo de la chapa de sujeción del sensor de inclinación	M6	10 Nm (7,4 lbf ft)
Tornillo de la guarnición del embrague	M6	5 Nm (3,7 lbf ft)
Tornillo de la guía de la cadena	M6	5 Nm (3,7 lbf ft)
Tornillo de la parte trasera inferior	M6	6 Nm (4,4 lbf ft)
Tornillo de la rótula del vástago de apriete del cilindro del freno trasero	M6	10 Nm (7,4 lbf ft) Loctite®243™
Tornillo de masa en el chasis	M6	6 Nm (4,4 lbf ft)
Tornillo del canal de cables	M6	5 Nm (3,7 lbf ft)
Tornillo del carenado	M6	6 Nm (4,4 lbf ft)
Tornillo del casquillo	M6	4 Nm (3 lbf ft)
Tornillo del cilindro del freno de pedal	M6	10 Nm (7,4 lbf ft) Loctite®243™
Tornillo del depósito de combustible	M6	10 Nm (7,4 lbf ft)
Tornillo del disco de freno delantero	M6	14 Nm (10,3 lbf ft) Loctite®243™
Tornillo del disco de freno trasero	M6	14 Nm (10,3 lbf ft) Loctite®243™
Tornillo del grifo de la gasolina	M6	6 Nm (4,4 lbf ft)
Tornillo del polo de la batería	M6	4,5 Nm (3,32 lbf ft)

23 DATOS TÉCNICOS

Tornillo del protector del motor	M6	10 Nm (7,4 lbf ft)	
Tornillo del regulador de tensión	M6	6 Nm (4,4 lbf ft)	
Tornillo del sensor de aceleración	M6	6 Nm (4,4 lbf ft)	
Tornillo del sensor de inclinación	M6	6 Nm (4,4 lbf ft)	Loctite®243™
Tornillo del sensor de número de revoluciones de la rueda delantera	M6	10 Nm (7,4 lbf ft)	
Tornillo del sensor de número de revoluciones de la rueda trasera	M6	10 Nm (7,4 lbf ft)	
Tornillo del soporte del imán en el caballete lateral	M6	6 Nm (4,4 lbf ft)	Loctite®243™
Tuerca de fijación del módulo del ABS	M6	8 Nm (5,9 lbf ft)	
Resto de tornillos del tren de rodaje	M8	25 Nm (18,4 lbf ft)	
Resto de tuercas del tren de rodaje	M8	25 Nm (18,4 lbf ft)	
Tornillo de la abrazadera del amortiguador de la dirección	M8	12 Nm (8,9 lbf ft)	
Tornillo de la abrazadera del tubo de escape	M8	25 Nm (18,4 lbf ft)	
Tornillo de la brida del manillar	M8	20 Nm (14,8 lbf ft)	
Tornillo de la cerradura de encendido (tornillo desechable)	M8	25 Nm (18,4 lbf ft)	Loctite®243™

Tornillo de la tija inferior de la horquilla	M8	12 Nm (8,9 lbf ft)
Tornillo de la tija superior de la horquilla	M8	20 Nm (14,8 lbf ft)
Tornillo del alojamiento de los rieles	M8	20 Nm (14,8 lbf ft) Loctite®243™
Tornillo del amortiguador de la dirección	M8	25 Nm (18,4 lbf ft) Loctite®243™
Tornillo del gancho portamaletas	M8	20 Nm (14,8 lbf ft) Loctite®243™
Tornillo del guardamanos del extremo del manillar	M8	25 Nm (18,4 lbf ft)
Tornillo del pedal del freno	M8	25 Nm (18,4 lbf ft) Loctite®243™
Tornillo del portarruedas	M8	15 Nm (11,1 lbf ft)
Tornillo del soporte del reposapiés delantero	M8	25 Nm (18,4 lbf ft) Loctite®243™
Tornillo del soporte del reposapiés detrás	M8	25 Nm (18,4 lbf ft) Loctite®243™
Tornillo del tubo de la horquilla	M8	20 Nm (14,8 lbf ft)
Válvula acodada	M8	6 Nm (4,4 lbf ft)
Resto de tornillos del tren de rodaje	M10	45 Nm (33,2 lbf ft)

23 DATOS TÉCNICOS

Resto de tuercas del tren de rodaje	M10	45 Nm (33,2 lbf ft)	
Tornillo de la consola del caballete lateral	M10	45 Nm (33,2 lbf ft)	Loctite®243™
Tornillo de la pinza del freno delantero	M10	45 Nm (33,2 lbf ft)	Loctite®243™
Tornillo del alojamiento del manillar	M10	40 Nm (29,5 lbf ft)	Loctite®243™
Tornillo del caballete lateral	M10	35 Nm (25,8 lbf ft)	Loctite®243™
Tornillo hueco del tubo del freno	M10x1	25 Nm (18,4 lbf ft)	
Tuerca del tornillo de la corona	M10x1,25	50 Nm (36,9 lbf ft)	Loctite®243™
Sonda lambda	M12x1,25	25 Nm (18,4 lbf ft)	
Tornillo del amortiguador, abajo	M14x1,5	80 Nm (59 lbf ft)	Rosca engrasada
Tornillo del amortiguador, arriba	M14x1,5	80 Nm (59 lbf ft)	Rosca engrasada
Tuerca de la toma de corriente	M18x1	4 Nm (3 lbf ft)	
Tuerca del perno del basculante	M19x1,5	130 Nm (95,9 lbf ft)	Rosca engrasada
Tornillo superior de la pipa de la dirección	M22x1,5	18 Nm (13,3 lbf ft)	
Tuerca del cierre del asiento	M22x1,5	4 Nm (3 lbf ft)	

Tornillo del eje de la rueda delantera	M25x1,5	45 Nm (33,2 lbf ft) Rosca engrasada
Tuerca del eje de la rueda trasera	M25x1,5	90 Nm (66,4 lbf ft) Rosca engrasada

24.1 Declaraciones de conformidad



Información

Las funciones y el equipamiento dependen del modelo y puede que no se incluyan todos los equipos de radio y ámbitos de aplicación especificados.

Por la presente, **KTM AG** declara que el tipo de equipo de radio **KTM RACE ON system** cumple con las directivas pertinentes. El texto completo de la declaración de conformidad está disponible en la siguiente dirección de internet.

Página web de la certificación: <http://www.ktm.com/ktm-race-on-system>

Por la presente, **KTM AG** declara que el tipo de equipo de radio **LC8 DASHBOARD** cumple con las directivas pertinentes. El texto completo de la declaración de conformidad está disponible en la siguiente dirección de internet.

Página web de la certificación: <http://www.ktm.com/lc8-dashboard>

Por la presente, **Schrader Electronics Ltd** declara que el tipo de equipo de radio **Tyre Pressure Monitoring System** cumple con las directivas pertinentes. El texto completo de la declaración de conformidad está disponible en la siguiente dirección de internet.

Página web de la certificación: <http://www.ktm.com/tpms>

24.2 Declaraciones de conformidad específicas del país

KTM RACE ON system

Advertencias de IFETEL

La operación de este equipo está sujeta a las siguientes dos condiciones:
 (1) es posible que este equipo o dispositivo no cause interferencia perjudicial y
 (2) este equipo o dispositivo debe aceptar cualquier interferencia, incluyendo la que pueda causar su operación no deseada.

Modelo XCB0305 (unidad central) K0349-0 (llave activa)

Certificado Homologacion Numero: **RLVZAXC17-1532**

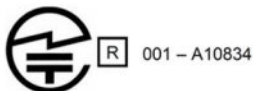

CNC COMISIÓN NACIONAL DE COMUNICACIONES
H-20232



Model: K0349-0



06880-17-08714

Este equipamento opera em caráter secundário, isto é, não tem direito a proteção contra interferência prejudicial, mesmo de estações do mesmo tipo, e não pode causar interferência a sistemas operando em caráter primário.

Model: XCB0305



07025-17-08714

Este equipamento opera em caráter secundário, isto é, não tem direito a proteção contra interferência prejudicial, mesmo de estações do mesmo tipo, e não pode causar interferência a sistemas operando em caráter primário.



AGREE PAR L'ANRT MAROC
 Numéro d'agrément : MR 14689 ANRT 2017
 Date d'agrément : 31/08/2017

AGREE PAR L'ANRT MAROC
 Numéro d'agrément : MR 14690 ANRT 2017
 Date d'agrément : 31/08/2017

מוציא זה פטור מרישיון השעלה ארץ-ישראלי.
 הנושא אסור לשימוש לטובת שירות לצד ג'.
 אסור להחליף אנטנת המכשיר המקורית.
 אסור לעשות במכשיר כל שינוי טכני.

This product does not need an Israeli wireless operation license.
 It is forbidden to use this product for service to third party.
 It is forbidden to replace the original antenna.
 It is forbidden to make any technical change in this product.

NOTICE
 This equipment has been registered with the Telecommunications Regulatory Authority for use in the UAE.
TRA REGISTERED No: ER63529/18
DEALER No: DA75721/18

NOTICE
 This equipment has been registered with the Telecommunications Regulatory Authority for use in the UAE.
TRA REGISTERED No: ER63531/18
DEALER No: DA75721/18



UA.TR.109.0199-17



UA.TR.109.0198-17

KC
 R-RRM-ZAD-XCB0305
 Company name: ZADI S.p.A.
 Equipment Name: Keyless System
 Basic Model Name: XCB0305
 Series Model Name: XCB0307
 Manufactured Date: Week / Year
 Manufacturer / Country: ZADI S.p.A./ ITALY

KC
 R-CRM-ZAD-K0349-0
 Company name: ZADI S.p.A.
 Equipment Name: RRS Remote control key
 Model Name: K0349-0
 Manufactured Date: Week / Year
 Manufacturer / Country: ZADI S.p.A./ ITALY

Complies with
IMDA Standards
DA107682



F01726-01

25.1 Información sobre software de código abierto

Algunos componentes del vehículo utilizan software de código abierto.

Se puede obtener el código fuente del software utilizado, así como información adicional en Internet.

Visión general: <http://www.ktm.com/ktm-oss>



Información

Dado el tamaño del archivo la descarga puede tardar bastante.

En función del proveedor de Internet pueden originarse costes por volumen de datos.

Aceite del motor (SAE 10W/50)

Norma / clasificación

- JASO T903 MA2 (📄) pág. 356
- SAE (📄) pág. 356) (SAE 10W/50)

Prescripción

- Hay que utilizar exclusivamente aceites del motor conformes con la norma indicada (consultar las indicaciones en la etiqueta del recipiente), que posean las propiedades exigidas.

Aceite completamente sintético para el motor

Proveedor recomendado

MOTOREX®

- Power Synt 4T

Aceite del motor (SAE 5W/40)

Norma / clasificación

- JASO T903 MA2 (📄) pág. 356
- SAE (📄) pág. 356) (SAE 5W/40)

Prescripción

- Hay que utilizar exclusivamente aceites del motor conformes con la norma indicada (consultar las indicaciones en la etiqueta del recipiente), que posean las propiedades exigidas.

Aceite completamente sintético para el motor

Proveedor recomendado

MOTOREX®

- Power Synt 4T

Aceite para la horquilla (SAE 4) (48601166S1)

Norma / clasificación

- SAE (📖 pág. 356) (SAE 4)

Prescripción

- Utilizar exclusivamente aceites conformes con la norma indicada (consultar las indicaciones en la etiqueta del recipiente) y que posean las propiedades exigidas.

Gasolina súper sin plomo (95 octanos / RON 95 / PON 91)

Norma / clasificación

- DIN EN 228 (95 octanos / RON 95 / PON 91)

Prescripción

- Utilice únicamente gasolina súper sin plomo en conformidad con la norma indicada o equivalente.
- Una proporción de hasta el 10 % de etanol (combustible E10) no supone ningún problema.



Información

No utilice combustibles a base de metanol (p. ej. M15, M85, M100) ni con una proporción de etanol superior al 10 % (p. ej. E15, E25, E85, E100).

Líquido de frenos DOT 4 / DOT 5.1

Norma / clasificación

- DOT

Prescripción

- Hay que utilizar exclusivamente líquido de frenos conforme con la norma indicada (consultar las indicaciones en la etiqueta del recipiente), que posea las propiedades exigidas.

Proveedor recomendado

Castrol

- REACT PERFORMANCE DOT 4

MOTOREX®

- Brake Fluid DOT 5.1

Líquido refrigerante

Prescripción

- Utilice únicamente líquido refrigerante de alta calidad sin silicato con aditivo anticorrosión para motores de aluminio. Los anticongelantes de calidad inferior e inadecuados producen corrosión, sedimentos y espuma.
- No utilice agua pura, puesto que los requisitos, como la protección anticorrosión y las propiedades de lubricación, solo se satisfacen con el líquido refrigerante.
- Utilice exclusivamente líquido refrigerante que sea conforme con las especificaciones indicadas (véanse las indicaciones del recipiente) y que posea las propiedades exigidas.

Protección anticongelante como mínimo hasta	-25 °C (-13 °F)
---	-----------------

El porcentaje de mezcla se debe adaptar a la protección anticongelante necesaria. Utilice agua destilada si el líquido refrigerante debe diluirse.

Se recomienda el uso de líquido refrigerante premezclado.

Preste atención a las indicaciones del fabricante del líquido refrigerante respecto a la protección anticongelante, la dilución y la miscibilidad (compatibilidad) con otros líquidos refrigerantes.

Proveedor recomendado

MOTOREX®

– **COOLANT M3.0**

Aditivo de combustible

Proveedor recomendado

MOTOREX®

- Fuel Stabilizer

Agente de limpieza para cadenas

Proveedor recomendado

MOTOREX®

- Chain Clean

Agente de limpieza para motocicletas

Proveedor recomendado

MOTOREX®

- Moto Clean

Espray para cadenas Street

Prescripción

Proveedor recomendado

MOTOREX®

- Chainlube Road Strong

Grasa de larga duración

Proveedor recomendado

MOTOREX®

- Bike Grease 2000

Limpiador especial para pintura mate y brillante, piezas metálicas y de plástico

Proveedor recomendado

MOTOREX®

- Quick Cleaner

Perfect Finish y pulimento de alto brillo para pintura

Proveedor recomendado

MOTOREX®

- Moto Shine

Producto de conservación para pintura, metal y plástico

Proveedor recomendado

MOTOREX®

- Moto Protect

Spray de aceite universal

Proveedor recomendado

MOTOREX®

- Joker 440 Synthetic

JASO T903 MA2

A causa de las distintas tendencias en el desarrollo técnico, se precisa una especificación técnica propia para las motocicletas: la norma **JASO T903 MA2**.

Anteriormente, en las motocicletas se utilizaba el aceite del motor de los turismos, ya que no existía una especificación propia para las motocicletas.

Si se exigen intervalos de mantenimiento largos para los motores de los turismos, los motores de las motocicletas logran un alto rendimiento a altas revoluciones.

En la mayoría de los motores para motocicletas, la caja de cambios y del embrague se lubrican con el mismo aceite.

La norma **JASO T903 MA2** tiene en cuenta estos requisitos específicos.

SAE

Las clases de viscosidad SAE fueron definidas por la Society of Automotive Engineers, y se utilizan para clasificar los aceites según su viscosidad. La viscosidad describe solamente una propiedad del aceite, y no es un indicador para su calidad.

HHC	Asistencia en subidas (Hill Hold Control)	Asistencia en conducción que evita que el vehículo ruede hacia atrás en subidas
MSC	Control de estabilidad de la motocicleta (Motorcycle Stability Control)	Función adicional al ABS que se encarga de evitar que las ruedas se bloqueen y patinen al frenar cuando el vehículo está inclinado dentro de los límites físicos admisibles.
MTC	Control de tracción de la motocicleta (Motorcycle Traction Control)	Función adicional del control del motor que reduce el par motor si la rueda trasera gira en vacío
OBD	Diagnóstico de a bordo	Sistema del vehículo que controla los parámetros especificados del sistema electrónico del vehículo.
-	KTM RACE ON	Sistema con el que se activan el encendido, la cerradura del manillar y el tapón del depósito de combustible mediante llave a distancia con transpondedor
DRL	Luz diurna (Daytime Running Light)	Luz que aumenta la visibilidad del vehículo durante el día pero que, al contrario que la luz nocturna, no está enfocada y no ilumina la calzada
-	Quickshifter +	Función del sistema electrónico del motor para cambiar a una marcha más larga y más corta sin accionar el embrague
MSR	Regulación del par de arrastre del motor	Función adicional de la centralita electrónica del motor que evita que se bloquee la rueda trasera en caso de un efecto muy alto de los frenos abriendo ligeramente la válvula de mariposa

29 ÍNDICE DE TÉRMINOS TÉCNICOS

ATIR	Restablecimiento automático de los intermitentes (Automatic Turn Indicator Reset)	Software que apaga automáticamente los intermitentes conforme a un período de tiempo o a un contador de tiempo y distancia
ABS	Sistema antibloqueo	Sistema de seguridad que evita que las ruedas se bloqueen al avanzar en línea recta sin la influencia de fuerzas laterales
TPMS	Sistema de control de la presión de los neumáticos (Tire Pressure Monitoring System)	Sistema de seguridad, que mediante sensores en los neumáticos controla la presión de los neumáticos y se la indica al conductor

aprox.	aproximadamente
ART. N.º	Número de artículo
etc.	etcétera
Nº	Número
p.ej.	por ejemplo
v.	véase





31.1 Símbolos rojos

Los símbolos rojos muestran una situación de conducción que requiere una intervención inmediata.

	<p>El testigo de aviso de la presión de aceite se ilumina en rojo – La presión de aceite es demasiado baja. Detener el vehículo inmediatamente respetando las normas de tráfico y apagar el motor.</p>
---	--

31.2 Símbolos amarillos y naranjas





Los símbolos amarillos y naranjas señalizan un error que requiere tomar medidas rápidamente. Los símbolos amarillos y naranjas también muestran las ayudas de conducción que están activas.

	<p>El testigo de control Race-on se ilumina/parpadea en amarillo/naranja/rojo – Mensaje de estado o de error del sistema Race-on/del sistema de alarma.</p>
	<p>El testigo de aviso general se ilumina en amarillo – Se ha detectado una advertencia/un aviso relativo a la seguridad de funcionamiento. También se visualiza en el display.</p>
	<p>El testigo de aviso del ABS se ilumina en amarillo – Mensaje de estado o de error del ABS. El testigo de aviso del ABS parpadea si el modo de ABS Offroad está activado.</p>
	<p>El testigo de control TC se ilumina/parpadea en amarillo – El MTC (📖 pág. 300) no está activo o ya está actuando. El testigo de control TC también se ilumina cuando se detecta un error. Contactar con un taller especializado autorizado de KTM. El testigo de control TC parpadea si TC interviene activamente o si el HHC (📖 pág. 170) (opcional) está activado.</p>
	<p>El testigo de control del regulador de velocidad se ilumina en amarillo – La función del regulador de velocidad está activada, pero la regulación de velocidad no está activa.</p>

	<p>El testigo de control de fallo de funcionamiento se ilumina en amarillo – El OBD ha detectado un error crítico para las emisiones o la seguridad.</p>
---	--

31.3 Símbolos verdes y azules

Los símbolos verdes y azules representan información.

	<p>El testigo de control del intermitente izquierdo parpadea en verde al ritmo del intermitente – El intermitente izquierdo está activado.</p>
	<p>El testigo de control de la luz de carretera se ilumina en azul – La luz de carretera está activada.</p>
	<p>El testigo de control del ralentí se ilumina en verde – La caja de cambios está en posición de ralentí.</p>
	<p>El testigo de control del regulador de velocidad se ilumina en verde – La función del regulador de velocidad está activada y la regulación de velocidad está activa.</p>
	<p>El testigo de control del intermitente derecho parpadea en verde al ritmo del intermitente – El intermitente derecho está activado.</p>

A

ABS	233
ACC1	
Delante	292
Detrás	292
ACC2	
Delante	292
Detrás	292
Accesorios	21
Aceite del motor	
Rellenar	309
Sustituir	302
Adaptación del tren de rodaje	192-193
Agentes de servicio	21
Ajuste del faro	
Comprobar	288
Almacenamiento	318
Amortiguador	192
Arrancar el motor	164
Asideros	53
Asiento del acompañante	
Montar	196

Quitar	196
--------------	-----

Asiento del conductor

Ajustar	140
Montar	198
Quitar	197

Aviso de hielo en la calzada

B

Batería de 12 V

Cargar	276
Desmontar	271
Montar	273

Bloqueo de arranque

Botón de arranque

Botón de la bocina

C

Caballote central

Caballote lateral

Cadena

Comprobar	205
Controlar la suciedad	199
Limpiar	199

Cambiar de marcha

Cantidad de llenado		Conector de diagnóstico	291
Aceite del motor	306, 333	Conector USB	48
Combustible	187, 334	Control de tracción de la motocicleta	300
Líquido refrigerante	333	Corona de la cadena	
Carenado del depósito de combustible		Comprobar	205
Desmontar	226	Cuadro de instrumentos	60-139
Montar	228	ABS	119
Carenado lateral delantero		Activación y prueba	61
Desmontar	215	Advertencias	64
Montar	215	Ajustar la inclinación	155
Cerradura del manillar	44	Audio	86
Cierre del asiento	53	Aviso de hielo en la calzada	65
Código abierto		Bluetooth	95
Información	349	Calefacción de las empuñaduras (opcional)	78
Código abierto		Calefacción del asiento (opcional)	78
Información	349	Consumption	130
Compartimento de almacenamiento		Cornering Light Test	138
Abrir	52	Damping	115, 193
Cerrar	52	Display	70
Conector USB	48	Distance	127
Conducir	171	DRL	134
Ponerse en marcha	168	Extra Functions	110
Ponerse en marcha con HHC (opcional)	170	Favourites	122
		General Info	107
		Headset Pass.	100

Headset Rider	98	Load	114, 192
Heated Grips (opcional)	112, 136	Menú	84
Heated Seat (opcional)	113	Modo de día/noche	63
Heated Seat Pas (opcional)	137	Motorcycle	111
Heated Seat Rid (opcional)	137	MTC	117
HHC (opcional)	121	MTC+MSR (opcional)	118
Hora	81	Navegación	88
Indicador de la temperatura del líquido refrige- rante	79	Navi Info Screen	123
Indicador de temperatura de aire ambiente . .	81	Número de revoluciones	72
Indicador del nivel de combustible	80	Phone	96
Indicador del regulador de velocidad	74	Preferences	126
Indicador ABS	76	Pressure	129
Indicador Damp	77	Quick Selector 1	124
Indicador Favourites	82	Quick Selector 2	125
Indicador Load	79	Quickshifter + (opcional)	136
Indicador MTC	76	Recomendación para cambiar de marcha	73
Indicador Navigation	83	Ride Mode	116, 299
Indicador Quick Selector 1	82	Service	110
Indicador Quick Selector 2	83	Settings	122
Indicador Ride	77	Setup	94
Info	104	Setup de navegación	89
Información de navegación	91	Telefonía	103
KTM MY RIDE	85	Temperature	128
Language	131	Testigos de control	66
		TPMS	107

Trip 1	105
Trip 2	106
Units	126
Velocidad	75
Visión general	60
Volumen	92
Warnings	109
Wireless Interface	102

D

Datos técnicos

Amortiguador	338
Cantidades de llenado	333
Horquilla	337
Motor	326-345
Neumáticos	337
Pares de apriete del motor	328
Pares de apriete del tren de rodaje	338
Sistema eléctrico	336
Tren de rodaje	334

Declaraciones de conformidad 346-348

Específicas del país	348
----------------------------	-----

Definición del uso 13 |

Detenerse 181 |

Diagnóstico del fallo 321-325 |

Discos de freno

Comprobar	237
-----------------	-----

DRL 269 |

E

Embrague

Controlar y corregir el nivel de líquido	209
--	-----

Equipaje 160 |

Equipo de frenos 233-248 |

Estacionar 181 |

Estado de los neumáticos

Comprobar	263
-----------------	-----

Estribo del pedal del cambio

Ajustar	153
---------------	-----

F

Faro

Ajustar la distancia de alumbrado	289
Luz diurna	269

Fecha

Ajustar	132
---------------	-----

Filtro de aceite

Sustituir	302
-----------------	-----

Frenar 178 |

Frenos	178
Fusible principal	
Sustituir	282
Fusibles	
Cambiar en la caja de fusibles	285

G

Garantía	21
Garantía legal	21

Gomas amortiguadoras del cubo de la rueda trasera	
Comprobar	261

Grifos de gasolina	51
---------------------------------	----

Guardabarros delantero	
Desmontar	223
Montar	224

H

Holgura del cojinete de la pipa de la dirección	
Comprobar	211

Hora	
Ajustar	132

Horquilla	192
Limpiar los manguitos guardapolvo	224

I	
Imágenes	22

Interruptor combinado	
Visión general derecha	41
Visión general izquierda	34

Interruptor de las luces de emergencia	41
---	----

Interruptor de los intermitentes	39
---	----

Interruptor de parada de emergencia	42
--	----

L

Líquido de frenos	
Rellenar en el freno de la rueda delantera ..	239
Rellenar en el freno trasero	245

Luces de emergencia	41
----------------------------------	----

Luz de curva	270
---------------------------	-----

Luz diurna	269
-------------------------	-----

Llave Race-on	46
Cambiar la pila de la llave Race-on	281

M

Mando combinado	
Derecho	40
Izquierda	33

Mando de las luces	34
---------------------------------	----

Maneta del embrague	32
Ajustar la posición básica	145
Maneta del freno de mano	32
Ajustar la posición básica	146
Manual de instrucciones	19
Medio ambiente	19
Medios auxiliares	21
Motocicleta	
Limpiar	312
Motor	
Rodaje	159
MSR	177
MTC	300
N	
Nivel de aceite del motor	
Control	301
Nivel de líquido de frenos	
Comprobar en el freno de la rueda delantera .	238
Controlar en el freno trasero	243
Nivel de líquido refrigerante	
Controlar en el depósito de compensación . .	294
Corregir en el depósito de compensación . . .	296
Normas de trabajo	18

Número de artículo del amortiguador	30
Número de artículo del amortiguador de la dirección	31
Número de identificación del vehículo	28
Número de la llave	29
Número del motor	29

O

Operación en invierno

Trabajos de revisión y cuidado	316
--------------------------------------	-----

P

Panel inferior de la tija de la horquilla

Desmontar	213
Montar	214

Parabrisas

Ajustar	144
Desmontar	231
Montar	231

Pastillas de freno

Comprobar en el freno de la rueda delantera .	242
Controlar en el freno trasero	247

Pedal de cambio **56** |

Ajustar la posición básica	151
Controlar la posición básica	150

Pedal del freno	57
Ajustar la posición básica	154
Piñón de la cadena	
Comprobar	205
Placa de características	28
Placa portaequipaje	54
Portamaletas	55
Posición del manillar	141
Ajuste	141
Presión de los neumáticos	
Comprobar	265
Programa de servicio	188-191
Protector del motor	
Desmontar	232
Montar	232
Puesta en servicio	
Después de un período de almacenamiento	320
Instrucciones para la primera puesta en servicio	157
Trabajos de inspección y cuidado antes de cada puesta en servicio	163
Puño del acelerador	33

Q

Quickshifter+	169
--------------------------------	-----

R

Recambios	21
Referencia de la horquilla	30
Regulación del par de arrastre del motor	177
Regulador de velocidad	
Manejo	35
Reposapiés	
Ajustar	147
Reposapiés del acompañante	56
Reposapiés del conductor	146
Repostar	
Combustible	185
Ropa de protección	18
Rueda delantera	
Desmontar	249
Montar	251
Rueda trasera	
Desmontar	255
Montar	258

S	
Seguridad de funcionamiento	17
Servicio	22
Servicio de atención al cliente	23
Sistema antibloqueo	233
Spoiler del soporte del faro	
Desmontar	216
Montar	220
Spray reparador de pinchazos	
Utilización	267
T	
Tamices de aceite	
Limpiar	302
Tapón del depósito de combustible	
Abrir	48
Cerrar	50
Tecla Race-on	43
Tensión de la cadena	
Ajustar	203
Comprobar	201
Testigos de control	66
Toma de corriente de accesorios eléctricos	47
Transporte	183

U	
Uso conforme a lo previsto	13
Uso indebido	13
V	
Vehículo	
Con carga	160
Levantar con el caballete central	194
Quitar del caballete central	195
Vista del vehículo	
Frontal izquierda	24
Trasera derecha	26

READY TO RACE

» www.ktm.com



3214094es

09/2019

The KTM logo, consisting of the letters 'KTM' in a bold, italicized, sans-serif font, set against an orange background.

KTM Sportmotorcycle GmbH
3230 Mattighofen/Austria
<http://www.ktm.com>



Foto: Mitterbauer/KISKA/KTM



READY TO RACE

» www.ktm.com/co

MANUAL DE GARANTÍA

ALTA GAMA



DESCUBRE MÁS DEL MUNDO NARANJA EN:

www.ktm.com/co »  **KTM** Colombia »  **KTM_Colombia**

Línea gratuita nacional: 018000 520090

Conoce lo que hacemos por el progreso de los colombianos en www.autecosocial.com



Anexo Información de seguridad

Verifique la carátula de este manual para conocer cuál de los siguientes dispositivos de seguridad posee su vehículo.



Sistema diseñado para evitar que las ruedas se bloqueen al frenar de forma brusca mientras se circula en línea recta, el sistema regula automáticamente la fuerza de frenado.

Aunque el sistema ABS proporciona estabilidad al detenerse, recuerde las siguientes características:

- * Para frenar de forma eficaz, deje de acelerar y utilice la leva de freno delantero y el pedal de freno trasero simultáneamente, de la misma manera que en el sistema de frenos de una motocicleta convencional
- * El ABS no puede compensar las condiciones adversas de la carretera, un error de juicio o un uso incorrecto de los frenos.



Sistema diseñado para que una vez se ponga el motor en marcha, la luz principal de la farola se encienda automáticamente.

Este sistema garantiza una mayor visibilidad del vehículo para los demás actores viales.



Sistema de iluminación LED, el cual se enciende automáticamente al girar el interruptor de encendido a "ON".

Mientras la farola principal esté apagada, la luz LED alumbrará intensamente, si se enciende la farola principal, la luz LED se atenuará automáticamente.

No se recomienda dejar el interruptor de encendido en "ON" mientras el motor no esté en funcionamiento porque la batería se drenará prematuramente.



Todos los derechos reservados. No se permite la reproducción total o parcial de este libro, en ninguna forma o por ningún medio, ya sea electrónico o mecánico, incluido fotocopiado, sin permiso escrito de Autotécnica Colombiana S.A.S. (Auteco S.A.S.)

Actualizado Mayo 2020



MANUAL DE GARANTÍA Y MANTENIMIENTO
ALTA GAMA

TABLA DE CONTENIDO



Introducción

Muy importante tener en cuenta

Sugerencias para conducir con seguridad

Auteco cuida nuestro planeta

Centros de Servicio Autorizado

Garantía Auteco

¿Qué son las revisiones periódicas?

Cupón de alistamiento

Tarjeta de garantía de la batería

Historial de mantenimiento

Cupones de revisiones y mantenimiento

Revisiones técnicas y de mantenimiento posteriores a la garantía

INTRODUCCIÓN



¡Felicidades! Usted acaba de adquirir una motocicleta (en adelante el "Vehículo") de marca **KTM** reconocida mundialmente por su altísima calidad y excelentes especificaciones, y ahora en Colombia cuenta con todo el respaldo de Autotecnica Colombiana S.A.S. (en adelante "Auteco" o "la Compañía"). Su nuevo Vehículo es un producto de avanzada ingeniería automotriz, de pruebas exhaustivas y de continuos esfuerzos por lograr confiabilidad, seguridad y alto rendimiento. Estamos seguros de que el Vehículo probará ser digno de su elección y de que usted estará orgulloso de su funcionamiento. Le recomendamos que lea detenidamente el Manual de Instrucciones y el Manual de Garantía antes de conducir su Vehículo, de modo que usted esté completamente familiarizado con la operación apropiada de los controles del Vehículo, sus características, capacidades y limitaciones. Para asegurar una larga vida, sin problemas para su Vehículo, dele el cuidado apropiado y el mantenimiento descrito en el manual de instrucciones y exija siempre repuestos genuinos a su Centro de Servicio Autorizado de KTM. Confíe el mantenimiento y reparaciones solo a los CSA que se indican en este Manual. Nosotros le ofrecemos 10 revisiones de servicio programados para mantener su Vehículo en perfectas condiciones.

Debido a las continuas mejoras en el diseño y en el rendimiento que ocurren durante la producción, en algunos casos pueden existir diferencias menores entre el Vehículo real y las ilustraciones y el texto de este Manual. En caso de que usted desee tener alguna información detallada sobre el Vehículo, consulte al Agente Comercial o concesionario autorizado de Auteco - KTM.

AUTOTÉCNICA COLOMBIANA S.A.S. - AUTEKO.

Medellín, Colombia
Línea gratuita nacional
01 8000 52 00 90
servicioalcliente@auteco.com.co
Página Web:
www.auteco.com.co

! IMPORTANTE

El fabricante se reserva el derecho de realizar en cualquier momento, sin obligación de actualizar este folleto, modificaciones en el vehículo, sus partes o accesorios, según pueda ser conveniente y necesario.

MUY IMPORTANTE TENER EN CUENTA



DESDE EL PRIMER DÍA.

LO FELICITAMOS:

Usted ha adquirido un Vehículo con los últimos avances tecnológicos. Pero su máxima calidad y su inigualada presentación no bastan, si usted no se convierte en un perfecto conductor y presta a su Vehículo los sencillos cuidados y atenciones que requiere.

Con su Vehículo **KTM** y con el respaldo de **Auteco** usted ha pasado al campo de las personas motorizadas; es decir, que gozan de plena libertad para ir donde quieran y cuando quieran, con máxima facilidad y economía. Esto nos complace profundamente y por eso estamos muy interesados en que usted disfrute al máximo su nueva y mejor situación.

Para contribuir a ello, hemos extractado algunas recomendaciones para el buen uso y mantenimiento de su vehículo, de obligatorio cumplimiento:

Millones de máquinas, como la suya, ruedan por todo el mundo en excelentes condiciones. Y la razón es que tienen un buen propietario. Usted debe y puede serlo.

LEA Y ESTUDIE CUIDADOSAMENTE SU "MANUAL DE GARANTÍAS Y DE INSTRUCCIONES" Y SIGA SUS INSTRUCCIONES EXACTA Y OPORTUNAMENTE.

Con ello se habrá creado una nueva y agradable afición, que le evitará pérdidas de tiempo, dinero y bienestar.

EJERCÍTESE EN ESTAS OPERACIONES, HASTA DOMINARLAS:

- Verificar siempre el nivel de aceite del motor.
- Calibración de presión de aire de las llantas.
- Chequeo de nivel del líquido refrigerante.
- Chequeo de nivel del líquido de frenos mínimo 1 vez a la semana dependiendo de las condiciones de uso y circulación.
- Limpieza de filtro de aire. (Si aplica)

DURANTE EL DESPEGUE (0 hasta 2.000 km):

Use el acelerador solamente hasta la mitad del recorrido del mismo.

Mantenga solamente la velocidad que le permite el medio acelerador. Si se excede, está forzando perjudicialmente su máquina.

Manténgala liviana no sometiéndola a cargas que le exijan pasar el medio acelerador.

No la someta a cuestas que le exijan más del medio acelerador.

MUY IMPORTANTE TENER EN CUENTA

Use siempre LOS DOS FRENOS (delantero y trasero) SIMULTÁNEAMENTE. Practique desde el principio hasta que lo haga sin pensarlo. NO USE UNO SOLO. Dedique un rato CADA SEMANA al cuidadoso aseo de su Vehículo y a revisar y ajustar los tornillos y tuercas.

SI NO ES EXPERTO EN MECÁNICA NO ENSAYE EN SU MÁQUINA: LLÉVELA A UN CENTRO DE SERVICIO AUTORIZADO (CSA).

Conduzca respetando las normas de tránsito y tenga especial cuidado durante la noche y los días lluviosos.

MANTENGA CONSIGO OBLIGATORIAMENTE:

Licencia de Tránsito
Licencia de Conducción
Seguro obligatorio SOAT
Manual de garantía y de mantenimiento

Casco
Chaleco reflectivo
Herramienta de la moto
Técnico mecánica

ES MUY RECOMENDABLE:

Impermeable
Chaqueta
Guantes

Gafas
Bujía nueva

CUANDO SALGA DE VIAJE:

Inflador de mano
Parches para llantas tubeless
Cables pasa corriente
Medidor de presión de llantas
Bombillos nuevos
Otras herramientas



SUGERENCIAS PARA CONDUCIR CON SEGURIDAD



Un motociclista inteligente es aquel que quiere seguir disfrutando su pasión por muchos años y por eso, no se arriesga inútilmente. Auteco presenta el top 10 del motociclista seguro.

- 1.** Use un buen casco de seguridad y manténgalo siempre abrochado. El casco no es únicamente para evitar una infracción de tránsito, use uno que realmente ofrezca protección en caso de un accidente.
- 2.** Maneje a la defensiva, asuma que nadie lo ha visto en la vía para que pueda anticiparse a las emergencias.
- 3.** Nunca adelante entre dos vehículos en movimiento. Cualquier movimiento inesperado de uno de ellos puede hacer que pierda el control de la moto y sufrir un accidente.
- 4.** Evite transitar sobre las líneas y señales blancas y amarillas cuando la vía se encuentre mojada y manténgase atento a los manchones de aceite dejados por otros vehículos.
- 5.** Use siempre las direccionales, stop y luz frontal para indicar a otros conductores cuál será su próxima maniobra, apoyese visualmente en los retrovisores para una conducción más segura y tenga en cuenta que es posible que los objetos se vean más cerca de lo que parecen.
- 6.** Mantenga la presión de aire de las llantas según este Manual. Las llantas con exceso o falta de presión comprometen la adherencia de la moto al piso y hacen que la conducción se vuelva inestable y peligrosa. Además aumenta el consumo de combustible si la presión es baja.
- 7.** Utilice siempre ambos frenos a la hora de detenerse. Recuerde que el freno delantero lleva el 70% de la potencia de frenado y el trasero el 30%. Trate de practicar la maniobra de frenado en una zona segura y despejada para que a la hora de una emergencia, pueda hacerlo sin problemas.
- 8.** Antes de girar o atravesar un cruce, mire a la izquierda, luego a la derecha y nuevamente a la izquierda. Esta maniobra sirve para asegurarse que un vehículo no aparecerá en el último momento.
- 9.** Al adelantar otro vehículo hágalo solamente por la izquierda. Adelantar por la derecha es extremadamente peligroso.
- 10.** Maneje más despacio de lo que su capacidad y la de la moto se lo permita. En caso de una imprudencia de un tercero (otro vehículo, peatones, huecos, etc.) tendrá los reflejos y la potencia extra que se necesita para sortear la situación.



“ENTREGA LA BATERÍA USADA Y CONTRIBUYE CON EL CUIDADO DEL AMBIENTE”

Procedimiento para la devolución de las baterías usadas plomo ácido.

Su Vehículo recibe alimentación eléctrica a través de una batería de tipo Plomo – Ácido (Pb – Ácido) o de tipo gel de 12 voltios (V). Ella permite que su Vehículo funcione adecuadamente. Para ubicar la batería en su Vehículo refiérase al interior de su Manual para identificar el lugar exacto en el modelo que hoy conduce.

Las baterías tipo Plomo-Ácido son consideradas residuos peligrosos al final de su vida útil, por lo tanto Auteco cuenta con un sistema para la recolección, transporte y correcta disposición de las baterías desechadas. Es su deber hacer parte de este proceso entregando las baterías usadas en los **CSA AUTECO-KTM**.

AUTECO CUIDA NUESTRO PLANETA



La batería contiene elementos nocivos para la salud (Plomo y Ácido Sulfúrico), por lo tanto usted no debe manipular su contenido. Evite perforarla o incinerarla, ésto puede ser perjudicial para su salud y nocivo para el ambiente. No la deseche junto con los desperdicios domésticos. Entréguela para que sea reciclada en todos los casos.



MEDIDAS DE PRECAUCIÓN A SEGUIR PARA PREVENIR RIESGOS A LA SALUD Y AL AMBIENTE.

Usted como usuario del Vehículo y al portar una batería en ella, según la Res. 0372 del Ministerio de Ambiente y desarrollo sostenible, deberá cooperar con estos mecanismos de recolección y deberá entregar la batería en los Centros de Servicio Autorizado (CSA) de la red, ellos serán centros de acopio autorizados para tal fin. Vea al final de este Manual los Centros de Servicio Autorizado (CSA) en su ciudad.

Contamos con su ayuda para evitar una mala disposición de este desecho peligroso y así evitar deteriorar nuestro ambiente y la salud de los habitantes del planeta.

Para más información ingrese a <https://www.auteco.com.co/auteco-sostenible>. Aquí encontrará toda la información relacionada con el cuidado, correcta utilización, disposición adecuada y el programa de recolección que la compañía actualmente realiza en el país sobre baterías.



PRECAUCIÓN: No perforo ni incinere la batería

ACEITE DEL MOTOR



Aceite del Motor:

Auteco y KTM le recomienda los siguientes aceites:

Conforme con las normas:

-JASO T903 MA

-SAE

Cross Power 4T (SAE 10W60)

Power Synt 4T (SAE 10W50)

Nota: para el procedimiento de verificación de nivel de aceite y cambio de aceite, remítase al **Manual de Instrucciones** donde se encontrará el procedimiento, el tipo de aceite y cantidad recomendada para su Vehículo.

**READY
TO »
RACE**

KTM

¡AHORA Y SIEMPRE CONTIGO!

Tenemos disponible para ti una amplia red de almacenes de repuestos y talleres para que en el momento que lo necesites cuentes con nosotros, como siempre lo has hecho.

**Conoce dónde
puedes comprar
tu repuesto**

**Conoce cuáles
son los talleres
disponibles**

Para encontrar los siguientes servicios:

Encuentre en la página web de Auteco una amplia y útil sección con toda la información relacionada con los repuestos y accesorios para todos los productos de las marcas Auteco.

Ingrese al sitio web de repuestos haga click en el vínculo "Repuestos/Accesorios" ubicado en la parte superior derecha de la página www.auteco.com.co o ingrese directamente a <https://www.auteco.com.co/posventa/manuales-de-partes-de-vehiculos>

- Descargar los catálogos de partes con el despiece de los vehículos y los códigos de las partes.
- Información del precio público sugerido para los repuestos.
- Actualizaciones técnicas y cambios en las partes.
- Detalles sobre la herramienta especializada para los técnicos de los vehículos.

CENTROS DE SERVICIOS AUTORIZADO (CSA)



**RECONOZCA LOS CENTROS
DE SERVICIO AUTORIZADO EN TODO EL PAÍS**



Para un buen funcionamiento de su Vehículo y para mantener la validez de la garantía correspondiente, utilice únicamente partes originales y llévela exclusivamente a los Centros de Servicio Autorizados (CSA) Auteco-KTM. Podrá consultar la lista de Centros de Servicio Autorizados (CSA) actualizada, ingresando al siguiente link:

<https://www.auteco.com.co/repuestos-originales-para-motos/>

NOTA IMPORTANTE: Para realizar las revisiones y cambios de aceite, refiérase únicamente a las frecuencias establecidas en los cupones de revisión de este Manual de Garantía y Mantenimiento.

GARANTÍA AUTECO



Apreciado cliente, nos es grato comunicarle que sus Vehículos **KTM** listados anteriormente, disfrutan no sólo de la Garantía Legal, sino de una Garantía Suplementaria ofrecida por AUTECO, las cuales, a continuación, pasamos a explicarle.

GARANTÍA LEGAL

La Garantía Legal cubre los primeros seis (6) meses o seis mil (6.000) kilómetros, lo que primero se cumpla, contados a partir de la entrega del vehículo al primer usuario que la hubiere comprado a un distribuidor autorizado de AUTECO; la garantía ampara su Vehículo contra cualquier defecto de fabricación de las piezas o de montaje de las mismas, y es brindada por Auteco mediante la red de Centros de Servicio Autorizados (CSA) AUTECO - KTM del país.

GARANTÍA SUPLEMENTARIA

La Garantía Suplementaria, es un período adicional de garantía ofrecido por AUTECO, con características, cobertura y duración especiales y distintas al período de garantía legal de seis (6) meses o seis mil (6.000)

kilómetros. Esta garantía suplementaria de DIECIOCHO (18) meses más, sin límite de kilómetros, comenzará a correr al día siguiente al de la expiración del término de la garantía legal.

Lo anterior significa que, al comprar su Vehículo nuevo en AUTECO, éste contará con una Garantía Legal y una Garantía Suplementaria, por lo que usted disfrutará del servicio de AUTECO durante un lapso total de VEINTICUATRO (24) meses, sin límite de kilómetros, en las condiciones anotadas en este Manual.

La Garantía Suplementaria otorgada gratuitamente luego de la terminación de la Garantía Legal, comprende exclusivamente el cambio o reparación, sin costo, de las piezas afectadas, así como el trabajo requerido para efectuar la reparación, todo ello de acuerdo con el concepto técnico mecánico emitido por el personal de la ensambladora o su delegado, en el que se diagnostique un defecto de fabricación de la pieza o de montaje de la misma, que tenga que ver con la calidad e idoneidad del vehículo. Por lo tanto, esta Garantía Suplementaria gratuita se circunscribe a lo aquí contemplado exclusivamente. Ninguna otra actuación o intervención

diferente a lo contemplado en este párrafo está incluida en esta Garantía Suplementaria.

Para hacer efectiva la Garantía Suplementaria, el Vehículo deberá haber asistido oportunamente a todas las revisiones técnicas obligatorias estipuladas en este Manual.

En las revisiones técnicas obligatorias usted, como usuario, solo tiene que asumir el costo de las partes que por su uso sufren un desgaste natural, tal como se detallan expresamente en el título de EXCLUSIONES, y los costos de la mano de obra, necesaria para efectuar la reparación o cambio de dichas piezas, a excepción de las revisiones que en los cupones del presente Manual se establezcan como gratuitas.

Tanto la Garantía Legal como la Suplementaria, son válidas en el territorio Nacional, es decir, que todo usuario tiene derecho a exigir la aplicación de la garantía en cualquiera de los CSA que se indican en este manual sin importar el lugar en donde hubiere adquirido el Vehículo.

Si durante el período de la Garantía Legal o de la Suplementaria, el propietario de la moto cambia de ciudad de residencia en Colombia, seguirá teniendo los

mismos derechos que hubiere adquirido con el agente comercial y/o concesionario de AUTEKO que le hubiere vendido la moto. Le bastará con presentar este Manual para tener derecho a la misma. Esta garantía, demuestra la confianza y respaldo que la ensambladora genera para sus productos.

Si el usuario no presenta este Manual o copia de la factura, el Centro de Servicio Autorizado (CSA) deberá verificar en el sistema de AUTEKO, con base en la matrícula del Vehículo y en el kilometraje que marque el velocímetro u otras características de las partes del vehículo que pueden evidenciar los datos relativos al recorrido, si el Vehículo aún se encuentra dentro del periodo de garantía. En el caso de que el propietario perdiera el Manual, deberá solicitar un duplicado del mismo, mediante el formato establecido para tal fin, el cual se encuentra en todos los CSA del país. Dicho evento no eximirá al usuario de realizar oportunamente las revisiones técnicas obligatorias para que sean efectivas las garantías tanto Legal como Suplementaria, contenidas en este Manual.

REQUISITOS PARA QUE LAS GARANTÍAS LEGAL Y SUPLEMENTARIA SEAN EFECTIVAS:

- 1.** Dar aviso inmediato sobre la falla detectada a uno de los CSA que se indican en este manual y poner a disposición de este, en el menor tiempo posible, su vehículo para la revisión y reparación del mismo.
- 2.** Presentar oportunamente el Vehículo para que le sean efectuadas correctamente todas las revisiones técnicas obligatorias correspondientes a los kilometrajes establecidos en este Manual. Se debe tener en cuenta que se permite un margen de más o menos doscientos cincuenta (250) kilómetros para asistir a cada revisión, a excepción de la primera, en la cual se permite un margen de más o menos cien (100) kilómetros.
- 3.** Conocer y seguir al pie de la letra todas las recomendaciones contenidas en este Manual, para el buen uso del vehículo.

EXCEPCIONES A LAS GARANTÍAS LEGAL Y SUPLEMENTARIA:

Tanto la Ensambladora, como los Agentes Comerciales y/o Concesionarios y los CSA, quedarán libres de toda responsabilidad y exentos de la aplicación de las garantías Legal y Suplementaria, cuando:

- 1.** El vehículo haya sido intervenido fuera de la red autorizada por AUTEKO o cuando hayan sido cambiadas las piezas originales de la moto por otras no genuinas; esto es, no producidas por el fabricante original del Vehículo.
- 2.** Cuando ocurra una falla en el motor por no rellenar oportunamente el nivel de aceite, conforme lo indicado en el presente Manual.
- 3.** Cuando el Vehículo haya sido usado sin seguir las recomendaciones para su despegue y uso dadas en este Manual.
- 4.** Cuando la avería se haya producido por maniobras incorrectas o accidentes causados por su propietario, conductor o por terceros.
- 5.** Cuando ocurra cualquier daño ocasionado por incendio, choque (no atribuibles a defectos del Vehículo), robo o por otra fuerza mayor.

6. Cuando se hayan efectuado alteraciones en los mecanismos o partes originales del Vehículo.
7. Cuando el propietario no esté cumpliendo o no haya cumplido con llevar su moto a la totalidad de revisiones técnicas indicadas en el presente manual, dentro del kilometraje requerido, según se señala en el mismo.
8. Cuando el Vehículo haya sido utilizado en competencias deportivas en alquiler, o como Vehículo de prueba o aprendizaje de conductores.
9. Cuando haya cualquier daño causado por combustible o lubricación no recomendado por AUTECO.
10. Cuando, por exceso de suciedad se genere alguna avería.

EXCLUSIONES: Se encuentran excluidas tanto de la garantía legal como de la suplementaria, las siguientes partes (la lista que se anota a continuación es taxativa y no enunciativa, por lo cual, las partes no incluidas expresamente, se encuentran cubiertas por la garantía):

- De acuerdo con lo establecido por la Superintendencia de Industria y Comercio, en el numeral 1.2.2.2.1 de la Circular Única, se considerarán parte de desgaste las siguientes: Llantas, neumáticos, bujías, discos de clutch, pastillas o bandas para freno, kit de arrastre, cable del embrague, cable de acelerador, filtro de

combustible, filtro de aceite, filtro de aire, bujes de suspensión trasera y cunas de dirección. También se incluyen en esa lista sustancias o materiales que, no siendo exactamente partes, por tratarse de elementos de consumo, también están excluidas de la garantía, a saber: Aceite de motor, aceite de suspensión, líquido de frenos y líquido refrigerante.

- Pintura y cromo, por su deterioro natural, por su exposición a la intemperie, por daños ocasionados por agentes externos como productos químicos o por actos de terceros y choques.

- Partes o sistemas que, sin autorización de AUTECO, hubieren sido objeto de modificaciones o alteraciones, así como instalación de piezas que no pertenezcan al diseño original del vehículo, interruptores, reguladores, rectificadores, cables eléctricos, bobinas, cajas de fusibles, unidades de encendido electrónico, baterías, cables en general, relay, etc., cuando éstos hubieren sido manipulados en virtud de la instalación de dispositivos ajenos al diseño original del Vehículo (alarmas, accesorios sonoros o electrónicos, etc.), o cuando dichas partes resulten dañadas por razón de lavado a presión u otras causas no inherentes a su uso normal.

- Las partes que hubieren debido ser intervenidas en alguna de las revisiones técnicas obligatorias, a la cual

el usuario no hubiere asistido o lo hubiere hecho extemporáneamente.

- Daños ocasionados por incendio, choque o cualquier otro agente externo.

- Daños ocasionados por no mantener el nivel adecuado de los fluidos (aceite en el motor), de acuerdo con el presente Manual, o por no cambiar oportunamente el mismo, en los kilometrajes recomendados. Así mismo, se excluyen de la garantía legal y suplementaria, los gastos ocasionados por la utilización de otros vehículos para el transporte del conductor y su acompañante, o cualesquiera otras consecuencias derivadas de la inmovilización del Vehículo objeto de reparación en garantía.

- Se encuentra excluida de la Garantía Suplementaria la bombillería en general, es decir dichos componentes solo se encuentran amparados por la Garantía Legal, durante los primeros seis (6) meses o seis mil (6000) kilómetros, lo que primero ocurra, bajo las mismas condiciones antes especificadas para esta garantía.

ALCANCES DE LA GARANTÍA:

Con la presentación de los cupones de garantía para las revisiones técnicas obligatorias, adheridos a este Manual y dentro del período de garantía, toda intervención técnica considerada normal, puede ser

realizada por cualquier CSA que se indica en este manual en cualquier parte del País.

SONIDOS Y VIBRACIONES EN LAS MOTOCICLETAS:

El funcionamiento normal del Vehículo, bajo distintas formas de conducción (con carga, sin carga, diferentes velocidades, climas, etc.), puede generar distintos sonidos y/o vibraciones, los cuales son característicos de cada modelo y no constituyen indicio de ningún problema en el Vehículo. Estos sonidos y vibraciones, incluso, pueden variar entre Vehículos del mismo modelo y están dados por las diferencias en las tolerancias, ajustes de fabricación, movimientos o fricciones propios de los componentes.

Por lo anterior, los sonidos y vibraciones características en los diferentes modelos, no serán intervenidos, toda vez que los mismos no son consecuencia del mal funcionamiento del vehículo y se consideran normales.

En caso de dudas sobre su Vehículo, debe dirigirse a cualquiera de los CSA que se indican en este manual, dónde nuestro personal capacitado emitirá su concepto técnico al respecto.

MODIFICACIONES:

Los términos en que se concede la garantía no pueden, en ningún momento, ser modificados por los Agentes Comerciales y/o Concesionarios o CSA. Esta garantía únicamente puede ser aplicada por la red AUTECO que tenga la correspondiente y debida autorización.

REEMPLAZO DEL VELOCÍMETRO:

Cuando se efectúe cambio de velocímetro, será responsabilidad del CSA, dejar constancia en el registro de garantía correspondiente en el sistema de la ensambladora y en el historial de mantenimiento del presente Manual, del kilometraje que indique el velocímetro reemplazado y la fecha en la cual se efectuó el cambio.

NOTA: Las indicaciones sobre el peso, velocidad, consumo y otros datos que aparecen en la literatura técnica, comercial o publicitaria, han de entenderse como aproximados y están sujetas a cambio sin previo aviso. AUTECO no asume ninguna obligación ni responsabilidad en este sentido.

GARANTÍA DE LA BATERÍA:

La batería del Vehículo cuenta con una garantía única de seis (6) meses o seis mil (6.000) km, lo que primero se cumpla, contados a partir de la entrega del Vehículo al primer usuario que la hubiere comprado a un distribuidor autorizado de AUTECO.

NOTA IMPORTANTE: su Vehículo es un bien complejo, compuesto por distintas unidades de sistemas independientes entre sí, que al operar conjuntamente, permiten que su Vehículo funcione de forma adecuada, cumpliendo con todas las condiciones de seguridad, calidad e idoneidad exigidas por Ley.

De esta manera, en caso de tener alguna inquietud sobre la adecuada articulación y funcionamiento de las unidades de sistemas independientes, deberá dirigirse a cualquiera de los CSA que se indican en este manual, donde nuestro personal capacitado emitirá su concepto técnico respecto de la(s) parte(s) o componente(s) que considere afecta el normal funcionamiento de alguno de las unidades de sistemas independientes que conforman su Vehículo.



AVISO IMPORTANTE:

No lave la moto con agua a presión, ni con vapor, ni estando el motor caliente. Estos procedimientos pueden ocasionar daños en sus componentes y, por consiguiente, desde la fecha en que cualquiera de ellos se practique, AUTECO queda totalmente eximido de toda obligación relativa al cumplimiento de las garantías del Vehículo sobre las partes afectadas.

Para una mayor claridad al respecto, se informa que su Vehículo está dividido en diez (10) sistemas independientes de funcionamiento, que son los siguientes:

1. Sistema de frenos: freno delantero y freno trasero.
2. Sistema de ignición: (CDI o ECU), bujía, bobina de alta, bobina pulsora.
3. Sistema de transmisión: piñón de salida, cadena, Sprocket, caja de cambios, clutch.
4. Sistema motor: cigüeñal, cabeza de fuerza.
5. Sistema estructural: chasis, brazo oscilante.
6. Sistema de suspensión: suspensión delantera, suspensión trasera.
7. Sistema de carga: plato de bobinas, regulador, batería.
8. Sistema de luces y señales: bombillos, pito, tablero de instrumentos, sensores, actuadores.
9. Sistema de alimentación: carburador o cuerpo de inyección), caja filtro, tanque de combustible.
10. Sistema de refrigeración: radiador*, moto ventilador*.

*Aplica para ciertas referencias.

NOTA IMPORTANTE:

las imprevistas dificultades que puedan presentarse en una o varias unidades del sistema del Vehículo se entienden presentadas en esa o esas unidades de sistemas en específico, sin que se entiendan o constituyan una dificultad en otra u otras en las que no se han presentado, por ser independientes unas de las otras.

SISTEMA ANTIBLOQUEO DE LOS FRENOS (ABS)

Su Vehículo cuenta con un sistema ABS, el cual se ha diseñado para evitar que las ruedas se bloqueen al frenar de forma brusca mientras se circula en línea recta. El sistema ABS regula automáticamente la fuerza de frenado.

Aunque el sistema ABS proporciona estabilidad al detenerse, ya que evita el bloqueo de las ruedas, recuerde las siguientes características:

-Para frenar de forma eficaz, deje de acelerar utilice la leva del freno delantero y el pedal del freno trasero, simultáneamente, de la misma manera que en el sistema de frenos de un Vehículo convencional.

-El ABS no puede compensar las condiciones adversas de la carretera, un error de juicio o un uso incorrecto de los frenos.

-El ABS no se ha diseñado para acortar la distancia de frenado. La distancia de parada de un Vehículo con ABS puede ser mayor que con un vehículo sin ABS en condiciones similares.

-El ABS le ayudará a evitar el bloqueo de las ruedas durante un frenado en línea recta, pero no se puede controlar que la rueda no resbale si se frena al tomar una curva. Cuando tome una curva, se recomienda aplicar ambos frenos solo ligeramente, o no frenar para nada. Reduzca la velocidad antes de entrar en la curva.

- La unidad de control de ABS compara la velocidad del Vehículo con la velocidad de la rueda. Dado que el uso de llantas no recomendadas puede afectar a la velocidad de la rueda, pueden confundir a la unidad de control, lo que puede ampliar la distancia de frenado.

- En el caso que el sistema de ABS se desactive, el sistema hidráulico continuará funcionando, el Vehículo frenará, pero las llantas podrán bloquearse durante la acción de frenado.

NOTA

- Cuando el ABS está funcionando, puede sentir unas pulsaciones en la leva de freno o en el pedal. Esta condición es normal.

- El ABS no funciona a una velocidad igual o inferior a 10 km/h aproximadamente.

- El ABS no funciona si la batería está descargada.

ADVERTENCIA

El uso de neumáticos no recomendados puede hacer que el ABS no funcione correctamente y que aumente la distancia de frenado. Como resultado, el conductor podrá sufrir un accidente. Se aconseja utilizar siempre los neumáticos estándar recomendados para este Vehículo.

ADVERTENCIA

El sistema ABS no puede proteger al conductor de todos los posibles peligros ni sustituir a una forma de conducción segura. Debe familiarizarse con el funcionamiento del sistema ABS y sus limitaciones.

El conductor tiene la responsabilidad de circular a una velocidad y de una manera adecuadas a las condiciones meteorológicas, la superficie de la calzada y el tráfico.

REVISIONES DIARIAS QUE DEBE REALIZAR EL USUARIO:

Frenos:	Comprobar su buen funcionamiento y verificar el estado de los elementos.
Aceite lubricante del motor:	Comprobar nivel y adicionar, de ser necesario, cuando el nivel así lo indique.
Nivel de combustible:	Revisar que sea suficiente.
Luces y bocina:	Comprobar su correcto funcionamiento.
Cadena (en los vehículos Propulsados por este medio):	Verificar su adecuada lubricación y mantener la tensión.
Neumáticos:	Comprobar la presión.
Acelerador:	Comprobar su correcto funcionamiento.
Espejos:	Comprobar la correcta visibilidad.

NOTA: Además de las anteriores recomendaciones generales, se deben tener en cuenta las recomendaciones particulares para cada modelo de Vehículo, contenidas al inicio del presente Manual.

CAMBIO DE ACEITE:

El nivel de aceite del Vehículo debe rellenarse siempre que el medidor indique que el nivel no es el adecuado, conforme lo indicado en el título contenido en el presente manual "ACEITE DE MOTOR". El cambio total de aceite debe hacer en el kilometraje indicado en el cuadro de mantenimiento de su manual de instrucciones.

En el caso de que ocurra una falla en el motor por no rellenar oportunamente el nivel de aceite, conforme lo indicado en el presente manual, AUTEKO no será responsable de la garantía del Vehículo ocasionada por la falta o inoportunidad en la realización del cambio o rellenado del aceite.



AVISO IMPORTANTE

La inasistencia, o la asistencia por fuera del rango de kilómetros establecido en el presente manual, a cualquiera de las revisiones periódicas obligatorias, generan automáticamente la pérdida de la garantía sobre las partes que debieron haber sido intervenidas o que fueron intervenidas en dicha revisión tardía. Por lo tanto, las revisiones siguientes a las que hubiese dejado de asistir o hubiese asistido tardíamente sobre las mismas partes, tendrán únicamente carácter de diagnóstico informativo para el cliente, sin que esto implique obligación alguna de AUTEKO en cuanto a mantenimiento, o suministro de repuestos por garantía.

¿QUÉ SON LAS REVISIONES PERIÓDICAS?

Son las revisiones que realiza AUTECO mediante sus Centros de Servicios Autorizados (CSA) para hacer el mantenimiento preventivo que su Vehículo requiere. Por esto, es normal que en las mismas se realicen sustituciones de algunos elementos y ajuste de componentes mecánicos, que puedan sufrir pequeñas variaciones en sus especificaciones originales, debido al desgaste normal de las piezas. Dichas intervenciones no constituyen fallas en las motocicletas sino que, por el contrario, son intervenciones preventivas para que su Vehículo permanezca en condiciones normales de funcionamiento.

PROCEDIMIENTO (Peticiónes, Quejas y Reclamos) PQR:

Auteco cuenta con un mecanismo institucional para la atención de Peticiónes, Quejas y Reclamos, de acuerdo con lo establecido en la legislación colombiana.

Por lo tanto, en caso de que el usuario considere que su garantía ha sido desatendida, o no ha sido debidamente atendida por el CSA, podrá comunicarlo a AUTECO mediante la línea gratuita nacional 01 8000 520090 o en el correo electrónico servicioalcliente@auteco.com.co o www.auteco.com.co (CHAT) para la atención de su solicitud.

Vendida por: _____

Fecha de compra: _____

PROPIETARIO: _____

FECHA DE COMPRA: _____

DIRECCIÓN: _____

C.C. _____

CIUDAD: _____

TELÉFONO: _____

E-MAIL: _____

Fecha de alistamiento:

Año	Mes	Día
-----	-----	-----

Fecha de vencimiento
de garantía:

Año	Mes	Día
-----	-----	-----

PLACA:

Motor: Chasis: Color: Modelo:
--

Señor usuario, eventualmente este documento podrá ser reemplazado por el acta de entrega que se diligencie al momento de entregar el Vehículo, en tal caso, esta página podrá permanecer en blanco.

REGISTRO DE GARANTÍA Y CONSTANCIA DE ENTREGA

Nombre del Almacén : _____

Ciudad: _____

Forma de pago _____ N° de Factura: _____

OTROS DATOS DEL CLIENTE:

Fecha de nacimiento _____

Cédula de ciudadanía _____ Sexo: _____

Firma y sello distribuidor

Firma propietario

Para dar cumplimiento a la Circular única del 2 de mayo de 2003,
numeral 2.1, de la Superintendencia de Industria y Comercio.

MOTOCICLETAS KTM
Lista de chequeos del alistamiento

LISTADO DE OPERACIONES	MODELOS CALLE
Chequee la información de servicio del Vehículo (Recalls, mejoras, etc).	
Chequear niveles de líquido (freno, aceite, refrigerante, etc).	
Chequear componentes, tubos y recorrido de los cables (freno, acelerador, clutch, etc).	
Realizar la carga de la batería y registro de la garantía (si aplica).	
Comprobar sistema eléctrico y luces (luce, direccionales, velocímetro, etc).	
Comprobar en chasis (torques, ajuste de suspensión, etc).	
Comprobar en motor (ralentí, fallas ECU, abrazaderas, testigo presión de aceite, etc).	
Compruebe durante la prueba del Vehículo (arranque, clutch, acelerador, frenos y caja de cambios).	
Chequee después de probar el Vehículo (fugas, limpiar y entregar)..	
Realizar el registro de alistamiento en KTM dealer.net y en Impulsa.	

TARJETA DE GARANTÍA DE LA BATERÍA

Fecha de venta: _____

Marca de la batería _____ Código de la batería _____

Tipo de batería: Sellada Convencional Número serial: _____

Datos del Propietario

Nombre: _____

C.C. _____

Dirección: _____

Teléfono: _____

Datos del Vehículo

Tipo: _____ Placa: _____

Número de chasis: _____

Número de motor: _____

Historia de la batería en período de garantía

Revisión	Fecha	Edad Meses	Daño específico	Voltaje	Observaciones	Nombre del distribuidor autorizado
Alistam.						
1						
2						
3						
4						
5						
6						

CÓDIGOS DE OBSERVACIONES

- NB: Nivel bajo del electrolito
 SA: Sistema eléctrico necesita atención
 NR: El vehículo no rueda mucho
 SR: Tapa superior de batería rota
 IR: Tapa inferior de batería rota
 PM: Pobre mantenimiento
 AB: Abuso de la batería
 NA: No aplica

NOTA: Para hacer efectiva la garantía de la batería, es obligatorio tener diligenciada la Tarjeta de Garantía.

HISTORIAL DE MANTENIMIENTO

Nombre del propietario _____ C.C. _____
Dirección _____
Teléfono _____
Número de motor _____
Número de chasis _____
Placa _____
Nombre del distribuidor _____
Teléfono del distribuidor _____
Fecha de inicio de la garantía _____

NOTA: Mantenga esta información y una llave de repuesto en un lugar seguro.

1a Revisión Técnica: 1000 kms.

NOMBRE DEL CENTRO DE SERVICIO

C. de Servicio Autorizado: _____

Fecha: _____ Kilometraje: _____

Servicio gratuito de mano de obra exceptuando el aceite del motor, filtro de aceite e insumos. Válido exclusivamente durante el periodo de garantía.

Área para sticker con
identificación de la motocicleta

PROPIETARIO:

C.C _____

KILOMETRAJE: _____

Nº DE MOTOR: _____

1a Revisión Técnica: 1000 kms.



PLACA: _____

FECHA DEL SERVICIO: _____

DIRECCIÓN: _____

CIUDAD: _____

SELLO DEL C.S.A.: _____

REMÍTASE AL MANUAL DE
INSTRUCCIONES PARA VERIFICAR
LAS OPERACIONES QUE SE DEBEN
REALIZAR EN ESTA REVISIÓN

**2a Revisión Técnica: 15.000 kms.
NOMBRE DEL CENTRO DE SERVICIO**

C. de Servicio Autorizado: _____

Fecha: _____ Kilometraje: _____

Revisión pagada por el usuario (aceite, insumos y mano de obra)

Área para sticker con
identificación de la motocicleta

2a Revisión Técnica: 15.000 kms.

PROPIETARIO: _____
C.C _____



KILOMETRAJE: _____ PLACA: _____
Nº DE MOTOR: _____

FECHA DEL SERVICIO: _____
DIRECCIÓN: _____
CIUDAD: _____
SELLO DEL C.S.A.: _____

REMÍTASE AL MANUAL DE
INSTRUCCIONES PARA VERIFICAR
LAS OPERACIONES QUE SE DEBEN
REALIZAR EN ESTA REVISIÓN

3a Revisión Técnica: 30.000 kms.

NOMBRE DEL CENTRO DE SERVICIO

C. de Servicio Autorizado: _____

Fecha: _____

Kilometraje: _____

Revisión pagada por el usuario (aceite, insumos y mano de obra)

Área para sticker con
identificación de la motocicleta

3a Revisión Técnica: 30.000 kms.

PROPIETARIO: _____

C.C _____

KILOMETRAJE: _____

Nº DE MOTOR: _____

PLACA: _____



FECHA DEL SERVICIO: _____

DIRECCIÓN: _____

CIUDAD: _____

SELLO DEL C.S.A.: _____

REMÍTASE AL MANUAL DE
INSTRUCCIONES PARA VERIFICAR
LAS OPERACIONES QUE SE DEBEN
REALIZAR EN ESTA REVISIÓN

4a Revisión Técnica: 45.000 kms.

NOMBRE DEL CENTRO DE SERVICIO

C. de Servicio Autorizado: _____

Fecha: _____

Kilometraje: _____

Revisión pagada por el usuario (aceite, insumos y mano de obra)

Área para sticker con
identificación de la motocicleta

PROPIETARIO: _____

K/c _____

Nº LOMETRAJE: _____

DE MOTOR: _____

4a Revisión Técnica: 45.000 kms.



PLACA: _____

FECHA DEL SERVICIO: _____

DIRECCIÓN: _____

CIUDAD: _____

SELLO DEL C.S.A.: _____

REMÍTASE AL MANUAL DE
INSTRUCCIONES PARA VERIFICAR
LAS OPERACIONES QUE SE DEBEN
REALIZAR EN ESTA REVISIÓN

5a Revisión Técnica: 60.000 kms.

NOMBRE DEL CENTRO DE SERVICIO

C. de Servicio Autorizado: _____

Fecha: _____ Kilometraje: _____

Revisión pagada por el usuario (aceite, insumos y mano de obra)

Área para sticker con
identificación de la motocicleta

PROPIETARIO: _____

C.C _____

KILOMETRAJE: _____

Nº DE MOTOR: _____

5a Revisión Técnica: 60.000 kms.



PLACA: _____

FECHA DEL SERVICIO: _____

DIRECCIÓN: _____

CIUDAD: _____

SELLO DEL C.S.A.: _____

REMÍTASE AL MANUAL DE
INSTRUCCIONES PARA VERIFICAR
LAS OPERACIONES QUE SE DEBEN
REALIZAR EN ESTA REVISIÓN

6a Revisión Técnica: 75.000 kms.

NOMBRE DEL CENTRO DE SERVICIO

C. de Servicio Autorizado: _____

Fecha: _____

Kilometraje: _____

Revisión pagada por el usuario (aceite, insumos y mano de obra)

Área para sticker con
identificación de la motocicleta

PROPIETARIO: _____

C.C _____

KILOMETRAJE: _____

Nº DE MOTOR: _____

6a Revisión Técnica: 75.000 kms.



PLACA: _____

FECHA DEL SERVICIO: _____

DIRECCIÓN: _____

CIUDAD: _____

SELLO DEL C.S.A.: _____

REMÍTASE AL MANUAL DE
INSTRUCCIONES PARA VERIFICAR
LAS OPERACIONES QUE SE DEBEN
REALIZAR EN ESTA REVISIÓN

7a Revisión Técnica: 90.000 kms.

NOMBRE DEL CENTRO DE SERVICIO

C. de Servicio Autorizado: _____

Fecha: _____ Kilometraje: _____

Revisión pagada por el usuario (aceite, insumos y mano de obra)

Área para sticker con
identificación de la motocicleta

PROPIETARIO: _____

C.C _____

KILOMETRAJE: _____

Nº DE MOTOR: _____

7a Revisión Técnica: 90.000 kms.



PLACA: _____

FECHA DEL SERVICIO: _____

DIRECCIÓN: _____

CIUDAD: _____

SELLO DEL C.S.A.: _____

REMÍTASE AL MANUAL DE
INSTRUCCIONES PARA VERIFICAR
LAS OPERACIONES QUE SE DEBEN
REALIZAR EN ESTA REVISIÓN

REVISIONES TÉCNICAS POSTERIORES A LA GARANTÍA

Recuerde que para el buen funcionamiento y desempeño de su Vehículo KTM con el respaldo de Auteco, usted puede realizar las revisiones y mantenimiento en nuestra red de Centros de Servicios Autorizados (CSA) que se indican en este Manual.

Las revisiones técnicas y los cambios de aceite de motor deben realizarse según lo indica su Manual de instrucciones.

READY TO RACE

» www.ktm.com/co

KTAM

KTAM POWERPARTS

KTAM POWERWEAR

KTAM ORIGINAL SPARE PARTS

MOTOREX
OIL FOR RACING

KTAM
2 AÑOS SIN LIMITE DE AÑOS
www.ktm.com/co



facebook.com/KTMColumbia