



Benelli
PER LA PASSIONE DAL 1811

MANUAL DE GARANTÍA & MANTENIMIENTO

IBOS



SISTEMA DE ENCENDIDO AUTOMÁTICO DE LUCES

Para mayor información del sistema consulte la página web
<https://www.autecomobility.com/sistema-de-seguridad/1>



SISTEMA ANTIBLOQUEO DE FRENOS

Para mayor información del sistema consulte la página web
<https://www.autecomobility.com/sistema-de-seguridad/1>



LUCES DE CIRCULACIÓN DIURNA

Para mayor información del sistema consulte la página web
<https://www.autecomobility.com/sistema-de-seguridad/1>

auteco
ACCESORIOS



TE OFRECE
EL PORTAFOLIO
INTEGRAL PARA
MOVERTE TODOS
LOS DÍAS
CÓMODO
Y SEGURO.

PREPÁRATE PARA SENTIR:

ADRENALINA & POTENCIA



ACCESORIOS PARA EL MOTOICLISTA

AP-15



AP-16



AP-12



**Power
to Ride**
#POWERTORIDE



Especificaciones de aceite lubricante exigidas por el fabricante

Clasificación

JASO MA - API - SL

Viscosidad

20W50

AUTECO MOBILITY y el fabricante recomiendan el aceite lubricante que cumple con las especificaciones técnicas exigidas (OEM) a Mobil Super 4T Ultra.

Mobil Super™
4T Ultra

Todos los derechos reservados. No se permite la reproducción total o parcial de este manual, en ninguna forma o por ningún medio, ya sea electrónico o mecánico, incluido fotocopiado sin permiso escrito de AUTECO MOBILITY S.A.S.

Actualizado: Noviembre 2024



ESCANÉAME

<https://bit.ly/llantas-certificadas?r=qr>

Información sobre las llantas de su vehículo

Dimensiones llanta delantera

100/80 - 17

Dimensiones llanta trasera

130/70 - 17

Para obtener una interpretación detallada de la nomenclatura de las llantas de tu vehículo, le invitamos a escanear el código QR que se muestra en esta página o visitar el enlace <https://bit.ly/llantas-certificadas?r=qr>, el cual le llevará a una guía completa que explica cada uno de los números y letras presentes en las llantas, ayudándole a entender sus especificaciones, como dimensiones, índice de carga, índice de velocidad y otros datos importantes.

AUTECO MOBILITY y el fabricante recomiendan asegurarse de utilizar llantas que cumplan con las especificaciones técnicas de su motocicleta, como el tamaño, la carga máxima y el tipo de labrado adecuado para su estilo de conducción y las condiciones de la carretera. Llantas mal seleccionadas y/o en malas condiciones, pueden comprometer la maniobrabilidad y seguridad del vehículo, así como afectar el desempeño de otros sistemas como el ABS

Mobil Super™

4T Ultra

Aceite de alto desempeño para motores de cuatro tiempos



GRADO
SAE

20W-50

CUMPLE CON LAS
NORMATIVAS

JASO MA
JASO MA2
API SL



CÓDIGO SAP:

CAJA X 12
21010428

UNIDAD
21010430



PROPIEDADES BENEFICIOS &

- ▶ Buena protección contra el desgaste
Ayuda a prolongar la vida útil del motor.
- ▶ Estabilidad térmica y contra la oxidación
Ayuda a mantener los motores limpios para proporcionar una operación más suave, posibilitando la extensión de frecuencia de cambios de aceite.
- ▶ Buena protección contra la corrosión
Protege los componentes críticos del motor contra los ácidos de la combustión y la humedad.



Recomendado para las motocicletas
con viscosidad **20W-50**

El amor por tu motor ahora es **AMARILLO** con la

NUEVA TECNOLOGÍA **DURAFILM**



**¡POR DESEMPEÑO,
CALIDAD Y PRECIO!**

ELIGE LLANTAS QUEEN

SCOOTER

MOTOCARRO

STREET

DOBLE
PROPÓSITO

PISTERA



Encuétralos en todos los agentes y concesionarios autorizados por AUTECO del país

INTRODUCCIÓN	9
MUY IMPORTANTE TENER EN CUENTA	10
SUGERENCIAS PARA CONDUCIR CON SEGURIDAD	12
DESPEGUE Y CONSEJOS PARA EL AHORRO DE COMBUSTIBLE	14
AUTECO MOBILITY CUIDA NUESTRO PLANETA	15
INFORMACIÓN DEL VEHÍCULO	17
IDENTIFICACIÓN DE LAS PARTES	17
MARCACIÓN DE MOTOR Y CHASIS	19
TABLERO DE INSTRUMENTOS	20
ENCENDIDO DEL VEHÍCULO	21
COMANDOS	22
ACCESO A LA BATERÍA Y LA BUJÍA	24
PALANCA DE CAMBIOS	25
PUERTO DE CARGA USB	26
FRENOS	27
SISTEMA ANTIBLOQUEO DE LOS FRENOS (ABS)	29
ACEITE DEL MOTOR	32
ESPECIFICACIONES TÉCNICAS	34
TABLA DE MANTENIMIENTO PERIÓDICO	35

RECOMENDACIONES Y DATOS IMPORTANTES	37
ALMACENAMIENTO DEL VEHÍCULO	44
PÁGINA WEB REPUESTOS	46
GARANTÍA AUTEKO MOBILITY	47
¿QUÉ SON LOS MANTENIMIENTOS PREVENTIVOS PERIÓDICOS?	57
LISTA DE CHEQUEOS DE ALISTAMINETO	59
1er MANTENIMINETO PREVENTIVO OBLIGATORIO : 500 km.	60
2do MANTENIMINETO PREVENTIVO OBLIGATORIO : 5000 km.	61
3er MANTENIMINETO PREVENTIVO OBLIGATORIO : 10.000 km.	62
4to MANTENIMINETO PREVENTIVO OBLIGATORIO : 15000 km.	63
HISTORIAL DE MANTENIMIENTO	64
MANTENIMIENTO PREVENTIVO POSTERIORES A LA GARANTÍA	65

INTRODUCCIÓN

Es nuestro deseo agradecerle por escoger este fino vehículo **Benelli 180s ABS** (en adelante el “Vehículo”) con el respaldo de **AUTECO MOBILITY S.A.S.** (en adelante “AUTECO MOBILITY” o “la Compañía”).

Su nuevo Vehículo es el producto de la avanzada ingeniería automotriz, de pruebas exhaustivas y seguridad y rendimiento. Estamos seguros, que el Vehículo probará ser digno de su elección y del que usted estará orgulloso de su funcionamiento.

Lea el Manual de Garantía y Mantenimiento del Vehículo (en adelante “el Manual”) antes de conducir, de modo que usted esté completamente familiarizado con la operación apropiada de los controles del Vehículo, sus características, capacidades y limitaciones.

Para asegurar una larga vida, sin problemas para su Vehículo, dele el cuidado apropiado y los mantenimientos descritos en este Manual y exija siempre repuestos genuinos a su Centro de Servicio Autorizado (en adelante “CSA”) de la red AUTECO MOBILITY.

La Compañía le recomienda realizar cuatro **(4)** mantenimientos preventivos obligatorios programados, los cuales usted podrá realizar en los CSA de la red AUTECO MOBILITY, durante la vigencia de la garantía, para mantener su Vehículo en perfectas condiciones de funcionamiento.

Debido a las continuas mejoras en el diseño y en el rendimiento que ocurren durante la producción, en algunos casos pueden existir diferencias menores entre el Vehículo real y las ilustraciones y el texto de este Manual. En caso de que usted desee tener alguna información detallada sobre el Vehículo, consulte al agente comercial autorizado de AUTECO MOBILITY.

AUTECO MOBILITY S.A.S.

Itagüí, Colombia

Línea gratuita nacional: 01 8000 52 00 90

Email: servicioalcliente@auteco.com.co



El fabricante se reserva el derecho de realizar en cualquier momento, sin obligación de actualizar este Manual, modificaciones en el Vehículo, sus partes o accesorios, según pueda ser conveniente y necesario.

Todas las imágenes de este Manual son de referencia ilustrativa con fines técnicos y no comerciales, por lo cual no constituyen una oferta mercantil. Las características de comercialización definitivas del Producto serán las que conozca y acepte el comprador en la correspondiente orden de pedido en un punto de venta autorizado.

MUY IMPORTANTE TENER EN CUENTA

DESDE EL PRIMER DÍA

LO FELICITAMOS:

Usted ha adquirido un Vehículo de (4) tiempos, con los últimos avances tecnológicos. Pero su máxima calidad y su inigualada presentación no bastan, si usted no se convierte en un perfecto conductor y presta a su Vehículo los sencillos cuidados y atenciones que requiere. Su Vehículo con el respaldo de AUTEKO MOBILITY, usted ha pasado al campo de las personas motorizadas; es decir, que gozan de plena libertad para ir donde quieran y cuando quieran, con máxima facilidad y economía. Esto nos complace profundamente y por eso estamos muy interesados en que usted disfrute al máximo su nueva y mejor situación.

Para contribuir a ello, hemos resumido algunas recomendaciones para el buen uso y mantenimiento de su Vehículo.

LEA Y ESTUDIE CUIDADOSAMENTE ESTE MANUAL Y SIGA LAS INSTRUCCIONES EXACTA Y OPORTUNAMENTE.

Con ello se habrá creado una nueva y agradable afición, que le evitará pérdidas de tiempo, dinero y bienestar.

EJERCÍTESE EN ESTAS OPERACIONES, HASTA DOMINARLAS:

- Verificar siempre el nivel de aceite del motor.
- Calibración de presión de aire de las llantas.
- Verifique la tensión del freno o el nivel de líquido si aplica.
- Limpie el filtro de aire.
- Lubrique la cadena periódicamente.

DURANTE EL DESPEGUE (0 hasta 2.000 km):

- Use el acelerador solamente hasta la mitad del recorrido del mismo.
- Mantenga solamente la velocidad que le permita medio acelerador. Si se excede, forzará perjudicialmente su motor.
- Manténgalo liviano, no sometiéndolo a cargas que le exijan pasar del medio acelerador.
- No lo someta a cuestas que le exijan más del medio acelerador.

SIEMPRE TENGA EN CUENTA:

Su Vehículo está diseñado para trabajar con gasolina de automóvil, adicionalmente puede usar una mezcla de hasta 90 % de gasolina y un 10% de etanol. Por lo tanto, no use una mezcla superior a la definida ni use mezclas de gasolina con otros alcoholes distintos al etanol.

PRECAUCIÓN: No llene completamente el tanque de gasolina, porque ésta, como se expande fácilmente, se rebosará por el respiradero de la tapa del combustible.

Y SIEMPRE:

Mantenga sus llantas a 28 PSI adelante y 30 atrás si conduce solo. Infle la llanta trasera con 32 PSI si frecuentemente conduce con acompañante.



28 PSI 30 PSI



28 PSI 32 PSI

Si conduce con peso mayor a 150 Kg, ajuste la precarga del amortiguador al máximo para evitar que la llanta roce con los componentes inferiores del chasis. Use siempre los dos frenos (delantero y trasero) simultáneamente. Practique desde el principio hasta que lo haga sin pensarlo. No use uno solo. Dedique un rato cada semana al cuidadoso aseo de su Vehículo y a revisar y ajustar los tornillos y tuercas.

NO ENSAYE EN SU VEHÍCULO, LLÉVELO A UN CSA DE LA RED AUTECO MOBILITY

Conduzca respetando las normas de tránsito y tenga especial cuidado durante la noche y los días lluviosos.

MANTENGA CONSIGO:

- Licencia de Tránsito
- Licencia de Conducción
- Revisión técnico mecánica (vigente)
- Seguro obligatorio SOAT (vigente)
- Herramienta del Vehículo

ES MUY IMPORTANTE:

- Casco
- Chaqueta
- Guantes
- Chaleco reflectivo
- Impermeable

CUANDO SALGA DE VIAJE:

- Cables (acelerador y clutch)
- Medidor de presión de aire de llantas
- Bujía nueva
- Bombillos nuevos
- Otras herramientas

SUGERENCIAS PARA CONDUCIR CON SEGURIDAD

“Consulte las normas nacionales y locales antes de utilizar el Vehículo en cualquier área.”

Un motociclista inteligente es aquel que quiere seguir disfrutando su pasión por muchos años y por eso, no se arriesga. AUTECO MOBILITY presenta el top 10 del motociclista seguro:

1. Use un buen casco de seguridad y manténgalo siempre abrochado. El casco no es solo para evitar una infracción de tránsito, use uno que realmente ofrezca protección en caso de un accidente.
2. Maneje a la defensiva, asuma que nadie lo ha visto en la vía para que pueda anticiparse a las emergencias.
3. Nunca adelante entre dos vehículos en movimiento. Cualquier movimiento inesperado de uno de ellos puede hacer que pierda el control del Vehículo y sufrir un accidente.
4. Evite transitar sobre las líneas y señales blancas y amarillas cuando la vía se encuentre mojada y manténgase atento a los manchones de aceite dejados por otros vehículos.
5. Use siempre las direccionales, stop y luz frontal para indicar a otros conductores cuál será su próxima maniobra, apóyese visualmente en los retrovisores para una conducción más segura y tenga en cuenta que es posible que los objetos se vean más cerca de lo que parecen.
6. Mantenga la presión de aire de las llantas según la recomendación de este Manual (Ver apartado: “Muy importante Tener en Cuenta”, de este Manual). Las llantas con exceso o falta de presión comprometen la adherencia del Vehículo al piso y hacen que la conducción se vuelva inestable y peligrosa. Además, aumenta el consumo de combustible si la presión es baja.
7. Utilice siempre ambos frenos a la hora de detenerse. Recuerde que el freno delantero lleva el 70% de la potencia de frenado y el trasero el 30%. Trate de practicar la maniobra de frenado en una zona segura y despejada para que, a la hora de una emergencia, pueda hacerlo sin problemas.
8. Antes de girar o realizar un cruce, mire a la izquierda, luego a la derecha y nuevamente a la izquierda. Esta maniobra sirve para asegurarse que un vehículo no aparecerá en el último momento.
9. Al adelantar otro vehículo hágalo solamente por la izquierda. Adelantar por la derecha es extremadamente peligroso.
10. Maneje más despacio de lo que su capacidad y la del Vehículo se lo permita. En caso de una imprudencia de un tercero (otro vehículo, peatones, huecos, etc.) tendrá los reflejos y la potencia extra que se necesitan para sortear la situación.

DESPEGUE Y CONSEJOS PARA EL AHORRO DE COMBUSTIBLE

Los primeros 2.000 Kms. de recorrido del Vehículo se denominan período de despegue. Las velocidades máximas recomendadas durante el período de despegue son las siguientes:

Km	1ra	2da	3ra	4ta	5ta	6ta
0 – 1000	20	25	30	35	50	60
1000 - 2000	25	30	35	40	55	65

Siempre mantenga la velocidad especificada en el período de despegue.

No acelere excesivamente el motor.

No mueva el Vehículo inmediatamente después de encender el motor. Deje que el motor se caliente al menos por un minuto a bajas revoluciones para permitir que el aceite lubrique la parte superior del motor. Después de encender el Vehículo y durante el tiempo de calentamiento del motor, presione y libere lentamente la leva del embrague en tres ocasiones, con el fin de facilitar la lubricación del embrague y otros componentes del motor.

No deje que se agote el motor, baje al cambio inmediato de más fuerza antes de que se agote

Conducir a la velocidad apropiada y evitar la aceleración y el frenado innecesario, es importante no sólo para la seguridad y bajo consumo de combustible, sino también para prolongar la vida útil del Vehículo y una operación más suave.

Si conduce dentro del límite 60 Km/h, se asombrará de la economía en el consumo de combustible.

Mantenga la presión de aire recomendada de las llantas y chequeelas semanalmente.

Asegúrese que los frenos no estén impidiendo el giro normal de las llantas, ni tampoco se acostumbre a conducir con el freno trasero y/o delantero accionado.

Apague el motor si va a estar detenido por más de dos minutos.

Nunca llene el tanque de combustible hasta el cuello superior, esto puede ocasionar derrames y daños en la pintura del tanque de combustible.

Chequee todas las mangueras y los cables.

Inspeccione periódicamente la bujía.



El comportamiento del vehículo varía en función de la carga transportada y de la disposición de esta. Una sobrecarga afecta la estabilidad, direccionalidad y seguridad del vehículo. Por su seguridad, no exceda en ningún caso los límites de carga especificados en la figura inferior.

Tenga especial cuidado con el transporte de líquidos que se puedan derramar sobre el Vehículo o perjudicar a otros vehículos en circulación.

Recuerde que un objeto voluminoso es muy sensible al viento, lo que provoca inestabilidad en el manejo del Vehículo. Tenga especial cuidado con los vientos laterales y al efectuar el adelantamiento a los vehículos de grandes dimensiones como camiones y buses.

No ponga ningún material fuera de los espacios diseñados para el transporte.



“ENTREGA LA BATERÍA USADA Y CONTRIBUYE CON EL CUIDADO DEL AMBIENTE”

Procedimiento para la devolución de las baterías usadas plomo ácido

Su Vehículo recibe alimentación eléctrica a través de una batería de tipo Plomo – ácido (Pb – ácido) o de tipo gel de 12 voltios (V). Ella permite que su Vehículo funcione adecuadamente. Para ubicar la batería en su Vehículo refiérase al interior de su Manual para identificar el lugar exacto en el modelo que hoy conduce. Estas baterías son consideradas residuos peligrosos al final de su vida útil, por lo tanto, AUTECO MOBILITY cuenta con un sistema para la recolección, transporte y correcta disposición de las baterías desechadas. Es su deber hacer parte de este proceso entregando las baterías usadas en los CSA de la red AUTECO MOBILITY.

Para más información visita: <http://recoenergy.com.co/>

La batería contiene elementos nocivos para la salud (plomo y ácido sulfúrico), por lo tanto, usted no debe manipular su contenido. Evite perforarla o incinerarla, esto puede ser perjudicial para su salud y nocivo para el medio ambiente. No la deseche junto con los desperdicios domésticos. Entréguela para que sea reciclada en todos los casos.



PRECAUCIÓN: No perforo ni incinere la batería

MEDIDAS DE PRECAUCIÓN A SEGUIR PARA PREVENIR RIESGOS A LA SALUD Y AL AMBIENTE.

Usted como usuario del Vehículo y al portar una batería en ella, según la Res. 0372 de 2019 del Ministerio de Ambiente y Desarrollo Sostenible, deberá cooperar con estos mecanismos de recolección y deberá entregar la batería en los CSA de la red AUTECO MOBILITY o de Socios Comerciales de AUTECO MOBILITY. Ellos serán centros de acopio autorizados para tal fin. Vea en este Manual los CSA de la red AUTECO MOBILITY en su ciudad.

Contamos con su ayuda para evitar una mala disposición de este desecho peligroso y así evitar deteriorar nuestro ambiente y la salud de los habitantes del planeta.

Para más información ingrese al siguiente link; www.autecomobility.com/auteco-sostenible

Aquí encontrará toda la información relacionada con el cuidado, correcta utilización, disposición adecuada y el programa de recolección que la Compañía actualmente realiza en el país sobre baterías.

IDENTIFICACIÓN DE LAS PARTES



- 1 Luz delantera.
- 2 Llanta delantera.
- 3 Disco de freno delantero.
- 4 Caliper de freno delantero.
- 5 Radiador.
- 6 Marcación del moto.
- 7 Soporte lateral.
- 8 Cadena de transmisión.
- 9 Llanta trasera.
- 10 Guardabarros trasero.
- 11 Soporte de placa.
- 12 Direccional trasera.
- 13 Asiento acompañante.
- 14 Asiento piloto.
- 15 Retrovisor.
- 16 Mando izquierdo.
- 17 Tablero de instrumentos.
- 18 Direccional delantera .

IDENTIFICACIÓN DE LAS PARTES



- 19 Luz de stop
- 20 Luz de placa
- 21 Disco de freno trasero
- 22 Caliper de freno trasero
- 23 Mofle
- 24 Pedal del freno trasero.
- 25 Visor de nivel de aceite
- 26 Suspensión delantera
- 27 Leva de freno delantero
- 28 Tanque de combustible

INFORMACIÓN GENERAL

Los números de motor y VIN (Número de Identificación del Vehículo). Ellos son el único medio para distinguir su Vehículo de otros del mismo modelo y tipo, se usan para registrar el Vehículo y deben corresponder a los establecidos en la tarjeta de propiedad.

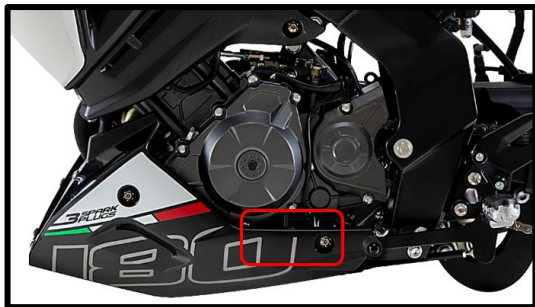

El número del motor se encuentra ubicado en la parte inferior de la carcasa izquierda del motor.



El número del chasis (VIN) está en la columna de la dirección.

TABLERO DE INSTRUMENTOS

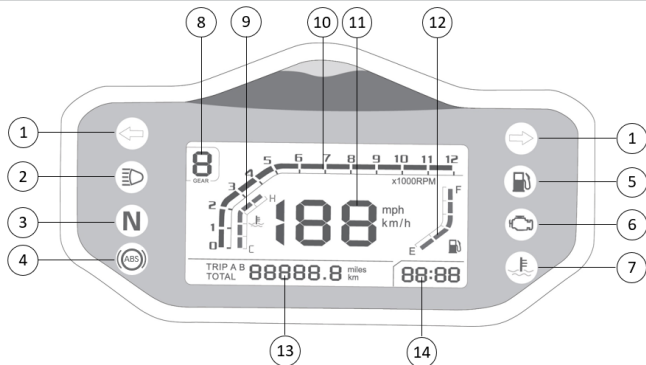

- 1 Intermitentes:** Indican cuando las luces direccionales derecha o izquierda están encendidas.
- 2 Indicador luz alta:** se ilumina cuando la luz alta de la farola está encendida.
- 3 Indicador de neutra:** Indica cuando la transmisión está en punto muerto.
- 4 Indicador de ABS:** Indica el funcionamiento del sistema ABS.
- 5 Indicador de combustible:** Se enciende cuando se tiene menos del 15% de la capacidad de combustible
- 6 Check engine:** Indica cuando se presenta algún tipo de desperfecto en el vehículo.
- 7 Indicador de temperatura:** Indica cuando la temperatura del motor es muy alta.
- 8 Indicador de cambio:** Indica la marcha engranada.
- 9 Indicador de temperatura:** Indica la temperatura del líquido refrigerante.
- 10 Tacómetro:** Indica la velocidad a la que gira el motor en rpm.
- 11 Velocímetro:** Indica la velocidad a la que se desplaza el Vehículo en Km/h
- 12 Indicador de combustible:** Indica la cantidad de combustible disponible en el tanque de combustible.
- 13 Odómetro:** Indica la distancia recorrida en Km.
Trip A B: Esta función indica la distancia recorrida, tanto el Trip A como el Trip B se pueden reiniciar.
- 14 Reloj:** Indica la hora.

ENCENDIDO DEL VEHÍCULO

ARRANQUE ELÉCTRICO

El interruptor de encendido se encuentra el comando derecho del manubrio. Coloque la transmisión en neutra y presione el interruptor para encender el Vehículo.



Precaución: No opere el botón de arranque por más de 5 segundos continuos, espere 15 segundos para volver a utilizarlos.

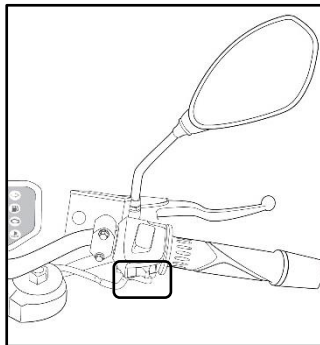

COMANDOS

SUICHE DE ENCENDIDO

El suiche de encendido tiene tres (3) posiciones:

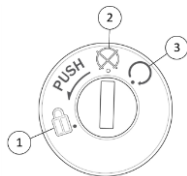

LOCK (1): Para bloquear la dirección, gire el manubrio completamente hacia la derecha o la izquierda, presione la llave y gírela hasta la posición "Lock". Se bloqueará la dirección y se aislará el sistema eléctrico.

OFF (2): Motor apagado y sistema eléctrico aislado.

ON (3): Motor encendido y sistema eléctrico funcional.

COMANDO IZQUIERDO

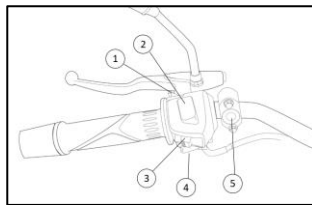

1. Interruptor de luz de paso.
2. Interruptor de luces altas y bajas.
3. Interruptor de luces direccionales.
4. Interruptor del pito.
5. Botón MOD del tablero

COMANDO DERECHO

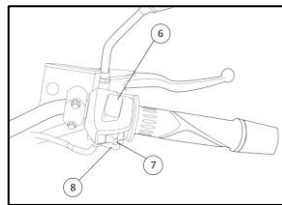

6. Interruptor de corte de corriente.
7. Interruptor de estacionarias
8. Interruptor de encendido "S"

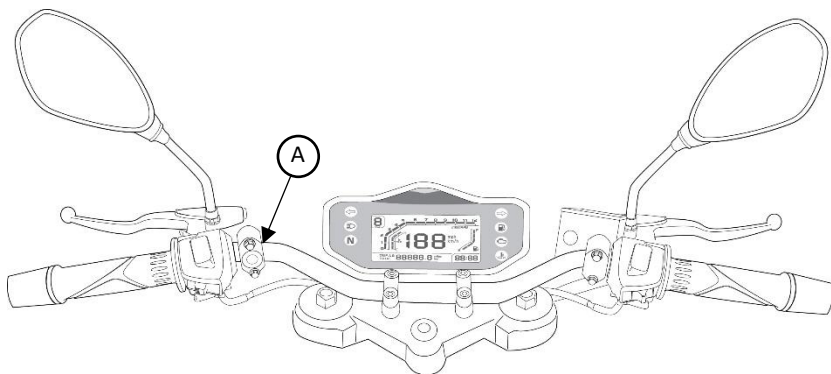

Botón MOD (A): Este botón le permite configurar diferentes funciones del tablero de instrumentos como las siguientes:

- **Ajuste del reloj:** Para ajustar el reloj, coloque el suche de encendido en la posición ON , inmediatamente mantenga presionado el botón MOD, al soltarlo el dígito de la hora comenzará a parpadear; pulse el botón MOD para seleccionar la hora deseada, mantenga presionado el botón MOD nuevamente para pasar del dígito de siguiente, pulse el botón MOD nuevamente para seleccionar los minutos deseados.
- **Cambio de unidad de medida:** Para cambiar la unidad entre Km/h y MPH, encienda el suche de encendido y espere 10 segundos, luego mantenga presionado el botón MOD para realizar el cambio de la unidad de medida.
- **Trip (A o B):** Con el Vehículo encendido pulse el botón MOD para cambiar entre los modos ("ODO", "Trip A", "Trip B"); para reiniciar los contadores (Trip A y Trip B) mantenga presionado el botón MOD.

ACCESO A LA BATERÍA Y LAS BUJÍAS

La batería se encuentra ubicada bajo el asiento del piloto.

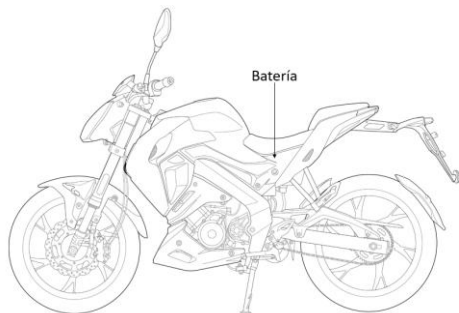

Tu nuevo Vehículo Benelli 180S cuenta con el sistema de ignición **3 Spark plugs** de tres bujías, las cuales se encuentran ubicadas, dos al lado derecho del motor y una al lado izquierdo

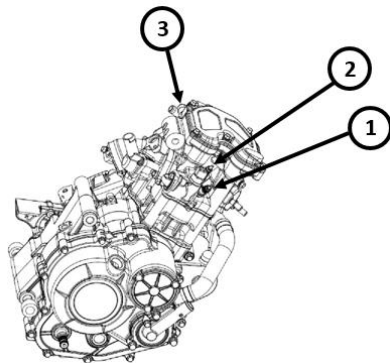

PALANCA DE CAMBIOS

El pedal de cambios se encuentra al lado izquierdo del motor, tiene un patrón de cambios 1 abajo, 5 arriba.

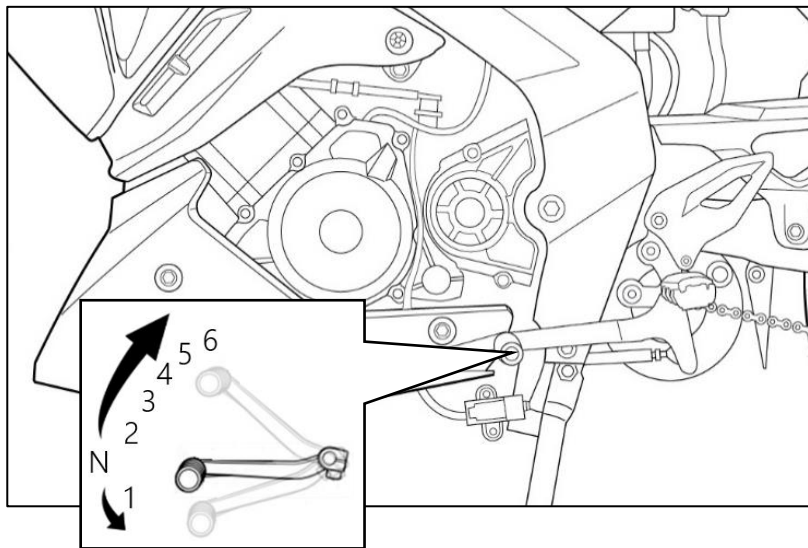

PUERTO DE CARGA USB

PUERTO USB

Su Vehículo cuenta con un toma de carga USB el cual está ubicado en la parte central del manillar.



Nota: Use el toma de carga USB solamente para la carga de la batería del teléfono móvil. El uso de otros dispositivos electrónicos puede causar daños en el sistema eléctrico.

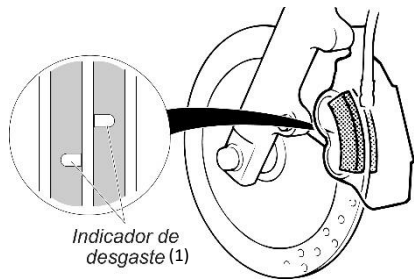

Indicador de desgaste (1)

INDICADOR DE DESGASTE PASTILLAS DE FRENOS

- Cuando el indicador de desgaste (1) desaparece completamente, indica que las pastillas de freno han llegado a su límite de servicio y deben de ser remplazadas.



CADENA DE TRANSMISIÓN

La Compañía recomienda mantenerla lubricada para su mayor duración.

No debe estar muy tensionada ni muy floja, ajuste su tensión de modo que quede un juego de 20 a 30 milímetros como muestra la imagen.

Juego de cadena:

- 20-30 mm: adecuado.
- Mayor de 30 mm: muy floja.
- Menor de 20: muy tensionada.

REAJUSTE O CAMBIO DEL LIQUIDO DE FRENOS

1. Ponga recto el manubrio y afloje los dos tornillos de fijación de la tapa del depósito y retire la tapa.
2. Rellene el depósito con el líquido de frenos especificado hasta alcanzar la marca superior. Monte la tapa del depósito y apriete los dos tornillos.
3. Cambie el líquido de frenos cada 20.000 km o cada 2 año.

ADVERTENCIA: No use líquido de frenos de un recipiente abierto. No puede usar el líquido de frenos empleado en un mantenimiento anterior. Sólo puede usar líquido de frenos DOT 3 o DOT 4 Cuando el líquido de frenos salpique a una superficie pintada o de plástico, corroerá la superficie del material.

FRENO DE DISCO

Los frenos de disco son también están sometidos a desgaste, revise el espesor de estos periódicamente para garantizar que se encuentre dentro del límite de servicio.

Si el espesor del freno de disco delantero es menor de 4,5 mm debe ser remplazado. Si el espesor del freno de disco trasero es menor de 4 mm debe ser remplazado.

SISTEMA ANTIBLOQUEO DE LOS FRENOS (ABS)

Su Vehículo cuenta con un sistema ABS, el cual se ha diseñado para evitar que las ruedas se bloqueen al frenar de forma brusca mientras se circula en línea recta. El sistema ABS regula automáticamente la fuerza de frenado.

Aunque el sistema ABS proporciona estabilidad al detenerse ya que evita el bloqueo de las ruedas, recuerde las siguientes características:

- Para frenar de forma eficaz, deje de acelerar y utilice ambas levas de freno (delantero y trasero) simultáneamente, de la misma manera que en el sistema de frenos del vehículo convencional.
- El ABS no puede compensar las condiciones adversas de la carretera, un error de juicio o un uso incorrecto de los frenos.
- El ABS no se ha diseñado para acortar la distancia de frenado. La distancia de parada de un vehículo con ABS puede ser mayor que con un vehículo sin ABS en condiciones similares.
- El ABS le ayudará a evitar el bloqueo de las ruedas durante un frenado en línea recta, pero no se puede controlar que la rueda no patine si se frena al tomar una curva.
- Cuando tome una curva, se recomienda aplicar ambos frenos sólo ligeramente.

- Durante la frenada, el ABS no podrá evitar la elevación de la rueda trasera.
- En el caso que el sistema de ABS se desactive, el sistema hidráulico continuará funcionando, el vehículo frenará, pero las llantas podrán bloquearse durante la acción de frenado.
- La unidad de control del ABS compara la velocidad del Vehículo con la velocidad de la rueda. Dado que el uso de llantas no recomendadas puede afectar a la velocidad de la rueda, pueden confundir a la unidad de control, lo que puede ampliar la distancia de frenado.

NOTA

- Cuando el ABS está funcionando, puede sentir unas pulsaciones en la leva y el pedal del freno. Esta condición es normal.
- El ABS no funciona a una velocidad igual o inferior a 5 km/h aproximadamente.



El uso de llantas no recomendadas puede hacer que el ABS no funcione correctamente y que aumente la distancia de frenado. Como resultado, el conductor podrá sufrir un accidente.

Se aconseja utilizar siempre las llantas estándar recomendados para este Vehículo.

El sistema ABS no puede proteger al conductor de todos los posibles peligros ni sustituir a una forma de conducción segura.

Debe familiarizarse con el funcionamiento del sistema ABS y sus limitaciones. El conductor tiene la responsabilidad de circular a una velocidad y de una manera adecuada a las condiciones meteorológicas, la superficie de la calzada y el tráfico

LIQUIDO REFRIGERANTE

VERIFIQUE DIARIAMENTE EL NIVEL DEL LIQUIDO REFRIGERANTE

Mantenga siempre el nivel del líquido refrigerante entre los niveles máximo (MAX) y mínimo (MIN), cuando el nivel del líquido refrigerante este llegando al mínimo (MIN), debe rellenar, quitando el tapón (A) ubicado al lado izquierdo del Vehículo, sin sobrepasar este nivel máximo (MAX).

El visor de nivel de líquido refrigerante está ubicado en la parte delantera inferior del motor (B) como se indica en la imagen.

Para verificar el nivel de líquido refrigerante debe de ubicar el Vehículo sobre una superficie plana, apoyado en las dos ruedas.

De ser necesario completar el líquido refrigerante, remueva el tapón (A), complete el nivel del líquido refrigerante y coloque el tapón nuevamente.

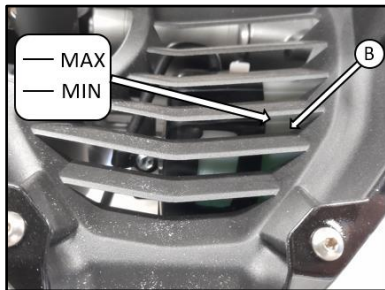
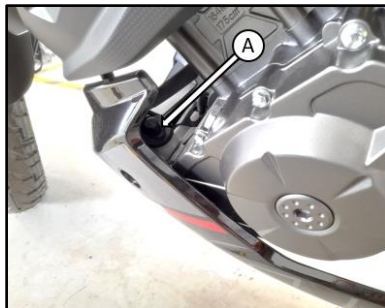

Esta operación se debe de hacer con el motor frio.

No realizar esta operación puede conllevar a daños en componentes internos del motor.

ACEITE DEL MOTOR

VERIFIQUE DIARIAMENTE EL NIVEL DEL ACEITE

Mantenga siempre el nivel del aceite entre los niveles máximo y mínimo, cuando el nivel del aceite este llegando al mínimo (MIN), debe rellenar hasta el nivel máximo (MAX) con el aceite recomendado, sin sobrepasar este nivel máximo.

No realizar esta operación puede conllevar a daños en componentes internos del motor.

Realice el cambio de aceite cada 5.000 km

Especificaciones de aceite lubricante exigidas por el fabricante.	
Clasificación	JASO MA - API - SL
Viscosidad	20W50
Capacidad de aceite	1100 ml.
Capacidad de aceite desarmando el motor	1200 ml.
AUTECO MOBILITY y el fabricante recomiendan el aceite lubricante que cumple con las especificaciones técnicas exigidas (EOM) a Mobil Super 4t Ultra	

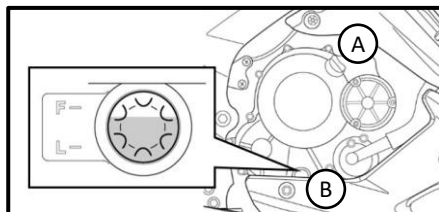

A. Tapón de aceite	F. Nivel superior
B. Medidor de nivel de aceite	L. Nivel inferior

- Ubique el Vehículo en una superficie plana.
- Quite el tapón de aceite haciéndolo girar hacia la izquierda y limpie el medidor del nivel con un trapo libre de polvo.
- Introduzca de nuevo el tapón de aceite, enrósquelo y quítelo nuevamente.
- Compruebe que la mancha del aceite se encuentra entre los niveles máximo y mínimo. Si la mancha de aceite se encuentra próxima al nivel mínimo, añada aceite de motor hasta alcanzar el nivel máximo.
- Chequee diariamente su nivel de aceite.

ACEITE ESPECIFICADO.

Compruebe que el aceite para motor que usted utiliza está dentro de la clasificación JASO MA – API-SL y es de la viscosidad de aceite 20W50. Auteco Mobility y el fabricante recomiendan como el aceite lubricante que cumple con las especificaciones técnicas exigidas (OEM) a Mobil Super 4T Ultra.

CONSUMO DE ACEITE DE MOTOR.

Con la tendencia actual a extender los intervalos de cambio de aceite del motor se ha incrementado también la preocupación por el consumo de aceite. Esta preocupación es debida al concepto errado, muy generalizado, que un motor no debe consumir aceite. Todo motor consume aceite.

En el recorrido descendente de los pistones, una pequeñísima cantidad de aceite será barrido a la cámara de combustión y quemado en el siguiente ciclo de encendido. También el aceite que lubrica las áreas de los impulsadores de válvulas y sus guías será drenado en pequeñas cantidades a la admisión o al escape. La suma de esas cantidades de aceite es pequeña, pero explica por qué el motor debe consumir aceite. Si no hubiera consumo, el desgaste de las paredes de los cilindros, de los impulsadores y guías de válvulas y de otras áreas del motor, sería excesivo.

Otras variables que afectan el consumo de aceite son: la calidad y viscosidad del aceite usado, su volatilidad, la velocidad típica de conducción, revoluciones de motor y la dilución de combustible en el aceite. Por ejemplo, en operación de ciudad y sin excesos de peso, el Vehículo puede recorrer muchos kilómetros sin que se note una pérdida de aceite, debido al efecto compensador del combustible diluido en el mismo, mientras que si el mismo Vehículo es conducido por una vía rápida y durante un día cálido a alta velocidad, el Vehículo presentará pérdida de aceite, debido que el combustible que estaba diluido en el mismo, se evaporará, por las altas temperaturas de funcionamiento del motor.

En conclusión, todo motor debe consumir aceite para funcionar correctamente y es normal que consuma hasta un 30% del full de cada Vehículo cada 3.000 km. De recorrido, sin indicar por eso que esté fallando.

Por eso es necesario medir y completar el nivel de aceite del motor frecuentemente, usar únicamente aceites de alta calidad (API-SL) y utilizar el índice de viscosidad SAE 20W50.

ESPECIFICACIONES TÉCNICAS

Motor	:	Monocilíndrico 4 tiempos 4 válvulas SOHC	Distancia entre ejes	:	1345 mm
Diámetro x carrera	:	64 X 54,5 mm	Altura al piso	:	810 mm
Cilindrada	:	175 cc	Llanta delantera	:	100/80 R17
Relación de compresión	:	11 : 1	Llanta trasera	:	130/70 R17
Potencia máxima	:	18 Hp @ 9500 rpm	Sistema eléctrico	:	12v
Torque máximo	:	14 Nm @ 7000 rpm	Lámpara frontal	:	LED
Sistema de ignición	:	ECU con sistema de 3 bujías	Luz piloto	:	LED
Sistema de admisión	:	Inyección electrónica	Cola / luz freno	:	LED
Bujías	:	NGK CR8E	Indicador de neutra	:	LED
Tolerancia de bujías	:	0,6 – 0,7 mm	Indicador de altas	:	LED
Lubricación	:	Lubricación forzada	Indicador direccionales	:	LED
Arranque	:	Eléctrico	Luz placa	:	LED
Transmisión	:	6 velocidades	Velocímetro	:	Digital
Freno delantero	:	Disco de 260 mm	Luces direccionales	:	LED
Freno trasero	:	Disco de 220 mm	Pito	:	12v
Capacidad del tanque	:	10L (2,64 gal)	Batería	:	12v 6Ah
Dimensiones			Peso en seco	:	147 Kg
Largo	:	2030 mm	Velocidad de ralentí	:	1500 +/- 100 rpm
Ancho	:	780 mm			
Alto	:	1070 mm			

*Especificaciones sujetas a cambios sin previo aviso.

TABLA DE MANTENIMIENTO PERIÓDICO

Para garantizar el correcto funcionamiento de su Vehículo, le recomendamos realizar, en los períodos aquí establecidos, las actividades relacionadas en la siguiente tabla:

I	:	Inspeccionar	A	:	Ajustar
C	:	Limpiar	L	:	Lubricar
R	:	Reemplazar			

Inspección	Frecuencia	Periodo	Lectura Odómetro (km)				
			1.000	5.000	10.000	15.000	20.000
Mangueras de combustible				I	I	I	I
Filtro de combustible			C	C	C	C	C
Funcionamiento del acelerador			I	I	I	I	I
Filtro de aire				C	R	C	R
Bujías			I	I	R	I	R
Calibre de válvulas (Si lo requiere)			I	I	I	I	I
Aceite del motor			R – Cada 5.000 km				
Filtro de aceite		Año	R	R	R	R	R
Tensión cadenilla distribución			I	I	I	I	I
Velocidad de ralentí			I	I	I	I	I
Cadena de tracción			I L	I L	I L	I L	I L
Batería		Mes	I	I	I	I	I
Desgaste de pastas de freno			I	I	I	I	I
Líquido de frenos (DOT4)			R – Cada 20.000 km				
Sistema de freno trasero			I	I	I	I	I

TABLA DE MANTENIMIENTO PERIÓDICO

I : Inspeccionar
C : Limpiar
R : Reemplazar

A : Ajustar
L : Lubricar

Inspección	Frecuencia	Periodo	Lectura Odómetro (km) Nota 2				
			1.000	5.000	10.000	15.000	20.000
Sistema de freno delantero							
Aceite de suspensión		Año	R – Cada 20.000 km				
Ajuste haz de farola							
Interruptor luz de freno							
Embrague (Clutch)							
Soporte lateral							
Suspensión							
Tuercas y tornillos							
Llantas y rines							
Dirección							

Nota 1: Limpiar el filtro de aire más frecuentemente si se conduce en superficies con mucho polvo o carreteras destapadas.

Nota 2: Después de los 20.000 km, continuar con los mantenimientos cada 5,000 km y los cambios de aceite cada 5,000 Km.

Usted, como usuario del Vehículo, será el único responsable de realizar los mantenimientos necesarios relativos a cambios de aceite, filtros, frenos y ajustes en general.



El no realizar los mantenimientos periódicos y reglajes del carburador afectan las emisiones de gases y el desempeño del Vehículo.

RECOMENDACIONES Y DATOS IMPORTANTES

Revise siempre el nivel de aceite.

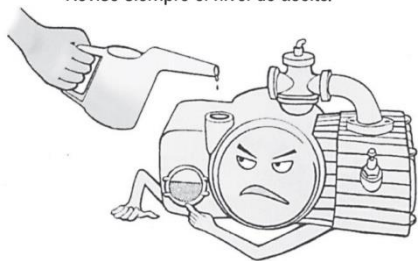

Que el nivel no esté muy bajo...



... ni tampoco que exceda la cantidad recomendada.



Tenga cuidado con utilizar aditivos no recomendados.



RECOMENDACIONES Y DATOS IMPORTANTES

Utilice siempre el aceite recomendado.
No utilice otros aceites de bajas especificaciones.



Al drenar el aceite para cambiarlo, el motor debe estar caliente.

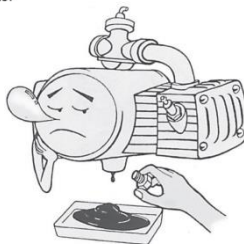

Cambie el aceite cada 5000 km.

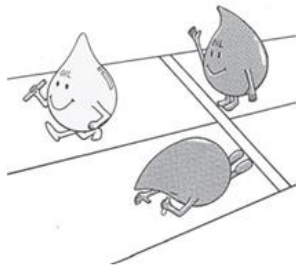

No lave el motor estando caliente y tenga especial cuidado con las partes eléctricas, evite hacerlo con máquinas a presión.

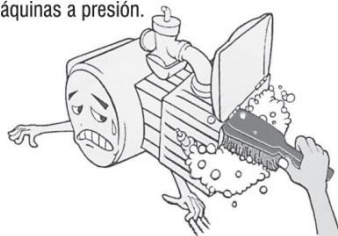

RECOMENDACIONES Y DATOS IMPORTANTES

No perforo la caja del filtro de aire.



No llene demasiado el tanque de combustible.

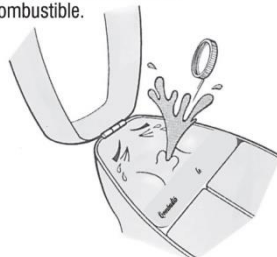

No ensaye bujías que no sean recomendadas por el fabricante, ni bujías en mal estado.



No retire la bujía con el motor caliente.



RECOMENDACIONES Y DATOS IMPORTANTES

Si no tiene conocimientos en carburación, no varíe la graduación del carburador.



Si no utiliza el vehículo durante un período largo de tiempo, drene el carburado



Revise siempre el nivel del electrolito de la batería. (Si aplica)



No tape el drenaje de la batería. (Si aplica)

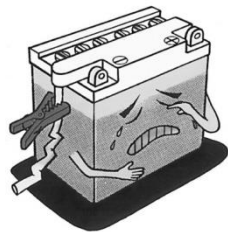

RECOMENDACIONES Y DATOS IMPORTANTES

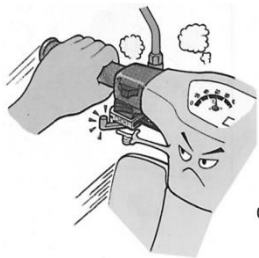

No deje el choke accionado, pues cuando calienta el motor tenderá a apagarse.



Asegúrese que el juego del acelerador sea de 2 a 3 mm.

No mezcle aceite con la gasolina.



Permita que la tapa del tanque de combustible respire siempre.



RECOMENDACIONES Y DATOS IMPORTANTES



No sobrecargue la batería conectando demasiados accesorios o dispositivos que sean adicionales a los incluidos de fábrica.



Al lavar el vehículo cuide de que no le entre agua al tanque de combustible, filtro de aire, mofle y sistema eléctrico.

Reemplace las bandas de freno cuando lleguen a su límite de servicio.

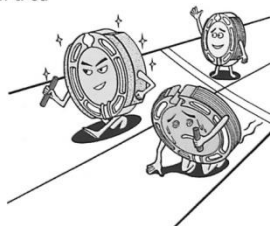

Utilice ambos frenos al mismo tiempo.

RECOMENDACIONES Y DATOS IMPORTANTES



No maneje con el pie siempre sobre el pedal de freno trasero, esto recalienta las bandas de freno y pone amarilla la campana trasera.

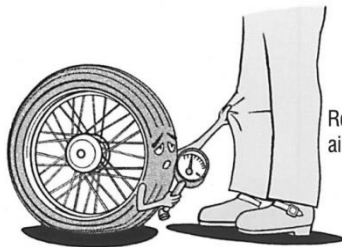

Revise siempre la presión de aire de las llantas.

Utilice la dimensión de llanta recomendada de acuerdo con el rin del vehículo.

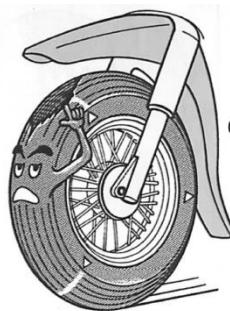
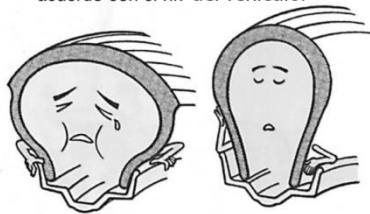

Reemplace las llantas cuando hayan llegado a su límite de servicio.

ALMACENAMIENTO DEL VEHÍCULO

PREPARACIÓN PARA EL ALMACENAMIENTO:

- Limpie el Vehículo.
 - Saque el combustible del tanque. (Si se deja durante mucho tiempo, el combustible se descompone y puede obstruir el carburador).
 - Retire el tanque de combustible vacío, vierta en él aproximadamente 250 ml (media pinta) de aceite para motor y hágalo girar para que cubra completamente las superficies internas y finalmente deseche el aceite sobrante.
 - Retire la bujía y aplique varias gotas de aceite de 2T en el cilindro. Gire el motor lentamente varias veces para recubrir la pared del cilindro con aceite y vuelva a instalar la bujía.
 - Reduzca la presión de las llantas aproximadamente en 20%.
 - Coloque el Vehículo sobre un cajón o soporte, de manera que ambas ruedas queden levantadas del piso. (Si esto no es posible, coloque tablas debajo de las ruedas para mantener la humedad alejada del caucho de las llantas).
- Rocíe aceite sobre todas las superficies metálicas no pintadas para evitar el óxido. Evite untar de aceite las piezas de caucho y los frenos.
 - Lubrique la cadena de la transmisión y todos los cables. (si aplica).
 - Retire la batería y guárdela lejos de la luz directa del sol, de la humedad o de temperaturas de congelación. Mientras la batería esté almacenada, debe recibir una carga lenta (un amperio o menos) una vez al mes.
 - Amarre una bolsa plástica alrededor del tubo de escape para impedir la entrada de humedad.
 - Cubra el Vehículo para que no reciba polvo o suciedad.

Advertencia: La gasolina es supremamente inflamable y puede ser explosiva en ciertas condiciones. Ponga el interruptor de encendido en "OFF". No fume. Asegúrese de que la zona esté bien ventilada y libre de llamas o chispas, incluyendo aparatos con llama piloto.

Nota: Se recomienda realizar el procedimiento si se va a almacenar el Vehículo por tiempos mayores a 1 mes.

PREPARACIÓN DESPUÉS DEL ALMACENAMIENTO:

- Cargue la batería si es necesario e instálela en el Vehículo. Tenga cuidado de que la manguera de ventilación de la batería no quede presionada y que esté retirada de la cadena y del mofle.
- Asegúrese que la bujía esté apretada.
- Revise el aceite del motor.
- Llene el tanque de combustible.
- Encienda el motor durante cinco minutos aproximadamente para calentar el aceite de la transmisión, y luego drénelo.
- Introduzca aceite nuevo en el motor.
- Revise todos los puntos que aparecen en la lista de revisiones diarias de seguridad.
- Lubrique los pivotes.



USO ADECUADO DE UNA PARRILLA:

La sensación en el manubrio es diferente cuando se lleva carga en la parrilla, porque cambia el centro de gravedad. El sobrepeso puede causar inestabilidad en el manejo del Vehículo.

Por su seguridad no exceda en ningún caso el límite de carga de **5 KG. INCLUYENDO EL BAÚL.**



Encuentre en la página web de AUTECO MOBILITY una amplia y útil sección con toda la información relacionada con los repuestos y accesorios para todos los productos de las marcas que comercializa AUTECO MOBILITY. Ingrese al sitio web de AUTECO MOBILITY, donde podrá encontrar los repuestos y accesorios en el menú en la parte superior de la página www.autecomobility.com o ingrese directamente a <https://www.autecomobility.com/posventa/manuales-de-garantia-mantenimiento-y-partes> para descargar el Manual de partes de su Vehículo.

Allí podrá encontrar los siguientes servicios:

- Descargar el catálogo de partes con el despiece de los vehículos y los códigos de las partes.
- Información del precio público sugerido para los repuestos.
- Actualizaciones técnicas y cambios en las partes.

GARANTÍA AUTEKO MOBILITY

Apreciado cliente, nos es grato comunicarle que los Vehículos **Benelli 180S ABS** disfrutan no sólo de la garantía legal, sino también de una garantía suplementaria ofrecida por AUTEKO MOBILITY, las cuales, a continuación, pasamos a explicarle.

GARANTÍA LEGAL

La garantía legal cubre los primeros **seis (6) meses o seis mil (6.000) kilómetros**, lo que primero se cumpla, contados a partir de la entrega del Vehículo al primer usuario que la hubiese comprado a un distribuidor autorizado de AUTEKO MOBILITY; la garantía es la que ampara su Vehículo contra cualquier defecto de fabricación de las piezas o de montaje de las mismas, y es brindada por AUTEKO MOBILITY mediante la red de CSA AUTEKO MOBILITY.

GARANTÍA SUPLEMENTARIA

La garantía suplementaria, es un período adicional a la garantía legal, ofrecida por AUTEKO MOBILITY, con características, cobertura y duración especiales y distintas al periodo de garantía legal. Esta garantía suplementaria de **seis (6) meses o catorce mil (14.000) kilómetros**, lo que primero se cumpla, comenzará a correr al día siguiente al de la expiración del término de la garantía legal.

Lo anterior significa que, al comprar su Vehículo nuevo en AUTEKO MOBILITY, éste contará con una garantía legal y una garantía suplementaria, por lo que usted disfrutará del servicio de AUTEKO MOBILITY durante un lapso total de **doce (12) meses o veinte mil (20.000) kilómetros**, lo que primero se cumpla, en las condiciones anotadas en este Manual.

La garantía suplementaria otorgada gratuitamente luego de la terminación de la garantía legal, comprende exclusivamente el cambio o reparación, sin costo, de las piezas afectadas, así como el trabajo requerido para efectuar la reparación, todo ello de acuerdo con el concepto técnico mecánico emitido por el personal de la ensambladora o su delegado, en el que se diagnostique un defecto de fabricación de la pieza o de montaje de la misma, que tenga que ver con la calidad e idoneidad del Vehículo. Por lo tanto, esta garantía suplementaria gratuita se circunscribe a lo aquí contemplado exclusivamente. Ninguna otra actuación o intervención diferente a lo contemplado en este párrafo está incluida en esta garantía suplementaria.

GARANTÍA AUTEKO MOBILITY

En los mantenimientos preventivos obligatorios usted, como usuario, solo tiene que asumir el costo de las partes que por su uso sufren un desgaste natural, tal como se detallan expresamente en el título de EXCLUSIONES, y los costos de la mano de obra, necesaria para efectuar la reparación o cambio de dichas piezas, a excepción de los mantenimientos preventivos que en el presente Manual se establezcan como gratuitos. Tenga en cuenta que, en el **4to** mantenimiento preventivo, la mano de obra es gratuita, siempre y cuando el Vehículo hubiese asistido oportunamente a todos los mantenimientos preventivos obligatorios anteriores (**1er, 2do, 3ro**).

Tanto la garantía legal como la suplementaria, son válidas en el territorio Nacional, es decir, que todo usuario tiene derecho a exigir la aplicación de la garantía en cualquiera de los CSA de la red AUTEKO MOBILITY en Colombia, sin importar el lugar en donde hubiese adquirido el Vehículo.

Si durante el período de la garantía legal o de la suplementaria, el propietario del Vehículo cambia de ciudad de residencia en Colombia, seguirá teniendo los mismos derechos que hubiere adquirido con el agente comercial de la red AUTEKO MOBILITY que le hubiere vendido el Vehículo

Le bastará con presentar la tarjeta de propiedad del Vehículo para tener derecho a la misma. Esta garantía, demuestra la confianza y respaldo que la ensambladora genera para sus productos.

Si el usuario no presenta la tarjeta de propiedad del Vehículo o copia de la factura, el CSA deberá verificar en el sistema de AUTEKO MOBILITY, con base en la numeración del Vehículo (N° VIN) y el recorrido que marque el velocímetro u otras características de las partes del Vehículo que pueden evidenciar los datos relativos al recorrido, si el Vehículo aún se encuentra dentro del periodo de garantía.

GARANTÍA AUTEKO MOBILITY

REQUISITOS PARA QUE LA GARANTÍA LEGAL Y SUPLEMENTARIA SEA EFECTIVA:

1. Dar aviso inmediato sobre la falla detectada a un CSA y poner a disposición de este, en el menor tiempo posible, su Vehículo para la revisión y reparación de este.
2. Presentar oportunamente el Vehículo para que le sean efectuadas correctamente todos los mantenimientos preventivos obligatorios correspondientes a los kilometrajes establecidos en este Manual. Se debe tener en cuenta que se permite un margen de más o menos doscientos cincuenta (250) kilómetros para asistir a cada revisión, a excepción de la primera, en la cual se permite un margen de más o menos cien (100) kilómetros.
3. Conocer y seguir al pie de la letra todas las recomendaciones contenidas en el Manual, para el buen uso del Vehículo.

EXCEPCIONES A LA GARANTÍA LEGAL Y SUPLEMENTARIA:

Tanto la ensambladora como los agentes comerciales y los CSA de la red AUTEKO MOBILITY, quedarán libres de toda responsabilidad y exentos de la aplicación de las garantías legal y suplementaria, cuando:

1. Cuando el vehículo no haya asistido o realizado todos los mantenimientos preventivos obligatorios.

2. El Vehículo haya sido intervenido por fuera de la red autorizada por AUTEKO MOBILITY mecánicamente o eléctricamente y se compruebe que dicha intervención es causante de la falla objeto de garantía o cuando hayan sido cambiadas las piezas originales del Vehículo por otras no genuinas; esto es, no producidas por el fabricante original del Vehículo.
3. Cuando el Vehículo haya sido usado sin seguir las recomendaciones para su despegue y uso dadas en este Manual.
4. Cuando ocurra una falla en el motor por no rellenar oportunamente el nivel de aceite, conforme lo indicado en el presente Manual.
5. Cuando ocurra cualquier daño ocasionado por incendio, choque (no atribuibles a defectos del Vehículo), robo o por otra fuerza mayor.
6. Cuando se haya efectuado alteraciones en los mecanismos o partes originales del Vehículo.
7. Cuando el Vehículo haya sido utilizado en competencias deportivas, en alquiler, o como Vehículo de prueba o aprendizaje de conductores
8. Cuando haya cualquier daño causado por combustible o lubricación no recomendado por AUTEKO MOBILITY.
9. Cuando, por exceso de suciedad se genere alguna avería.
10. El Vehículo haya presentado una falla y la misma no haya sido reportada inmediatamente ni se haya puesto a disposición del CSA el Vehículo en el menor tiempo posible.
11. Cuando se lave el Vehículo con agua a presión, con vapor, o estando con el motor caliente.

GARANTÍA AUTEKO MOBILITY

EXCLUSIONES: Se encuentran excluidas tanto de la garantía legal como de la suplementaria, las siguientes partes (la lista que se anota a continuación es taxativa y no enunciativa, por lo cual, las partes no incluidas expresamente, se encuentran cubiertas por la garantía):

- De acuerdo con lo establecido por la Superintendencia de Industria y Comercio, en el numeral 1.2.2.2.1 de la Circular Única, se considerarán partes de desgaste las siguientes: llantas, neumáticos, bujías, discos de clutch, pastillas o bandas para freno, kit de arrastre, cable del embrague, cable del acelerador, filtro de combustible, filtro de aceite, filtro de aire, bujes de suspensión trasera, cauchos porta sproket, Retenedores suspensión, balineras de llantas, cunas de dirección, correa de transmisión, roller y retenedores de tubos telescópicos. También se incluyen en esta lista sustancias o materiales que, no siendo exactamente partes, por tratarse de elementos de consumo también están excluidas de la garantía, a saber: aceite de motor, aceite de suspensión, líquido de frenos y líquido refrigerante.
- Pintura y cromo, por su deterioro natural, debido a su exposición a la intemperie, por daños ocasionados por agentes externos como productos químicos o por actos de terceros y choques.
- Daños ocasionados por incendio, choque o cualquier otro agente externo .
- Partes o sistemas que, sin autorización de AUTEKO MOBILITY, hubiesen sido objeto de modificaciones o alteraciones, así como instalación de piezas que no pertenezcan a los diseños originales del Vehículo, interruptores, reguladores, rectificadores, cables eléctricos, bobinas, cajas de fusibles, unidades de encendido electrónico, baterías, cables en general, relay, etc. Cuando estos hubiesen sido manipulados en virtud de la instalación de dispositivos ajenos al diseño original del Vehículo (alarmas, accesorios sonoros o electrónicos, etc.), o cuando dichas partes resultan dañadas por razón de lavado a presión u otras causas no inherentes a su uso normal.
- Se excluyen de la garantía legal y suplementaria, los gastos ocasionados por la utilización de otros vehículos para el transporte del conductor y su acompañante, o cualquier otra consecuencia derivada de la inmovilización del Vehículo objeto de reparación en garantía.
- Se encuentra excluida de la garantía suplementaria la bombillería en general, es decir, dichos componentes solo se encuentran amparados por la garantía legal, durante los primeros seis (6) meses o seis mil (6.000) kilómetros, lo que ocurra primero. Bajo las mismas condiciones antes especificadas para esta garantía.

GARANTÍA AUTEKO MOBILITY

ALCANCES DE LA GARANTÍA:

Dentro del periodo de garantía, toda intervención técnica es considerada normal, puede ser realizada por cualquier CSA de la red AUTEKO MOBILITY, en cualquier parte del país, aunque el Vehículo no hubiese sido vendido por el agente comercial y/o CSA donde se solicite el servicio.

SONIDOS Y VIBRACIONES EN LOS VEHÍCULOS:

El funcionamiento normal del Vehículo, bajo distintas formas de conducción (con carga, sin carga, diferentes velocidades, clima, gasolina, etc.), puede generar distintos sonidos y/o vibraciones, los cuales son característicos de cada modelo y no constituyen indicio de ningún problema en el Vehículo. Estos sonidos y vibraciones, incluso, pueden variar entre vehículos del mismo modelo y están dados por las diferencias en las tolerancias, ajustes de fabricación, movimientos o fricciones propios de los componentes.

Por lo anterior, los sonidos y vibraciones características en los diferentes modelos no serán intervenidos, toda vez que los mismos no son consecuencia del mal funcionamiento del Vehículo y se consideran normales. En caso de dudas sobre el sonido, ruido o vibración de su Vehículo, debe dirigirse a cualquiera de los CSA de la red AUTEKO MOBILITY, dónde nuestro personal capacitado emitirá su concepto técnico al respecto.

MODIFICACIONES:

Los términos en que se concede la garantía no pueden, en ningún momento, ser modificados por los agentes comerciales y/o CSA de la red AUTEKO MOBILITY.

Esta garantía únicamente puede ser aplicada por los CSA de la red AUTEKO MOBILITY que tenga la correspondiente y debida autorización.

REEMPLAZO DEL VELOCÍMETRO:

Cuando se efectúe cambio de velocímetro, será responsabilidad del CSA, dejar constancia en el registro de garantía correspondiente en el sistema de la ensambladora y en el historial de mantenimiento del presente Manual, del kilometraje que indique el velocímetro remplazado y la fecha en la cual se efectuó el cambio.

NOTA: Las indicaciones sobre el peso, velocidad, consumo y otros datos que aparecen en la literatura técnica, comercial o publicitaria, han de entenderse como aproximados y están sujetas a cambio sin previo aviso. AUTEKO MOBILITY no asume ninguna obligación ni responsabilidad en este sentido.

GARANTÍA DE LA BATERÍA:

La batería del Vehículo cuenta con una garantía única de **seis (6) meses o seis mil (6.000) kilómetros**, lo que primero se cumpla, contados a partir de la entrega del Vehículo a quien los hubiese comprado a un distribuidor autorizado de la red AUTECO MOBILITY.

NOTA IMPORTANTE: su Vehículo es un bien complejo, compuesto por distintas unidades de sistemas independientes entre sí que, al operar conjuntamente, permiten que su Vehículo funcione de forma adecuada, cumpliendo con todas las condiciones de seguridad, calidad e idoneidad exigidas por ley.

De esta manera, en caso de tener alguna inquietud sobre la adecuada articulación y funcionamiento de las unidades de sistemas independientes, deberá dirigirse a cualquiera de los CSA de la red AUTECO MOBILITY, donde nuestro personal capacitado emitirá su concepto técnico respecto de la(s) parte(s) o componente(s) que considere afecta el normal funcionamiento de alguno de las unidades de sistemas independientes que conforman su Vehículo.

GARANTÍA AUTECO MOBILITY

Teniendo en cuenta esta información, a continuación, encontrarán el listado de las partes consideradas de desgaste y su reconocimiento por la política de garantía para los vehículos ensamblados y/o importados por Auteco Mobility, con el fin de que puedan atender adecuadamente las inquietudes de los usuarios en este sentido.

Descripción	Tiempo / Kilometraje
Batería de arranque	6 meses / 6.000 km lo primero que se cumpla, solo por defecto de fábrica.
Bombillería	6 meses / 6.000 km lo primero que se cumpla, solo por defecto de fábrica
Cunas de dirección	6 meses / 6.000 km lo primero que se cumpla, solo por defecto de fábrica
Kit de arrastre	6 meses / 6.000 km lo primero que se cumpla, solo por defecto de fábrica
Llantas	6 meses / 6.000 km lo primero que se cumpla, solo por defecto de fábrica
Neumáticos	6 meses / 6.000 km lo primero que se cumpla, solo por defecto de fábrica
Caucho porta sproket*	6 meses / 6.000 km lo primero que se cumpla, solo por defecto de fábrica
Cables y guayas	6 meses / 6.000 km lo primero que se cumpla, solo por defecto de fábrica
Roller clutch*	6 meses / 6.000 km lo primero que se cumpla, solo por defecto de fábrica
Bujías	6 meses / 6.000 km lo primero que se cumpla, solo por defecto de fábrica
Retenedores suspensión	6 meses / 6.000 km lo primero que se cumpla, solo por defecto de fábrica
Balineras llantas	Todo el periodo de la garantía*, solo por defecto de fábrica
Bujes de tijera	Todo el periodo de la garantía*, solo por defecto de fábrica
Correa de transmisión*	Todo el periodo de la garantía*, solo por defecto de fábrica
Guaya de velocímetro*	Todo el periodo de la garantía*, solo por defecto de fábrica
Discos de cluth	Hasta 1.000 km, solo por defecto de fábrica
Bandas freno	Hasta 500 km, solo por defecto de fábrica
Pastillas freno*	Hasta 500 km, solo por defecto de fábrica
Zapatas clutch*	Todo el periodo de la garantía*, solo por defecto de fábrica
Filtro de aire	Hasta 500 km, solo por defecto de fábrica
Filtro de aceite*	Hasta 500 km, solo por defecto de fábrica
Filtro de combustible	Hasta 500 km, solo por defecto de fábrica

* Varía dependiendo del modelo.

GARANTÍA AUTEKO MOBILITY

Accesorios del vehículo	
Defensas / Slider*	6 meses / 6.000 km lo primero que se cumpla, solo por defecto de fábrica
Handsavers / Corta vientos*	6 meses / 6.000 km lo primero que se cumpla, solo por defecto de fábrica
Porta celular	6 meses / 6.000 km lo primero que se cumpla, solo por defecto de fábrica
Soporte cúpula*	6 meses / 6.000 km lo primero que se cumpla, solo por defecto de fábrica
Maletero*	6 meses / 6.000 km lo primero que se cumpla, solo por defecto de fábrica
Soporte porta maletero*	6 meses / 6.000 km lo primero que se cumpla, solo por defecto de fábrica
Puerto de carga USB*	6 meses / 6.000 km lo primero que se cumpla, solo por defecto de fábrica
Tankbag / Drybag*	6 meses / 6.000 km lo primero que se cumpla, solo por defecto de fábrica
Protector farola*	6 meses / 6.000 km lo primero que se cumpla, solo por defecto de fábrica
Protector bomba de freno*	6 meses / 6.000 km lo primero que se cumpla, solo por defecto de fábrica
Tankgrip*	6 meses / 6.000 km lo primero que se cumpla, solo por defecto de fábrica
Exploradoras*	6 meses / 6.000 km lo primero que se cumpla, solo por defecto de fábrica

* Varía dependiendo del modelo que aplique.



Notas:

- Si alguna de las partes mencionadas anteriormente presenta alguna falla a causa de otro componente, se entenderá como un daño consecuencia y en este caso, si, aplicaría como garantía.

Para una mayor claridad al respecto, se informa que su Vehículo está dividido en diez (10) sistemas independientes de funcionamiento, que son los siguientes:

1. Sistema de frenos: freno delantero y freno trasero.
2. Sistema de ignición: (CDI o ECU), bujía, bobina de alta, bobina pulsora.
3. Sistema de transmisión: piñón de salida, cadena, Sprocket, caja de cambios, clutch. *rollers, *polea, *correa, *variador, *piñones de transmisión.
4. Sistema motor: cigüeñal, cabeza de fuerza.
5. Sistema estructural: chasis, brazo oscilante.
6. Sistema de suspensión: suspensión delantera, suspensión trasera.
7. Sistema de carga: plato de bobinas, regulador, batería, volante.
8. Sistema de luces y señales: bombillos, pito, tablero de instrumentos, sensores, actuadores.
9. Sistema de alimentación: (carburador o cuerpo de inyección), caja filtro, tanque de combustible.
10. Sistema de refrigeración: Forzada, *radiador, *moto ventilador.

***Variará dependiendo del modelo.**



NOTA: las imprevistas dificultades que puedan presentarse en una o varias unidades del sistema del Vehículo se entienden presentadas en esa o esas unidades de sistemas en específico, sin que se entiendan o constituyan una dificultad en otra u otras en las que no se han presentado, por ser independientes unas de las otras.

**AVISO IMPORTANTE:**

No lave su Vehículo con agua a presión, ni con vapor, ni estando el motor caliente. Estos procedimientos pueden ocasionar daños en sus componentes y, por consiguiente, desde la fecha en que cualquiera de ellos se practique, AUTECO MOBILITY queda totalmente eximido de toda obligación relativa al cumplimiento de las garantías del Vehículo sobre las partes afectadas.

REVISIONES DIARIAS DEL USUARIO:

Frenos	:	Comprobar su buen funcionamiento y verificar el estado de los elementos.
Aceite lubricante de motor	:	Comprobar nivel y adicionar de ser necesario, cuando el nivel así lo indique.
Nivel de combustible	:	Revisar que sea suficiente para poner el motor en marcha.
Luces y bocina	:	Comprobar su correcto funcionamiento.
Cadena (para los vehículos propulsados por este medio)	:	Verificar su adecuada lubricación y mantener la tensión correcta.
Neumáticos	:	Comprobar presión correcta.
Acelerador	:	Comprobar su correcto funcionamiento.
Espejos	:	Comprobar la correcta visibilidad.

NOTA: Además de las anteriores recomendaciones generales, se sugiere tener en cuenta las recomendaciones particulares para cada modelo de vehículo, contenidas en el presente Manual.

**CAMBIO DE ACEITE:**

El aceite del Vehículo debe rellenarse siempre que el medidor indique que el nivel no es el adecuado, conforme lo indicado en el título contenido en el presente Manual “ACEITE DE MOTOR”. El cambio total de aceite se debe hacer cada **5.000 kilómetros**, tal como se indica en el cuadro de mantenimiento de este Manual.

¿QUÉ SON LOS MANTENIMIENTOS PREVENTIVOS PERIÓDICOS?

Son las revisiones que realiza AUTEKO MOBILITY mediante sus CSA para hacer el mantenimiento preventivo que su Vehículo requiere. Por esto, es normal que en las mismas se realicen sustituciones de algunos elementos y ajuste de componentes mecánicos, que pueden sufrir variaciones en sus especificaciones originales, debido al desgaste normal de las piezas y al uso propio del Vehículo. Dichas intervenciones no constituyen fallas en los Vehículos, sino que, por el contrario, son intervenciones preventivas para que su Vehículo permanezca en condiciones normales de funcionamiento.

PROCEDIMIENTO PQR (Peticiónes, Quejas y Reclamos):

AUTEKO MOBILITY cuenta con un mecanismo institucional para la atención de peticiones, quejas y reclamos, de acuerdo con lo establecido en la legislación colombiana. Por lo tanto, en caso de que el usuario considere que su garantía ha sido desatendida, o no ha sido debidamente atendida por el CSA, podrá comunicarlo a AUTEKO MOBILITY mediante la línea gratuita nacional 01 8000 52 00 90, en el correo electrónico servicioalcliente@auteco.com.co para la atención de su solicitud.

EL ACEITE ORIGINAL RECOMENDADO PARA LOS VEHÍCULOS AUTECO MOBILITY:

Especificaciones de aceite lubricante exigidas por el fabricante.	
Clasificación	JASO MA - API - SL
Viscosidad	20W50
AUTECO MOBILITY y el fabricante recomiendan el aceite lubricante que cumple con las especificaciones técnicas exigidas (OEM) a Mobil Super 4T Ultra.	
 The logo for Mobil Super 4T Ultra. 'Mobil' is in blue, 'Super' is in black with a red underline, and '4T Ultra' is in a white italicized font with a grey shadow.	

VEHÍCULO BENELLI I 80S ABS

Lista de chequeos de alistamiento

OK

Verificar apariencia del Vehículo.

Realizar el alistamiento y el registro de la garantía de la batería

Verificar el correcto funcionamiento del velocímetro.

Verificar la presión de las llantas.

Verificar el nivel de aceite del motor.

Verificar el encendido del Vehículo.

Verificar el funcionamiento del sistema eléctrico.

Verificar funcionamiento del sistema de freno.

Instalar y los espejos retrovisores y verificar la correcta posición.

Realizar el registro en IMPULSA del alistamiento.

Verificar accesorios (herramienta).

1er MANTENIMIENTO PREVENTIVO OBLIGATORIO : 1000 km.

Servicio gratuito de mano de obra exceptuando el aceite de motor, filtro de aceite e insumos.
Valido exclusivamente durante el periodo de garantía.

1. Verificar que no existan fugas de fluidos (VISUAL).
2. Revisar voltaje de la batería.
3. Limpiar cedazo de aceite.
4. Cambiar aceite de motor según las especificaciones mencionadas en este Manual.
5. Limpiar el filtro de aire.
6. Verificar y calibrar las bujías.
7. Lubricar y tensionar la cadena.
8. Revisar y ajustar nivel de líquido de frenos.
9. Revisar estado y montaje de las llantas.
10. Revisar giro libre de las llantas y estado de los rines.
11. Verificar el funcionamiento adecuado de la dirección.
12. Revisar y ajustar guayas en general.
13. Revisar y lubricar partes móviles.
14. Verificar señales de torque y ajustar si es necesario.
15. Revisar funcionamiento del sistema eléctrico.
16. Revisar funcionamiento del tablero de instrumentos.
17. Verificar revoluciones en marcha mínima.
18. Limpiar el Vehículo antes de entregarlo.

2^{do} MANTENIMIENTO PREVENTIVO OBLIGATORIO : 5000 km.

Servicio gratuito de mano de obra exceptuando el aceite de motor, filtro de aceite e insumos.

Valido exclusivamente durante el periodo de garantía.

1. Verificar que no existan fugas de fluidos (VISUAL).
2. Revisar voltaje de la batería.
3. Limpiar cedazo de aceite.
4. Cambiar aceite de motor según las especificaciones mencionadas en este Manual.
5. Limpiar el filtro de aire.
6. Verificar y calibrar las bujías.
7. Lubricar y tensionar la cadena.
8. Revisar y ajustar nivel de líquido de frenos.
9. Revisar estado y montaje de las llantas.
10. Revisar giro libre de las llantas y estado de los rines.
11. Verificar el funcionamiento adecuado de la dirección.
12. Revisar y ajustar guayas en general.
13. Revisar y lubricar partes móviles.
14. Verificar señales de torque y ajustar si es necesario.
15. Revisar funcionamiento del sistema eléctrico.
16. Revisar funcionamiento del tablero de instrumentos.
17. Verificar revoluciones en marcha mínima.
18. Limpiar el Vehículo antes de entregarlo.

3er MANTENIMIENTO PREVENTIVO OBLIGATORIO : 10.000 km.

Mantenimiento pago por el usuario (aceite de motor, filtro de aceite, insumos y mano de obra). Mano de obra **2,30 horas**.

1. Verificar que no existan fugas de fluidos (VISUAL).
2. Revisar voltaje de la batería.
3. Limpiar cedazo de aceite.
4. Cambiar aceite de motor según las especificaciones mencionadas en este Manual.
5. Cambiar el filtro de aire.
6. Verificar y calibrar las bujías.
7. Calibrar válvulas.
8. Cambiar empate, limpiar, revisar, lubricar y tensionar la cadena.
9. Revisar y ajustar nivel de líquido de frenos.
10. Cambiar los cauchos del porta Sprocket.
11. Revisar estado y montaje de las llantas.
12. Revisar giro libre de las llantas y estado de los rines.
13. Verificar el funcionamiento adecuado de la dirección.
14. Revisar y ajustar guayas en general.
15. Revisar y lubricar partes móviles.
16. Verificar señales de torque y ajustar si es necesario.
17. Revisar funcionamiento del sistema eléctrico.
18. Revisar funcionamiento del tablero de instrumentos.
19. Verificar revoluciones en marcha mínima.
20. Limpiar el Vehículo antes de entregarlo.

4^{to} MANTENIMIENTO PREVENTIVO OBLIGATORIO : 15000 km.

Servicio gratuito de mano de obra exceptuando el aceite de motor, filtro de aceite e insumos.
Valido exclusivamente durante el periodo de garantía y si ha asistido a los demás mantenimientos preventivos mencionados en este Manual

1. Verificar que no existan fugas de fluidos (VISUAL).
2. Revisar voltaje de la batería.
3. Limpiar cedazo de aceite.
4. Cambiar aceite de motor según las especificaciones mencionadas en este Manual.
5. Limpiar el filtro de aire.
6. Verificar y calibrar las bujías.
7. Lubricar y tensionar la cadena.
8. Revisar y ajustar nivel de líquido de frenos.
9. Revisar estado y montaje de las llantas.
10. Revisar giro libre de las llantas y estado de los rines.
11. Verificar el funcionamiento adecuado de la dirección.
12. Revisar y ajustar guayas en general.
13. Revisar y lubricar partes móviles.
14. Verificar señales de torque y ajustar si es necesario.
15. Revisar funcionamiento del sistema eléctrico.
16. Revisar funcionamiento del tablero de instrumentos.
17. Verificar revoluciones en marcha mínima.
18. Limpiar el Vehículo antes de entregarlo.

HISTORIAL DE MANTENIMIENTO

Fecha	Lectura odómetro	Mantenimiento realizado	Nombre del CSA	Dirección del CSA

MANTENIMIENTO PREVENTIVO POSTERIORES A LA GARANTÍA

Recuerde que para el buen funcionamiento y desempeño de su Vehículo Benelli 180s ABS con el respaldo de AUTEKO MOBILITY, usted cuenta con una amplia red de CSA a nivel nacional para continuar con sus mantenimientos preventivos.

La Compañía lo invita a realizar de manera oportuna los mantenimientos preventivos obligatorios cada 5.000 km y los cambios de aceite de motor cada 5.000 Km en los (CSA) de la red de Auteco Mobility.

Los mantenimientos solo son obligatorios durante el periodo de vigencia de la garantía del vehículo con el fin de garantizar el buen funcionamiento del mismo y hacer correcciones oportunamente en cada revisión. Una vez vencida la garantía, el usuario es quien debe velar por realizar los mantenimientos preventivos de su vehículo, los cuales son recomendados con la frecuencia indicada en la tabla de operaciones de la pág. 35 y según las recomendaciones de la pág. 36.

En los CSA de la red Auteco Mobility siempre encontrará repuestos originales. Utilice siempre aceite 20W50 JASO MA API-SL.

**RECONOZCA LOS CENTROS
DE SERVICIO AUTORIZADOS EN TODO EL PAÍS**



Visita este enlace para conocer nuestros CSA :
<https://www.autecomobility.com/puntos-de-atencion>



Benelli
PUÒA PASSIURA DAL 1911

ESCANEA ESTE CÓDIGO Y ENCUENTRA
**TODOS LOS REPUESTOS
ORIGINALES PARA TÚ MOTO.**





MEGA[⚡]**BAT**
BATTERIES



**EL EQUIPO ORIGINAL
DE LAS MOTOCICLETAS**



auteco
mobility

*Una garantía de respaldo,
calidad y experiencia.*

NITRUS[®]
RIDE DIFFERENT



ACCESORIOS
PROTECCIÓN Y LUJO

ƚ PARRILLAS

ƚ SLIDERS

ƚ HANDSAVERS

ƚ ESTABILIZADORES

ƚ PORTA ALFORJAS

ƚ LEVAS

ƚ PEDALES

ƚ PROTECTORES DE LEVAS